

**ОСНОВНАЯ ОБРАЗОВАТЕЛЬНАЯ  
ПРОГРАММА  
СРЕДНЕГО ОБЩЕГО ОБРАЗОВАНИЯ**

Срок освоения 2 года

## Оглавление

1. Целевой раздел .....	3
1.1. Пояснительная записка .....	3
1.2. Планируемые результаты освоения обучающимися основной образовательной программы .....	8
1.3. Система оценки результатов освоения основной образовательной программы .....	34
2. Содержательный раздел.....	44
2.1. Программа развития универсальных учебных действий при получении среднего общего образования, включающую формирование компетенций обучающихся в области учебно-исследовательской и проектной деятельности.....	44
2.2. Программы отдельных учебных предметов, курсов и курсов внеурочной деятельности .....	65
2.3. Рабочая программа воспитания .....	642
2.4. Программа коррекционной работы, включающая организацию работы с обучающимися с ограниченными возможностями здоровья и инвалидами.....	686
3. Организационный раздел.....	693
3.1. Учебный план .....	693
3.2. План внеурочной деятельности.....	696
3.3. Календарный учебный график.....	697
3.4. Календарный план воспитательной работы. ....	699
3.5. Система условий реализации основной образовательной программы в соответствии с требованиями Стандарта .....	721

# 1. Целевой раздел

## 1.1. Пояснительная записка.

ООП СОО является основным документом, определяющим содержание общего образования, а также регламентирующим образовательную деятельность МБОУ «Лицей № 1 им.Н.К.Крупской» г. Камбарка (далее – образовательная организация) в единстве урочной и внеурочной деятельности при учете установленного ФГОС СОО соотношения обязательной части программы и части, формируемой участниками образовательных отношений.

### 1.1.1. Целями реализации ООП СОО являются:

- формирование российской гражданской идентичности обучающихся;
- воспитание и социализация обучающихся, их самоидентификация посредством лично и общественно значимой деятельности, социального и гражданского становления;
- преемственность основных образовательных программ начального общего, основного общего, среднего общего образования;
- организация учебного процесса с учетом целей, содержания и планируемых результатов среднего общего образования, отраженных в ФГОС СОО;
- формирование навыков самостоятельной учебной деятельности обучающихся на основе индивидуализации и профессиональной ориентации содержания среднего общего образования;
- подготовка обучающегося к жизни в обществе, самостоятельному жизненному выбору, продолжению образования и началу профессиональной деятельности;
- организация деятельности педагогического коллектива по созданию индивидуальных программ и учебных планов для одаренных, успешных обучающихся и (или) для обучающихся социальных групп, нуждающихся в особом внимании и поддержке.

### 1.1.2. Достижение поставленных целей реализации ООП СОО предусматривает решение следующих основных задач:

- формирование у обучающихся нравственных убеждений, эстетического вкуса и здорового образа жизни, высокой культуры межличностного и межэтнического общения, овладение основами наук, государственным языком Российской Федерации, навыками умственного и физического труда, развитие склонностей, интересов, способностей к социальному самоопределению;
- обеспечение планируемых результатов по освоению обучающимся целевых установок, приобретению знаний, умений, навыков, определяемых личностными, семейными, общественными, государственными потребностями и возможностями обучающегося, индивидуальными особенностями его развития и состояния здоровья;
- обеспечение преемственности основного общего и среднего общего образования;

- достижение планируемых результатов освоения ООП СОО всеми обучающимися, в том числе обучающимися с ограниченными возможностями здоровья (далее - ОВЗ);
- обеспечение доступности получения качественного среднего общего образования;
- выявление и развитие способностей обучающихся, в том числе проявивших выдающиеся способности, через систему клубов, секций, студий и других, организацию общественно полезной деятельности;
- организация интеллектуальных и творческих соревнований, научно-технического творчества и проектно-исследовательской деятельности;
- участие обучающихся, их родителей (законных представителей), педагогических работников в проектировании и развитии социальной среды образовательной организации;
- включение обучающихся в процессы познания и преобразования социальной среды (населенного пункта, района, города) для приобретения опыта реального управления и действия;
- организация социального и учебно-исследовательского проектирования, профессиональной ориентации обучающихся при поддержке педагогов, психологов, социальных педагогов, сотрудничество с базовыми организациями, организациями профессионального образования, центрами профессиональной работы;
- создание условий для сохранения и укрепления физического, психологического и социального здоровья обучающихся, обеспечение их безопасности.

### **1.1.3. Принципы и подходы к формированию ООП СОО:**

- принцип учета ФГОС СОО: ООП СОО базируется на требованиях, предъявляемых ФГОС СОО к целям, содержанию, планируемым результатам и условиям обучения на уровне среднего общего образования;
- принцип учета языка обучения: с учетом условий функционирования образовательной организации ООП СОО характеризует право получения образования на родном языке из числа языков народов Российской Федерации и отражает механизмы реализации данного принципа в учебных планах, планах внеурочной деятельности;
- принцип учета ведущей деятельности обучающегося: ООП СОО обеспечивает конструирование учебного процесса в структуре учебной деятельности, предусматривает механизмы формирования всех компонентов учебной деятельности (мотив, цель, учебная задача, учебные операции, контроль и самоконтроль);
- принцип индивидуализации обучения: ООП СОО предусматривает возможность и механизмы разработки индивидуальных программ и учебных планов для обучения детей с особыми способностями, потребностями и интересами с учетом мнения родителей (законных представителей) обучающегося;

- системно-деятельностный подход, предполагающий ориентацию на результаты обучения, на развитие активной учебно-познавательной деятельности обучающегося на основе освоения универсальных учебных действий, познания и освоения мира личности, формирование его готовности к саморазвитию и непрерывному образованию;
- принцип учета индивидуальных возрастных, психологических и физиологических особенностей обучающихся при построении образовательного процесса и определении образовательно-воспитательных целей и путей их достижения;
- принцип обеспечения фундаментального характера образования, учета специфики изучаемых учебных предметов;
- принцип интеграции обучения и воспитания: ООП СОО предусматривает связь урочной и внеурочной деятельности, предполагающий направленность учебного процесса на достижение личностных результатов освоения образовательной программы;
- принцип здоровьесбережения: при организации образовательной деятельности не допускается использование технологий, которые могут нанести вред физическому и (или) психическому здоровью обучающихся, приоритет использования здоровьесберегающих педагогических технологий. Объем учебной нагрузки, организация учебных и внеурочных мероприятий соответствуют требованиям, предусмотренным санитарными правилами и нормами СанПиН 1.2.3685-21 "Гигиенические нормативы и требования к обеспечению безопасности и (или) безвредности для человека факторов среды обитания", утвержденными постановлением Главного государственного санитарного врача Российской Федерации от 28 января 2021 г. N 2 (зарегистрировано Министерством юстиции Российской Федерации 29 января 2021 г., регистрационный N 62296), действующими до 1 марта 2027 г. (далее - Гигиенические нормативы), и санитарными правилами СП 2.4.3648-20 "Санитарно-эпидемиологические требования к организациям воспитания и обучения, отдыха и оздоровления детей и молодежи", утвержденными постановлением Главного государственного санитарного врача Российской Федерации от 28 сентября 2020 г. N 28 (зарегистрировано Министерством юстиции Российской Федерации 18 декабря 2020 г., регистрационный N 61573), действующими до 1 января 2027 г. (далее - Санитарно-эпидемиологические требования).

#### **1.1.4. Общая характеристика основной образовательной программы:**

В соответствии с Федеральным законом 273-ФЗ «Об образовании в Российской Федерации **образовательная программа** - комплекс основных характеристик образования (объем, содержание, планируемые результаты) и организационно-педагогических условий, который представлен в виде учебного плана, календарного учебного графика, рабочих программ учебных предметов, курсов, дисциплин (модулей), иных компонентов, оценочных и методических материалов, а также в виде рабочей программы воспитания, календарного плана воспитательной работы, форм аттестации.

Основная образовательная программа среднего общего образования соответствует Федеральному государственному образовательному стандарту среднего общего образования, утвержденного приказом Министерства образования и науки Российской Федерации от 17 мая 2012 года №413 и приказом Министерства просвещения Российской Федерации от 31 мая 2021 года №286 и Приказ Минпросвещения России от 18.05.2023 № 370 «Об утверждении федеральной образовательной программы начального общего образования» (Зарегистрировано в Минюсте России 12.07.20023 № 74229), включает три раздела: целевой, содержательный и организационный. Структура ООП соответствует требованиям ФГОС СОО, включает в себя следующие документы:

### **1. Целевой раздел**

1.1. Пояснительная записка

1.2. Планируемые результаты освоения обучающимися основной образовательной программы,

1.3. Система оценки результатов освоения основной образовательной программы (Мониторинги, контрольно-измерительные материалы и другие методические материалы вынесены в Приложение к ООП. Возможно обновление Приложений по необходимости в порядке, предусмотренном законодательством),

### **2. Содержательный раздел**

2.1. Программа развития универсальных учебных действий при получении среднего общего образования, включающую формирование компетенций обучающихся в области учебно-исследовательской и проектной деятельности

2.2. Программы отдельных учебных предметов, курсов и курсов внеурочной деятельности,

2.3. Рабочая программа воспитания,

2.4.1. *Программа коррекционной работы, включающая организацию работы с обучающимися с ограниченными возможностями здоровья и инвалидами (разрабатывается дополнительно при поступлении в образовательную организацию обучающихся с ОВЗ и инвалидами),*

2.4.2. Разработана программа коррекционной работы для обучающихся с трудностями в обучении и социализации.

### **3. Организационный раздел**

3.1. Учебный план,

3.2. План внеурочной деятельности,

3.3. Календарный учебный график,

3.4. Календарный план воспитательной работы,

3.5. Система условий реализации основной образовательной программы в соответствии с требованиями ФГОС СОО. (Материально-техническая база, списки педагогических сотрудников, штатное расписание и другие документы, составляющие систему условий реализации программы, актуализируются ежегодно перед началом учебного года и являются Приложением к ООП).

Реализация ООП СОО обеспечивает право каждого человека на образование, недопустимость дискриминации в сфере образования.

Программа разработана и реализуется педагогическим коллективом образовательной организации. При реализации программы используются педагогически обоснованные

формы, средства, методы обучения и воспитания. Каждый педагог имеет право на их выбор, а также имеет право на творческую инициативу, разработку и применение авторских программ и методов обучения и воспитания в пределах реализуемой образовательной программы, отдельного учебного предмета, курса, дисциплины (модуля). Основная образовательная программа среднего общего образования реализуется образовательной программой самостоятельно, без привлечения сторонних организаций в рамках сетевого взаимодействия.

Обучение по образовательной программе реализуется с учетом потребностей, возможностей личности и в зависимости от объема обязательных занятий педагогического работника с обучающимися осуществляется в очной, очно-заочной или заочной форме.

Обучение в образовательной организации при реализации данной образовательной программы организовано по 6-дневной учебной неделе.

Общий объем аудиторной нагрузки определяется учебным планом и за два года обучения составляет не менее 2170 часов и не более 2516 часов, часы внеурочной деятельности не входят в аудиторную нагрузку. Объем внеурочной деятельности для обучающихся при освоении ими программы среднего общего образования определяется планом внеурочной деятельности.

Региональные, национальные и этнокультурные особенности народов РФ учтены при разработке учебного плана и плана внеурочной деятельности. В частности, уроки родного языка, а также темы в учебных предметах и курсах внеурочной деятельности предметов и предметных областей «География», «История», «Обществознание», «Русский язык», «Литература» и др. Рабочая программа воспитания также содержит разделы, направленные на предоставление обучающимся исторического, социального опыта поколений россиян, основ духовно-нравственных культур народов Российской Федерации, общероссийской светской этики.

Обучение в образовательной организации на уровне среднего общего образования реализуется по выбранным профилям (технологический). Углубленное изучение отдельных предметов: математика, физика и информатика. Выбор профиля осуществляется по заявлениям обучающихся, формирование учебного плана, в частности части, формируемой участниками образовательных отношений, производится путем анкетирования. При выборе обучающимися другого профиля обучения и при наличии возможностей образовательной организации требуется внесение изменений в редакцию образовательной программы. Изменения вносятся в соответствии с законодательством Российской Федерации не позднее начала учебного года.

В целях удовлетворения образовательных потребностей и интересов обучающихся по заявлениям обучающихся (родителей (законных представителей) могут разрабатываться индивидуальные учебные планы, в том числе для ускоренного обучения, в пределах осваиваемой программы среднего общего образования в порядке, установленном локальным нормативным актом «О порядке формирования и реализации индивидуальных учебных планов».

#### **1.1.5. Общие подходы к реализации внеурочной деятельности:**

Внеурочная деятельность в образовательной организации реализуется по направлениям: спортивно-оздоровительное, духовно-нравственное, социальное, общеинтеллектуальное, общекультурное. В формах, указанных в плане внеурочной деятельности.

Система внеурочной деятельности включает в себя:

- жизнь ученических сообществ (в том числе ученических классов, разновозрастных объединений по интересам, клубов; юношеских общественных объединений и организаций);
- курсы внеурочной деятельности по выбору обучающихся;
- организационное обеспечение учебной деятельности;
- систему воспитательных мероприятий.

Организация внеурочной деятельности предусматривает возможность использования каникулярного времени, гибкость в распределении нагрузки при подготовке воспитательных мероприятий и общих коллективных дел.

Вариативность содержания внеурочной деятельности определяется профилем обучения, реализуемым в образовательной организации – технологическим.

## **1.2. Планируемые результаты освоения обучающимися основной образовательной программы**

Планируемые результаты освоения ООП СОО соответствуют современным целям среднего общего образования, представленным во ФГОС СОО как система личностных, метапредметных и предметных достижений обучающегося.

1.2.1. Требования к **личностным результатам** освоения обучающимися ООП СОО включают осознание российской гражданской идентичности; готовность обучающихся к саморазвитию, самостоятельности и личностному самоопределению; ценность самостоятельности и инициативы; наличие мотивации к обучению и личностному развитию; целенаправленное развитие внутренней позиции личности на основе духовно-нравственных ценностей народов Российской Федерации, исторических и национально-культурных традиций, формирование системы значимых ценностно-смысловых установок, антикоррупционного мировоззрения, правосознания, экологической культуры, способности ставить цели и строить жизненные планы.

Личностные результаты освоения ООП СОО достигаются в единстве учебной и воспитательной деятельности образовательной организации в соответствии с традиционными российскими социокультурными и духовно-нравственными ценностями, принятыми в обществе правилами и нормами поведения и способствуют процессам самопознания, самовоспитания и саморазвития, формирования внутренней позиции личности.

Личностные результаты освоения ООП СОО отражают готовность обучающихся руководствоваться системой позитивных ценностных ориентаций и расширение опыта деятельности на ее основе и в процессе реализации основных направлений воспитательной деятельности, в том числе в части: гражданского воспитания, патриотического воспитания, духовно-нравственного воспитания, эстетического воспитания, физического воспитания, формирования культуры здоровья и



эмоционального благополучия, трудового воспитания, экологического воспитания, осознание ценности научного познания, а также результаты, обеспечивающие адаптацию обучающегося к изменяющимся условиям социальной и природной среды.

#### 1.2.2. **Метапредметные результаты** включают:

- освоение обучающимися межпредметных понятий (используются в нескольких предметных областях и позволяют связывать знания из различных учебных предметов, учебных курсов, модулей в целостную научную картину мира) и универсальных учебных действий (познавательные, коммуникативные, регулятивные);
- способность их использовать в учебной, познавательной и социальной практике;
- готовность к самостоятельному планированию и осуществлению учебной деятельности и организации учебного сотрудничества с педагогическими работниками и сверстниками, к участию в построении индивидуальной образовательной траектории;
- овладение навыками учебно-исследовательской, проектной и социальной деятельности.

Метапредметные результаты сгруппированы по трем направлениям и отражают способность обучающихся использовать на практике универсальные учебные действия, составляющие умение овладевать:

- познавательными универсальными учебными действиями;
- коммуникативными универсальными учебными действиями;
- регулятивными универсальными учебными действиями.

Овладение познавательными универсальными учебными действиями предполагает умение использовать базовые логические действия, базовые исследовательские действия, работать с информацией.

Овладение системой коммуникативных универсальных учебных действий обеспечивает сформированность социальных навыков общения, совместной деятельности.

Овладение регулятивными универсальными учебными действиями включает умения самоорганизации, самоконтроля, развитие эмоционального интеллекта.

#### 1.2.3. **Предметные результаты** включают:

- освоение обучающимися в ходе изучения учебного предмета научных знаний, умений и способов действий, специфических для соответствующей предметной области;
- предпосылки научного типа мышления;
- виды деятельности по получению нового знания, его интерпретации, преобразованию и применению в различных учебных ситуациях, в том числе при создании учебных и социальных проектов.

Требования к предметным результатам:

- сформулированы в деятельностной форме с усилением акцента на применение знаний и конкретные умения;

- определяют минимум содержания гарантированного государством среднего общего образования, построенного в логике изучения каждого учебного предмета;
- определяют требования к результатам освоения программ среднего общего образования по учебным предметам "Русский язык", "Литература", "История", "Обществознание", "География", "Основы безопасности жизнедеятельности", «Биология», «Химия», «Иностранный язык (английский)», «Физическая культура» на базовом уровне, «Математика», «Физика» и «Информатика» на углубленном уровне, а также требования к результатам курсов части, формируемой участниками образовательных отношений, учебного плана и плана внеурочной деятельности.
- усиливают акценты на изучение явлений и процессов современной России и мира в целом, современного состояния науки.

Предметные результаты освоения ООП СОО для учебных предметов на базовом уровне ориентированы на обеспечение общеобразовательной и общекультурной подготовки.

Предметные результаты освоения ООП СОО для учебных предметов на углубленном уровне ориентированы на подготовку к последующему профессиональному образованию, развитие индивидуальных способностей обучающихся путем более глубокого, чем это предусматривается базовым уровнем, освоения основ наук, систематических знаний и способов действий, присущих учебному предмету.

Предметные результаты освоения ООП СОО обеспечивают возможность дальнейшего успешного профессионального обучения и профессиональной деятельности.

### **Предметные результаты**

#### **По учебному предмету "Русский язык" (базовый уровень):**

1) сформированность представлений о функциях русского языка в современном мире (государственный язык Российской Федерации, язык межнационального общения, один из мировых языков); о русском языке как духовно-нравственной и культурной ценности многонационального народа России; о взаимосвязи языка и культуры, языка и истории, языка и личности; об отражении в русском языке традиционных российских духовно-нравственных ценностей; сформированность ценностного отношения к русскому языку;

2) совершенствование умений создавать устные монологические и диалогические высказывания различных типов и жанров; употреблять языковые средства в соответствии с речевой ситуацией (объем устных монологических высказываний - не менее 100 слов; объем диалогического высказывания - не менее 7-8 реплик); совершенствование умений выступать публично; представлять результаты учебно-исследовательской и проектной деятельности; использовать образовательные информационно-коммуникационные инструменты и ресурсы для решения учебных задач;

3) сформированность знаний о признаках текста, его структуре, видах информации в тексте; совершенствование умений понимать, анализировать и комментировать основную и дополнительную, явную и скрытую (подтекстовую) информацию текстов, воспринимаемых зрительно и (или) на слух; выявлять логико-смысловые отношения между предложениями в тексте; создавать тексты разных функционально-смысловых

типов; тексты научного, публицистического, официально-делового стилей разных жанров (объем сочинения - не менее 150 слов);

4) совершенствование умений использовать разные виды чтения и аудирования, приемы информационно-смысловой переработки прочитанных и прослушанных текстов, включая гипертекст, графику, инфографику и другое (объем текста для чтения - 450-500 слов; объем прослушанного или прочитанного текста для пересказа от 250 до 300 слов); совершенствование умений создавать вторичные тексты (тезисы, аннотация, отзыв, рецензия и другое);

5) обобщение знаний о языке как системе, его основных единицах и уровнях; обогащение словарного запаса, расширение объема используемых в речи грамматических языковых средств; совершенствование умений анализировать языковые единицы разных уровней, тексты разных функционально-смысловых типов, функциональных разновидностей языка (разговорная речь, функциональные стили, язык художественной литературы), различной жанровой принадлежности; сформированность представлений о формах существования национального русского языка; знаний о признаках литературного языка и его роли в обществе;

6) сформированность представлений об аспектах культуры речи: нормативном, коммуникативном и этическом; формирование системы знаний о нормах современного русского литературного языка и их основных видах (орфоэпические, лексические, грамматические, стилистические); совершенствование умений применять знание норм современного русского литературного языка в речевой практике, корректировать устные и письменные высказывания; обобщение знаний об основных правилах орфографии и пунктуации, совершенствование умений применять правила орфографии и пунктуации в практике письма; сформированность умений работать со словарями и справочниками, в том числе академическими словарями и справочниками в электронном формате;

7) обобщение знаний о функциональных разновидностях языка: разговорной речи, функциональных стилях (научный, публицистический, официально-деловой), языке художественной литературы; совершенствование умений распознавать, анализировать и комментировать тексты различных функциональных разновидностей языка (разговорная речь, функциональные стили, язык художественной литературы);

8) обобщение знаний об изобразительно-выразительных средствах русского языка; совершенствование умений определять изобразительно-выразительные средства языка в тексте;

9) совершенствование умений использовать правила русского речевого этикета в социально-культурной, учебно-научной, официально-деловой сферах общения, в повседневном общении, интернет-коммуникации.

#### **По учебному предмету "Литература" (базовый уровень):**

1) осознание причастности к отечественным традициям и исторической преемственности поколений; включение в культурно-языковое пространство русской и мировой культуры; сформированность ценностного отношения к литературе как неотъемлемой части культуры;

2) осознание взаимосвязи между языковым, литературным, интеллектуальным, духовно-нравственным развитием личности;

3) сформированность устойчивого интереса к чтению как средству познания отечественной и других культур; приобщение к отечественному литературному наследию и через него - к традиционным ценностям и сокровищам мировой культуры;

4) знание содержания, понимание ключевых проблем и осознание историко-культурного и нравственно-ценностного взаимовлияния произведений русской, зарубежной классической и современной литературы, в том числе литературы народов России:

пьеса А.Н. Островского "Гроза"; роман И.А. Гончарова "Обломов"; роман И.С. Тургенева "Отцы и дети"; стихотворения Ф.И. Тютчева, А.А. Фета, стихотворения и поэма "Кому на Руси жить хорошо" Н.А. Некрасова; роман М.Е. Салтыкова-Щедрина "История одного города" (избранные главы); роман Ф.М. Достоевского "Преступление и наказание"; роман Л.Н. Толстого "Война и мир"; одно произведение Н.С. Лескова; рассказы и пьеса "Вишнёвый сад" А.П. Чехова; рассказы и пьеса "На дне" М. Горького; рассказы И.А. Бунина и А.И. Куприна; стихотворения и поэма "Двенадцать" А.А. Блока; стихотворения и поэма "Облако в штанах" В.В. Маяковского; стихотворения С.А. Есенина, О.Э. Мандельштама, М.И. Цветаевой; стихотворения и поэма "Реквием" А.А. Ахматовой; роман М.А. Шолохова "Тихий Дон" (избранные главы); роман М.А. Булгакова "Мастер и Маргарита" (или "Белая гвардия"); одно произведение А.П. Платонова; стихотворения А.Т. Твардовского, Б.Л. Пастернака, повесть А.И. Солженицына "Один день Ивана Денисовича"; произведения литературы второй половины XX - XXI в.: не менее двух прозаиков по выбору (в том числе Ф.А. Абрамова, В.П. Астафьева, А.Г. Битова, Ю.В. Бондарева, Б.Л. Васильева, К.Д. Воробьёва, Ф.А. Искандера, В.Л. Кондратьева, В.Г. Распутина, А.А. Фадеева, В.М. Шукшина и других); не менее двух поэтов по выбору (в том числе И.А. Бродского, А.А. Вознесенского, В.С. Высоцкого, Е.А. Евтушенко, Н.А. Заболоцкого, А.С. Кушнера, Б.Ш. Окуджавы, Р.И. Рождественского, Н.М. Рубцова и других); пьеса одного из драматургов по выбору (в том числе А.Н. Арбузова, А.В. Вампилова и других); не менее двух произведений зарубежной литературы (в том числе романы и повести Ч. Диккенса, Г. Флобера, Дж. Оруэлла, Э.М. Ремарка, Э. Хемингуэя, Дж. Сэлинджера, Р. Брэдбери; стихотворения А. Рембо, Ш. Бодлера; пьесы Г. Ибсена, Б. Шоу и других); не менее одного произведения из литературы народов России (в том числе произведения Г. Айги, Р. Гамзатова, М. Джалиля, М. Карима, Д. Кугультинова, К. Кулиева, Ю. Рытхэу, Г. Тукая, К. Хетагурова, Ю. Шесталова и других);

5) сформированность умений определять и учитывать историко-культурный контекст и контекст творчества писателя в процессе анализа художественных произведений, выявлять их связь с современностью;

6) способность выявлять в произведениях художественной литературы образы, темы, идеи, проблемы и выражать свое отношение к ним в развернутых аргументированных устных и письменных высказываниях, участвовать в дискуссии на литературные темы;

7) осознание художественной картины жизни, созданной автором в литературном произведении, в единстве эмоционального личностного восприятия и интеллектуального понимания;

8) сформированность умений выразительно (с учетом индивидуальных особенностей обучающихся) читать, в том числе наизусть, не менее 10 произведений и (или) фрагментов;

9) владение умениями анализа и интерпретации художественных произведений в единстве формы и содержания (с учетом неоднозначности заложенных в нем смыслов и наличия в нем подтекста) с использованием теоретико-литературных терминов и понятий (в дополнение к изученным на уровне начального общего и основного общего образования):

конкретно-историческое, общечеловеческое и национальное в творчестве писателя;  
традиция и новаторство;

авторский замысел и его воплощение;

художественное время и пространство;

миф и литература; историзм, народность;

историко-литературный процесс;

литературные направления и течения: романтизм, реализм, модернизм (символизм, акмеизм, футуризм), постмодернизм;

литературные жанры;

трагическое и комическое;

психологизм; тематика и проблематика; авторская позиция; фабула;

виды тропов и фигуры речи; внутренняя речь; стиль, стилизация; аллюзия, подтекст; символ; системы стихосложения (тоническая, силлабическая, силлаботоническая), дольник, верлибр;

"вечные темы" и "вечные образы" в литературе;

взаимосвязь и взаимовлияние национальных литератур;

художественный перевод; литературная критика;

10) умение сопоставлять произведения русской и зарубежной литературы и сравнивать их с художественными интерпретациями в других видах искусств (графика, живопись, театр, кино, музыка и другие);

11) сформированность представлений о литературном произведении как явлении словесного искусства, о языке художественной литературы в его эстетической функции, об изобразительно-выразительных возможностях русского языка в художественной литературе и умение применять их в речевой практике;

12) владение современными читательскими практиками, культурой восприятия и понимания литературных текстов, умениями самостоятельного истолкования прочитанного в устной и письменной форме, информационной переработки текстов в виде аннотаций, докладов, тезисов, конспектов, рефератов, а также написания отзывов и сочинений различных жанров (объем сочинения - не менее 250 слов); владение умением редактировать и совершенствовать собственные письменные высказывания с учетом норм русского литературного языка;

13) умение работать с разными информационными источниками, в том числе в медиапространстве, использовать ресурсы традиционных библиотек и электронных библиотечных систем.

**По учебному предмету "Иностранный язык" (базовый уровень):**

1) овладение основными видами речевой деятельности в рамках следующего тематического содержания речи: Межличностные отношения в семье, с друзьями и знакомыми. Конфликтные ситуации, их предупреждение и разрешение. Внешность и характер человека и литературного персонажа. Повседневная жизнь. Здоровый образ жизни. Школьное образование. Выбор профессии. Альтернативы в продолжении образования. Роль иностранного языка в современном мире. Молодежь в современном обществе. Досуг молодежи. Природа и экология. Технический прогресс, современные средства информации и коммуникации, Интернет-безопасность. Родная страна и страна/страны изучаемого языка. Выдающиеся люди родной страны и страны/стран изучаемого языка:

- говорение: уметь вести разные виды диалога (в том числе комбинированный) в стандартных ситуациях неофициального и официального общения объемом до 9 реплик со стороны каждого собеседника в рамках отобранного тематического содержания речи с соблюдением норм речевого этикета, принятых в стране/странах изучаемого языка;
- создавать устные связные монологические высказывания (описание/характеристика, повествование/сообщение) с изложением своего мнения и краткой аргументацией объемом 14-15 фраз в рамках отобранного тематического содержания речи; передавать основное содержание прочитанного/прослушанного текста с выражением своего отношения; устно представлять в объеме 14-15 фраз результаты выполненной проектной работы;
- аудирование: воспринимать на слух и понимать звучащие до 2,5 минут аутентичные тексты, содержащие отдельные неизученные языковые явления, не препятствующие решению коммуникативной задачи, с разной глубиной проникновения в содержание текста: с пониманием основного содержания, с пониманием нужной/интересующей/запрашиваемой информации;
- смысловое чтение: читать про себя и понимать несложные аутентичные тексты разного вида, жанра и стиля объемом 600-800 слов, содержащие отдельные неизученные языковые явления, с различной глубиной проникновения в содержание текста: с пониманием основного содержания, с пониманием нужной/интересующей/запрашиваемой информации, с полным пониманием прочитанного; читать несплошные тексты (таблицы, диаграммы, графики) и понимать представленную в них информацию;
- письменная речь: заполнять анкеты и формуляры, сообщая о себе основные сведения, в соответствии с нормами, принятыми в стране/странах изучаемого языка;
- писать электронное сообщение личного характера объемом до 140 слов, соблюдая принятый речевой этикет; создавать письменные высказывания объемом до 180 слов с опорой на план, картинку, таблицу, графики, диаграммы, прочитанный/прослушанный текст; заполнять таблицу, кратко фиксируя содержание прочитанного/прослушанного текста или дополняя информацию в таблице; представлять результаты выполненной проектной работы объемом до 180 слов;

2) овладение фонетическими навыками: различать на слух и адекватно, без ошибок, ведущих к сбою коммуникации, произносить слова с правильным ударением и фразы с соблюдением их ритмико-интонационных особенностей, в том числе применять правило отсутствия фразового ударения на служебных словах; владеть правилами чтения и осмысленно читать вслух аутентичные тексты объемом до 150 слов, построенные в основном на изученном языковом материале, с соблюдением правил чтения и интонации; овладение орфографическими навыками в отношении изученного лексического материала; овладение пунктуационными навыками: использовать запятую при перечислении, обращении и при выделении вводных слов; апостроф, точку, вопросительный и восклицательный знаки; не ставить точку после заголовка; правильно оформлять прямую речь, электронное сообщение личного характера;

3) знание и понимание основных значений изученных лексических единиц (слов, словосочетаний, речевых клише), основных способов словообразования (аффиксация, словосложение, конверсия) и особенностей структуры простых и сложных предложений и различных коммуникативных типов предложений; выявление признаков изученных грамматических и лексических явлений по заданным основаниям;

4) овладение навыками распознавания и употребления в устной и письменной речи не менее 1500 лексических единиц (слов, словосочетаний, речевых клише), включая 1350 лексических единиц, освоенных на уровне основного общего образования; навыками употребления родственных слов, образованных с помощью аффиксации, словосложения, конверсии;

5) овладение навыками распознавания и употребления в устной и письменной речи изученных морфологических форм и синтаксических конструкций изучаемого иностранного языка в рамках тематического содержания речи в соответствии с решаемой коммуникативной задачей;

6) овладение социокультурными знаниями и умениями: знать/понимать речевые различия в ситуациях официального и неофициального общения в рамках тематического содержания речи и использовать лексико-грамматические средства с учетом этих различий; знать/понимать и использовать в устной и письменной речи наиболее употребительную тематическую фоновую лексику и реалии страны/стран изучаемого языка (например, система образования, страницы истории, основные праздники, этикетные особенности общения); иметь базовые знания о социокультурном портрете и культурном наследии родной страны и страны/стран изучаемого языка; представлять родную страну и ее культуру на иностранном языке; проявлять уважение к иной культуре; соблюдать нормы вежливости в межкультурном общении;

7) овладение компенсаторными умениями, позволяющими в случае сбоя коммуникации, а также в условиях дефицита языковых средств использовать различные приемы переработки информации: при говорении - переспрос; при говорении и письме - описание/перифраз/толкование; при чтении и аудировании - языковую и контекстуальную догадку;

8) развитие умения сравнивать, классифицировать, систематизировать и обобщать по существенным признакам изученные языковые явления (лексические и грамматические);

9) приобретение опыта практической деятельности в повседневной жизни: участвовать в учебно-исследовательской, проектной деятельности предметного и межпредметного характера с использованием материалов на изучаемом иностранном языке и применением информационно-коммуникационных технологий; соблюдать правила информационной безопасности в ситуациях повседневной жизни и при работе в информационно-телекоммуникационной сети "Интернет" (далее - сеть Интернет); использовать приобретенные умения и навыки в процессе онлайн-обучения иностранному языку; использовать иноязычные словари и справочники, в том числе информационно-справочные системы в электронной форме.

**По учебному предмету "Математика" (включая разделы "Алгебра и начала математического анализа", "Геометрия", "Вероятность и статистика") (углубленный уровень):**

1) умение оперировать понятиями: определение, аксиома, теорема, следствие, свойство, признак, доказательство, равносильные формулировки; умение формулировать обратное и противоположное утверждение, приводить примеры и контрпримеры, использовать метод математической индукции; проводить доказательные рассуждения при решении задач, оценивать логическую правильность рассуждений;

2) умение оперировать понятиями: множество, подмножество, операции над множествами; умение использовать теоретико-множественный аппарат для описания реальных процессов и явлений и при решении задач, в том числе из других учебных предметов;

3) умение оперировать понятиями: граф, связный граф, дерево, цикл, граф на плоскости; умение задавать и описывать графы различными способами; использовать графы при решении задач;

4) умение свободно оперировать понятиями: сочетание, перестановка, число сочетаний, число перестановок; бином Ньютона; умение применять комбинаторные факты и рассуждения для решения задач;

5) умение оперировать понятиями: натуральное число, целое число, остаток по модулю, рациональное число, иррациональное число, множества натуральных, целых, рациональных, действительных чисел; умение использовать признаки делимости, наименьший общий делитель и наименьшее общее кратное, алгоритм Евклида при решении задач; знакомство с различными позиционными системами счисления;

6) умение свободно оперировать понятиями: степень с целым показателем, корень натуральной степени, степень с рациональным показателем, степень с действительным (вещественным) показателем, логарифм числа, синус, косинус и тангенс произвольного числа;

7) умение оперировать понятиями: тождество, тождественное преобразование, уравнение, неравенство, система уравнений и неравенств, равносильность уравнений, неравенств и систем, рациональные, иррациональные, показательные, степенные, логарифмические, тригонометрические уравнения, неравенства и системы; умение решать уравнения, неравенства и системы с помощью различных приемов; решать уравнения, неравенства и системы с параметром; применять уравнения, неравенства, их системы для решения математических задач и задач из различных областей науки и реальной жизни;



8) умение свободно оперировать понятиями: график функции, обратная функция, композиция функций, линейная функция, квадратичная функция, степенная функция с целым показателем, тригонометрические функции, обратные тригонометрические функции, показательная и логарифмическая функции; умение строить графики функций, выполнять преобразования графиков функций;

умение использовать графики функций для изучения процессов и зависимостей при решении задач из других учебных предметов и из реальной жизни; выражать формулами зависимости между величинами;

умение свободно оперировать понятиями: четность функции, периодичность функции, ограниченность функции, монотонность функции, экстремум функции, наибольшее и наименьшее значения функции на промежутке; умение проводить исследование функции;

умение использовать свойства и графики функций для решения уравнений, неравенств и задач с параметрами; изображать на координатной плоскости множества решений уравнений, неравенств и их систем;

9) умение свободно оперировать понятиями: последовательность, арифметическая прогрессия, геометрическая прогрессия, бесконечно убывающая геометрическая прогрессия; умение задавать последовательности, в том числе с помощью рекуррентных формул;

10) умение оперировать понятиями: непрерывность функции, асимптоты графика функции, первая и вторая производная функции, геометрический и физический смысл производной, первообразная, определенный интеграл; умение находить асимптоты графика функции; умение вычислять производные суммы, произведения, частного и композиции функций, находить уравнение касательной к графику функции;

умение использовать производную для исследования функций, для нахождения наилучшего решения в прикладных, в том числе социально-экономических и физических задачах, для определения скорости и ускорения; находить площади и объемы фигур с помощью интеграла; приводить примеры математического моделирования с помощью дифференциальных уравнений;

11) умение оперировать понятиями: комплексное число, сопряженные комплексные числа, модуль и аргумент комплексного числа, форма записи комплексных чисел (геометрическая, тригонометрическая и алгебраическая); уметь производить арифметические действия с комплексными числами; приводить примеры использования комплексных чисел;

12) умение свободно оперировать понятиями: среднее арифметическое, медиана, наибольшее и наименьшее значения, размах, дисперсия, стандартное отклонение для описания числовых данных; умение исследовать статистические данные, в том числе с применением графических методов и электронных средств; графически исследовать совместные наблюдения с помощью диаграмм рассеивания и линейной регрессии;

13) умение находить вероятности событий с использованием графических методов; применять для решения задач формулы сложения и умножения вероятностей, формулу полной вероятности, формулу Бернулли, комбинаторные факты и формулы; оценивать вероятности реальных событий; умение оперировать понятиями: случайная величина, распределение вероятностей, математическое ожидание, дисперсия и стандартное

отклонение случайной величины, функции распределения и плотности равномерного, показательного и нормального распределений; умение использовать свойства изученных распределений для решения задач; знакомство с понятиями: закон больших чисел, методы выборочных исследований; умение приводить примеры проявления закона больших чисел в природных и общественных явлениях;

14) умение свободно оперировать понятиями: точка, прямая, плоскость, пространство, отрезок, луч, плоский угол, двугранный угол, трехгранный угол, пересекающиеся, параллельные и скрещивающиеся прямые, параллельность и перпендикулярность прямых и плоскостей, угол между прямыми, угол между прямой и плоскостью, угол между плоскостями; умение использовать при решении задач изученные факты и теоремы планиметрии; умение оценивать размеры объектов в окружающем мире; умение оперировать понятиями: многогранник, сечение многогранника, правильный многогранник, призма, пирамида, фигура и поверхность вращения, цилиндр, конус, шар, сфера, развертка поверхности, сечения конуса и цилиндра, параллельные оси или основанию, сечение шара, плоскость, касающаяся сферы, цилиндра, конуса; умение строить сечение многогранника, изображать многогранники, фигуры и поверхности вращения, их сечения, в том числе с помощью электронных средств; умение применять свойства геометрических фигур, самостоятельно формулировать определения изучаемых фигур, выдвигать гипотезы о свойствах и признаках геометрических фигур, обосновывать или опровергать их; умение проводить классификацию фигур по различным признакам, выполнять необходимые дополнительные построения;

15) умение свободно оперировать понятиями: площадь фигуры, объем фигуры, величина угла, расстояние от точки до плоскости, расстояние между прямыми, расстояние между плоскостями, площадь сферы, площадь поверхности пирамиды, призмы, конуса, цилиндра, объем куба, прямоугольного параллелепипеда, пирамиды, призмы, цилиндра, конуса, шара; умение находить отношение объемов подобных фигур;

16) умение свободно оперировать понятиями: движение, параллельный перенос, симметрия на плоскости и в пространстве, поворот, преобразование подобия, подобные фигуры; умение распознавать равные и подобные фигуры, в том числе в природе, искусстве, архитектуре; умение использовать геометрические отношения, находить геометрические величины (длина, угол, площадь, объем) при решении задач из других учебных предметов и из реальной жизни;

17) умение свободно оперировать понятиями: прямоугольная система координат, вектор, координаты точки, координаты вектора, сумма векторов, произведение вектора на число, разложение вектора по базису, скалярное произведение, векторное произведение, угол между векторами; умение использовать векторный и координатный метод для решения геометрических задач и задач других учебных предметов; оперировать понятиями: матрица  $2 \times 2$  и  $3 \times 3$ , определитель матрицы, геометрический смысл определителя;

18) умение моделировать реальные ситуации на языке математики; составлять выражения, уравнения, неравенства и их системы по условию задачи, исследовать построенные модели с использованием аппарата алгебры, интерпретировать полученный результат; строить математические модели с помощью геометрических понятий и величин, решать связанные с ними практические задачи; составлять вероятностную

модель и интерпретировать полученный результат; решать прикладные задачи средствами математического анализа, в том числе социально-экономического и физического характера;

19) умение выбирать подходящий метод для решения задачи; понимание значимости математики в изучении природных и общественных процессов и явлений; умение распознавать проявление законов математики в искусстве, умение приводить примеры математических открытий российской и мировой математической науки.

#### **По учебному предмету "Информатика" (углубленный уровень):**

1) умение классифицировать основные задачи анализа данных (прогнозирование, классификация, кластеризация, анализ отклонений); понимать последовательность решения задач анализа данных: сбор первичных данных, очистка и оценка качества данных, выбор и/или построение модели, преобразование данных, визуализация данных, интерпретация результатов;

2) наличие представлений о базовых принципах организации и функционирования компьютерных сетей;

3) умение определять среднюю скорость передачи данных, оценивать изменение времени передачи при изменении информационного объема данных и характеристик канала связи;

4) умение строить код, обеспечивающий наименьшую возможную среднюю длину сообщения при известной частоте символов; пояснять принципы работы простых алгоритмов сжатия данных;

5) умение использовать при решении задач свойства позиционной записи чисел, алгоритмы построения записи числа в позиционной системе счисления с заданным основанием и построения числа по строке, содержащей запись этого числа в позиционной системе счисления с заданным основанием; умение выполнять арифметические операции в позиционных системах счисления; умение строить логическое выражение в дизъюнктивной и конъюнктивной нормальных формах по заданной таблице истинности; исследовать область истинности высказывания, содержащего переменные; решать несложные логические уравнения; умение решать алгоритмические задачи, связанные с анализом графов (задачи построения оптимального пути между вершинами графа, определения количества различных путей между вершинами ориентированного ациклического графа); умение использовать деревья при анализе и построении кодов и для представления арифметических выражений, при решении задач поиска и сортировки; умение строить дерево игры по заданному алгоритму; разрабатывать и обосновывать выигрышную стратегию игры;

6) понимание базовых алгоритмов обработки числовой и текстовой информации (запись чисел в позиционной системе счисления, делимость целых чисел; нахождение всех простых чисел в заданном диапазоне; обработка многоразрядных целых чисел; анализ символьных строк и других), алгоритмов поиска и сортировки; умение определять сложность изучаемых в курсе базовых алгоритмов (суммирование элементов массива, сортировка массива, переборные алгоритмы, двоичный поиск) и приводить примеры нескольких алгоритмов разной сложности для решения одной задачи;

7) владение универсальным языком программирования высокого уровня (Паскаль, Python, Java, C++, C#), представлениями о базовых типах данных и структурах данных;

умение использовать основные управляющие конструкции; умение осуществлять анализ предложенной программы: определять результаты работы программы при заданных исходных данных; определять, при каких исходных данных возможно получение указанных результатов; выявлять данные, которые могут привести к ошибке в работе программы; формулировать предложения по улучшению программного кода;

8) умение разрабатывать и реализовывать в виде программ базовые алгоритмы; умение использовать в программах данные различных типов с учетом ограничений на диапазон их возможных значений, применять при решении задач структуры данных (списки, словари, стеки, очереди, деревья); применять стандартные и собственные подпрограммы для обработки числовых данных и символьных строк; использовать при разработке программ библиотеки подпрограмм; знать функциональные возможности инструментальных средств среды разработки; умение использовать средства отладки программ в среде программирования; умение документировать программы;

9) умение создавать веб-страницы; умение использовать электронные таблицы для анализа, представления и обработки данных (включая выбор оптимального решения, подбор линии тренда, решение задач прогнозирования); владение основными сведениями о базах данных, их структуре, средствах создания и работы с ними; умение использовать табличные (реляционные) базы данных и справочные системы.

**По учебному предмету "История" (базовый уровень):**

1) понимание значимости России в мировых политических и социально-экономических процессах XX - начала XXI века, знание достижений страны и ее народа; умение характеризовать историческое значение Российской революции, Гражданской войны, Новой экономической политики (далее - нэп), индустриализации и коллективизации в Союзе Советских Социалистических Республик (далее - СССР), решающую роль СССР в победе над нацизмом, значение советских научно-технологических успехов, освоения космоса; понимание причин и следствий распада СССР, возрождения Российской Федерации как мировой державы, воссоединения Крыма с Россией, специальной военной операции на Украине и других важнейших событий XX - начала XXI века; особенности развития культуры народов СССР (России);

2) знание имен героев Первой мировой, Гражданской, Великой Отечественной войн, исторических личностей, внесших значительный вклад в социально-экономическое, политическое и культурное развитие России в XX - начале XXI века;

3) умение составлять описание (реконструкцию) в устной и письменной форме исторических событий, явлений, процессов истории родного края, истории России и всемирной истории XX - начала XXI века и их участников, образа жизни людей и его изменения в Новейшую эпоху; формулировать и обосновывать собственную точку зрения (версию, оценку) с опорой на фактический материал, в том числе используя источники разных типов;

4) умение выявлять существенные черты исторических событий, явлений, процессов; систематизировать историческую информацию в соответствии с заданными критериями; сравнивать изученные исторические события, явления, процессы;

5) умение устанавливать причинно-следственные, пространственные, временные связи исторических событий, явлений, процессов; характеризовать их итоги; соотносить события истории родного края и истории России в XX - начале XXI века; определять

современников исторических событий истории России и человечества в целом в XX - начале XXI века;

6) умение критически анализировать для решения познавательной задачи аутентичные исторические источники разных типов (письменные, вещественные, аудиовизуальные) по истории России и зарубежных стран XX - начала XXI века, оценивать их полноту и достоверность, соотносить с историческим периодом; выявлять общее и различия; привлекать контекстную информацию при работе с историческими источниками;

7) умение осуществлять с соблюдением правил информационной безопасности поиск исторической информации по истории России и зарубежных стран XX - начала XXI века в справочной литературе, сети Интернет, средствах массовой информации для решения познавательных задач; оценивать полноту и достоверность информации с точки зрения ее соответствия исторической действительности;

8) умение анализировать текстовые, визуальные источники исторической информации, в том числе исторические карты/схемы, по истории России и зарубежных стран XX - начала XXI века; сопоставлять информацию, представленную в различных источниках; формализовать историческую информацию в виде таблиц, схем, графиков, диаграмм;

приобретение опыта осуществления проектной деятельности в форме разработки и представления учебных проектов по новейшей истории, в том числе - на региональном материале (с использованием ресурсов библиотек, музеев и так далее);

9) приобретение опыта взаимодействия с людьми другой культуры, национальной и религиозной принадлежности на основе ценностей современного российского общества: идеалов гуманизма, демократии, мира и взаимопонимания между народами, людьми разных культур; проявление уважения к историческому наследию народов России;

10) умение защищать историческую правду, не допускать умаления подвига народа при защите Отечества, готовность давать отпор фальсификациям российской истории;

11) знание ключевых событий, основных дат и этапов истории России и мира в XX - начале XXI века; выдающихся деятелей отечественной и всемирной истории; важнейших достижений культуры, ценностных ориентиров.

#### **В том числе по учебному курсу "История России":**

Россия накануне Первой мировой войны. Ход военных действий. Власть, общество, экономика, культура. Предпосылки революции.

Февральская революция 1917 года. Двоевластие. Октябрьская революция. Первые преобразования большевиков. Гражданская война и интервенция. Политика "военного коммунизма". Общество, культура в годы революций и Гражданской войны.

Нэп. Образование СССР. СССР в годы нэпа. "Великий перелом". Индустриализация, коллективизация, культурная революция. Первые пятилетки. Политический строй и репрессии. Внешняя политика СССР. Укрепление обороноспособности.

Великая Отечественная война 1941-1945 годы: причины, силы сторон, основные операции. Государство и общество в годы войны, массовый героизм советского народа, единство фронта и тыла, человек на войне. Нацистский оккупационный режим, зверства захватчиков. Освободительная миссия Красной Армии. Победа над Японией. Решающий вклад СССР в Великую Победу. Защита памяти о Великой Победе.

СССР в 1945-1991 годы. Экономическое развитие и реформы. Политическая система "развитого социализма". Развитие науки, образования, культуры. "Холодная война" и внешняя политика. СССР и мировая социалистическая система. Причины распада Советского Союза.

Российская Федерация в 1992-2022 годы. Становление новой России. Возрождение Российской Федерации как великой державы в XXI веке. Экономическая и социальная модернизация. Культурное пространство и повседневная жизнь. Укрепление обороноспособности. Воссоединение с Крымом и Севастополем. Специальная военная операция. Место России в современном мире.

### **По учебному курсу "Всеобщая история":**

Мир накануне Первой мировой войны. Первая мировая война: причины, участники, основные события, результаты. Власть и общество.

Межвоенный период. Революционная волна. Версальско-Вашингтонская система. Страны мира в 1920-е годы. "Великая депрессия" и ее проявления в различных странах. "Новый курс" в США. Германский нацизм. "Народный фронт". Политика "умиротворения агрессора". Культурное развитие.

Вторая мировая война: причины, участники, основные сражения, итоги. Власть и общество в годы войны. Решающий вклад СССР в Победу.

Послевоенные перемены в мире. "Холодная война". Мировая система социализма. Экономические и политические изменения в странах Запада. Распад колониальных империй. Развитие стран Азии, Африки и Латинской Америки. Научно-техническая революция. Постиндустриальное и информационное общество. Современный мир: глобализация и деглобализация. Геополитический кризис 2022 года и его влияние на мировую систему.

### **По учебному предмету "География" (базовый уровень):**

1) понимание роли и места современной географической науки в системе научных дисциплин, ее участия в решении важнейших проблем человечества: приводить примеры проявления глобальных проблем, в решении которых принимает участие современная географическая наука, на региональном уровне, в разных странах, в том числе в России; определять роль географических наук в достижении целей устойчивого развития;

2) освоение и применение знаний о размещении основных географических объектов и территориальной организации природы и общества (понятия и концепции устойчивого развития, зеленой энергетики, глобализации и проблема народонаселения); выбирать и использовать источники географической информации для определения положения и взаиморасположения объектов в пространстве; описывать положение и взаиморасположение географических объектов в пространстве;

3) сформированность системы комплексных социально ориентированных географических знаний о закономерностях развития природы, размещения населения и хозяйства: различать географические процессы и явления и распознавать их проявления в повседневной жизни; использовать знания об основных географических закономерностях для определения и сравнения свойств изученных географических объектов, явлений и процессов; проводить классификацию географических объектов, процессов и явлений; устанавливать взаимосвязи между социально-экономическими и геоэкологическими процессами и явлениями; между природными условиями и размещением населения,

между природными условиями и природно-ресурсным капиталом и отраслевой структурой хозяйства стран; формулировать и/или обосновывать выводы на основе использования географических знаний;

4) владение географической терминологией и системой базовых географических понятий, умение применять социально-экономические понятия для решения учебных и (или) практико-ориентированных задач;

5) сформированность умений проводить наблюдения за отдельными географическими объектами, процессами и явлениями, их изменениями в результате воздействия природных и антропогенных факторов: определять цели и задачи проведения наблюдений; выбирать форму фиксации результатов наблюдения; формулировать обобщения и выводы по результатам наблюдения;

6) сформированность умений находить и использовать различные источники географической информации для получения новых знаний о природных и социально-экономических процессах и явлениях, выявления закономерностей и тенденций их развития, прогнозирования: выбирать и использовать источники географической информации (картографические, статистические, текстовые, видео- и фотоизображения, геоинформационные системы), адекватные решаемым задачам; сопоставлять и анализировать географические карты различной тематики и другие источники географической информации для выявления закономерностей социально-экономических, природных и экологических процессов и явлений; определять и сравнивать по географическим картам разного содержания и другим источникам географической информации качественные и количественные показатели, характеризующие географические объекты, процессы и явления; определять и находить в комплексе источников недостоверную и противоречивую географическую информацию для решения учебных и (или) практико-ориентированных задач; самостоятельно находить, отбирать и применять различные методы познания для решения практико-ориентированных задач;

7) владение умениями географического анализа и интерпретации информации из различных источников: находить, отбирать, систематизировать информацию, необходимую для изучения географических объектов и явлений, отдельных территорий мира и России, их обеспеченности природными и человеческими ресурсами, хозяйственного потенциала, экологических проблем; представлять в различных формах (графики, таблицы, схемы, диаграммы, карты) географическую информацию; формулировать выводы и заключения на основе анализа и интерпретации информации из различных источников географической информации; критически оценивать и интерпретировать информацию, получаемую из различных источников; использовать различные источники географической информации для решения учебных и (или) практико-ориентированных задач;

8) сформированность умений применять географические знания для объяснения разнообразных явлений и процессов: объяснять изученные социально-экономические и геоэкологические процессы и явления; объяснять географические особенности стран с разным уровнем социально-экономического развития, включая особенности проявления в них глобальных проблем человечества; использовать географические знания о мировом хозяйстве и населении мира, об особенностях взаимодействия природы и общества для решения учебных и (или) практико-ориентированных задач;

9) сформированность умений применять географические знания для оценки разнообразных явлений и процессов: оценивать географические факторы, определяющие сущность и динамику важнейших социально-экономических и геоэкологических процессов; оценивать изученные социально-экономические и геоэкологические процессы и явления;

10) сформированность знаний об основных проблемах взаимодействия природы и общества, о природных и социально-экономических аспектах экологических проблем: описывать географические аспекты проблем взаимодействия природы и общества; приводить примеры взаимосвязи глобальных проблем; приводить примеры возможных путей решения глобальных проблем.

**По учебному предмету "Обществознание" (базовый уровень):**

1) сформированность знаний об (о):

- обществе как целостной развивающейся системе в единстве и взаимодействии основных сфер и институтов;
- основах социальной динамики;
- особенностях процесса цифровизации и влиянии массовых коммуникаций на все сферы жизни общества; глобальных проблемах и вызовах современности;
- перспективах развития современного общества, в том числе тенденций развития Российской Федерации;
- человеке как субъекте общественных отношений и сознательной деятельности;
- особенностях социализации личности в современных условиях, сознании, познании и самосознании человека; особенностях профессиональной деятельности в области науки, культуры, экономической и финансовой сферах;
- значении духовной культуры общества и разнообразии ее видов и форм; экономике как науке и хозяйстве, роли государства в экономике, в том числе государственной политики поддержки конкуренции и импортозамещения, особенностях рыночных отношений в современной экономике;
- роли государственного бюджета в реализации полномочий органов государственной власти, этапах бюджетного процесса, механизмах принятия бюджетных решений;
- социальных отношениях, направлениях социальной политики в Российской Федерации, в том числе поддержки семьи, государственной политики в сфере международных отношений; структуре и функциях политической системы общества, направлениях государственной политики Российской Федерации;
- конституционном статусе и полномочиях органов государственной власти;
- системе прав человека и гражданина в Российской Федерации, правах ребенка и механизмах защиты прав в Российской Федерации;
- правовом регулировании гражданских, семейных, трудовых, налоговых, образовательных, административных, уголовных общественных отношений;
- системе права и законодательства Российской Федерации;



2) умение характеризовать российские духовно-нравственные ценности, в том числе ценности человеческой жизни, патриотизма и служения Отечеству, семьи, созидательного труда, норм морали и нравственности, прав и свобод человека, гуманизма, милосердия, справедливости, коллективизма, исторического единства народов России, преемственности истории нашей Родины, осознания ценности культуры России и традиций народов России, общественной стабильности и целостности государства;

3) владение базовым понятийным аппаратом социальных наук, умение различать существенные и несущественные признаки понятий, определять различные смыслы многозначных понятий, классифицировать используемые в социальных науках понятия и термины; использовать понятийный аппарат при анализе и оценке социальных явлений, для ориентации в социальных науках и при изложении собственных суждений и построении устных и письменных высказываний;

4) владение умениями устанавливать, выявлять, объяснять причинно-следственные, функциональные, иерархические и другие связи социальных объектов и процессов, включая умения характеризовать взаимовлияние природы и общества, приводить примеры взаимосвязи всех сфер жизни общества; выявлять причины и последствия преобразований в различных сферах жизни российского общества; характеризовать функции социальных институтов; обосновывать иерархию нормативных правовых актов в системе российского законодательства;

5) связи социальных объектов и явлений с помощью различных знаковых систем; сформированность представлений о методах изучения социальных явлений и процессов, включая универсальные методы науки, а также специальные методы социального познания, в том числе социологические опросы, биографический метод, социальное прогнозирование;

6) владение умениями применять полученные знания при анализе социальной информации, полученной из источников разного типа, включая официальные публикации на интернет-ресурсах государственных органов, нормативные правовые акты, государственные документы стратегического характера, публикации в средствах массовой информации; осуществлять поиск социальной информации, представленной в различных знаковых системах, извлекать информацию из неадаптированных источников, вести целенаправленный поиск необходимых сведений, для восполнения недостающих звеньев, делать обоснованные выводы, различать отдельные компоненты в информационном сообщении, выделять факты, выводы, оценочные суждения, мнения;

7) владение умениями проводить с опорой на полученные знания учебно-исследовательскую и проектную деятельность, представлять ее результаты в виде завершенных проектов, презентаций, творческих работ социальной и междисциплинарной направленности; готовить устные выступления и письменные работы (развернутые ответы, сочинения) по социальной проблематике, составлять сложный и тезисный план развернутых ответов, анализировать неадаптированные тексты на социальную тематику;

8) использование обществоведческих знаний для взаимодействия с представителями других национальностей и культур в целях успешного выполнения типичных социальных ролей, реализации прав и осознанного выполнения обязанностей гражданина Российской Федерации, в том числе правомерного налогового поведения; ориентации в актуальных общественных событиях, определения личной гражданской позиции; осознание

значимости здорового образа жизни; роли непрерывного образования; использовать средства информационно-коммуникационных технологий в решении различных задач;

9) владение умениями формулировать на основе приобретенных социально-гуманитарных знаний собственные суждения и аргументы по определенным проблемам с точки зрения социальных ценностей и использовать ключевые понятия, теоретические положения социальных наук для объяснения явлений социальной действительности; конкретизировать теоретические положения фактами социальной действительности, модельными ситуациями, примерами из личного социального опыта и фактами социальной действительности, в том числе по соблюдению правил здорового образа жизни; умение создавать типологии социальных процессов и явлений на основе предложенных критериев;

10) готовность применять знания о финансах и бюджетном регулировании при пользовании финансовыми услугами и инструментами; использовать финансовую информацию для достижения личных финансовых целей, обеспечивать финансовую безопасность с учетом рисков и способов их снижения; сформированность гражданской ответственности в части уплаты налогов для развития общества и государства;

11) сформированность навыков оценивания социальной информации, в том числе поступающей по каналам сетевых коммуникаций, владение умением определять степень достоверности информации; владение умением соотносить различные оценки социальных явлений, содержащиеся в источниках информации, давать на основе полученных знаний правовую оценку действиям людей в модельных ситуациях;

12) владение умением самостоятельно оценивать и принимать решения, выявлять с помощью полученных знаний наиболее эффективные способы противодействия коррупции; определять стратегии разрешения социальных и межличностных конфликтов; оценивать поведение людей и собственное поведение с точки зрения социальных норм, ценностей, экономической рациональности и финансовой грамотности; осознавать неприемлемость антиобщественного поведения, осознавать опасность алкоголизма и наркомании, необходимость мер юридической ответственности, в том числе для несовершеннолетних граждан.

#### **По учебному предмету "Физика" (углубленный уровень):**

1) сформированность представлений о роли и месте физики и астрономии в современной научной картине мира, о системообразующей роли физики в развитии естественных наук, техники и современных технологий, о вкладе российских и зарубежных ученых-физиков в развитие науки; понимание физической сущности наблюдаемых явлений микромира, макромира и мегамира; понимание роли астрономии в практической деятельности человека и дальнейшем научно-техническом развитии, роли физики в формировании кругозора и функциональной грамотности человека для решения практических задач;

2) сформированность умений распознавать физические явления (процессы) и объяснять их на основе изученных законов: равномерное и равноускоренное прямолинейное движение, свободное падение тел, движение по окружности, инерция, взаимодействие тел, колебательное движение, резонанс, волновое движение; диффузия, броуновское движение, строение жидкостей и твердых тел, изменение объема тел при нагревании (охлаждении), тепловое равновесие, испарение, конденсация, плавление,

кристаллизация, кипение, влажность воздуха, связь средней кинетической энергии теплового движения молекул с абсолютной температурой, повышение давления газа при его нагревании в закрытом сосуде, связь между параметрами состояния газа в изопроцессах; электризация тел, взаимодействие зарядов, нагревание проводника с током, взаимодействие магнитов, электромагнитная индукция, действие магнитного поля на проводник с током и движущийся заряд, электромагнитные колебания и волны, прямолинейное распространение света, отражение, преломление, интерференция, дифракция и поляризация света, дисперсия света; фотоэлектрический эффект, световое давление, возникновение линейчатого спектра атома водорода, естественная и искусственная радиоактивность;

3) владение основополагающими физическими понятиями и величинами, характеризующими физические процессы (связанными с механическим движением, взаимодействием тел, механическими колебаниями и волнами; атомно-молекулярным строением вещества, тепловыми процессами; электрическим и магнитным полями, электрическим током, электромагнитными колебаниями и волнами; оптическими явлениями; квантовыми явлениями, строением атома и атомного ядра, радиоактивностью); владение основополагающими астрономическими понятиями, позволяющими характеризовать процессы, происходящие на звездах, в звездных системах, в межгалактической среде; движение небесных тел, эволюцию звезд и Вселенной;

4) владение закономерностями, законами и теориями (закон всемирного тяготения, I, II и III законы Ньютона, закон сохранения механической энергии, закон сохранения импульса, принцип суперпозиции сил, принцип равноправности инерциальных систем отсчета; молекулярно-кинетическую теорию строения вещества, газовые законы, первый закон термодинамики; закон сохранения электрического заряда, закон Кулона, закон Ома для участка цепи, закон Ома для полной электрической цепи, закон Джоуля - Ленца, закон электромагнитной индукции, закон сохранения энергии, закон прямолинейного распространения света, закон отражения света, закон преломления света; закон сохранения энергии, закон сохранения импульса, закон сохранения электрического заряда, закон сохранения массового числа, постулаты Бора, закон радиоактивного распада); уверенное использование законов и закономерностей при анализе физических явлений и процессов;

5) умение учитывать границы применения изученных физических моделей: материальная точка, инерциальная система отсчета, идеальный газ; модели строения газов, жидкостей и твердых тел, точечный электрический заряд, ядерная модель атома, нуклонная модель атомного ядра при решении физических задач;

6) владение основными методами научного познания, используемыми в физике: проводить прямые и косвенные измерения физических величин, выбирая оптимальный способ измерения и используя известные методы оценки погрешностей измерений, проводить исследование зависимостей физических величин с использованием прямых измерений, объяснять полученные результаты, используя физические теории, законы и понятия, и делать выводы; соблюдать правила безопасного труда при проведении исследований в рамках учебного эксперимента и учебно-исследовательской деятельности с использованием цифровых измерительных устройств и лабораторного оборудования;

сформированность представлений о методах получения научных астрономических знаний;

7) сформированность умения решать расчетные задачи с явно заданной физической моделью, используя физические законы и принципы; на основе анализа условия задачи выбирать физическую модель, выделять физические величины и формулы, необходимые для ее решения, проводить расчеты и оценивать реальность полученного значения физической величины; решать качественные задачи, выстраивая логически непротиворечивую цепочку рассуждений с опорой на изученные законы, закономерности и физические явления;

8) сформированность умения применять полученные знания для объяснения условий протекания физических явлений в природе и для принятия практических решений в повседневной жизни для обеспечения безопасности при обращении с бытовыми приборами и техническими устройствами, сохранения здоровья и соблюдения норм экологического поведения в окружающей среде; понимание необходимости применения достижений физики и технологий для рационального природопользования;

9) сформированность собственной позиции по отношению к физической информации, получаемой из разных источников, умений использовать цифровые технологии для поиска, структурирования, интерпретации и представления учебной и научно-популярной информации; развитие умений критического анализа получаемой информации;

10) овладение умениями работать в группе с выполнением различных социальных ролей, планировать работу группы, рационально распределять деятельность в нестандартных ситуациях, адекватно оценивать вклад каждого из участников группы в решение рассматриваемой проблемы;

11) овладение (сформированность представлений) правилами записи физических формул рельефно-точечной системы обозначений Л. Брайля (для слепых и слабовидящих обучающихся).

#### **По учебному предмету "Химия" (базовый уровень):**

1) сформированность представлений: о химической составляющей естественнонаучной картины мира, роли химии в познании явлений природы, в формировании мышления и культуры личности, ее функциональной грамотности, необходимой для решения практических задач и экологически обоснованного отношения к своему здоровью и природной среде;

2) владение системой химических знаний, которая включает: основополагающие понятия (химический элемент, атом, электронная оболочка атома, s-, p-, d-электронные орбитали атомов, ион, молекула, валентность, электроотрицательность, степень окисления, химическая связь, моль, молярная масса, молярный объем, углеродный скелет, функциональная группа, радикал, изомерия, изомеры, гомологический ряд, гомологи, углеводороды, кислород- и азотсодержащие соединения, биологически активные вещества (углеводы, жиры, белки), мономер, полимер, структурное звено, высокомолекулярные соединения, кристаллическая решетка, типы химических реакций (окислительно-восстановительные, экзо- и эндотермические, реакции ионного обмена), раствор, электролиты, неэлектролиты, электролитическая диссоциация, окислитель, восстановитель, скорость химической реакции, химическое равновесие), теории и законы

(теория химического строения органических веществ А.М. Бутлерова, теория электролитической диссоциации, периодический закон Д.И. Менделеева, закон сохранения массы), закономерности, символический язык химии, фактологические сведения о свойствах, составе, получении и безопасном использовании важнейших неорганических и органических веществ в быту и практической деятельности человека;

3) сформированность умений выявлять характерные признаки и взаимосвязь изученных понятий, применять соответствующие понятия при описании строения и свойств неорганических и органических веществ и их превращений; выявлять взаимосвязь химических знаний с понятиями и представлениями других естественнонаучных предметов;

4) сформированность умений использовать наименования химических соединений международного союза теоретической и прикладной химии и тривиальные названия важнейших веществ (этилен, ацетилен, глицерин, фенол, формальдегид, уксусная кислота, глицин, угарный газ, углекислый газ, аммиак, гашеная известь, негашеная известь, питьевая сода и других), составлять формулы неорганических и органических веществ, уравнения химических реакций, объяснять их смысл; подтверждать характерные химические свойства веществ соответствующими экспериментами и записями уравнений химических реакций;

5) сформированность умений устанавливать принадлежность изученных неорганических и органических веществ к определенным классам и группам соединений, характеризовать их состав и важнейшие свойства; определять виды химических связей (ковалентная, ионная, металлическая, водородная), типы кристаллических решеток веществ; классифицировать химические реакции;

6) владение основными методами научного познания веществ и химических явлений (наблюдение, измерение, эксперимент, моделирование);

7) сформированность умений проводить расчеты по химическим формулам и уравнениям химических реакций с использованием физических величин, характеризующих вещества с количественной стороны: массы, объема (нормальные условия) газов, количества вещества; использовать системные химические знания для принятия решений в конкретных жизненных ситуациях, связанных с веществами и их применением;

8) сформированность умений планировать и выполнять химический эксперимент (превращения органических веществ при нагревании, получение этилена и изучение его свойств, качественные реакции на альдегиды, крахмал, уксусную кислоту; денатурация белков при нагревании, цветные реакции белков; проводить реакции ионного обмена, определять среду водных растворов, качественные реакции на сульфат-, карбонат- и хлорид-анионы, на катион аммония; решать экспериментальные задачи по темам "Металлы" и "Неметаллы") в соответствии с правилами техники безопасности при обращении с веществами и лабораторным оборудованием; представлять результаты химического эксперимента в форме записи уравнений соответствующих реакций и формулировать выводы на основе этих результатов;

9) сформированность умения анализировать химическую информацию, получаемую из разных источников (средств массовой информации, сеть Интернет и другие);

10) сформированность умений соблюдать правила экологически целесообразного поведения в быту и трудовой деятельности в целях сохранения своего здоровья и окружающей природной среды; учитывать опасность воздействия на живые организмы определенных веществ, понимая смысл показателя предельной допустимой концентрации;

11) для обучающихся с ограниченными возможностями здоровья: сформированность умения применять знания об основных доступных методах познания веществ и химических явлений;

12) для слепых и слабовидящих обучающихся: сформированность умения использовать рельефно точечную систему обозначений Л. Брайля для записи химических формул.

#### **По учебному предмету "Биология" (базовый уровень):**

1) сформированность знаний о месте и роли биологии в системе научного знания; функциональной грамотности человека для решения жизненных проблем;

2) сформированность умения раскрывать содержание основополагающих биологических терминов и понятий: жизнь, клетка, ткань, орган, организм, вид, популяция, экосистема, биоценоз, биосфера; метаболизм (обмен веществ и превращение энергии), гомеостаз (саморегуляция), биосинтез белка, структурная организация живых систем, дискретность, саморегуляция, самовоспроизведение (репродукция), наследственность, изменчивость, энергозависимость, рост и развитие, уровневая организация;

3) сформированность умения раскрывать содержание основополагающих биологических теорий и гипотез: клеточной, хромосомной, мутационной, эволюционной, происхождения жизни и человека;

4) сформированность умения раскрывать основополагающие биологические законы и закономерности (Г. Менделя, Т. Моргана, Н.И. Вавилова, Э. Геккеля, Ф. Мюллера, К. Бэра), границы их применимости к живым системам;

5) приобретение опыта применения основных методов научного познания, используемых в биологии: наблюдения и описания живых систем, процессов и явлений; организации и проведения биологического эксперимента, выдвижения гипотез, выявления зависимости между исследуемыми величинами, объяснения полученных результатов и формулирования выводов с использованием научных понятий, теорий и законов;

6) сформированность умения выделять существенные признаки вирусов, клеток прокариот и эукариот; одноклеточных и многоклеточных организмов, видов, биогеоценозов и экосистем; особенности процессов обмена веществ и превращения энергии в клетке, фотосинтеза, пластического и энергетического обмена, хемосинтеза, митоза, мейоза, оплодотворения, развития и размножения, индивидуального развития организма (онтогенеза), борьбы за существование, естественного отбора, видообразования, приспособленности организмов к среде обитания, влияния компонентов экосистем, антропогенных изменений в экосистемах своей местности, круговорота веществ и превращение энергии в биосфере;

7) сформированность умения применять полученные знания для объяснения биологических процессов и явлений, для принятия практических решений в повседневной жизни с целью обеспечения безопасности своего здоровья и здоровья окружающих людей, соблюдения здорового образа жизни, норм грамотного поведения в окружающей

природной среде; понимание необходимости использования достижений современной биологии и биотехнологий для рационального природопользования;

8) сформированность умения решать биологические задачи, составлять генотипические схемы скрещивания для разных типов наследования признаков у организмов, составлять схемы переноса веществ и энергии в экосистемах (цепи питания, пищевые сети);

9) сформированность умений критически оценивать информацию биологического содержания, включающую псевдонаучные знания из различных источников (средства массовой информации, научно-популярные материалы); интерпретировать этические аспекты современных исследований в биологии, медицине, биотехнологии; рассматривать глобальные экологические проблемы современности, формировать по отношению к ним собственную позицию;

10) сформированность умений создавать собственные письменные и устные сообщения на основе биологической информации из нескольких источников, грамотно использовать понятийный аппарат биологии.

#### **По учебному предмету "Физическая культура" (базовый уровень):**

1) умение использовать разнообразные формы и виды физкультурной деятельности для организации здорового образа жизни, активного отдыха и досуга, в том числе в подготовке к выполнению нормативов Всероссийского физкультурно-спортивного комплекса "Готов к труду и обороне" (ГТО);

2) владение современными технологиями укрепления и сохранения здоровья, поддержания работоспособности, профилактики заболеваний, связанных с учебной и производственной деятельностью;

3) владение основными способами самоконтроля индивидуальных показателей здоровья, умственной и физической работоспособности, динамики физического развития и физических качеств;

4) владение физическими упражнениями разной функциональной направленности, использование их в режиме учебной и производственной деятельности с целью профилактики переутомления и сохранения высокой работоспособности;

5) владение техническими приемами и двигательными действиями базовых видов спорта, активное применение их в физкультурно-оздоровительной и соревновательной деятельности, в сфере досуга, в профессионально-прикладной сфере;

6) положительную динамику в развитии основных физических качеств (силы, быстроты, выносливости, гибкости и ловкости).

#### **По учебному предмету "Основы безопасности жизнедеятельности" (базовый уровень):**

1) сформированность представлений о ценности безопасного поведения для личности, общества, государства; знание правил безопасного поведения и способов их применения в собственном поведении;

2) сформированность представлений о возможных источниках опасности в различных ситуациях (в быту, транспорте, общественных местах, в природной среде, в социуме, в цифровой среде); владение основными способами предупреждения опасных и экстремальных ситуаций; знать порядок действий в экстремальных и чрезвычайных ситуациях;

3) сформированность представлений о важности соблюдения правил дорожного движения всеми участниками движения, правил безопасности на транспорте. Знание правил безопасного поведения на транспорте, умение применять их на практике, знание о порядке действий в опасных, экстремальных и чрезвычайных ситуациях на транспорте;

4) знания о способах безопасного поведения в природной среде; умение применять их на практике; знать порядок действий при чрезвычайных ситуациях природного характера; сформированность представлений об экологической безопасности, ценности бережного отношения к природе, разумного природопользования;

5) владение основами медицинских знаний: владение приемами оказания первой помощи при неотложных состояниях; знание мер профилактики инфекционных и неинфекционных заболеваний, сохранения психического здоровья; сформированность представлений о здоровом образе жизни и его роли в сохранении психического и физического здоровья, негативного отношения к вредным привычкам; знания о необходимых действиях при чрезвычайных ситуациях биолого-социального характера;

6) знание основ безопасного, конструктивного общения, умение различать опасные явления в социальном взаимодействии, в том числе криминального характера; умение предупреждать опасные явления и противодействовать им;

7) сформированность нетерпимости к проявлениям насилия в социальном взаимодействии; знания о способах безопасного поведения в цифровой среде; умение применять их на практике; умение распознавать опасности в цифровой среде (в том числе криминального характера, опасности вовлечения в деструктивную деятельность) и противодействовать им;

8) знание основ пожарной безопасности; умение применять их на практике для предупреждения пожаров; знать порядок действий при угрозе пожара и пожаре в быту, общественных местах, на транспорте, в природной среде; знать права и обязанности граждан в области пожарной безопасности;

9) сформированность представлений об опасности и негативном влиянии на жизнь личности, общества, государства экстремизма, терроризма; знать роль государства в противодействии терроризму; уметь различать приемы вовлечения в экстремистскую и террористическую деятельность и противодействовать им; знать порядок действий при объявлении разного уровня террористической опасности; знать порядок действий при угрозе совершения террористического акта; совершении террористического акта; проведении контртеррористической операции;

10) сформированность представлений о роли России в современном мире; угрозах военного характера; роли Вооруженных Сил Российской Федерации в обеспечении мира; знание основ обороны государства и воинской службы; прав и обязанностей гражданина в области гражданской обороны; знать действия при сигналах гражданской обороны;

11) знание основ государственной политики в области защиты населения и территорий от чрезвычайных ситуаций различного характера; знание задач и основных принципов организации Единой системы предупреждения и ликвидации последствий чрезвычайных ситуаций, прав и обязанностей гражданина в этой области;

12) знание основ государственной системы, российского законодательства, направленных на защиту населения от внешних и внутренних угроз; сформированность представлений о роли государства, общества и личности в обеспечении безопасности.



### **Учебные предметы, курсы по выбору:**

Изучение дополнительных учебных предметов, курсов по выбору обучающихся обеспечивает:

- удовлетворение индивидуальных запросов обучающихся;
- общеобразовательную, общекультурную составляющую при получении среднего общего образования;
- развитие личности обучающихся, их познавательных интересов, интеллектуальной и ценностно-смысловой сферы;
- развитие навыков самообразования и самопроектирования;
- углубление, расширение и систематизацию знаний в выбранной области научного знания или вида деятельности;
- совершенствование имеющегося и приобретение нового опыта познавательной деятельности, профессионального самоопределения обучающихся.

**Результаты изучения дополнительных учебных предметов, курсов по выбору обучающихся отражают:**

- развитие личности обучающихся средствами предлагаемого для изучения учебного предмета, курса: развитие общей культуры обучающихся, их мировоззрения, ценностно-смысловых установок, развитие познавательных, регулятивных и коммуникативных способностей, готовности и способности к саморазвитию и профессиональному самоопределению;
- овладение систематическими знаниями и приобретение опыта осуществления целесообразной и результативной деятельности;
- развитие способности к непрерывному самообразованию, овладению ключевыми компетентностями, составляющими основу умения: самостоятельному приобретению и интеграции знаний, коммуникации и сотрудничеству, эффективному решению (разрешению) проблем, осознанному использованию информационных и коммуникационных технологий, самоорганизации и саморегуляции;
- обеспечение академической мобильности и (или) возможности поддерживать избранное направление образования;
- обеспечение профессиональной ориентации обучающихся.

### **Индивидуальный(ые) проект(ы):**

Индивидуальный проект представляет собой особую форму организации деятельности обучающихся (учебное исследование или учебный проект).

Результаты выполнения индивидуального проекта отражают:

- сформированность навыков коммуникативной, учебно-исследовательской деятельности, критического мышления;
- способность к инновационной, аналитической, творческой, интеллектуальной деятельности;

- сформированность навыков проектной деятельности, а также самостоятельного применения приобретенных знаний и способов действий при решении различных задач, используя знания одного или нескольких учебных предметов или предметных областей;
- способность постановки цели и формулирования гипотезы исследования, планирования работы, отбора и интерпретации необходимой информации, структурирования аргументации результатов исследования на основе собранных данных, презентации результатов.

### **1.3. Система оценки результатов освоения основной образовательной программы**

Система оценки призвана способствовать поддержанию единства всей системы образования, обеспечению преемственности в системе непрерывного образования. Ее основными функциями являются: ориентация образовательного процесса на достижение планируемых результатов освоения ООП СОО и обеспечение эффективной обратной связи, позволяющей осуществлять управление образовательным процессом. На основе системы оценки разработано «Положение о формах, периодичности и порядке текущего контроля успеваемости и промежуточной аттестации и об оценке образовательных достижений обучающихся».

Основными направлениями и целями оценочной деятельности в образовательной организации являются:

- оценка образовательных достижений обучающихся на различных этапах обучения как основа их промежуточной и итоговой аттестации, а также основа процедур внутреннего мониторинга образовательной организации, мониторинговых исследований муниципального, регионального и федерального уровней;
- оценка результатов деятельности педагогических работников как основа аттестационных процедур;
- оценка результатов деятельности образовательной организации как основа аккредитационных процедур.

Основным объектом системы оценки, ее содержательной и критериальной базой выступают требования ФГОС СОО, которые конкретизируются в планируемых результатах освоения обучающимися ООП СОО.

Система оценки включает процедуры внутренней и внешней оценки.

**Внутренняя оценка** включает:

- стартовую (диагностическую) работу;
- комплексные диагностические работы;
- текущую и тематическую оценку (осуществляются учителем);
- психолого-педагогическое наблюдение;
- внутренний мониторинг образовательных достижений обучающихся;
- промежуточную аттестацию.

**Внешняя оценка** включает:

- государственную итоговую аттестацию,
- независимую оценку качества образования (в т.ч. всероссийские проверочные работы),
- мониторинговые исследования муниципального, регионального и федерального уровней.

В соответствии с ФГОС СОО система оценки образовательной организации реализует системно-деятельностный, уровневый и комплексный подходы к оценке образовательных достижений.

**Системно-деятельностный подход** к оценке образовательных достижений обучающихся проявляется в оценке способности обучающихся к решению учебно-познавательных и учебно-практических задач, а также в оценке уровня функциональной грамотности обучающихся. Он обеспечивается содержанием и критериями оценки, в качестве которых выступают планируемые результаты обучения, выраженные в деятельностной форме.

**Уровневый подход** служит важнейшей основой для организации индивидуальной работы с обучающимися. Он реализуется как по отношению к содержанию оценки, так и к представлению и интерпретации результатов измерений.

Уровневый подход реализуется за счет фиксации различных уровней достижения обучающимися планируемых результатов базового уровня и уровней выше и ниже базового. Достижение базового уровня свидетельствует о способности обучающихся решать типовые учебные задачи, целенаправленно отрабатываемые со всеми обучающимися в ходе учебного процесса. Овладение базовым уровнем является границей, отделяющей знание от незнания, выступает достаточным для продолжения обучения и усвоения последующего учебного материала.

**Комплексный подход** к оценке образовательных достижений реализуется через:

- оценку предметных и метапредметных результатов;
- использования комплекса оценочных процедур как основы для оценки динамики индивидуальных образовательных достижений обучающихся и для итоговой оценки;
- использования контекстной информации (об особенностях обучающихся, условиях и процессе обучения и другое) для интерпретации полученных результатов в целях управления качеством образования;
- использования разнообразных методов и форм оценки, взаимно дополняющих друг друга: стандартизированных устных и письменных работ, проектов, практических (в том числе исследовательских) и творческих работ;
- использования форм работы, обеспечивающих возможность включения обучающихся в самостоятельную оценочную деятельность (самоанализ, самооценка, взаимооценка);
- использования мониторинга динамических показателей освоения умений и знаний, в том числе формируемых с использованием информационно-коммуникационных (цифровых) технологий.

**Оценка личностных результатов** обучающихся осуществляется через оценку достижения планируемых результатов освоения основной образовательной программы, которые устанавливаются требованиями ФГОС СОО.

Формирование личностных результатов обеспечивается в ходе реализации всех компонентов образовательной деятельности, включая внеурочную деятельность.

Достижение личностных результатов не выносится на итоговую оценку обучающихся, а является предметом оценки эффективности воспитательно-образовательной деятельности образовательной организации и образовательных систем разного уровня.

Во внутреннем мониторинге возможна оценка сформированности отдельных личностных результатов, проявляющихся в соблюдении норм и правил поведения, принятых в образовательной организации; участии в общественной жизни образовательной организации, ближайшего социального окружения, Российской Федерации, общественно-полезной деятельности; ответственности за результаты обучения; способности делать осознанный выбор своей образовательной траектории, в том числе выбор профессии; ценностно-смысловых установках обучающихся, формируемых средствами учебных предметов.

Результаты, полученные в ходе как внешних, так и внутренних мониторингов, допускается использовать только в виде агрегированных (усредненных, анонимных) данных.

**Оценка метапредметных результатов** представляет собой оценку достижения планируемых результатов освоения ООП СОО, которые отражают совокупность познавательных, коммуникативных и регулятивных универсальных учебных действий, а также систему междисциплинарных (межпредметных) понятий.

Формирование метапредметных результатов обеспечивается комплексом освоения программ учебных предметов и внеурочной деятельности.

Основным объектом оценки метапредметных результатов:

- освоение обучающимися межпредметных понятий и универсальных учебных действий (регулятивных, познавательных, коммуникативных);
- способность использования универсальных учебных действий в познавательной и социальной практике, готовность к самостоятельному планированию и осуществлению учебной деятельности, организации учебного сотрудничества с педагогическими работниками и сверстниками, к участию в построении индивидуальной образовательной траектории;
- овладение навыками учебно-исследовательской, проектной и социальной деятельности.

Оценка достижения метапредметных результатов осуществляется администрацией образовательной организации в ходе внутреннего мониторинга. Содержание и периодичность внутреннего мониторинга устанавливается решением педагогического совета образовательной организации. Инструментарий строится на межпредметной основе и может включать диагностические материалы по оценке читательской и цифровой грамотности, сформированности регулятивных, коммуникативных и познавательных универсальных учебных действий.

**Формы оценки:**

- для проверки читательской грамотности - письменная работа на межпредметной основе;
- для проверки цифровой грамотности - практическая работа в сочетании с письменной (компьютеризованной) частью;
- для проверки сформированности регулятивных, коммуникативных и познавательных универсальных учебных действий - экспертная оценка процесса и результатов выполнения групповых и (или) индивидуальных учебных исследований и проектов.

Каждый из перечисленных видов диагностики проводится с периодичностью не менее чем один раз в два года.

**Групповые и (или) индивидуальные учебные исследования и проекты** (далее вместе - проект) выполняются обучающимся в рамках одного из учебных предметов или на межпредметной основе с целью демонстрации свои достижения в самостоятельном освоении содержания избранных областей знаний и (или) видов деятельности и способность проектировать и осуществлять целесообразную и результативную деятельность (учебно-познавательную, конструкторскую, социальную, художественно-творческую и другие).

Выбор темы проекта осуществляется обучающимися.

Результатом проекта является одна из следующих работ:

- письменная работа (эссе, реферат, аналитические материалы, обзорные материалы, отчеты о проведенных исследованиях, стендовый доклад и другие);
- художественная творческая работа (в области литературы, музыки, изобразительного искусства), представленная в виде прозаического или стихотворного произведения, инсценировки, художественной декламации, исполнения музыкального произведения, компьютерной анимации и других;
- материальный объект, макет, иное конструкторское изделие;
- отчетные материалы по социальному проекту.

Требования к организации проектной деятельности, к содержанию и направленности проекта определены локальным нормативным актом.

Проект оценивается по следующим критериям:

- сформированность познавательных универсальных учебных действий: способность к самостоятельному приобретению знаний и решению проблем, проявляющаяся в умении поставить проблему и выбрать адекватные способы ее решения, включая поиск и обработку информации, формулировку выводов и (или) обоснование и реализацию принятого решения, обоснование и создание модели, прогноза, макета, объекта, творческого решения и других;
- сформированность предметных знаний и способов действий: умение раскрыть содержание работы, грамотно и обоснованно в соответствии с рассматриваемой проблемой или темой использовать имеющиеся знания и способы действий;
- сформированность регулятивных универсальных учебных действий: умение самостоятельно планировать и управлять своей познавательной

деятельностью во времени; использовать ресурсные возможности для достижения целей; осуществлять выбор конструктивных стратегий в трудных ситуациях;

- сформированность коммуникативных универсальных учебных действий: умение ясно изложить и оформить выполненную работу, представить ее результаты, аргументированно ответить на вопросы.

### Процедуры оценки метапредметных результатов

Содержание и периодичность внутришкольного мониторинга по оценке достижения метапредметных результатов\*:

Направление деятельности	Ответственные	10 класс	11 класс
Внутришкольный мониторинг «Оценка метапредметных результатов»	Администрация	Апрель	Декабрь
		Оценка читательской грамотности. Письменная работа на межпредметной основе.	Проверка цифровой грамотности. Практическая работа в сочетании с письменной (компьютеризированной) частью
Индивидуальные учебные исследования и проекты	Администрация		Апрель Защита индивидуального проекта

\*По решению педагогического совета формы и сроки мониторинга по оценке достижения метапредметных результатов могут быть изменены, также возможно привлечение сторонних организаций для проведения независимой оценки.

Административный контроль за достижением планируемых метапредметных результатов проводится один раз за учебный год во всех классах, задания для формирования метапредметных результатов включены в содержание уроков, курсов, в том числе внеурочной деятельности. Учитель проводит оценку метапредметных результатов в форме текущего контроля, наблюдений по своему предмету. Классный руководитель на основе вышеперечисленных мониторингов и собственных наблюдений формирует характеристику обучающегося.

В качестве инструментария используются диагностические материалы по оценке читательской и цифровой грамотности, сформированности регулятивных, коммуникативных и познавательных учебных действий.

Возможно использовать диагностические материалы с сайтов\*:

- Электронный банк заданий для оценки функциональной грамотности <https://fg.resh.edu.ru/>,
- ФИОКО - Открытые задания PISA [примеры-задач-pisa](#)

\*Список банка заданий может быть расширен по решению педагогического совета.

На основании мониторингов, указанных в разделе «Процедуры оценки метапредметных результатов», и собственных наблюдений классным руководителем и/или ответственным лицом, проводящим мониторинг, заполняется лист сформированности метапредметных результатов (форма является Приложением к ООП): анализ овладения теми или иными универсальными учебными действиями.

2 балла – умение сформировано полностью,

1 балл – умение сформировано частично,

0 – умение не сформировано.

При преобладании оценок «2 балла» – 70-100% делается вывод: «Обучающийся успешно осваивает метапредметные результаты».

При преобладании оценок «1 балл» - 70-100%, при условии 30-0% «2балла» делается вывод: «Обучающийся осваивает метапредметные результаты».

При преобладании оценок «1 балл» - 70-100%, остальные «0 баллов» делается вывод: «Обучающемуся необходима помощь в освоении метапредметных результатов».

При преобладании оценок «0 баллов» - 70-100% делается вывод: «Обучающийся не осваивает метапредметные результаты, необходима коррекция деятельности».

При использовании измерительных материалов с имеющимися критериями оценивания оценка метапредметных результатов проводится на их основе.

**Предметные результаты** освоения ООП СОО с учетом специфики содержания предметных областей, включающих конкретные учебные предметы, ориентированы на применение знаний, умений и навыков обучающимися в учебных ситуациях и реальных жизненных условиях, а также на успешное обучение.

**Оценка предметных результатов** представляет собой оценку достижения обучающимися планируемых результатов по отдельным учебным предметам.

Основным предметом оценки является способность к решению учебно-познавательных и учебно-практических задач, основанных на изучаемом учебном материале, с использованием способов действий, релевантных содержанию учебных предметов, в том числе метапредметных (познавательных, регулятивных, коммуникативных) действий, а также компетентностей, релевантных соответствующим направлениям функциональной грамотности.

Для оценки предметных результатов используются критерии: знание и понимание, применение, функциональность.

Обобщенный критерий "знание и понимание" включает знание и понимание роли изучаемой области знания и (или) вида деятельности в различных контекстах, знание и понимание терминологии, понятий и идей, а также процедурных знаний или алгоритмов.

Обобщенный критерий "применение" включает:

- использование изучаемого материала при решении учебных задач, различающихся сложностью предметного содержания, сочетанием универсальных познавательных действий и операций, степенью проработанности в учебном процессе;
- использование специфических для предмета способов действий и видов деятельности по получению нового знания, его интерпретации, применению и

преобразованию при решении учебных задач (проблем), в том числе в ходе поисковой деятельности, учебно-исследовательской и учебно-проектной деятельности.

Обобщенный критерий "функциональность" включает осознанное использование приобретенных знаний и способов действий при решении внеучебных проблем, различающихся сложностью предметного содержания, читательских умений, контекста, а также сочетанием когнитивных операций.

Оценка функциональной грамотности направлена на выявление способности обучающихся применять предметные знания и умения во внеучебной ситуации, в реальной жизни.

Оценка предметных результатов осуществляется педагогическим работником в ходе процедур текущего, тематического, промежуточного контроля.

Особенности оценки по отдельному учебному предмету фиксируются в приложении к ООП СОО.

### **Стартовая диагностика**

Стартовая диагностика проводится администрацией образовательной организации с целью оценки готовности к обучению на уровне среднего общего образования.

Стартовая диагностика проводится в начале 10 класса и выступает как основа (точка отсчета) для оценки динамики образовательных достижений обучающихся.

Объектом оценки являются: структура мотивации, сформированность учебной деятельности, владение универсальными и специфическими для основных учебных предметов познавательными средствами, в том числе: средствами работы с информацией, знаково-символическими средствами, логическими операциями.

Стартовая диагностика проводится педагогическими работниками с целью оценки готовности к изучению отдельных предметов. Результаты стартовой диагностики являются основанием для корректировки учебных программ и индивидуализации учебного процесса.

### **Текущая оценка**

Текущая оценка представляет собой процедуру оценки индивидуального продвижения обучающегося в освоении программы учебного предмета.

Текущая оценка может быть формирующей (поддерживающей и направляющей усилия обучающегося, включающей его в самостоятельную оценочную деятельность), и диагностической, способствующей выявлению и осознанию педагогическим работником и обучающимся существующих проблем в обучении.

Объектом текущей оценки являются тематические планируемые результаты, этапы освоения которых зафиксированы в тематическом планировании по учебному предмету.

В текущей оценке используются различные формы и методы проверки (устные и письменные опросы, практические работы, творческие работы, индивидуальные и групповые формы, само- и взаимооценка, рефлексия, листы продвижения и другие) с учетом особенностей учебного предмета.

Результаты текущей оценки являются основой для индивидуализации учебного процесса.

### **Тематическая оценка**



Тематическая оценка представляет собой процедуру оценки уровня достижения тематических планируемых результатов по учебному предмету.

Внутренний мониторинг представляет собой следующие процедуры:

- стартовая диагностика;
- оценка уровня достижения предметных и метапредметных результатов;
- оценка уровня функциональной грамотности;
- оценка уровня профессионального мастерства педагогического работника, осуществляемого на основе выполнения обучающимися проверочных работ, анализа посещенных уроков, анализа качества учебных заданий, предлагаемых педагогическим работником обучающимся.

Содержание и периодичность внутреннего мониторинга устанавливается решением педагогического совета образовательной организации. Результаты внутреннего мониторинга являются основанием подготовки рекомендаций для текущей коррекции учебного процесса и его индивидуализации и (или) для повышения квалификации педагогического работника.

### **Процедуры оценки предметных результатов, в том числе комплексных (диагностических) работ**

Оценка предметных результатов – часть системы внутришкольного контроля и внутренней системы оценки качества образования. Контроль за процедурами осуществляется администрацией образовательной организации с целью получения информации о качестве образовательного процесса, качестве подготовки и проведения уроков, также являются основанием для рекомендаций как для текущей коррекции учебного процесса и его индивидуализации, так и для повышения квалификации учителя.

Основным инструментом контроля за проведением процедуры оценки предметных результатов является единый график оценочных процедур, который объединяет все уровни оценочных процедур.

В единый график вносятся все контрольные, проверочные и диагностические работы, которые выполняются всеми обучающимися в классе одновременно и длительность которых составляет не менее тридцати минут.

Заполнение графика начинается с внесения процедур федерального уровня, далее следуют региональные мониторинги, оценочные процедуры, проводимые общеобразовательной организацией. При получении информации о проведении мониторинга федерального и/или регионального уровней после создания документа в график вносятся изменения.

При составлении единого графика оценочных процедур используются «Рекомендации для системы общего образования по основным подходам к формированию графика оценочных процедур в образовательных организациях» (Письмо минпросвещения РФ №СК-228/03, федеральной службы по надзору в сфере образования и науки №1-169/08-01 от 6.08.2021).

### **Примерный перечень оценочных процедур**

На основе данного перечня ежегодно осуществляется актуализация.

Направление деятельности	Ответственный за проведение	Включение в единый	10 класс	11 класс	Примерные формы и сроки
--------------------------	-----------------------------	--------------------	----------	----------	-------------------------

Стартовая педагогическая диагностика (работы по основным предметам)	Адм.	график оценочных процедур	проведения	Сентябрь	Русский язык, математика, предметы по выбору сдачи ГИА
Стартовая педагогическая диагностика (входная к.р.) по инициативе учителя	Учитель	-		Сентябрь	
Текущий контроль	Учитель	-	Ежедневно по всем предметам	Ежедневно по всем предметам	
Тематический контроль	Учитель	-	В соответствии с КТП и РП	В соответствии с КТП и РП	
ВШК Оценка предметных результатов. Диагностические работы (Административная к.р.)	Адм.	+	Декабрь, март	Декабрь, март	предметы по решению педсовета

### Особенности оценки функциональной грамотности

Функциональная грамотность как интегральная характеристика образовательных достижений обучающихся в процессе освоения требований ФГОС общего образования проявляется в способности использовать (переносить) освоенные в учебном процессе знания, умения, отношения и ценности для решения внеучебных задач, приближенных к реалиям современной жизни.

Формирование и оценка функциональной грамотности (читательской, математической, естественно-научной, финансовой грамотности, а также глобальной компетентности и креативного мышления и других составляющих, отнесенных к функциональной грамотности) имеют сложный комплексный характер и осуществляются практически на всех учебных предметах, в урочной и внеурочной деятельности.

Оценка уровня сформированности функциональной грамотности является проявлением системно-деятельностного подхода к оценке образовательных достижений обучающихся. Он обеспечивается содержанием и критериями оценки личностных, метапредметных и предметных результатов.

В учебном процессе используются специальные (комплексные) задания, которые отличаются от традиционных учебных задач тем, что в заданиях описывается жизненная проблемная ситуация, как правило, близкая и понятная обучающемуся. Используются разные форматы представления информации: рисунки, таблицы, диаграммы, комиксы и др.

Способ решения проблемы явно не задан, допускаются альтернативные подходы к выполнению задания. Значительная часть заданий требует осознанного выбора модели поведения. На отдельных предметах формируются специфические для данного предмета знания, а также компетенции, например, на уроках естественно-научного цикла формируются умения объяснять наблюдаемые явления, проводить исследования и интерпретировать полученные результаты.

На всех предметах обучающиеся работают с информацией, представленной в различном виде, и решают специфические для данной предметной области задачи. По результатам выполнения отдельных заданий нельзя делать вывод о сформированности функциональной грамотности.

На основе выполнения предметной диагностической или контрольной работы делается вывод о качестве и уровне достижения планируемых результатов ФГОС по данному предмету на основе единой шкалы оценки.

В построении данной шкалы свой вклад вносят задания на оценку сформированности знаний и понимания их применения в различных учебных и внеучебных ситуациях. Успешное выполнение заданий на применение освоенного учебного материала во внеучебном контексте позволяет определить высший уровень достижений по данному предмету.

Администрация образовательной организации принимает решение о включении в план внутришкольного оценивания комплексных работ по функциональной грамотности или диагностических работ по отдельным составляющим функциональной грамотности и последовательности их проведения.

### **Промежуточная аттестация**

Освоение образовательной программы среднего общего образования сопровождается промежуточной аттестацией обучающихся. В соответствии с 58 статьей 273-ФЗ «Об образовании в Российской Федерации» формы промежуточной аттестации определены в учебном плане ОО, порядок проведения промежуточной аттестации регламентирован локальным нормативным актом «Положение о формах, периодичности и порядке текущего контроля успеваемости и промежуточной аттестации и об оценке образовательных достижений обучающихся».

### **Внешние процедуры системы оценки планируемых результатов**

Внешние процедуры системы оценки планируемых результатов регламентируются федеральными и региональными нормативными документами, в том числе проведение государственной итоговой аттестации, независимой оценки качества образования, федеральных, региональных мониторингов.

Администрацией образовательной организацией регулярно проводится мониторинг изменений в документах, из числа административного состава назначен ответственный за проведение внешних процедур оценки планируемых результатов как на базе ОО, так и на базе других образовательных организаций.

Особенности выставления итоговой оценки за период получения среднего общего образования регламентируются нормативными документами федерального уровня, в частности Приказом Минпросвещения РФ от 5.10.2020.№546 «Об утверждении Порядка заполнения, учета и выдачи аттестатов об основном общем и среднем общем образовании и их дубликатов». Итоговая оценка фиксируется в документе об уровне образования государственного образца – аттестате о среднем общем образовании.

Содержание и периодичность внутреннего мониторинга устанавливается решением педагогического совета образовательной организации, регламентируется локальным актом образовательной организации, фиксируется в планах внутришкольного контроля и внутренней системы оценки качества образования. Результаты внутреннего мониторинга являются основанием подготовки рекомендаций для текущей коррекции учебного процесса и его индивидуализации и (или) для повышения квалификации педагогического работника.

## **2. Содержательный раздел**

### **2.1. Программа развития универсальных учебных действий при получении среднего общего образования, включающую формирование компетенций обучающихся в области учебно-исследовательской и проектной деятельности**

#### **2.1.1. Целевой раздел**

На уровне среднего общего образования продолжается развитие универсальных учебных действий (далее - УУД), систематизированный комплекс которых закреплен во ФГОС СОО.

Формирование системы УУД осуществляется с учетом возрастных особенностей развития личностной и познавательной сфер обучающихся. УУД целенаправленно формируются в дошкольном, младшем школьном, подростковом возрастах и достигают высокого уровня развития к моменту перехода обучающихся на уровень среднего общего образования. Помимо возрастания сложности выполняемых действий повышается уровень их рефлексивности (осознанности). Именно переход на качественно новый уровень рефлексии выделяет старший школьный возраст как особенный этап в становлении УУД. УУД в процессе взросления из средства успешности решения предметных задач постепенно превращаются в объект рассмотрения, анализа. Развивается также способность осуществлять широкий перенос сформированных УУД на внеучебные ситуации. Выработанные на базе предметного обучения и отрефлексированные, УУД начинают использоваться как универсальные в различных жизненных контекстах.

На уровне среднего общего образования регулятивные действия должны прирасти за счет умения выбирать успешные стратегии в трудных ситуациях, в конечном счете, управлять своей деятельностью в открытом образовательном пространстве. Развитие регулятивных действий тесно переплетается с развитием коммуникативных УУД. Обучающиеся осознанно используют коллективно-распределенную деятельность для решения разноплановых учебных, познавательных, исследовательских, проектных, профессиональных задач, для эффективного разрешения конфликтов. Старший школьный

возраст является ключевым для развития познавательных УУД и формирования собственной образовательной стратегии. Появляется сознательное и развернутое формирование образовательного запроса. Это особенно важно с учетом повышения вариативности на уровне среднего общего образования, когда обучающийся оказывается в ситуации выбора уровня изучения предметов, профиля и подготовки к выбору будущей профессии.

**Цель** программы развития УУД - повышение эффективности освоения обучающимися основной образовательной программы, а также усвоение знаний и учебных действий; формирование у обучающихся системных представлений и опыта применения методов, технологий и форм организации проектной и учебно-исследовательской деятельности для достижения практикоориентированных результатов образования.

**Задачи** программа развития УУД:

- развитие у обучающихся способности к самопознанию, саморазвитию и самоопределению; формирование личностных ценностно-смысловых ориентиров и установок, системы значимых социальных и межличностных отношений;
- формирование умений самостоятельного планирования и осуществления учебной деятельности и организации учебного сотрудничества с педагогами и сверстниками;
- повышение эффективности усвоения обучающимися знаний и учебных действий, формирование научного типа мышления, компетентностей в предметных областях, учебно-исследовательской, проектной, социальной деятельности;
- создание условий для интеграции урочных и внеурочных форм учебноисследовательской и проектной деятельности обучающихся;
- формирование навыков участия в различных формах организации учебноисследовательской и проектной деятельности (творческих конкурсах, научных обществах, научно-практических конференциях, олимпиадах и других), возможность получения практико-ориентированного результата;
- формирование и развитие компетенций обучающихся в области использования ИКТ, включая владение ИКТ, поиском, анализом и передачей информации, презентацией выполненных;
- работ, основами информационной безопасности, умением безопасного использования ИКТ;
- формирование знаний и навыков в области финансовой грамотности и устойчивого развития общества.
- возможность практического использования приобретенных обучающимися коммуникативных навыков, навыков целеполагания, планирования и самоконтроля;
- подготовку к осознанному выбору дальнейшего образования и профессиональной деятельности.

### **2.1.2. Содержательный раздел.**

Программа формирования УУД у обучающихся содержит:

- описание взаимосвязи УУД с содержанием учебных предметов;
- описание особенностей реализации основных направлений и форм;
- учебно-исследовательской и проектной деятельности.

Описание взаимосвязи УУД с содержанием учебных предметов. Содержание среднего общего образования определяется программой среднего общего образования. Предметное учебное содержание фиксируется в рабочих программах.

Разработанные по всем учебным предметам рабочие программы (далее - РП) отражают определенные во ФГОС СОО УУД в трех своих компонентах:

- как часть метапредметных результатов обучения в разделе "Планируемые результаты освоения учебного предмета на уровне среднего общего образования";
- в соотношении с предметными результатами по основным разделам и темам учебного содержания;
- в разделе "Основные виды деятельности" тематического планирования.

### **Описание реализации требований формирования УУД в предметных результатах и тематическом планировании по отдельным предметным областям.**

#### **Русский язык и литература**

Формирование **универсальных учебных познавательных** действий включает **базовые логические действия:**

- устанавливать существенный признак или основание для сравнения, классификации и обобщения языковых единиц, языковых фактов и процессов, текстов различных функциональных разновидностей языка, функционально-смысловых типов, жанров; устанавливать основания для сравнения литературных героев, художественных произведений и их фрагментов, классификации и обобщения литературных фактов; сопоставлять текст с другими произведениями русской и зарубежной литературы, интерпретациями в различных видах искусств;
- выявлять закономерности и противоречия в языковых фактах, данных в наблюдении (например, традиционный принцип русской орфографии и правописание чередующихся гласных и другие); при изучении литературных произведений, направлений, фактов историко-литературного процесса; анализировать изменения (например, в лексическом составе русского языка) и находить закономерности; формулировать и использовать определения понятий; толковать лексическое значение слова путем установления родовых и видовых смысловых компонентов, отражающих основные родо-видовые признаки реалии;
- выражать отношения, зависимости, правила, закономерности с помощью схем (например, схем сложного предложения с разными видами связи); графических моделей (например, при объяснении правописания гласных в корне слова, правописании "н" и "nn" в словах различных частей речи) и другие;

- разрабатывать план решения языковой и речевой задачи с учетом анализа имеющихся данных, представленных в виде текста, таблицы, графики и другие;
- оценивать соответствие результатов деятельности ее целям; различать верные и неверные суждения, устанавливать противоречия в суждениях и корректировать текст;
- развивать критическое мышление при решении жизненных проблем с учетом собственного речевого и читательского опыта.
- самостоятельно формулировать и актуализировать проблему, заложенную в художественном произведении, рассматривать ее всесторонне;
- устанавливать основания для сравнения литературных героев, художественных произведений и их фрагментов, классификации и обобщения литературных фактов; сопоставлять текст с другими произведениями русской и зарубежной литературы, интерпретациями в различных видах искусств;
- выявлять закономерности и противоречия в рассматриваемых явлениях, в том числе при изучении литературных произведений, направлений, фактов историко-литературного процесса.

**Формирование универсальных учебных познавательных действий включает базовые исследовательские действия:**

- формулировать вопросы исследовательского характера (например, о лексической сочетаемости слов, об особенностях употребления стилистически окрашенной лексики и другие);
- выдвигать гипотезы (например, о целях использования изобразительновыразительных средств языка, о причинах изменений в лексическом составе русского языка, стилистических изменений и другие), обосновывать, аргументировать суждения;
- анализировать результаты, полученные в ходе решения языковой и речевой задачи, критически оценивать их достоверность;
- уметь интегрировать знания из разных предметных областей (например, при подборе примеров о роли русского языка как государственного языка Российской Федерации, средства межнационального общения, национального языка русского народа, одного из мировых языков и другие);
- уметь переносить знания в практическую область, освоенные средства и способы действия в собственную речевую практику (например, применять знания о нормах произношения и правописания, лексических, морфологических и других нормах); уметь переносить знания, в том числе полученные в результате чтения и изучения литературных произведений, в познавательную и практическую области жизнедеятельности;
- владеть навыками учебно-исследовательской и проектной деятельности на основе литературного материала, проявлять устойчивый интерес к чтению как средству познания отечественной и других культур;
- владеть научным типом мышления, научной терминологией, ключевыми понятиями и методами современного литературоведения; определять и

учитывать историко-культурный контекст и контекст творчества писателя в процессе анализа художественных произведений.

Формирование **универсальных учебных познавательных действий** включает **работу с информацией:**

- самостоятельно осуществлять поиск, анализ, систематизацию и интерпретацию информации из энциклопедий, словарей, справочников; средств массовой информации, государственных электронных ресурсов учебного назначения; оценивать достоверность информации, ее соответствие правовым и морально-этическим нормам;
- создавать тексты в различных форматах с учетом назначения информации и ее целевой аудитории, выбирать оптимальную форму ее представления и визуализации (презентация, таблица, схема и другие);
- владеть навыками защиты личной информации, соблюдать требования информационной безопасности.

Формирование **универсальных учебных коммуникативных действий** включает умения:

- владеть различными видами монолога и диалога, формулировать в устной и письменной форме суждения на социально-культурные, нравственно-этические, бытовые, учебные темы в соответствии с темой, целью, сферой и ситуацией общения; правильно, логично, аргументированно излагать свою точку зрения по поставленной проблеме;
- пользоваться невербальными средствами общения, понимать значение социальных знаков;
- аргументированно вести диалог, уметь смягчать конфликтные ситуации; корректно выражать свое отношение к суждениям собеседников, проявлять уважительное отношение к оппоненту и в корректной форме формулировать свои возражения, задавать вопросы по существу обсуждаемой темы;
- логично и корректно с точки зрения культуры речи излагать свою точку зрения; самостоятельно выбирать формат публичного выступления и составлять устные и письменные тексты с учетом цели и особенностей аудитории;
- осуществлять совместную деятельность, включая взаимодействие с людьми иной культуры, национальной и религиозной принадлежности на основе гуманистических ценностей, взаимопонимания между людьми разных культур;
- принимать цели совместной деятельности, организовывать, координировать действия по их достижению;
- оценивать качество своего вклада и вклада каждого участника команды в общий результат;
- уметь обобщать мнения нескольких людей и выражать это обобщение в устной и письменной форме;



- предлагать новые проекты, оценивать идеи с позиции новизны, оригинальности, практической значимости; проявлять творческие способности и воображение, быть инициативным;
- участвовать в дискуссии на литературные темы, в коллективном диалоге, разрабатывать индивидуальный и (или) коллективный учебный проект.

Формирование **универсальных учебных регулятивных действий** включает умения:

- самостоятельно составлять план действий при анализе и создании текста, вносить необходимые коррективы;
- оценивать приобретенный опыт, в том числе речевой; анализировать и оценивать собственную работу: меру самостоятельности, затруднения, дефициты, ошибки и другие;
- осуществлять речевую рефлексию (выявлять коммуникативные неудачи и их причины, уметь предупреждать их), давать оценку приобретенному речевому опыту и корректировать собственную речь с учетом целей и условий общения;
- давать оценку новым ситуациям, в том числе изображенным в художественной литературе; оценивать приобретенный опыт с учетом литературных знаний;
- осознавать ценностное отношение к литературе как неотъемлемой части культуры; выявлять взаимосвязи между языковым, литературным, интеллектуальным, духовно-нравственным развитием личности;
- принимать мотивы и аргументы других при анализе результатов деятельности, в том числе в процессе чтения художественной литературы и обсуждения литературных героев и проблем, поставленных в художественных произведениях.

### **Иностранный язык**

Формирование **универсальных учебных познавательных действий** включает **базовые логические и исследовательские действия**:

- анализировать, устанавливать аналогии между способами выражения мысли средствами иностранного и родного языков;
- распознавать свойства и признаки языковых единиц и языковых явлений иностранного языка; сравнивать, классифицировать и обобщать их;
- выявлять признаки и свойства языковых единиц и языковых явлений иностранного языка (например, грамматических конструкции и их функций);
- сравнивать разные типы и жанры устных и письменных высказываний на иностранном языке;
- различать в иноязычном устном и письменном тексте - факт и мнение;
- анализировать структурно и содержательно разные типы и жанры устных и письменных высказываний на иностранном языке с целью дальнейшего использования результатов анализа в собственных высказываниях;

- проводить по предложенному плану небольшое исследование по установлению особенностей единиц изучаемого языка, языковых явлений (лексических, грамматических), социокультурных явлений;
- формулировать в устной или письменной форме гипотезу предстоящего исследования (исследовательского проекта) языковых явлений; осуществлять проверку гипотезы;
- самостоятельно формулировать обобщения и выводы по результатам проведенного наблюдения за языковыми явлениями;
- представлять результаты исследования в устной и письменной форме, в виде электронной презентации, схемы, таблицы, диаграммы и других на уроке или во внеурочной деятельности;
- проводить небольшое исследование межкультурного характера по установлению соответствий и различий в культурных особенностях родной страны и страны изучаемого языка.

**Формирование универсальных учебных познавательных действий включает работу с информацией:**

- использовать в соответствии с коммуникативной задачей различные стратегии чтения и аудирования для получения информации (с пониманием основного содержания, с пониманием запрашиваемой информации, с полным пониманием);
- полно и точно понимать прочитанный текст на основе его информационной переработки (смыслового и структурного анализа отдельных частей текста, выборочного перевода);
- фиксировать информацию доступными средствами (в виде ключевых слов, плана, тезисов);
- оценивать достоверность информации, полученной из иноязычных источников, критически оценивать и интерпретировать информацию с разных позиций, распознавать и фиксировать противоречия в информационных источниках;
- соблюдать информационную безопасность при работе в сети Интернет.

**Формирование универсальных учебных коммуникативных действий включает умения:**

- воспринимать и создавать собственные диалогические и монологические высказывания на иностранном языке, участвовать в обсуждениях, выступлениях в соответствии с условиями и целями общения;
- развернуто, логично и точно излагать свою точку зрения с использованием адекватных языковых средств изучаемого иностранного языка;
- выбирать и использовать выразительные средства языка и знаковых систем (текст, таблица, схема и другие) в соответствии с коммуникативной задачей;
- осуществлять смысловое чтение текста с учетом коммуникативной задачи и вида текста, используя разные стратегии чтения (с пониманием основного содержания, с полным пониманием, с нахождением интересующей информации);

- выстраивать и представлять в письменной форме логику решения коммуникативной задачи (например, в виде плана высказывания, состоящего из вопросов или утверждений);
- публично представлять на иностранном языке результаты выполненной проектной работы, самостоятельно выбирая формат выступления с учетом особенностей аудитории;
- осуществлять деловую коммуникацию на иностранном языке в рамках выбранного профиля с целью решения поставленной коммуникативной задачи.

Формирование **универсальных учебных регулятивных действий** включает умения:

- планировать организацию совместной работы, распределять задачи, определять свою роль и координировать свои действия с другими членами команды;
- выполнять работу в условиях реального, виртуального и комбинированного взаимодействия;
- оказывать влияние на речевое поведение партнера (например, поощряя его продолжать поиск совместного решения поставленной задачи);
- корректировать совместную деятельность с учетом возникших трудностей, новых данных или информации;
- осуществлять взаимодействие в ситуациях общения, соблюдая этикетные нормы межкультурного общения.

#### **Математика и информатика.**

Формирование **универсальных учебных познавательных действий** включает **базовые логические действия**:

- выявлять качества, характеристики математических понятий и отношений между понятиями; формулировать определения понятий;
- устанавливать существенный признак классификации, основания для обобщения и сравнения, критерии проводимого анализа;
- выявлять математические закономерности, проводить аналогии, вскрывать взаимосвязи и противоречия в фактах, данных, наблюдениях и утверждениях; предлагать критерии для выявления закономерностей и противоречий;
- воспринимать, формулировать и преобразовывать суждения: утвердительные и отрицательные, единичные, частные и общие; условные;
- делать выводы с использованием законов логики, дедуктивных и индуктивных умозаключений, умозаключений по аналогии;
- проводить самостоятельно доказательства математических утверждений (прямые и от противного), выстраивать аргументацию, приводить примеры и контрпримеры; обосновывать собственные суждения и выводы;
- выбирать способ решения учебной задачи (сравнивать несколько вариантов решения, выбирать наиболее подходящий с учетом самостоятельно выделенных критериев).

**Формирование универсальных учебных познавательных действий включает базовые исследовательские действия:**

- использовать вопросы как исследовательский инструмент познания;
- формулировать вопросы, фиксирующие противоречие, проблему, устанавливать искомое и данное, формировать гипотезу, аргументировать свою позицию, мнение;
- проводить самостоятельно спланированный эксперимент, исследование по установлению особенностей математического объекта, понятия, процедуры, по выявлению зависимостей между объектами, понятиями, процедурами, использовать различные методы;
- самостоятельно формулировать обобщения и выводы по результатам проведенного наблюдения, исследования, оценивать достоверность полученных результатов, выводов и обобщений, прогнозировать возможное их развитие в новых условиях.

**Формирование универсальных учебных познавательных действий включает работу с информацией:**

- выбирать информацию из источников различных типов, анализировать и интерпретировать информацию различных видов и форм представления; систематизировать и структурировать информацию, представлять ее в различных формах;
- оценивать надежность информации по самостоятельно сформулированным критериям, воспринимать ее критически;
- выявлять дефициты информации, данных, необходимых для ответа на вопрос и для решения задачи;
- анализировать информацию, структурировать ее с помощью таблиц и схем, обобщать, моделировать математически: делать чертежи и краткие записи по условию задачи, отображать графически, записывать с помощью формул;
- формулировать прямые и обратные утверждения, отрицание, выводить следствия; распознавать неверные утверждения и находить в них ошибки;
- проводить математические эксперименты, решать задачи исследовательского характера, выдвигать предположения, доказывать или опровергать их, применяя индукцию, дедукцию, аналогию, математические методы;
- создавать структурированные текстовые материалы с использованием возможностей современных программных средств и облачных технологий, использовать табличные базы данных;
- использовать компьютерно-математические модели для анализа объектов и процессов, оценивать адекватность модели моделируемому объекту или процессу; представлять результаты моделирования в наглядном виде.

**Формирование универсальных учебных коммуникативных действий включает умения:**

- воспринимать и формулировать суждения, ясно, точно, грамотно выражать свою точку зрения в устных и письменных текстах;

- в ходе обсуждения задавать вопросы по существу обсуждаемой темы, проблемы, решаемой задачи, высказывать идеи, нацеленные на поиск решения; сопоставлять свои суждения с суждениями других участников диалога; в корректной форме формулировать разногласия и возражения;
- представлять логику решения задачи, доказательства утверждения, результаты и ход эксперимента, исследования, проекта в устной и письменной форме, подкрепляя пояснениями, обоснованиями в вербальном и графическом виде; самостоятельно выбирать формат выступления с учетом задач презентации и особенностей аудитории;
- участвовать в групповых формах работы (обсуждения, обмен мнений, "мозговые штурмы" и другие), используя преимущества командной и индивидуальной работы при решении учебных задач; планировать организацию совместной работы, распределять виды работ, договариваться, обсуждать процесс и результат работы; обобщать мнения нескольких людей;
- выполнять свою часть работы и координировать свои действия с другими членами команды; оценивать качество своего вклада в общий продукт по критериям, сформулированным участниками взаимодействия.

**Формирование универсальных учебных регулятивных действий** включает умения:

- составлять план, алгоритм решения задачи, выбирать способ решения с учетом имеющихся ресурсов и собственных возможностей и корректировать с учетом новой информации;
- владеть навыками познавательной рефлексии как осознания совершаемых действий и мыслительных процессов, их результатов; владеть способами самопроверки, самоконтроля процесса и результата решения математической задачи;
- предвидеть трудности, которые могут возникнуть при решении задачи, вносить коррективы в деятельность на основе новых обстоятельств, данных, найденных ошибок;
- оценивать соответствие результата цели и условиям, меру собственной самостоятельности, затруднения, дефициты, ошибки, приобретенный опыт; объяснять причины достижения или недостижения результатов деятельности.

#### **Естественно-научные предметы.**

**Формирование универсальных учебных познавательных действий** включает базовые логические действия:

- выявлять закономерности и противоречия в рассматриваемых физических, химических, биологических явлениях, например, анализировать физические процессы и явления с использованием физических законов и теорий, например, закона сохранения механической энергии, закона сохранения импульса, газовых законов, закона Кулона, молекулярно-кинетической теории строения вещества, выявлять закономерности в проявлении общих свойств у веществ, относящихся к одному классу химических соединений;
- определять условия применимости моделей физических тел и процессов (явлений), например, инерциальная система отсчета, абсолютно упругая

деформация, моделей газа, жидкости и твердого (кристаллического) тела, идеального газа;

- выбирать основания и критерии для классификации веществ и химических реакций;
- применять используемые в химии символические (знаковые) модели, уметь преобразовывать модельные представления при решении учебных познавательных и практических задач, применять модельные представления для выявления характерных признаков изучаемых веществ и химических реакций;
- выбирать наиболее эффективный способ решения расчетных задач с учетом получения новых знаний о веществах и химических реакциях;
- вносить коррективы в деятельность, оценивать соответствие результатов целям, оценивать риски последствий деятельности, например, анализировать и оценивать последствия использования тепловых двигателей и теплового загрязнения окружающей среды с позиций экологической безопасности; влияния радиоактивности на живые организмы безопасности; представлений о рациональном природопользовании (в процессе подготовки сообщений, выполнения групповых проектов);
- развивать креативное мышление при решении жизненных проблем, например, объяснять основные принципы действия технических устройств и технологий, таких как: ультразвуковая диагностика в технике и медицине, радар, радиоприемник, телевизор, телефон, СВЧ-печь; и условий их безопасного применения в практической жизни.

**Формирование универсальных учебных познавательных действий включает базовые исследовательские действия:**

- проводить эксперименты и исследования, например, действия постоянного магнита на рамку с током; явления электромагнитной индукции, зависимости периода малых колебаний математического маятника от параметров колебательной системы;
- проводить исследования зависимостей между физическими величинами, например: зависимости периода обращения конического маятника от его параметров; зависимости силы упругости от деформации для пружины и резинового образца; исследование остывания вещества; исследование зависимости полезной мощности источника тока от силы тока;
- проводить опыты по проверке предложенных гипотез, например, гипотезы о прямой пропорциональной зависимости между дальностью полета и начальной скоростью тела; о независимости времени движения бруска по наклонной плоскости на заданное расстояние от его массы; проверка законов для изопроцессов в газе (на углубленном уровне);
- формировать научный тип мышления, владеть научной терминологией, ключевыми понятиями и методами, например, описывать изученные физические явления и процессы с использованием физических величин, например: скорость электромагнитных волн, длина волны и частота света, энергия и импульс фотона;

- уметь переносить знания в познавательную и практическую области деятельности, например, распознавать физические явления в опытах и окружающей жизни, например: отражение, преломление, интерференция, дифракция и поляризация света, дисперсия света (на базовом уровне);
- уметь интегрировать знания из разных предметных областей, например, решать качественные задачи, в том числе интегрированного и межпредметного характера; решать расчетные задачи с неявно заданной физической моделью, требующие применения знаний из разных разделов школьного курса физики, а также интеграции знаний из других предметов естественно-научного цикла;
- выдвигать новые идеи, предлагать оригинальные подходы и решения, например, решать качественные задачи с опорой на изученные физические законы, закономерности и физические явления (на базовом уровне);
- проводить исследования условий равновесия твердого тела, имеющего ось вращения; конструирование кронштейнов и расчет сил упругости; изучение устойчивости твердого тела, имеющего площадь опоры.

**Формирование универсальных учебных познавательных действий включает работу с информацией:**

- создавать тексты в различных форматах с учетом назначения информации и целевой аудитории, выбирая оптимальную форму представления и визуализации, подготавливать сообщения о методах получения естественнонаучных знаний, открытиях в современной науке;
- использовать средства информационных и коммуникационных технологий в решении когнитивных, коммуникативных и организационных задач, использовать информационные технологии для поиска, структурирования, интерпретации и представления информации при подготовке сообщений о применении законов физики, химии в технике и технологиях;
- использовать IT-технологии при работе с дополнительными источниками информации в области естественнонаучного знания, проводить их критический анализ и оценку достоверности.

**Формирование универсальных учебных коммуникативных действий включает умения:**

- аргументированно вести диалог, развернуто и логично излагать свою точку зрения;
- при обсуждении физических, химических, биологических проблем, способов решения задач, результатов учебных исследований и проектов в области естествознания; в ходе дискуссий о современной естественно-научной картине мира;
- работать в группе при выполнении проектных работ; при планировании, проведении и интерпретации результатов опытов и анализе дополнительных источников информации по изучаемой теме; при анализе дополнительных источников информации; при обсуждении вопросов межпредметного характера (например, по темам "Движение в природе", "Теплообмен в живой

природе", "Электромагнитные явления в природе", "Световые явления в природе").

**Формирование универсальных учебных регулятивных действий включает умения:**

- самостоятельно осуществлять познавательную деятельность в области физики, химии, биологии, выявлять проблемы, ставить и формулировать задачи;
- самостоятельно составлять план решения расчетных и качественных задач по физике и химии, план выполнения практической или исследовательской работы с учетом имеющихся ресурсов и собственных возможностей;
- делать осознанный выбор, аргументировать его, брать на себя ответственность за решение в групповой работе над учебным проектом или исследованием в области физики, химии, биологии; давать оценку новым ситуациям, возникающим в ходе выполнения опытов, проектов или исследований, вносить коррективы в деятельность, оценивать соответствие результатов целям;
- использовать приемы рефлексии для оценки ситуации, выбора верного решения при решении качественных и расчетных задач;
- принимать мотивы и аргументы других участников при анализе и обсуждении результатов учебных исследований или решения физических задач.

#### **Общественно-научные предметы.**

**Формирование универсальных учебных познавательных действий включает базовые логические действия:**

- характеризовать, опираясь на социально-гуманитарные знания, российские духовно-нравственные ценности, раскрывать их взаимосвязь, историческую обусловленность, актуальность в современных условиях;
- самостоятельно формулировать социальные проблемы, рассматривать их всесторонне на основе знаний об обществе как целостной развивающейся системе в единстве и взаимодействии основных сфер и социальных институтов;
- устанавливать существенные признаки или основания для классификации и типологизации социальных явлений прошлого и современности; группировать, систематизировать исторические факты по самостоятельно определяемому признаку, например, по хронологии, принадлежности к историческим процессам, типологическим основаниям, проводить классификацию стран по особенностям географического положения, формам правления и типам государственного устройства;
- выявлять причинно-следственные, функциональные, иерархические и другие связи подсистем и элементов общества, например, мышления и деятельности, экономической деятельности и проблем устойчивого развития, макроэкономических показателей и качества жизни, изменениями содержания парниковых газов в атмосфере и наблюдаемыми климатическими изменениями;



- оценивать с опорой на полученные социально-гуманитарные знания, социальные явления и события, их роль и последствия, например, значение географических факторов, определяющих остроту глобальных проблем, прогнозы развития человечества, значение импортозамещения для экономики нашей страны;
- вносить коррективы в деятельность, оценивать соответствие результатов целям, оценивать риски последствий деятельности, например, связанные с попытками фальсификации исторических фактов, отражающих важнейшие события истории России.

**Формирование универсальных учебных познавательных действий включает базовые исследовательские действия:**

- владеть навыками учебно-исследовательской и проектной деятельности для формулирования и обоснования собственной точки зрения (версии, оценки) с опорой на фактический материал, в том числе используя источники социальной информации разных типов; представлять ее результаты в виде завершенных проектов, презентаций, творческих работ социальной и междисциплинарной направленности;
- анализировать полученные в ходе решения задачи результаты для описания (реконструкции) в устной и письменной форме исторических событий, явлений, процессов истории родного края, истории России и всемирной истории;
- формулировать аргументы для подтверждения/опровержения собственной или предложенной точки зрения по дискуссионной проблеме из истории России и всемирной истории и сравнивать предложенную аргументацию, выбирать наиболее аргументированную позицию;
- актуализировать познавательную задачу, выдвигать гипотезу ее решения, находить аргументы для доказательства своих утверждений, задавать параметры и критерии решения; самостоятельно составлять алгоритм решения географических задач и выбирать способ их решения с учетом имеющихся ресурсов и собственных возможностей, аргументировать предлагаемые варианты решений при выполнении практических работ;
- проявлять способность и готовность к самостоятельному поиску методов решения практических задач, применению различных методов изучения социальных явлений и процессов в социальных науках, включая универсальные методы науки, а также специальные методы социального познания, в том числе социологические опросы, биографический метод, социальное прогнозирование, метод моделирования и сравнительно-исторический метод; владеть элементами научной методологии социального познания.

**Формирование универсальных учебных познавательных действий включает работу с информацией:**

- владеть навыками получения социальной информации из источников разных типов и различать в ней события, явления, процессы; факты и мнения,

описания и объяснения, гипотезы и теории, обобщать историческую информацию по истории России и зарубежных стран;

- извлекать социальную информацию из неадаптированных источников, вести целенаправленный поиск необходимых сведений для восполнения недостающих звеньев, делать обоснованные выводы, различать отдельные компоненты в информационном сообщении, осуществлять анализ, систематизацию и интерпретацию информации различных видов и форм представления;
- использовать средства информационных и коммуникационных технологий для анализа социальной информации о социальном и политическом развитии российского общества, направлениях государственной политики в Российской Федерации, правовом регулировании общественных процессов в Российской Федерации, полученной из источников разного типа в решении когнитивных, коммуникативных и организационных задач с соблюдением требований эргономики, техники безопасности, гигиены, ресурсосбережения, правовых и этических норм, норм информационной безопасности;
- оценивать достоверность, легитимность информации на основе различения видов письменных исторических источников по истории России и всемирной истории, выявления позиции автора документа и участников событий, основной мысли, основной и дополнительной информации, достоверности содержания.

**Формирование универсальных учебных коммуникативных действий включает умения:**

- владеть различными способами общения и взаимодействия с учетом понимания особенностей политического, социально-экономического и историко-культурного развития России как многонационального государства, знакомство с культурой, традициями и обычаями народов России;
- выбирать тематику и методы совместных действий с учетом возможностей каждого члена коллектива при участии в диалогическом и полилогическом общении по вопросам развития общества в прошлом и сегодня;
- ориентироваться в направлениях профессиональной деятельности, связанных с социально-гуманитарной подготовкой.

**Формирование универсальных учебных регулятивных действий включает умения:**

- самостоятельно осуществлять познавательную деятельность, выявлять проблемы, ставить и формулировать собственные задачи с использованием исторических примеров эффективного взаимодействия народов нашей страны для защиты Родины от внешних врагов, достижения общих целей в деле политического, социально-экономического и культурного развития России;
- принимать мотивы и аргументы других людей при анализе результатов деятельности, используя социально-гуманитарные знания для взаимодействия с представителями других национальностей и культур в целях успешного выполнения типичных социальных ролей, ориентации в актуальных общественных событиях, определения личной гражданской позиции.

## **Основы безопасности жизнедеятельности**

**Формирование универсальных учебных познавательных действий включает базовые логические действия:**

- самостоятельно определять актуальные проблемные вопросы безопасности личности, общества и государства, обосновывать их приоритет и всесторонне анализировать, разрабатывать алгоритмы их возможного решения в различных ситуациях;
- устанавливать существенный признак или основания для обобщения, сравнения и классификации событий и явлений в области безопасности жизнедеятельности, выявлять их закономерности и противоречия;
- определять цели действий применительно к заданной (смоделированной) ситуации, выбирать способы их достижения с учётом самостоятельно выделенных критериев в парадигме безопасной жизнедеятельности, оценивать риски возможных последствий для реализации риск-ориентированного поведения;
- моделировать объекты (события, явления) в области безопасности личности, общества и государства, анализировать их различные состояния для решения познавательных задач, переносить приобретённые знания в повседневную жизнь;
- планировать и осуществлять учебные действия в условиях дефицита информации, необходимой для решения стоящей задачи;
- развивать творческое мышление при решении ситуационных задач.

**Формирование универсальных учебных познавательных действий включает базовые исследовательские действия:**

- владеть научной терминологией, ключевыми понятиями и методами в области безопасности жизнедеятельности;
- владеть видами деятельности по приобретению нового знания, его преобразованию и применению для решения различных учебных задач, в том числе при разработке и защите проектных работ;
- анализировать содержание учебных вопросов и заданий и выдвигать новые идеи, самостоятельно выбирать оптимальный способ решения задач с учётом установленных (обоснованных) критериев;
- раскрывать проблемные вопросы, отражающие несоответствие между реальным (заданным) и наиболее благоприятным состоянием объекта (явления) в повседневной жизни;
- критически оценивать полученные в ходе решения учебных задач результаты, обосновывать предложения по их корректировке в новых условиях;
- характеризовать приобретённые знания и навыки, оценивать возможность их реализации в реальных ситуациях;
- использовать знания других предметных областей для решения учебных задач в области безопасности жизнедеятельности; переносить

приобретённые  
и навыки в повседневную жизнь.

знания

**Формирование универсальных учебных познавательных действий включает работу с информацией:**

- владеть навыками самостоятельного поиска, сбора, обобщения и анализа различных видов информации из источников разных типов при обеспечении условий информационной безопасности личности;
- создавать информационные блоки в различных форматах с учётом характера решаемой учебной задачи; самостоятельно выбирать оптимальную форму их представления;
- оценивать достоверность, легитимность информации, её соответствие правовым и морально-этическим нормам;
- владеть навыками по предотвращению рисков, профилактике угроз и защите от опасностей цифровой среды;
- использовать средства информационных и коммуникационных технологий в учебном процессе с соблюдением требований эргономики, техники безопасности и гигиены.

**Формирование универсальных учебных коммуникативных действий включает умения:**

- осуществлять в ходе образовательной деятельности безопасную коммуникацию, переносить принципы её организации в повседневную жизнь;
- распознавать вербальные и невербальные средства общения; понимать значение социальных знаков; определять признаки деструктивного общения;
- владеть приёмами безопасного межличностного и группового общения; безопасно действовать по избеганию конфликтных ситуаций;
- аргументированно, логично и ясно излагать свою точку зрения с использованием языковых средств.

**Формирование универсальных учебных регулятивных действий включает умения:**

ставить и формулировать собственные задачи в образовательной деятельности и жизненных ситуациях;

самостоятельно выявлять проблемные вопросы, выбирать оптимальный способ и составлять план их решения в конкретных условиях;

делать осознанный выбор в новой ситуации, аргументировать его; брать ответственность за своё решение;

оценивать приобретённый опыт;

расширять познания в области безопасности жизнедеятельности на основе личных предпочтений и за счёт привлечения научно-практических знаний других предметных областей; повышать образовательный и культурный уровень.

оценивать образовательные ситуации; предвидеть трудности, которые могут возникнуть при их разрешении; вносить коррективы в свою деятельность; контролировать соответствие результатов целям;

использовать приёмы рефлексии для анализа и оценки образовательной ситуации, выбора оптимального решения;

принимать себя, понимая свои недостатки и достоинства, невозможности контроля всего вокруг;

принимать мотивы и аргументы других при анализе и оценке образовательной ситуации; признавать право на ошибку свою и чужую.

понимать и использовать преимущества командной и индивидуальной работы в конкретной учебной ситуации;

ставить цели и организовывать совместную деятельность с учётом общих интересов, мнений и возможностей каждого участника команды (составлять план, распределять роли, принимать правила учебного взаимодействия, обсуждать процесс и результат совместной работы, договариваться о результатах);

оценивать свой вклад и вклад каждого участника команды в общий результат по совместно разработанным критериям;

осуществлять позитивное стратегическое поведение в различных ситуациях; предлагать новые идеи, оценивать их с позиции новизны и практической значимости; проявлять творчество и разумную инициативу.

## **Физическая культура**

**Формирование универсальных учебных познавательных действий включает базовые логические действия:**

- самостоятельно формулировать и актуализировать проблему, рассматривать её всесторонне;
- устанавливать существенный признак или основания для сравнения, классификации и обобщения;
- определять цели деятельности, задавать параметры и критерии их достижения;
- выявлять закономерности и противоречия в рассматриваемых явлениях;
- разрабатывать план решения проблемы с учётом анализа имеющихся материальных и нематериальных ресурсов;
- вносить коррективы в деятельность, оценивать соответствие результатов целям, оценивать риски последствий деятельности;
- координировать и выполнять работу в условиях реального, виртуального и комбинированного взаимодействия;
- развивать креативное мышление при решении жизненных проблем.

**Формирование универсальных учебных познавательных действий включает базовые исследовательские действия:**

- владеть навыками учебно-исследовательской и проектной деятельности, навыками разрешения проблем; способностью и готовностью к самостоятельному поиску методов решения практических задач,

применению различных методов познания;

- овладение видами деятельности по получению нового знания, его интерпретации, преобразованию и применению в различных учебных ситуациях (в том числе при создании учебных и социальных проектов);
- формирование научного типа мышления, владение научной терминологией, ключевыми понятиями и методами;
- ставить и формулировать собственные задачи в образовательной деятельности и жизненных ситуациях;
- выявлять причинно-следственные связи и актуализировать задачу, выдвигать гипотезу её решения, находить аргументы для доказательства своих утверждений, задавать параметры и критерии решения;
- анализировать полученные в ходе решения задачи результаты, критически оценивать их достоверность, прогнозировать изменение в новых условиях;
- давать оценку новым ситуациям, оценивать приобретённый опыт;
- осуществлять целенаправленный поиск переноса средств и способов действия в профессиональную среду;
- уметь переносить знания в познавательную и практическую области жизнедеятельности;
- уметь интегрировать знания из разных предметных областей;
- выдвигать новые идеи, предлагать оригинальные подходы и решения; ставить проблемы и задачи, допускающие альтернативные решения.

**Формирование универсальных учебных познавательных действий включает работу с информацией:**

- владеть навыками получения информации из источников разных типов, самостоятельно осуществлять поиск, анализ, систематизацию и интерпретацию информации различных видов и форм представления;
- создавать тексты в различных форматах с учётом назначения информации и целевой аудитории, выбирая оптимальную форму представления и визуализации;
- оценивать достоверность, легитимность информации, её соответствие правовым и морально-этическим нормам;
- использовать средства информационных и коммуникационных технологий в решении когнитивных, коммуникативных и организационных задач с соблюдением требований эргономики, техники безопасности, гигиены, ресурсосбережения, правовых и этических норм, норм информационной безопасности;
- владеть навыками распознавания и защиты информации, информационной безопасности личности.

**Формирование универсальных учебных коммуникативных действий включает умения:**

- осуществлять коммуникации во всех сферах жизни;
- распознавать невербальные средства общения, понимать значение социальных знаков, распознавать предпосылки конфликтных ситуаций и

- смягчать конфликты;
- владеть различными способами общения и взаимодействия;
- аргументированно вести диалог, уметь смягчать конфликтные ситуации;
- развёрнуто и логично излагать свою точку зрения с использованием языковых средств.

**Формирование универсальных учебных регулятивных действий включает умения:**

- самостоятельно осуществлять познавательную деятельность, выявлять проблемы, ставить и формулировать собственные задачи в образовательной деятельности и жизненных ситуациях;
- самостоятельно составлять план решения проблемы с учётом имеющихся ресурсов, собственных возможностей и предпочтений;
- давать оценку новым ситуациям;
- расширять рамки учебного предмета на основе личных предпочтений;
- делать осознанный выбор, аргументировать его, брать ответственность за решение;
- оценивать приобретённый опыт;
- способствовать формированию и проявлению широкой эрудиции в разных областях знаний;
- постоянно повышать свой образовательный и культурный уровень;
- давать оценку новым ситуациям, вносить коррективы в деятельность, оценивать соответствие результатов целям;
- владеть навыками познавательной рефлексии как осознанием совершаемых действий и мыслительных процессов, их результатов и оснований;
- использовать приёмы рефлексии для оценки ситуации, выбора верного решения;
- уметь оценивать риски и своевременно принимать решения по их снижению;
- принимать мотивы и аргументы других при анализе результатов деятельности;
- принимать себя, понимая свои недостатки и достоинства;
- принимать мотивы и аргументы других при анализе результатов деятельности;
- признавать своё право и право других на ошибки;
- развивать способность понимать мир с позиции другого человека.
- понимать и использовать преимущества командной и индивидуальной работы;
- выбирать тематику и методы совместных действий с учётом общих интересов, и возможностей каждого члена коллектива;
- принимать цели совместной деятельности, организовывать и координировать действия по её достижению: составлять план действий, распределять роли с учётом мнений участников, обсуждать результаты совместной работы;

- оценивать качество вклада своего и каждого участника команды в общий результат по разработанным критериям;
- предлагать новые проекты, оценивать идеи с позиции новизны, оригинальности, практической значимости;
- осуществлять позитивное стратегическое поведение в различных ситуациях; проявлять творчество и воображение, быть инициативным.

### **Особенности реализации основных направлений и форм учебно-исследовательской и проектной деятельности в рамках урочной и внеурочной деятельности.**

ФГОС СОО определяет индивидуальный проект как особую форму организации деятельности обучающихся (учебное исследование или учебный проект). Индивидуальный проект выполняется обучающимся самостоятельно под руководством учителя по выбранной теме в рамках одного или нескольких изучаемых учебных предметов, курсов в избранной области деятельности (познавательной, практической, учебно-исследовательской, социальной, художественно-творческой, иной).

Результаты выполнения индивидуального проекта должны отражать:

- сформированность навыков коммуникативной, учебно-исследовательской деятельности, критического мышления;
- способность к инновационной, аналитической, творческой, интеллектуальной деятельности;
- сформированность навыков проектной деятельности, а также самостоятельного применения приобретенных знаний и способов действий при решении различных задач, используя знания одного или нескольких учебных предметов или предметных областей;
- способность постановки цели и формулирования гипотезы исследования, планирования работы, отбора и интерпретации необходимой информации, структурирования аргументации результатов исследования на основе собранных данных, презентации результатов.

Индивидуальный проект выполняется обучающимся в течение 1 учебного года, специально отведенного учебным планом, представляется во втором полугодии 10 класса в виде завершеного учебного исследования или разработанного проекта: информационного, творческого, социального, прикладного, инновационного, конструкторского, инженерного.

Включение обучающихся в учебно-исследовательскую и проектную деятельность, призванную обеспечивать формирование у них опыта применения УУД в жизненных ситуациях, навыков учебного сотрудничества и социального взаимодействия со сверстниками, обучающимися младшего и старшего возраста, взрослыми, на уровне среднего общего образования, имеет свои особенности.

На уровне среднего общего образования исследование и проект выполняют в значительной степени функции инструментов учебной деятельности полидисциплинарного характера, необходимых для освоения социальной жизни и культуры. Более активной становится роль самих обучающихся, которые самостоятельно



формулируют предпроектную идею, ставят цели, описывают необходимые ресурсы и другое. Начинают использоваться элементы математического моделирования и анализа как инструмента интерпретации результатов исследования. Важно, чтобы проблематика и методология индивидуального проекта были ориентированы на интеграцию знаний и использование методов двух и более учебных предметов одной или нескольких предметных областей.

Особенности работы над проектом, а также процедура публичной защиты индивидуального проекта, регламент проведения защиты проекта, параметры и критерии оценки проектной деятельности регламентированы отдельным локальным нормативным актом. Обучающиеся знакомятся с нормативным документом в начале 10 класса.

### **2.1.3. Организационный раздел.**

Условия реализации программы формирования УУД должны обеспечить совершенствование компетенций проектной и учебно-исследовательской деятельности обучающихся.

Условия реализации программы формирования УУД включают:

- укомплектованность образовательной организации педагогическими, руководящими и иными работниками;
- уровень квалификации педагогических и иных работников образовательной организации;
- непрерывность профессионального развития педагогических работников образовательной организации, реализующей образовательную программу среднего общего образования.

Педагогические кадры имеют необходимый уровень подготовки для реализации программы формирования УУД:

- педагоги владеют представлениями о возрастных особенностях обучающихся среднего уровня образования;
- педагоги прошли курсы повышения квалификации, посвященные ФГОС СОО;
- педагоги участвовали в разработке программы по формированию УУД или участвовали во внутришкольном семинаре, посвященном особенностям применения выбранной программы по УУД;
- педагоги могут строить образовательную деятельность в рамках учебного предмета в соответствии с особенностями формирования конкретных УУД;
- педагоги осуществляют формирование УУД в рамках проектной, исследовательской деятельности;
- педагоги владеют методиками формирующего оценивания;
- педагоги умеют применять инструментарий для оценки качества формирования УУД в рамках одного или нескольких предметов.

## **2.2. Программы отдельных учебных предметов, курсов и курсов внеурочной деятельности**

Рабочие программы учебных предметов, учебных курсов (в том числе внеурочной деятельности), учебных модулей являются приложением к образовательной программе среднего общего образования.

В соответствии с пунктом 6.3. статьи 12 ФЗ-273 «Об образовании в Российской Федерации» при реализации обязательной части образовательной программы среднего общего образования непосредственно применяются федеральные рабочие программы по учебным предметам "Русский язык", "Литература", «История», «Обществознание», «География» и «Основы безопасности жизнедеятельности» - рабочие программы по этим предметам не разрабатываются ОО. По другим предметам учебного плана образовательная организация имеет право использовать федеральные рабочие программы или разрабатывать свои на основе федеральных рабочих программ, но при этом содержание и планируемые результаты должны быть не ниже федеральных.

## **Русский язык**

### **ПОЯСНИТЕЛЬНАЯ ЗАПИСКА**

Рабочая программа учебного предмета «Русский язык» на уровне среднего общего образования составлена на основе требований к результатам освоения ФООП СОО, представленных в ФГОС СОО, а также федеральной рабочей программы воспитания, с учётом Концепции преподавания русского языка и литературы в российской федерации (утверждённой распоряжением Правительства Российской Федерации от 9 апреля 2016 г. № 637-р) и подлежит непосредственному применению при реализации обязательной части ФООП СОО.

### **ОБЩАЯ ХАРАКТЕРИСТИКА УЧЕБНОГО ПРЕДМЕТА «РУССКИЙ ЯЗЫК»**

Русский язык – государственный язык Российской Федерации, язык межнационального общения народов России, национальный язык русского народа. Как государственный язык и язык межнационального общения русский язык является средством коммуникации всех народов Российской Федерации, основой их социально-экономической, культурной и духовной консолидации.

Изучение русского языка способствует усвоению обучающимися традиционных российских духовно-нравственных ценностей; воспитанию нравственности, любви к Родине, ценностного отношения к русскому языку; формированию интереса и уважения к языкам и культурам народов России и мира; развитию эмоционального интеллекта, способности понимать и уважать мнение других людей.

Русский язык, обеспечивая коммуникативное развитие обучающихся, является в школе не только предметом изучения, но и средством овладения другими учебными дисциплинами в сфере гуманитарных, естественных, математических и других наук. Владение русским языком оказывает непосредственное воздействие на качество усвоения других учебных предметов, на процессы формирования универсальных интеллектуальных умений, навыков самоорганизации и самоконтроля.

Свободное владение русским языком является основой социализации личности, способной к успешному речевому взаимодействию и социальному сотрудничеству в повседневной и профессиональной деятельности в условиях многонационального государства.

Программа по русскому языку реализуется на уровне среднего общего образования, когда на предыдущем уровне общего образования освоены основные теоретические знания о языке и речи, сформированы соответствующие умения и навыки, направлен в большей степени на совершенствование умений эффективно пользоваться языком в разных условиях общения, повышение речевой культуры обучающихся, совершенствование их опыта речевого общения, развитие коммуникативных умений в разных сферах функционирования языка.

Системообразующей доминантой содержания программы по русскому языку является направленность на полноценное овладение культурой речи во всех её аспектах (нормативном, коммуникативном и этическом), на развитие и совершенствование коммуникативных умений и навыков в учебно-научной, официально-деловой, социально-бытовой, социально-культурной сферах общения; на формирование готовности к речевому взаимодействию и взаимопониманию в учебной и практической деятельности.

Важнейшей составляющей учебного предмета «Русский язык» на уровне среднего общего образования являются элементы содержания, ориентированные на формирование и развитие функциональной (читательской) грамотности обучающихся – способности свободно использовать навыки чтения с целью извлечения информации из текстов разных форматов (гипертексты, графика, инфографика и др.) для их понимания, сжатия, трансформации, интерпретации и использования в практической деятельности.

В соответствии с принципом преемственности изучение русского языка на уровне среднего общего образования основывается на тех знаниях и компетенциях, которые сформированы на начальном общем и основном общем уровнях общего образования, и предусматривает систематизацию знаний о языке как системе, его основных единицах и уровнях; знаний о тексте, включая тексты новых форматов (гипертексты, графика, инфографика и др.).

В содержании программы выделяются три сквозные линии: «Язык и речь. Культура речи», «Речь. Речевое общение. Текст», «Функциональная стилистика. Культура речи».

Учебный предмет «Русский язык» на уровне среднего общего образования обеспечивает общекультурный уровень молодого человека, способного к продолжению обучения в системе среднего профессионального и высшего образования.

## **ЦЕЛИ ИЗУЧЕНИЯ УЧЕБНОГО ПРЕДМЕТА «РУССКИЙ ЯЗЫК»**

Изучение русского языка направлено на достижение следующих целей:

- осознание и проявление общероссийской гражданственности, патриотизма, уважения к русскому языку как государственному языку Российской Федерации и языку межнационального общения на основе расширения представлений о функциях русского языка в России и мире; о русском языке как духовной, нравственной и культурной ценности многонационального народа России; о взаимосвязи языка и культуры, языка и истории, языка и личности; об отражении в русском языке традиционных российских духовно-нравственных ценностей; формирование ценностного отношения к русскому языку;
- овладение русским языком как инструментом личностного развития и формирования социальных взаимоотношений; понимание роли русского языка в развитии ключевых компетенций, необходимых для успешной самореализации, для овладения будущей профессией, самообразования и социализации;
- совершенствование устной и письменной речевой культуры на основе овладения основными понятиями культуры речи и функциональной

стилистики, формирование навыков нормативного употребления языковых единиц и расширение круга используемых языковых средств; совершенствование коммуникативных умений в разных сферах общения, способности к самоанализу и самооценке на основе наблюдений за речью;

- развитие функциональной грамотности: совершенствование умений текстовой деятельности, анализа текста с точки зрения явной и скрытой (подтекстовой), основной и дополнительной информации; развитие умений чтения текстов разных форматов (гипертексты, графика, инфографика и др.); совершенствование умений трансформировать, интерпретировать тексты и использовать полученную информацию в практической деятельности;
- обобщение знаний о языке как системе, об основных правилах орфографии и пунктуации, об изобразительно-выразительных средствах русского языка; совершенствование умений анализировать языковые единицы разных уровней, умений применять правила орфографии и пунктуации, умений определять изобразительно-выразительные средства языка в тексте;
- обеспечение поддержки русского языка как государственного языка Российской Федерации, недопущения использования нецензурной лексики и иностранных слов, за исключением тех, которые не имеют общеупотребительных аналогов в русском языке и перечень которых содержится в нормативных словарях.

### **МЕСТО УЧЕБНОГО ПРЕДМЕТА «РУССКИЙ ЯЗЫК» В УЧЕБНОМ ПЛАНЕ**

На изучение русского языка в 10–11 классах среднего общего образования в учебном плане отводится 136 часов: в 10 классе – 68 часов (2 часа в неделю), в 11 классе – 68 часов (2 часа в неделю).

# СОДЕРЖАНИЕ УЧЕБНОГО ПРЕДМЕТА «РУССКИЙ ЯЗЫК»

## 10 КЛАСС

### **Общие сведения о языке**

Язык как знаковая система. Основные функции языка.

Лингвистика как наука.

Язык и культура.

Русский язык – государственный язык Российской Федерации, средство межнационального общения, национальный язык русского народа, один из мировых языков.

Формы существования русского национального языка. Литературный язык, просторечие, народные говоры, профессиональные разновидности, жаргон, аргот. Роль литературного языка в обществе.

### **Язык и речь. Культура речи**

#### **Система языка. Культура речи**

Система языка, её устройство, функционирование.

Культура речи как раздел лингвистики.

Языковая норма, её основные признаки и функции.

Виды языковых норм: орфоэпические (произносительные и акцентологические), лексические, словообразовательные, грамматические (морфологические и синтаксические). Орфографические и пунктуационные правила (обзор, общее представление). Стилистические нормы современного русского литературного языка (общее представление).

Качества хорошей речи.

Основные виды словарей (обзор). Толковый словарь. Словарь омонимов. Словарь иностранных слов. Словарь синонимов. Словарь антонимов. Словарь паронимов. Этимологический словарь. Диалектный словарь. Фразеологический словарь. Словообразовательный словарь. Орфографический словарь. Орфоэпический словарь. Словарь грамматических трудностей. Комплексный словарь.

#### **Фонетика. Орфоэпия. Орфоэпические нормы**

Фонетика и орфоэпия как разделы лингвистики (повторение, обобщение). Фонетический анализ слова. Изобразительно-выразительные средства фонетики (повторение, обобщение).

Основные нормы современного литературного произношения: произношение безударных гласных звуков, некоторых согласных, сочетаний согласных. Произношение некоторых грамматических форм. Особенности произношения иноязычных слов. Нормы ударения в современном литературном русском языке.

#### **Лексикология и фразеология. Лексические нормы**

Лексикология и фразеология как разделы лингвистики (повторение, обобщение). Лексический анализ слова. Изобразительно-выразительные средства лексики: эпитет, метафора, метонимия, олицетворение, гипербола, сравнение (повторение, обобщение).

Основные лексические нормы современного русского литературного языка. Многочленные слова и омонимы, их употребление. Синонимы, антонимы, паронимы и их употребление. Иноязычные слова и их употребление. Лексическая сочетаемость. Тавтология. Плеоназм.

Функционально-стилистическая окраска слова. Лексика общеупотребительная, разговорная и книжная. Особенности употребления.

Экспрессивно-стилистическая окраска слова. Лексика нейтральная, высокая, сниженная. Эмоционально-оценочная окраска слова (неодобрительное, ласкательное, шутовское и пр.). Особенности употребления.

Фразеология русского языка (повторение, обобщение). Крылатые слова.

### **Морфемика и словообразование. Словообразовательные нормы**

Морфемика и словообразование как разделы лингвистики (повторение, обобщение). Морфемный и словообразовательный анализ слова. Словообразовательные трудности (обзор). Особенности употребления сложносокращённых слов (аббревиатур).

### **Морфология. Морфологические нормы**

Морфология как раздел лингвистики (повторение, обобщение). Морфологический анализ слова. Особенности употребления в тексте слов разных частей речи.

Морфологические нормы современного русского литературного языка (общее представление).

Основные нормы употребления имён существительных: форм рода, числа, падежа.

Основные нормы употребления имён прилагательных: форм степеней сравнения, краткой формы.

Основные нормы употребления количественных, порядковых и собирательных числительных.

Основные нормы употребления местоимений: формы 3-го лица личных местоимений, возвратного местоимения **себя**.

Основные нормы употребления глаголов: некоторых личных форм (типа победить, убедить, выздороветь), возвратных и невозвратных глаголов; образования некоторых глагольных форм: форм прошедшего времени с суффиксом -ну-, форм повелительного наклонения.

### **Орфография. Основные правила орфографии**

Орфография как раздел лингвистики (повторение, обобщение). Принципы и разделы русской орфографии. Правописание морфем; слитные, дефисные и отдельные написания; употребление прописных и строчных букв; правила переноса слов; правила графического сокращения слов.

Орфографические правила. Правописание гласных и согласных в корне.

Употребление разделительных **ъ** и **ь**.

Правописание приставок. Буквы **ы** – и после приставок.

Правописание суффиксов.

Правописание **н** и **nn** в словах различных частей речи.

Правописание **не** и **ни**.

Правописание окончаний имён существительных, имён прилагательных и глаголов.

Слитное, дефисное и отдельное написание слов.

### **Речь. Речевое общение**

Речь как деятельность. Виды речевой деятельности (повторение, обобщение).

Речевое общение и его виды. Основные сферы речевого общения. Речевая ситуация и её компоненты (адресант и адресат; мотивы и цели, предмет и тема речи; условия общения).

Речевой этикет. Основные функции речевого этикета (установление и поддержание контакта, демонстрация доброжелательности и вежливости, уважительного отношения говорящего к партнёру и др.). Устойчивые формулы русского речевого этикета применительно к различным ситуациям официального/неофициального общения, статусу адресанта/адресата и т. п.

Публичное выступление и его особенности. Тема, цель, основной тезис (основная мысль), план и композиция публичного выступления. Виды аргументации. Выбор языковых средств оформления публичного выступления с учётом его цели, особенностей адресата, ситуации общения.

### **Текст. Информационно-смысловая переработка текста**

Текст, его основные признаки (повторение, обобщение).

Логико-смысловые отношения между предложениями в тексте (общее представление).

Информативность текста. Виды информации в тексте. Информационно-смысловая переработка прочитанного текста, включая гипертекст, графику, инфографику и другие, и прослушанного текста.

План. Тезисы. Конспект. Реферат. Аннотация. Отзыв. Рецензия.

## 11 КЛАСС

### **Общие сведения о языке**

Культура речи в экологическом аспекте. Экология как наука, экология языка (общее представление). Проблемы речевой культуры в современном обществе (стилистические изменения в лексике, огрубление обиходно-разговорной речи, неоправданное употребление иноязычных заимствований и другое) (обзор).

### **Язык и речь. Культура речи**

#### **Синтаксис. Синтаксические нормы**

Синтаксис как раздел лингвистики (повторение, обобщение). Синтаксический анализ словосочетания и предложения.

Изобразительно-выразительные средства синтаксиса. Синтаксический параллелизм, парцелляция, вопросно-ответная форма изложения, градация, инверсия, лексический повтор, анафора, эпифора, антитеза; риторический вопрос, риторическое восклицание, риторическое обращение; многосоюзие, бессоюзие.

Синтаксические нормы. Порядок слов в предложении. Основные нормы согласования сказуемого с подлежащим, в состав которого входят слова множество, ряд, большинство, меньшинство; с подлежащим, выраженным количественно-именным сочетанием (двадцать лет, пять человек); имеющим в своём составе числительные, оканчивающиеся на один; имеющим в своём составе числительные два, три, четыре или числительное, оканчивающееся на два, три, четыре. Согласование сказуемого с подлежащим, имеющим при себе приложение (типа диван-кровать, озеро Байкал). Согласование сказуемого с подлежащим, выраженным аббревиатурой, заимствованным несклоняемым существительным.

Основные нормы управления: правильный выбор падежной или предложно-падежной формы управляемого слова.

Основные нормы употребления однородных членов предложения.

Основные нормы употребления причастных и деепричастных оборотов.

Основные нормы построения сложных предложений.

#### **Пунктуация. Основные правила пунктуации**

Пунктуация как раздел лингвистики (повторение, обобщение). Пунктуационный анализ предложения.

Разделы русской пунктуации и система правил, включённых в каждый из них: знаки препинания в конце предложений; знаки препинания внутри простого предложения; знаки препинания между частями сложного предложения; знаки препинания при передаче чужой речи. Сочетание знаков препинания.

Знаки препинания и их функции. Знаки препинания между подлежащим и сказуемым.

Знаки препинания в предложениях с однородными членами.

Знаки препинания при обособлении.

Знаки препинания в предложениях с вводными конструкциями, обращениями, междометиями.

Знаки препинания в сложном предложении.

Знаки препинания в сложном предложении с разными видами связи.

Знаки препинания при передаче чужой речи.

### **Функциональная стилистика. Культура речи**

Функциональная стилистика как раздел лингвистики. Стилистическая норма (повторение, обобщение).

Разговорная речь, сферы её использования, назначение. Основные признаки разговорной речи: неофициальность, экспрессивность, неподготовленность, преимущественно диалогическая форма. Фонетические, интонационные, лексические, морфологические, синтаксические особенности разговорной речи. Основные жанры разговорной речи: устный рассказ, беседа, спор и другие (обзор).

Научный стиль, сферы его использования, назначение. Основные признаки научного стиля: отвлечённость, логичность, точность, объективность. Лексические, морфологические, синтаксические особенности научного стиля. Основные подстили научного стиля. Основные жанры научного стиля: монография, диссертация, научная статья, реферат, словарь, справочник, учебник и учебное пособие, лекция, доклад и другие (обзор).

Официально-деловой стиль, сферы его использования, назначение. Основные признаки официально-делового стиля: точность, стандартизованность, стереотипность. Лексические, морфологические, синтаксические особенности официально-делового стиля. Основные жанры официально-делового стиля: закон, устав, приказ; расписка, заявление, доверенность; автобиография, характеристика, резюме и другие (обзор).

Публицистический стиль, сферы его использования, назначение. Основные признаки публицистического стиля: экспрессивность, призывность, оценочность. Лексические, морфологические, синтаксические особенности публицистического стиля. Основные жанры публицистического стиля: заметка, статья, репортаж, очерк, эссе, интервью (обзор).

Язык художественной литературы и его отличие от других функциональных разновидностей языка (повторение, обобщение). Основные признаки художественной речи: образность, широкое использование изобразительно-выразительных средств, языковых средств других функциональных разновидностей языка.



## **ПЛАНИРУЕМЫЕ РЕЗУЛЬТАТЫ ОСВОЕНИЯ ПРОГРАММЫ ПО РУССКОМУ ЯЗЫКУ НА УРОВНЕ СРЕДНЕГО ОБЩЕГО ОБРАЗОВАНИЯ**

Личностные результаты освоения обучающимися программы по русскому языку на уровне среднего общего образования достигаются в единстве учебной и воспитательной деятельности общеобразовательной организации в соответствии с традиционными российскими социокультурными, историческими и духовно-нравственными ценностями, принятыми в обществе правилами и нормами поведения и способствуют процессам самопознания, самовоспитания и саморазвития, развития внутренней позиции личности, патриотизма, гражданственности; уважения к памяти защитников Отечества и подвигам Героев Отечества, закону и правопорядку, человеку труда и людям старшего поколения; взаимного уважения, бережного отношения к культурному наследию и традициям многонационального народа Российской Федерации, природе и окружающей среде.

В результате изучения русского языка на уровне среднего общего образования у обучающегося будут сформированы следующие личностные результаты:

### **1) гражданского воспитания:**

- сформированность гражданской позиции обучающегося как активного и ответственного члена российского общества;
- осознание своих конституционных прав и обязанностей, уважение закона и правопорядка;
- принятие традиционных национальных, общечеловеческих гуманистических и демократических ценностей, в том числе в сопоставлении с ситуациями, отражёнными в текстах литературных произведений, написанных на русском языке;
- готовность противостоять идеологии экстремизма, национализма, ксенофобии, дискриминации по социальным, религиозным, расовым, национальным признакам;
- готовность вести совместную деятельность в интересах гражданского общества, участвовать в самоуправлении в школе и детско-юношеских организациях;
- умение взаимодействовать с социальными институтами в соответствии с их функциями и назначением;
- готовность к гуманитарной и волонтерской деятельности.

### **2) патриотического воспитания:**

- сформированность российской гражданской идентичности, патриотизма, уважения к своему народу, чувства ответственности перед Родиной, гордости за свой край, свою Родину, свой язык и культуру, прошлое и настоящее многонационального народа России;
- ценностное отношение к государственным символам, историческому и природному наследию, памятникам, боевым подвигам и трудовым достижениям народа, традициям народов России; достижениям России в науке, искусстве, спорте, технологиях, труде;
- идейная убежденность, готовность к служению Отечеству и его защите, ответственность за его судьбу.

### **3) духовно-нравственного воспитания:**

- осознание духовных ценностей российского народа;
- сформированность нравственного сознания, норм этичного поведения;
- способность оценивать ситуацию и принимать осознанные решения, ориентируясь на морально-нравственные нормы и ценности;
- осознание личного вклада в построение устойчивого будущего;

- ответственное отношение к своим родителям, созданию семьи на основе осознанного принятия ценностей семейной жизни в соответствии с традициями народов России.

#### **4) эстетического воспитания:**

- эстетическое отношение к миру, включая эстетику быта, научного и технического творчества, спорта, труда, общественных отношений;
- способность воспринимать различные виды искусства, традиции и творчество своего и других народов, ощущать эмоциональное воздействие искусства;
- убежденность в значимости для личности и общества отечественного и мирового искусства, этнических культурных традиций и народного, в том числе словесного, творчества;
- готовность к самовыражению в разных видах искусства, стремление проявлять качества творческой личности, в том числе при выполнении творческих работ по русскому языку.

#### **5) физического воспитания:**

- сформированность здорового и безопасного образа жизни, ответственного отношения к своему здоровью;
- потребность в физическом совершенствовании, занятиях спортивно-оздоровительной деятельностью;
- активное неприятие вредных привычек и иных форм причинения вреда физическому и психическому здоровью.

#### **6) трудового воспитания:**

- готовность к труду, осознание ценности мастерства, трудолюбие;
- готовность к активной деятельности технологической и социальной направленности, способность инициировать, планировать и самостоятельно осуществлять такую деятельность, в том числе в процессе изучения русского языка;
- интерес к различным сферам профессиональной деятельности, в том числе к деятельности филологов, журналистов, писателей; умение совершать осознанный выбор будущей профессии и реализовывать собственные жизненные планы;
- готовность и способность к образованию и самообразованию на протяжении всей жизни.

#### **7) экологического воспитания:**

- сформированность экологической культуры, понимание влияния социально-экономических процессов на состояние природной и социальной среды, осознание глобального характера экологических проблем;
- планирование и осуществление действий в окружающей среде на основе знания целей устойчивого развития человечества;
- активное неприятие действий, приносящих вред окружающей среде; умение прогнозировать неблагоприятные экологические последствия предпринимаемых действий и предотвращать их;
- расширение опыта деятельности экологической направленности.

#### **8) ценности научного познания:**

- сформированность мировоззрения, соответствующего современному уровню развития науки и общественной практики, основанного на диалоге культур, способствующего осознанию своего места в поликультурном мире;
- совершенствование языковой и читательской культуры как средства взаимодействия между людьми и познания мира;

- осознание ценности научной деятельности, готовность осуществлять учебно-исследовательскую и проектную деятельность, в том числе по русскому языку, индивидуально и в группе.

В процессе достижения личностных результатов освоения обучающимися рабочей программы по русскому языку у обучающихся совершенствуется эмоциональный интеллект, предполагающий сформированность:

- самосознания, включающего способность понимать своё эмоциональное состояние, использовать адекватные языковые средства для выражения своего состояния, видеть направление развития собственной эмоциональной сферы, быть уверенным в себе;
- саморегулирования, включающего самоконтроль, умение принимать ответственность за своё поведение, способность проявлять гибкость и адаптироваться к эмоциональным изменениям, быть открытым новому;
- внутренней мотивации, включающей стремление к достижению цели и успеху, оптимизм, инициативность, умение действовать, исходя из своих возможностей;
- эмпатии, включающей способность сочувствовать и сопереживать, понимать эмоциональное состояние других людей и учитывать его при осуществлении коммуникации;
- социальных навыков, включающих способность выстраивать отношения с другими людьми, заботиться о них, проявлять к ним интерес и разрешать конфликты с учётом собственного речевого и читательского опыта.

В результате изучения русского языка на уровне среднего общего образования у обучающегося будут сформированы познавательные универсальные учебные действия, коммуникативные универсальные учебные действия, регулятивные универсальные учебные действия, совместная деятельность.

У обучающегося будут сформированы следующие **базовые логические действия** как часть познавательных универсальных учебных действий:

- самостоятельно формулировать и актуализировать проблему, рассматривать её всесторонне;
- устанавливать существенный признак или основание для сравнения, классификации и обобщения языковых единиц, языковых явлений и процессов, текстов различных функциональных разновидностей языка, функционально-смысловых типов, жанров;
- определять цели деятельности, задавать параметры и критерии их достижения;
- выявлять закономерности и противоречия языковых явлений, данных в наблюдении;
- разрабатывать план решения проблемы с учётом анализа имеющихся материальных и нематериальных ресурсов;
- вносить коррективы в деятельность, оценивать риски и соответствие результатов целям;
- координировать и выполнять работу в условиях реального, виртуального и комбинированного взаимодействия, в том числе при выполнении проектов по русскому языку;
- развивать креативное мышление при решении жизненных проблем с учётом собственного речевого и читательского опыта.

У обучающегося будут сформированы следующие **базовые исследовательские действия** как часть познавательных универсальных учебных действий:

- владеть навыками учебно-исследовательской и проектной деятельности, в том числе в контексте изучения учебного предмета «Русский язык», способностью и

готовностью к самостоятельному поиску методов решения практических задач, применению различных методов познания;

- владеть разными видами деятельности по получению нового знания, в том числе по русскому языку; его интерпретации, преобразованию и применению в различных учебных ситуациях, в том числе при создании учебных и социальных проектов;
- формировать научный тип мышления, владеть научной, в том числе лингвистической, терминологией, общенаучными ключевыми понятиями и методами;
- ставить и формулировать собственные задачи в образовательной деятельности и разнообразных жизненных ситуациях;
- выявлять и актуализировать задачу, выдвигать гипотезу, задавать параметры и критерии её решения, находить аргументы для доказательства своих утверждений;
- анализировать полученные в ходе решения задачи результаты, критически оценивать их достоверность, прогнозировать изменение в новых условиях;
- давать оценку новым ситуациям, приобретённому опыту;
- уметь интегрировать знания из разных предметных областей;
- уметь переносить знания в практическую область жизнедеятельности, освоенные средства и способы действия — в профессиональную среду;
- выдвигать новые идеи, оригинальные подходы, предлагать альтернативные способы решения проблем.

У обучающегося будут сформированы следующие **умения работать с информацией** как часть познавательных универсальных учебных действий:

- владеть навыками получения информации, в том числе лингвистической, из источников разных типов, самостоятельно осуществлять поиск, анализ, систематизацию и интерпретацию информации различных видов и форм представления;
- создавать тексты в различных форматах с учётом назначения информации и её целевой аудитории, выбирая оптимальную форму представления и визуализации (презентация, таблица, схема и другие);
- оценивать достоверность, легитимность информации, её соответствие правовым и морально-этическим нормам;
- использовать средства информационных и коммуникационных технологий при решении когнитивных, коммуникативных и организационных задач с соблюдением требований эргономики, техники безопасности, гигиены, ресурсосбережения, правовых и этических норм, норм информационной безопасности;
- владеть навыками защиты личной информации, соблюдать требования информационной безопасности.

У обучающегося будут сформированы следующие **умения общения** как часть коммуникативных универсальных учебных действий:

- осуществлять коммуникацию во всех сферах жизни;
- пользоваться невербальными средствами общения, понимать значение социальных знаков, распознавать предпосылки конфликтных ситуаций и смягчать конфликты;
- владеть различными способами общения и взаимодействия; аргументированно вести диалог;
- развёрнуто, логично и корректно с точки зрения культуры речи излагать своё мнение, строить высказывание.

У обучающегося будут сформированы следующие **умения самоорганизации** как части регулятивных универсальных учебных действий:

- самостоятельно осуществлять познавательную деятельность, выявлять проблемы, ставить и формулировать собственные задачи в образовательной деятельности и жизненных ситуациях;
- самостоятельно составлять план решения проблемы с учётом имеющихся ресурсов, собственных возможностей и предпочтений;
- расширять рамки учебного предмета на основе личных предпочтений;
- делать осознанный выбор, уметь аргументировать его, брать ответственность за результаты выбора;
- оценивать приобретённый опыт;
- стремиться к формированию и проявлению широкой эрудиции в разных областях знания; постоянно повышать свой образовательный и культурный уровень.

У обучающегося будут сформированы следующие **умения самоконтроля, принятия себя и других** как части регулятивных универсальных учебных действий:

- давать оценку новым ситуациям, вносить коррективы в деятельность, оценивать соответствие результатов целям;
- владеть навыками познавательной рефлексии как осознания совершаемых действий и мыслительных процессов, их оснований и результатов; использовать приёмы рефлексии для оценки ситуации, выбора верного решения;
- уметь оценивать риски и своевременно принимать решение по их снижению;
- принимать себя, понимая свои недостатки и достоинства;
- принимать мотивы и аргументы других людей при анализе результатов деятельности;
- признавать своё право и право других на ошибку;
- развивать способность видеть мир с позиции другого человека.

У обучающегося будут сформированы следующие **умения совместной деятельности**:

- понимать и использовать преимущества командной и индивидуальной работы;
- выбирать тематику и методы совместных действий с учётом общих интересов и возможностей каждого члена коллектива;
- принимать цели совместной деятельности, организовывать и координировать действия по их достижению: составлять план действий, распределять роли с учётом мнений участников, обсуждать результаты совместной работы;
- оценивать качество своего вклада и вклада каждого участника команды в общий результат по разработанным критериям;
- предлагать новые проекты, оценивать идеи с позиции новизны, оригинальности, практической значимости; проявлять творческие способности и воображение, быть инициативным.

## **ПРЕДМЕТНЫЕ РЕЗУЛЬТАТЫ**

### **10 КЛАСС**

К концу обучения в 10 классе обучающийся получит следующие предметные результаты по отдельным темам программы по русскому языку:

#### **Общие сведения о языке**

Иметь представление о языке как знаковой системе, об основных функциях языка; о лингвистике как науке.

Опознавать лексику с национально-культурным компонентом значения; лексику, отражающую традиционные российские духовно-нравственные ценности в художественных текстах и публицистике; объяснять значения данных лексических единиц с помощью лингвистических словарей (толковых, этимологических и других); комментировать фразеологизмы с точки зрения отражения в них истории и культуры народа (в рамках изученного).

Понимать и уметь комментировать функции русского языка как государственного языка Российской Федерации и языка межнационального общения народов России, одного из мировых языков (с опорой на статью 68 Конституции Российской Федерации, Федеральный закон от 1 июня 2005 г. № 53-ФЗ «О государственном языке Российской Федерации», Федеральный закон «О внесении изменений в Федеральный закон «О государственном языке Российской Федерации» от 28.02.2023 № 52-ФЗ, Закон Российской Федерации от 25 октября 1991 г. № 1807-1 «О языках народов Российской Федерации»).

Различать формы существования русского языка (литературный язык, просторечие, народные говоры, профессиональные разновидности, жаргон, арго), знать и характеризовать признаки литературного языка и его роль в обществе; использовать эти знания в речевой практике.

### **Язык и речь. Культура речи**

#### **Система языка. Культура речи**

Иметь представление о русском языке как системе, знать основные единицы и уровни языковой системы, анализировать языковые единицы разных уровней языковой системы.

Иметь представление о культуре речи как разделе лингвистики.

Комментировать нормативный, коммуникативный и этический аспекты культуры речи, приводить соответствующие примеры.

Анализировать речевые высказывания с точки зрения коммуникативной целесообразности, уместности, точности, ясности, выразительности, соответствия нормам современного русского литературного языка.

Иметь представление о языковой норме, её видах.

Использовать словари русского языка в учебной деятельности.

#### **Фонетика. Орфоэпия. Орфоэпические нормы**

Выполнять фонетический анализ слова.

Определять изобразительно-выразительные средства фонетики в тексте.

Анализировать и характеризовать особенности произношения безударных гласных звуков, некоторых согласных, сочетаний согласных, некоторых грамматических форм, иноязычных слов.

Анализировать и характеризовать речевые высказывания (в том числе собственные) с точки зрения соблюдения орфоэпических и акцентологических норм современного русского литературного языка.

Соблюдать основные произносительные и акцентологические нормы современного русского литературного языка.

Использовать орфоэпический словарь.

#### **Лексикология и фразеология. Лексические нормы**

Выполнять лексический анализ слова.

Определять изобразительно-выразительные средства лексики.

Анализировать и характеризовать высказывания (в том числе собственные) с точки зрения соблюдения лексических норм современного русского литературного языка.

Соблюдать лексические нормы.

Характеризовать и оценивать высказывания с точки зрения уместности использования стилистически окрашенной и эмоционально-экспрессивной лексики.

Использовать толковый словарь, словари синонимов, антонимов, паронимов; словарь иностранных слов, фразеологический словарь, этимологический словарь.

### **Морфемика и словообразование. Словообразовательные нормы**

Выполнять морфемный и словообразовательный анализ слова.

Анализировать и характеризовать речевые высказывания (в том числе собственные) с точки зрения особенностей употребления сложносокращённых слов (аббревиатур).

Использовать словообразовательный словарь.

### **Морфология. Морфологические нормы**

Выполнять морфологический анализ слова.

Определять особенности употребления в тексте слов разных частей речи.

Анализировать и характеризовать высказывания (в том числе собственные) с точки зрения соблюдения морфологических норм современного русского литературного языка.

Соблюдать морфологические нормы.

Характеризовать и оценивать высказывания с точки зрения трудных случаев употребления имён существительных, имён прилагательных, имён числительных, местоимений, глаголов, причастий, деепричастий, наречий (в рамках изученного).

Использовать словарь грамматических трудностей, справочники.

### **Орфография. Основные правила орфографии**

Иметь представление о принципах и разделах русской орфографии.

Выполнять орфографический анализ слова.

Анализировать и характеризовать текст (в том числе собственный) с точки зрения соблюдения орфографических правил современного русского литературного языка (в рамках изученного).

Соблюдать правила орфографии.

Использовать орфографические словари.

### **Речь. Речевое общение**

Создавать устные монологические и диалогические высказывания различных типов и жанров; употреблять языковые средства в соответствии с речевой ситуацией (объём устных монологических высказываний — не менее 100 слов; объём диалогического высказывания — не менее 7—8 реплик).

Выступать перед аудиторией с докладом; представлять реферат, исследовательский проект на лингвистическую и другие темы; использовать образовательные информационно-коммуникационные инструменты и ресурсы для решения учебных задач.

Создавать тексты разных функционально-смысловых типов; тексты разных жанров научного, публицистического, официально-делового стилей (объём сочинения — не менее 150 слов).

Использовать различные виды аудирования и чтения в соответствии с коммуникативной задачей, приёмы информационно-смысловой переработки прочитанных текстов, включая гипертекст, графику, инфографику и другие, и прослушанных текстов (объём текста для чтения – 450–500 слов; объём прослушанного или прочитанного текста для пересказа от 250 до 300 слов).

Знать основные нормы речевого этикета применительно к различным ситуациям официального/неофициального общения, статусу адресанта/адресата и другим; использовать правила русского речевого этикета в социально-культурной, учебно-научной, официально-деловой сферах общения, повседневном общении, интернет-коммуникации.

Употреблять языковые средства с учётом речевой ситуации.

Соблюдать в устной речи и на письме нормы современного русского литературного языка.

Оценивать собственную и чужую речь с точки зрения точного, уместного и выразительного словоупотребления.

### **Текст. Информационно-смысловая переработка текста**

Применять знания о тексте, его основных признаках, структуре и видах представленной в нём информации в речевой практике.

Понимать, анализировать и комментировать основную и дополнительную, явную и скрытую (подтекстовую) информацию текстов, воспринимаемых зрительно и (или) на слух.

Выявлять логико-смысловые отношения между предложениями в тексте.

Создавать тексты разных функционально-смысловых типов; тексты разных жанров научного, публицистического, официально-делового стилей (объём сочинения — не менее 150 слов).

Использовать различные виды аудирования и чтения в соответствии с коммуникативной задачей, приёмы информационно-смысловой переработки прочитанных текстов, включая гипертекст, графику, инфографику и другие, и прослушанных текстов (объём текста для чтения – 450–500 слов; объём прослушанного или прочитанного текста для пересказа от 250 до 300 слов).

Создавать вторичные тексты (план, тезисы, конспект, реферат, аннотация, отзыв, рецензия и другие).

Корректировать текст: устранять логические, фактические, этические, грамматические и речевые ошибки.

### **11 КЛАСС**

К концу обучения в 11 классе обучающийся получит следующие предметные результаты по отдельным темам программы по русскому языку:

#### **Общие сведения о языке**

Иметь представление об экологии языка, о проблемах речевой культуры в современном обществе.

Понимать, оценивать и комментировать уместность (неуместность) употребления разговорной и просторечной лексики, жаргонизмов; оправданность (неоправданность) употребления иноязычных заимствований; нарушения речевого этикета, этических норм в речевом общении и другое.

#### **Язык и речь. Культура речи**

##### **Синтаксис. Синтаксические нормы**

Выполнять синтаксический анализ словосочетания, простого и сложного предложения.

Определять изобразительно-выразительные средства синтаксиса русского языка (в рамках изученного).

Анализировать, характеризовать и оценивать высказывания с точки зрения основных норм согласования сказуемого с подлежащим, употребления падежной и предложно-падежной формы управляемого слова в словосочетании, употребления однородных членов предложения, причастного и деепричастного оборотов (в рамках изученного).

Соблюдать синтаксические нормы.

Использовать словари грамматических трудностей, справочники.

##### **Пунктуация. Основные правила пунктуации**

Иметь представление о принципах и разделах русской пунктуации.

Выполнять пунктуационный анализ предложения.

Анализировать и характеризовать текст с точки зрения соблюдения пунктуационных правил современного русского литературного языка (в рамках изученного).

Соблюдать правила пунктуации.

Использовать справочники по пунктуации.

##### **Функциональная стилистика. Культура речи**

Иметь представление о функциональной стилистике как разделе лингвистики.



Иметь представление об основных признаках разговорной речи, функциональных стилей (научного, публицистического, официально-делового), языка художественной литературы.

Распознавать, анализировать и комментировать тексты различных функциональных разновидностей языка (разговорная речь, научный, публицистический и официально-деловой стили, язык художественной литературы).

Создавать тексты разных функционально-смысловых типов; тексты разных жанров научного, публицистического, официально-делового стилей (объем сочинения — не менее 150 слов).

Применять знания о функциональных разновидностях языка в речевой практике.

**ТЕМАТИЧЕСКОЕ ПЛАНИРОВАНИЕ  
10 КЛАСС**

№ п/п	Наименование разделов и тем программы	Количество часов			Электронные (цифровые) образовательные ресурсы
		Всего	Контрольные работы	Практические работы	
<b>Раздел 1. Общие сведения о языке</b>					
1.1	Язык как знаковая система. Основные функции языка. Лингвистика как наука	1			Библиотека ЦОК <a href="https://m.edsoo.ru/7f41bacc">https://m.edsoo.ru/7f41bacc</a>
1.2	Язык и культура	1			Библиотека ЦОК <a href="https://m.edsoo.ru/7f41bacc">https://m.edsoo.ru/7f41bacc</a>
1.3	Русский язык — государственный язык Российской Федерации, средство межнационального общения, национальный язык русского народа, один из мировых языков	1			Библиотека ЦОК <a href="https://m.edsoo.ru/7f41bacc">https://m.edsoo.ru/7f41bacc</a>
1.4	Формы существования русского национального языка	2		1	Библиотека ЦОК <a href="https://m.edsoo.ru/7f41bacc">https://m.edsoo.ru/7f41bacc</a>
Итого по разделу		5			
<b>Раздел 2. Язык и речь. Культура речи. Система языка. Культура речи</b>					
2.1	Система языка, её устройство, функционирование	1			Библиотека ЦОК <a href="https://m.edsoo.ru/7f41bacc">https://m.edsoo.ru/7f41bacc</a>
2.2	Культура речи как раздел лингвистики	1		0	Библиотека ЦОК <a href="https://m.edsoo.ru/7f41bacc">https://m.edsoo.ru/7f41bacc</a>
2.3	Языковая норма, её основные признаки и функции. Виды языковых норм	1		1	Библиотека ЦОК <a href="https://m.edsoo.ru/7f41bacc">https://m.edsoo.ru/7f41bacc</a>
2.4	Качества хорошей речи	1			Библиотека ЦОК <a href="https://m.edsoo.ru/7f41bacc">https://m.edsoo.ru/7f41bacc</a>
2.5	Основные виды словарей (обзор)	1			Библиотека ЦОК <a href="https://m.edsoo.ru/7f41bacc">https://m.edsoo.ru/7f41bacc</a>

Итого по разделу		5			
<b>Раздел 3. Язык и речь. Культура речи. Фонетика. Орфоэпия. Орфоэпические нормы</b>					
3.1	Фонетика и орфоэпия как разделы лингвистики.(повторение, обобщение). Изобразительно-выразительные средства фонетики (повторение, обобщение).	1		0	Библиотека ЦОК <a href="https://m.edsoo.ru/7f41bacc">https://m.edsoo.ru/7f41bacc</a>
3.2	Орфоэпические (произносительные и акцентологические) нормы	2			Библиотека ЦОК <a href="https://m.edsoo.ru/7f41bacc">https://m.edsoo.ru/7f41bacc</a>
Итого по разделу		3			
<b>Раздел 4. Язык и речь. Культура речи. Лексикология и фразеология. Лексические нормы</b>					
4.1	Лексикология и фразеология как разделы лингвистики (повторение, обобщение). Изобразительно-выразительные средства лексики (повторение, обобщение)	2			Библиотека ЦОК <a href="https://m.edsoo.ru/7f41bacc">https://m.edsoo.ru/7f41bacc</a>
4.2	Основные лексические нормы современного русского литературного языка	3	0		Библиотека ЦОК <a href="https://m.edsoo.ru/7f41bacc">https://m.edsoo.ru/7f41bacc</a>
4.3	Функционально-стилистическая окраска слова	1			Библиотека ЦОК <a href="https://m.edsoo.ru/7f41bacc">https://m.edsoo.ru/7f41bacc</a>
4.4	Экспрессивно-стилистическая окраска слова	1			Библиотека ЦОК <a href="https://m.edsoo.ru/7f41bacc">https://m.edsoo.ru/7f41bacc</a>
4.5	Фразеология русского языка (повторение, обобщение). Крылатые слова	1		1	Библиотека ЦОК <a href="https://m.edsoo.ru/7f41bacc">https://m.edsoo.ru/7f41bacc</a>
Итого по разделу		8			
<b>Раздел 5. Язык и речь. Культура речи. Морфемика и словообразование. Словообразовательные нормы</b>					
5.1	Морфемика и словообразование как разделы лингвистики (повторение, обобщение)	2			Библиотека ЦОК <a href="https://m.edsoo.ru/7f41bacc">https://m.edsoo.ru/7f41bacc</a>
5.2	Словообразовательные нормы	1	0		Библиотека ЦОК <a href="https://m.edsoo.ru/7f41bacc">https://m.edsoo.ru/7f41bacc</a>

Итого по разделу		3			
<b>Раздел 6. Язык и речь. Культура речи. Морфология. Морфологические нормы</b>					
6.1	Морфология как раздел лингвистики (повторение, обобщение)	2			Библиотека ЦОК <a href="https://m.edsoo.ru/7f41bacc">https://m.edsoo.ru/7f41bacc</a>
6.2	Морфологические нормы современного русского литературного языка (общее представление)	4	1	0	Библиотека ЦОК <a href="https://m.edsoo.ru/7f41bacc">https://m.edsoo.ru/7f41bacc</a>
Итого по разделу		6			
<b>Раздел 7. Язык и речь. Культура речи. Орфография. Основные правила орфографии</b>					
7.1	Орфография как раздел лингвистики (повторение, обобщение)	1			Библиотека ЦОК <a href="https://m.edsoo.ru/7f41bacc">https://m.edsoo.ru/7f41bacc</a>
7.2	Правописание гласных и согласных в корне	2			Библиотека ЦОК <a href="https://m.edsoo.ru/7f41bacc">https://m.edsoo.ru/7f41bacc</a>
7.3	Употребление разделительных ь и ъ. Правописание приставок. Буквы ы — и после приставок	2			Библиотека ЦОК <a href="https://m.edsoo.ru/7f41bacc">https://m.edsoo.ru/7f41bacc</a>
7.4	Правописание суффиксов	2			Библиотека ЦОК <a href="https://m.edsoo.ru/7f41bacc">https://m.edsoo.ru/7f41bacc</a>
7.5	Правописание н и nn в словах различных частей речи	2			Библиотека ЦОК <a href="https://m.edsoo.ru/7f41bacc">https://m.edsoo.ru/7f41bacc</a>
7.6	Правописание не и ни	1			Библиотека ЦОК <a href="https://m.edsoo.ru/7f41bacc">https://m.edsoo.ru/7f41bacc</a>
7.7	Правописание окончаний имён существительных, имён прилагательных и глаголов	2		0	Библиотека ЦОК <a href="https://m.edsoo.ru/7f41bacc">https://m.edsoo.ru/7f41bacc</a>
7.8	Слитное, дефисное и раздельное написание слов	2		1	Библиотека ЦОК <a href="https://m.edsoo.ru/7f41bacc">https://m.edsoo.ru/7f41bacc</a>
Итого по разделу		14			
<b>Раздел 8. Речь. Речевое общение</b>					

8.1	Речь как деятельность. Виды речевой деятельности (повторение, обобщение)	1			Библиотека ЦОК <a href="https://m.edsoo.ru/7f41bacc">https://m.edsoo.ru/7f41bacc</a>
8.2	Речевое общение и его виды. Основные сферы речевого общения. Речевая ситуация и её компоненты	1			Библиотека ЦОК <a href="https://m.edsoo.ru/7f41bacc">https://m.edsoo.ru/7f41bacc</a>
8.3	Речевой этикет	1			Библиотека ЦОК <a href="https://m.edsoo.ru/7f41bacc">https://m.edsoo.ru/7f41bacc</a>
8.4	Публичное выступление	2		1	Библиотека ЦОК <a href="https://m.edsoo.ru/7f41bacc">https://m.edsoo.ru/7f41bacc</a>
Итого по разделу		5			
<b>Раздел 9. Текст. Информационно-смысловая переработка текста</b>					
9.1	Текст, его основные признаки (повторение, обобщение)	1			Библиотека ЦОК <a href="https://m.edsoo.ru/7f41bacc">https://m.edsoo.ru/7f41bacc</a>
9.2	Логико-смысловые отношения между предложениями в тексте (общее представление)	2			Библиотека ЦОК <a href="https://m.edsoo.ru/7f41bacc">https://m.edsoo.ru/7f41bacc</a>
9.3	Информативность текста. Виды информации в тексте	2	0		Библиотека ЦОК <a href="https://m.edsoo.ru/7f41bacc">https://m.edsoo.ru/7f41bacc</a>
9.4	Информационно-смысловая переработка текста. План. Тезисы. Конспект. Реферат. Аннотация. Отзыв. Рецензия	3		1	Библиотека ЦОК <a href="https://m.edsoo.ru/7f41bacc">https://m.edsoo.ru/7f41bacc</a>
Итого по разделу		8			
Повторение		6			Библиотека ЦОК <a href="https://m.edsoo.ru/7f41bacc">https://m.edsoo.ru/7f41bacc</a>
Итоговый контроль		5	5	0	Библиотека ЦОК <a href="https://m.edsoo.ru/7f41bacc">https://m.edsoo.ru/7f41bacc</a>
ОБЩЕЕ КОЛИЧЕСТВО ЧАСОВ ПО ПРОГРАММЕ		68	6	6	

## 11 КЛАСС

№ п/п	Наименование разделов и тем программы	Количество часов			Электронные (цифровые) образовательные ресурсы
		Всего	Контрольные работы	Практические работы	
<b>Раздел 1. Общие сведения о языке</b>					
1.1	Культура речи в экологическом аспекте	2			Библиотека ЦОК <a href="https://m.edsoo.ru/7f41c7e2">https://m.edsoo.ru/7f41c7e2</a>
Итого по разделу		2			
<b>Раздел 2. Язык и речь. Культура речи. Синтаксис. Синтаксические нормы</b>					
2.1	Синтаксис как раздел лингвистики (повторение, обобщение)	2			Библиотека ЦОК <a href="https://m.edsoo.ru/7f41c7e2">https://m.edsoo.ru/7f41c7e2</a>
2.2	Изобразительно-выразительные средства синтаксиса	2			Библиотека ЦОК <a href="https://m.edsoo.ru/7f41c7e2">https://m.edsoo.ru/7f41c7e2</a>
2.3	Синтаксические нормы. Основные нормы согласования сказуемого с подлежащим	2			Библиотека ЦОК <a href="https://m.edsoo.ru/7f41c7e2">https://m.edsoo.ru/7f41c7e2</a>
2.4	Основные нормы управления	2			Библиотека ЦОК <a href="https://m.edsoo.ru/7f41c7e2">https://m.edsoo.ru/7f41c7e2</a>
2.5	Основные нормы употребления однородных членов предложения	2			Библиотека ЦОК <a href="https://m.edsoo.ru/7f41c7e2">https://m.edsoo.ru/7f41c7e2</a>
2.6	Основные нормы употребления причастных и деепричастных оборотов	3			Библиотека ЦОК <a href="https://m.edsoo.ru/7f41c7e2">https://m.edsoo.ru/7f41c7e2</a>
2.7	Основные нормы построения сложных предложений	3			Библиотека ЦОК <a href="https://m.edsoo.ru/7f41c7e2">https://m.edsoo.ru/7f41c7e2</a>
2.8	Обобщение и систематизация по теме «Синтаксис. Синтаксические нормы»	1		1	Библиотека ЦОК <a href="https://m.edsoo.ru/7f41c7e2">https://m.edsoo.ru/7f41c7e2</a>
Итого по разделу		17			
<b>Раздел 3. Язык и речь. Культура речи. Пунктуация. Основные правила пунктуации</b>					
3.1	Пунктуация как раздел лингвистики	1			Библиотека ЦОК

	(повторение, обобщение)				<a href="https://m.edsoo.ru/7f41c7e2">https://m.edsoo.ru/7f41c7e2</a>
3.2	Знаки препинания между подлежащим и сказуемым	1			Библиотека ЦОК <a href="https://m.edsoo.ru/7f41c7e2">https://m.edsoo.ru/7f41c7e2</a>
3.3	Знаки препинания в предложениях с однородными членами	2			Библиотека ЦОК <a href="https://m.edsoo.ru/7f41c7e2">https://m.edsoo.ru/7f41c7e2</a>
3.4	Знаки препинания при обособлении	3			Библиотека ЦОК <a href="https://m.edsoo.ru/7f41c7e2">https://m.edsoo.ru/7f41c7e2</a>
3.5	Знаки препинания в предложениях с вводными конструкциями, обращениями, междометиями	2			Библиотека ЦОК <a href="https://m.edsoo.ru/7f41c7e2">https://m.edsoo.ru/7f41c7e2</a>
3.6	Знаки препинания в сложном предложении	3			Библиотека ЦОК <a href="https://m.edsoo.ru/7f41c7e2">https://m.edsoo.ru/7f41c7e2</a>
3.7	Знаки препинания в сложном предложении с разными видами связи	2			Библиотека ЦОК <a href="https://m.edsoo.ru/7f41c7e2">https://m.edsoo.ru/7f41c7e2</a>
3.8	Знаки препинания при передаче чужой речи	2	1		Библиотека ЦОК <a href="https://m.edsoo.ru/7f41c7e2">https://m.edsoo.ru/7f41c7e2</a>
3.9	Повторение и обобщение по темам раздела "Пунктуация. Основные правила пунктуации"	1		1	Библиотека ЦОК <a href="https://m.edsoo.ru/7f41c7e2">https://m.edsoo.ru/7f41c7e2</a>
Итого по разделу		17			
<b>Раздел 4. Функциональная стилистика. Культура речи</b>					
4.1	Функциональная стилистика как раздел лингвистики	1			Библиотека ЦОК <a href="https://m.edsoo.ru/7f41c7e2">https://m.edsoo.ru/7f41c7e2</a>
4.2	Разговорная речь	2			Библиотека ЦОК <a href="https://m.edsoo.ru/7f41c7e2">https://m.edsoo.ru/7f41c7e2</a>
4.3	Основные жанры разговорной речи: устный рассказ, беседа, спор (обзор)	2			Библиотека ЦОК <a href="https://m.edsoo.ru/7f41c7e2">https://m.edsoo.ru/7f41c7e2</a>
4.4	Научный стиль	3			Библиотека ЦОК <a href="https://m.edsoo.ru/7f41c7e2">https://m.edsoo.ru/7f41c7e2</a>
4.5	Основные жанры научного стиля (обзор)	2			Библиотека ЦОК <a href="https://m.edsoo.ru/7f41c7e2">https://m.edsoo.ru/7f41c7e2</a>

4.6	Официально-деловой стиль. Основные жанры официально-делового стиля (обзор)	2			Библиотека ЦОК <a href="https://m.edsoo.ru/7f41c7e2">https://m.edsoo.ru/7f41c7e2</a>
4.7	Публицистический стиль	2			Библиотека ЦОК <a href="https://m.edsoo.ru/7f41c7e2">https://m.edsoo.ru/7f41c7e2</a>
4.8	Основные жанры публицистического стиля (обзор)	3		1	Библиотека ЦОК <a href="https://m.edsoo.ru/7f41c7e2">https://m.edsoo.ru/7f41c7e2</a>
4.9	Язык художественной литературы	4			Библиотека ЦОК <a href="https://m.edsoo.ru/7f41c7e2">https://m.edsoo.ru/7f41c7e2</a>
Итого по разделу		21			
Повторение		6			Библиотека ЦОК <a href="https://m.edsoo.ru/7f41c7e2">https://m.edsoo.ru/7f41c7e2</a>
Итоговый контроль		5	5		Библиотека ЦОК <a href="https://m.edsoo.ru/7f41c7e2">https://m.edsoo.ru/7f41c7e2</a>
ОБЩЕЕ КОЛИЧЕСТВО ЧАСОВ ПО ПРОГРАММЕ		68	6	3	





**ПОУРОЧНОЕ ПЛАНИРОВАНИЕ  
10 КЛАСС**

№ п/п	Тема урока	Количество часов			Дата изучения	Электронные цифровые образовательные ресурсы
		Всего	Контрольные работы	Практические работы		
1	Повторение в начале года. Практикум	1				<a href="https://resh.edu.ru/subject/13/10/">https://resh.edu.ru/subject/13/10/</a>
2	Повторение и обобщение изученного в 10 классе. Текст	1				<a href="https://resh.edu.ru/subject/13/10/">https://resh.edu.ru/subject/13/10/</a>
3	Язык как знаковая система. Основные функции языка. Лингвистика как наука	1				<a href="https://resh.edu.ru/subject/13/10/">https://resh.edu.ru/subject/13/10/</a>
4	Взаимосвязь языка и культуры	1				<a href="https://resh.edu.ru/subject/13/10/">https://resh.edu.ru/subject/13/10/</a>
5	Русский язык — государственный язык Российской Федерации. Внутренние и внешние функции русского языка	1		1		<a href="https://resh.edu.ru/subject/13/10/">https://resh.edu.ru/subject/13/10/</a>
6	Формы существования русского национального языка	1				<a href="https://resh.edu.ru/subject/13/10/">https://resh.edu.ru/subject/13/10/</a>
7	Формы существования русского национального языка. Практикум	1				<a href="https://resh.edu.ru/subject/13/10/">https://resh.edu.ru/subject/13/10/</a>
8	Язык как система. Единицы и уровни языка, их связи и отношения	1		1		Библиотека ЦОК <a href="https://m.edsoo.ru/fbaad004">https://m.edsoo.ru/fbaad004</a>
9	Культура речи как раздел лингвистики	1				Библиотека ЦОК <a href="https://m.edsoo.ru/fbaacd7a">https://m.edsoo.ru/fbaacd7a</a>
10	Языковая норма, её основные признаки и функции. Виды языковых норм	1				Библиотека ЦОК <a href="https://m.edsoo.ru/fbaacef6">https://m.edsoo.ru/fbaacef6</a>

11	Качества хорошей речи: коммуникативная целесообразность, уместность, точность, ясность, выразительность речи	1				<a href="https://resh.edu.ru/subject/13/10/">https://resh.edu.ru/subject/13/10/</a>
12	Основные виды словарей	1				Библиотека ЦОК <a href="https://m.edsoo.ru/fbaae0ee">https://m.edsoo.ru/fbaae0ee</a>
13	Фонетика и орфоэпия как разделы лингвистики. Изобразительно- выразительные средства фонетики (повторение, обобщение)	1				Библиотека ЦОК <a href="https://m.edsoo.ru/fbaad112">https://m.edsoo.ru/fbaad112</a>
14	Орфоэпические (произносительные и акцентологические) нормы	1				Библиотека ЦОК <a href="https://m.edsoo.ru/fbaad220">https://m.edsoo.ru/fbaad220</a>
15	Орфоэпические (произносительные и акцентологические) нормы. Практикум	1				<a href="https://resh.edu.ru/subject/13/10/">https://resh.edu.ru/subject/13/10/</a>
16	Лексикология и фразеология как разделы лингвистики	1				Библиотека ЦОК <a href="https://m.edsoo.ru/fbaad464">https://m.edsoo.ru/fbaad464</a>
17	Изобразительно- выразительные средства лексики. Основные лексические нормы современного русского литературного языка	1				Библиотека ЦОК <a href="https://m.edsoo.ru/fbaad6a8">https://m.edsoo.ru/fbaad6a8</a>
18	Основные лексические нормы современного русского литературного языка	1				Библиотека ЦОК <a href="https://m.edsoo.ru/fbaad57c">https://m.edsoo.ru/fbaad57c</a>
19	Речевая избыточность как нарушение лексической нормы	1				<a href="https://resh.edu.ru/subject/13/10/">https://resh.edu.ru/subject/13/10/</a>

	(тавтология, плеоназм)					
20	Речевая избыточность как нарушение лексической нормы (тавтология, плеоназм). Практикум	1				<a href="https://resh.edu.ru/subject/13/10/">https://resh.edu.ru/subject/13/10/</a>
21	Функционально-стилистическая окраска слова. Лексика общепотребительная, разговорная и книжная; особенности использования	1		1		<a href="https://resh.edu.ru/subject/13/10/">https://resh.edu.ru/subject/13/10/</a>
22	Нейтральная, высокая, сниженная лексика. Эмоционально-оценочная окраска слова. Уместность использования эмоционально-оценочной лексики	1		0		<a href="https://resh.edu.ru/subject/13/10/">https://resh.edu.ru/subject/13/10/</a>
23	Особенности употребления фразеологизмов и крылатых слов	1				<a href="https://resh.edu.ru/subject/13/10/">https://resh.edu.ru/subject/13/10/</a>
24	Итоговый контроль "Лексикология и фразеология. Лексические нормы". Обучающее сочинение-рассуждение	1	1			<a href="https://resh.edu.ru/subject/13/10/">https://resh.edu.ru/subject/13/10/</a>
25	Морфемика и словообразование как разделы лингвистики. Основные понятия морфемики и словообразования (повторение, обобщение)	1				Библиотека ЦОК <a href="https://m.edsoo.ru/fbaad34c">https://m.edsoo.ru/fbaad34c</a>
26	Морфемный и словообразовательный анализ слова. Практикум	1				<a href="https://resh.edu.ru/subject/13/10/">https://resh.edu.ru/subject/13/10/</a>

27	Словообразовательные трудности (обзор)	1				<a href="https://resh.edu.ru/subject/13/10/">https://resh.edu.ru/subject/13/10/</a>
28	Морфология как раздел лингвистики (повторение, обобщение)	1				Библиотека ЦОК <a href="https://m.edsoo.ru/fbaad856">https://m.edsoo.ru/fbaad856</a>
29	Морфология как раздел лингвистики. Практикум	1				<a href="https://resh.edu.ru/subject/13/10/">https://resh.edu.ru/subject/13/10/</a>
30	Морфологические нормы современного русского литературного языка. Основные нормы употребления имён существительных, имён прилагательных, имён числительных	1				Библиотека ЦОК <a href="https://m.edsoo.ru/fbaad96e">https://m.edsoo.ru/fbaad96e</a>
31	Основные нормы употребления имён существительных, имён прилагательных, имён числительных. Практикум	1				<a href="https://resh.edu.ru/subject/13/10/">https://resh.edu.ru/subject/13/10/</a>
32	Основные нормы употребления местоимений, глаголов	1				<a href="https://resh.edu.ru/subject/13/10/">https://resh.edu.ru/subject/13/10/</a>
33	Основные нормы употребления местоимений, глаголов. Практикум	1				<a href="https://resh.edu.ru/subject/13/10/">https://resh.edu.ru/subject/13/10/</a>
34	Итоговый контроль "Морфология. Морфологические нормы". Изложение с творческим заданием	1	1			<a href="https://resh.edu.ru/subject/13/10/">https://resh.edu.ru/subject/13/10/</a>
35	Орфография как раздел лингвистики (повторение, обобщение)	1				<a href="https://resh.edu.ru/subject/13/10/">https://resh.edu.ru/subject/13/10/</a>
36	Правописание гласных и согласных в корне	1				Библиотека ЦОК <a href="https://m.edsoo.ru/fbaae35a">https://m.edsoo.ru/fbaae35a</a>

37	Правописание гласных и согласных в корне. Практикум	1				<a href="https://resh.edu.ru/subject/13/10/">https://resh.edu.ru/subject/13/10/</a>
38	Правила правописания слов с разделительных ъ и ь. Правописание приставок. Буквы ы — и после приставок	1				<a href="https://resh.edu.ru/subject/13/10/">https://resh.edu.ru/subject/13/10/</a>
39	Употребление разделительных ъ и ь. Правописание приставок. Буквы ы — и после приставок. Практикум	1				<a href="https://resh.edu.ru/subject/13/10/">https://resh.edu.ru/subject/13/10/</a>
40	Правописание суффиксов	1				Библиотека ЦОК <a href="https://m.edsoo.ru/fbaae53a">https://m.edsoo.ru/fbaae53a</a>
41	Правописание суффиксов. Практикум	1				<a href="https://resh.edu.ru/subject/13/10/">https://resh.edu.ru/subject/13/10/</a>
42	Правописание н и nn в именах существительных, в именах прилагательных, глаголах, причастиях, наречиях	1				Библиотека ЦОК <a href="https://m.edsoo.ru/fbaae65c">https://m.edsoo.ru/fbaae65c</a>
43	Правописание н и nn в словах различных частей речи. Практикум	1				<a href="https://resh.edu.ru/subject/13/10/">https://resh.edu.ru/subject/13/10/</a>
44	Правописание слов с не и ни (в отрицательных и неопределенных местоимениях, наречиях при двойном отрицании, в восклицательных предложениях с придаточными уступительными)	1		1		Библиотека ЦОК <a href="https://m.edsoo.ru/fbaae88c">https://m.edsoo.ru/fbaae88c</a>
45	Правописание окончаний имён существительных, имён прилагательных и глаголов	1				Библиотека ЦОК <a href="https://m.edsoo.ru/fbaae76a">https://m.edsoo.ru/fbaae76a</a>
46	Правила правописания	1				<a href="https://resh.edu.ru/subject/13/10/">https://resh.edu.ru/subject/13/10/</a>

	безударных окончаний имён существительных, имён прилагательных и глаголов. Практикум					
47	Слитное, дефисное и раздельное написание слов	1				Библиотека ЦОК <a href="https://m.edsoo.ru/fbaaeae">https://m.edsoo.ru/fbaaeae</a>
48	Слитное, дефисное и раздельное написание слов. Практикум	1		1		<a href="https://resh.edu.ru/subject/13/10/">https://resh.edu.ru/subject/13/10/</a>
49	Контрольная работа по теме "Орфография. Основные правила орфографии"	1	1			<a href="https://resh.edu.ru/subject/13/10/">https://resh.edu.ru/subject/13/10/</a>
50	Речь как деятельность. Виды речевой деятельности (повторение, обобщение)	1		0		Библиотека ЦОК <a href="https://m.edsoo.ru/fbaac730">https://m.edsoo.ru/fbaac730</a>
51	Речевое общение и его виды. Основные сферы речевого общения. Речевая ситуация и её компоненты	1				Библиотека ЦОК <a href="https://m.edsoo.ru/fbaac834">https://m.edsoo.ru/fbaac834</a>
52	Речевой этикет. Основные функции	1				<a href="https://resh.edu.ru/subject/13/10/">https://resh.edu.ru/subject/13/10/</a>
53	Публичное выступление и его особенности	1				<a href="https://resh.edu.ru/subject/13/10/">https://resh.edu.ru/subject/13/10/</a>
54	Публичное выступление. Практикум	1				<a href="https://resh.edu.ru/subject/13/10/">https://resh.edu.ru/subject/13/10/</a>
55	Текст, его основные признаки. Практикум	1				Библиотека ЦОК <a href="https://m.edsoo.ru/fbaaca5a">https://m.edsoo.ru/fbaaca5a</a>
56	Логико-смысловые отношения между предложениями в тексте (общее представление)	1				<a href="https://resh.edu.ru/subject/13/10/">https://resh.edu.ru/subject/13/10/</a>
57	Логико-смысловые отношения между предложениями в	1		1		<a href="https://resh.edu.ru/subject/13/10/">https://resh.edu.ru/subject/13/10/</a>

	тексте. Практикум					
58	Информативность текста. Виды информации в тексте	1		0		<a href="https://resh.edu.ru/subject/13/10/">https://resh.edu.ru/subject/13/10/</a>
59	Информативность текста. Виды информации в тексте. Практикум	1				<a href="https://resh.edu.ru/subject/13/10/">https://resh.edu.ru/subject/13/10/</a>
60	Информационно-смысловая переработка текста. План. Тезисы. Конспект	1				Библиотека ЦОК <a href="https://m.edsoo.ru/fbaacb72">https://m.edsoo.ru/fbaacb72</a>
61	Информационно-смысловая переработка текста. Отзыв. Рецензия	1				<a href="https://resh.edu.ru/subject/13/10/">https://resh.edu.ru/subject/13/10/</a>
62	Информационно-смысловая переработка текста. Реферат. Аннотация	1				<a href="https://resh.edu.ru/subject/13/10/">https://resh.edu.ru/subject/13/10/</a>
63	Итоговый контроль "Текст. Информационно-смысловая переработка текста". Сочинение	1	1			<a href="https://resh.edu.ru/subject/13/10/">https://resh.edu.ru/subject/13/10/</a>
64	Контрольная итоговая работа	1	1			<a href="https://resh.edu.ru/subject/13/10/">https://resh.edu.ru/subject/13/10/</a>
65	Повторение и обобщение изученного в 10 классе. Культура речи	1				<a href="https://resh.edu.ru/subject/13/10/">https://resh.edu.ru/subject/13/10/</a>
66	Повторение и обобщение изученного в 10 классе. Орфография	1				Библиотека ЦОК <a href="https://m.edsoo.ru/fbaaee5e">https://m.edsoo.ru/fbaaee5e</a>
67	Повторение и обобщение изученного в 10 классе. Пунктуация	1				Библиотека ЦОК <a href="https://m.edsoo.ru/fbaaf034">https://m.edsoo.ru/fbaaf034</a>
68	Повторение и обобщение изученного в 5-9 классах	1				<a href="https://resh.edu.ru/subject/13/10/">https://resh.edu.ru/subject/13/10/</a>



ОБЩЕЕ КОЛИЧЕСТВО ЧАСОВ ПО ПРОГРАММЕ	68	5	6	
-------------------------------------	----	---	---	--

## 11 КЛАСС

№ п/п	Тема урока	Количество часов			Дата изучения	Электронные цифровые образовательные ресурсы
		Всего	Контрольные работы	Практические работы		
1	Повторение и обобщение изученного в 10 классе	1				<a href="https://resh.edu.ru/subject/13/11/">https://resh.edu.ru/subject/13/11/</a>
2	Повторение и обобщение изученного в 10 классе. Практикум	1				<a href="https://resh.edu.ru/subject/13/11/">https://resh.edu.ru/subject/13/11/</a>
3	Культура речи в экологическом аспекте. Культура речи как часть здоровой окружающей языковой среды	1				Библиотека ЦОК <a href="https://m.edsoo.ru/fbaaf8a4">https://m.edsoo.ru/fbaaf8a4</a>
4	Культура речи в экологическом аспекте. Проблемы речевой культуры в современном обществе (общее представление)	1				<a href="https://resh.edu.ru/subject/13/11/">https://resh.edu.ru/subject/13/11/</a>
5	Итоговый контроль "Общие сведения об языке". Сочинение (обучающее)	1	1			<a href="https://resh.edu.ru/subject/13/11/">https://resh.edu.ru/subject/13/11/</a>
6	Синтаксис как раздел лингвистики (повторение, обобщение)	1				Библиотека ЦОК <a href="https://m.edsoo.ru/fbaadc98">https://m.edsoo.ru/fbaadc98</a>
7	Синтаксис как раздел лингвистики. Практикум	1				<a href="https://resh.edu.ru/subject/13/11/">https://resh.edu.ru/subject/13/11/</a>
8	Изобразительно-выразительные средства синтаксиса	1				<a href="https://resh.edu.ru/subject/13/11/">https://resh.edu.ru/subject/13/11/</a>
9	Изобразительно-	1				<a href="https://resh.edu.ru/subject/13/11/">https://resh.edu.ru/subject/13/11/</a>

	выразительные средства синтаксиса. Практикум					
10	Синтаксические нормы. Порядок слов в предложении	1				Библиотека ЦОК <a href="https://m.edsoo.ru/fbaaddb0">https://m.edsoo.ru/fbaaddb0</a>
11	Основные нормы согласования сказуемого с подлежащим	1				<a href="https://resh.edu.ru/subject/13/11/">https://resh.edu.ru/subject/13/11/</a>
12	Основные нормы управления: правильный выбор падежной или предложно-падежной формы управляемого слова. Употребление производных предлогов	1				Библиотека ЦОК <a href="https://m.edsoo.ru/fbaafd18">https://m.edsoo.ru/fbaafd18</a>
13	Основные нормы управления. Практикум	1				<a href="https://resh.edu.ru/subject/13/11/">https://resh.edu.ru/subject/13/11/</a>
14	Основные нормы употребления однородных членов предложения	1				Библиотека ЦОК <a href="https://m.edsoo.ru/fbab04e8">https://m.edsoo.ru/fbab04e8</a>
15	Предложения с однородными членами, соединенными двойными союзами. Практикум	1				<a href="https://resh.edu.ru/subject/13/11/">https://resh.edu.ru/subject/13/11/</a>
16	Основные нормы употребления причастных оборотов	1				<a href="https://resh.edu.ru/subject/13/11/">https://resh.edu.ru/subject/13/11/</a>
17	Основные нормы употребления деепричастных оборотов	1				<a href="https://resh.edu.ru/subject/13/11/">https://resh.edu.ru/subject/13/11/</a>
18	Основные нормы употребления причастных и деепричастных оборотов. Практикум	1				<a href="https://resh.edu.ru/subject/13/11/">https://resh.edu.ru/subject/13/11/</a>

19	Основные нормы построения сложных предложений: сложноподчиненного предложения с с придаточным определительным; придаточным изъяснительным	1		1		<a href="https://resh.edu.ru/subject/13/11/">https://resh.edu.ru/subject/13/11/</a>
20	Основные нормы построения сложного предложения с разными видами связи	1				<a href="https://resh.edu.ru/subject/13/11/">https://resh.edu.ru/subject/13/11/</a>
21	Основные нормы построения сложных предложений. Практикум	1				<a href="https://resh.edu.ru/subject/13/11/">https://resh.edu.ru/subject/13/11/</a>
22	Обобщение и систематизация по теме «Синтаксис. Синтаксические нормы»	1				<a href="https://resh.edu.ru/subject/13/11/">https://resh.edu.ru/subject/13/11/</a>
23	Контрольная работа по теме "Синтаксис и синтаксические нормы"	1	1			<a href="https://resh.edu.ru/subject/13/11/">https://resh.edu.ru/subject/13/11/</a>
24	Пунктуация как раздел лингвистики. (повторение, обобщение)	1				<a href="https://resh.edu.ru/subject/13/11/">https://resh.edu.ru/subject/13/11/</a>
25	Правила постановки тире между подлежащим и сказуемым, выраженными разными частями речи	1				<a href="https://resh.edu.ru/subject/13/11/">https://resh.edu.ru/subject/13/11/</a>
26	Знаки препинания в предложениях с однородными членами	1				<a href="https://resh.edu.ru/subject/13/11/">https://resh.edu.ru/subject/13/11/</a>
27	Знаки препинания в предложениях с однородными членами. Практикум	1				<a href="https://resh.edu.ru/subject/13/11/">https://resh.edu.ru/subject/13/11/</a>
28	Правила постановки знаков препинания в предложениях с	1				<a href="https://resh.edu.ru/subject/13/11/">https://resh.edu.ru/subject/13/11/</a>

	обособленными определениями, приложениями					
29	Правила постановки знаков препинания в предложениях с обособленными дополнениями, обстоятельствами, уточняющими членами	1				<a href="https://resh.edu.ru/subject/13/11/">https://resh.edu.ru/subject/13/11/</a>
30	Знаки препинания при обособлении. Практикум	1				<a href="https://resh.edu.ru/subject/13/11/">https://resh.edu.ru/subject/13/11/</a>
31	Правила постановки знаков препинания в предложениях с вводными конструкциями, обращениями, междометиями	1				<a href="https://resh.edu.ru/subject/13/11/">https://resh.edu.ru/subject/13/11/</a>
32	Знаки препинания в предложениях с вводными конструкциями, обращениями, междометиями. Практикум	1				<a href="https://resh.edu.ru/subject/13/11/">https://resh.edu.ru/subject/13/11/</a>
33	Правила постановки знаков препинания в сложносочинённом предложении	1				<a href="https://resh.edu.ru/subject/13/11/">https://resh.edu.ru/subject/13/11/</a>
34	Правила постановки знаков препинания в сложноподчинённом предложении	1				<a href="https://resh.edu.ru/subject/13/11/">https://resh.edu.ru/subject/13/11/</a>
35	Правила постановки знаков препинания в бессоюзном сложном предложении	1				<a href="https://resh.edu.ru/subject/13/11/">https://resh.edu.ru/subject/13/11/</a>
36	Правила постановки знаков препинания в сложном предложении с разными	1		1		<a href="https://resh.edu.ru/subject/13/11/">https://resh.edu.ru/subject/13/11/</a>

	видами связи					
37	Знаки препинания в сложном предложении с разными видами связи. Практикум	1				<a href="https://resh.edu.ru/subject/13/11/">https://resh.edu.ru/subject/13/11/</a>
38	Правила пунктуационного оформления предложений с прямой речью, косвенной речью, диалогом, цитатой	1				Библиотека ЦОК <a href="https://m.edsoo.ru/fbaaf3ea">https://m.edsoo.ru/fbaaf3ea</a>
39	Повторение правил пунктуационного оформления предложений при передаче чужой речи. Практикум	1				<a href="https://resh.edu.ru/subject/13/11/">https://resh.edu.ru/subject/13/11/</a>
40	Повторение и обобщение по темам раздела "Пунктуация. Основные правила пунктуации"	1				<a href="https://resh.edu.ru/subject/13/11/">https://resh.edu.ru/subject/13/11/</a>
41	Итоговый контроль "Пунктуация. Основные правила пунктуации". Сочинение	1	1			<a href="https://resh.edu.ru/subject/13/11/">https://resh.edu.ru/subject/13/11/</a>
42	Функциональная стилистика как раздел лингвистики (повторение, обобщение)	1				Библиотека ЦОК <a href="https://m.edsoo.ru/fbab1d48">https://m.edsoo.ru/fbab1d48</a>
43	Разговорная речь	1				Библиотека ЦОК <a href="https://m.edsoo.ru/fbab202c">https://m.edsoo.ru/fbab202c</a>
44	Разговорная речь. Практикум	1				<a href="https://resh.edu.ru/subject/13/11/">https://resh.edu.ru/subject/13/11/</a>
45	Основные жанры разговорной речи: устный рассказ, беседа, спор (обзор)	1				Библиотека ЦОК <a href="https://m.edsoo.ru/fbab21da">https://m.edsoo.ru/fbab21da</a>
46	Основные жанры разговорной речи: устный рассказ, беседа, спор. Практикум	1				<a href="https://resh.edu.ru/subject/13/11/">https://resh.edu.ru/subject/13/11/</a>

47	Научный стиль, сфера его использования, назначение	1				Библиотека ЦОК <a href="https://m.edsoo.ru/fbab25c2">https://m.edsoo.ru/fbab25c2</a>
48	Основные подстили научного стиля	1				<a href="https://resh.edu.ru/subject/13/11/">https://resh.edu.ru/subject/13/11/</a>
49	Основные подстили научного стиля. Практикум	1				<a href="https://resh.edu.ru/subject/13/11/">https://resh.edu.ru/subject/13/11/</a>
50	Основные жанры научного стиля (обзор)	1				<a href="https://resh.edu.ru/subject/13/11/">https://resh.edu.ru/subject/13/11/</a>
51	Основные жанры научного стиля. Практикум	1				<a href="https://resh.edu.ru/subject/13/11/">https://resh.edu.ru/subject/13/11/</a>
52	Официально-деловой стиль, сфера его использования, назначение	1				Библиотека ЦОК <a href="https://m.edsoo.ru/fbab2982">https://m.edsoo.ru/fbab2982</a>
53	Основные жанры официально-делового стиля (обзор). Практикум	1		1		Библиотека ЦОК <a href="https://m.edsoo.ru/fbab2af4">https://m.edsoo.ru/fbab2af4</a>
54	Публицистический стиль, сфера его использования, назначение	1				<a href="https://resh.edu.ru/subject/13/11/">https://resh.edu.ru/subject/13/11/</a>
55	Публицистический стиль. Лексические, морфологические и синтаксические особенности стиля	1				Библиотека ЦОК <a href="https://m.edsoo.ru/fbab2c48">https://m.edsoo.ru/fbab2c48</a>
56	Основные жанры публицистического стиля: заметка, статья, репортаж	1				Библиотека ЦОК <a href="https://m.edsoo.ru/fbab2ea0">https://m.edsoo.ru/fbab2ea0</a>
57	Основные жанры публицистического стиля: интервью, очерк	1				Библиотека ЦОК <a href="https://m.edsoo.ru/fbab3026">https://m.edsoo.ru/fbab3026</a>
58	Публицистический стиль. Практикум	1				<a href="https://resh.edu.ru/subject/13/11/">https://resh.edu.ru/subject/13/11/</a>

59	Итоговый контроль "Функциональная стилистика. Культура речи". Сочинение	1	1			<a href="https://resh.edu.ru/subject/13/11/">https://resh.edu.ru/subject/13/11/</a>
60	Язык художественной литературы и его отличия от других функциональных разновидностей языка	1				Библиотека ЦОК <a href="https://m.edsoo.ru/fbab318e">https://m.edsoo.ru/fbab318e</a>
61	Язык художественной литературы. Практикум	1				<a href="https://resh.edu.ru/subject/13/11/">https://resh.edu.ru/subject/13/11/</a>
62	Основные признаки художественной речи	1				<a href="https://resh.edu.ru/subject/13/11/">https://resh.edu.ru/subject/13/11/</a>
63	Основные признаки художественной речи. Практикум	1				Библиотека ЦОК <a href="https://m.edsoo.ru/fbab1578">https://m.edsoo.ru/fbab1578</a>
64	Контрольная итоговая работа	1	1			<a href="https://resh.edu.ru/subject/13/11/">https://resh.edu.ru/subject/13/11/</a>
65	Повторение изученного. Культура речи	1				<a href="https://resh.edu.ru/subject/13/11/">https://resh.edu.ru/subject/13/11/</a>
66	Повторение изученного. Орфография. Пунктуация	1				Библиотека ЦОК <a href="https://m.edsoo.ru/fbab0718">https://m.edsoo.ru/fbab0718</a>
67	Повторение изученного. Текст	1				Библиотека ЦОК <a href="https://m.edsoo.ru/fbab360c">https://m.edsoo.ru/fbab360c</a>
68	Повторение изученного. Функциональная стилистика	1				Библиотека ЦОК <a href="https://m.edsoo.ru/fbab333c">https://m.edsoo.ru/fbab333c</a>
ОБЩЕЕ КОЛИЧЕСТВО ЧАСОВ ПО ПРОГРАММЕ		68	5	3		



## **УЧЕБНО-МЕТОДИЧЕСКОЕ ОБЕСПЕЧЕНИЕ ОБРАЗОВАТЕЛЬНОГО ПРОЦЕССА**

### **ОБЯЗАТЕЛЬНЫЕ УЧЕБНЫЕ МАТЕРИАЛЫ ДЛЯ УЧЕНИКА**

- Русский язык (в 2 частях), 10-11 класс/ Гольцова Н.Г., Шамшин И.В., Мищерина М.А., Общество с ограниченной ответственностью «Русское слово - учебник»
- Русский язык, 10 класс/ Львова С.И., Львов В.В., Общество с ограниченной ответственностью «ИОЦ МНЕМОЗИНА»
- Русский язык, 10-11 классы/ Бабайцева В.В. Общество с ограниченной ответственностью «ДРОФА»; Акционерное общество «Издательство «Просвещение»
- Русский язык, 10-11 классы/ Рыбченкова Л.М., Александрова О.М., Нарушевич А.Г. и другие, Акционерное общество «Издательство «Просвещение»
- Русский язык, 11 класс/ Львова С.И., Львов В.В., Общество с ограниченной ответственностью «ИОЦ МНЕМОЗИНА»

### **МЕТОДИЧЕСКИЕ МАТЕРИАЛЫ ДЛЯ УЧИТЕЛЯ**

<https://rosuchebnik.ru/material/metodicheskaya-pomoshch-uchitelyu-literatury/>

### **ЦИФРОВЫЕ ОБРАЗОВАТЕЛЬНЫЕ РЕСУРСЫ И РЕСУРСЫ СЕТИ ИНТЕРНЕТ**

<https://resh.edu.ru/>

## **Литература**

### **ПОЯСНИТЕЛЬНАЯ ЗАПИСКА**

Рабочая программа по литературе на базовом уровне среднего общего образования составлена на основе Требований к результатам освоения основной образовательной программы среднего общего образования, представленных в Федеральном государственном образовательном стандарте среднего общего образования (Приказ Минобрнауки России от 17.05.2012 г. № 413, зарегистрирован Министерством юстиции Российской Федерации 07.06.2012 г., рег. номер — 24480), с учётом Концепции преподавания русского языка и литературы в Российской Федерации (утверждена распоряжением Правительства Российской Федерации от 9 апреля 2016 г. № 637-р).

### **ОБЩАЯ ХАРАКТЕРИСТИКА УЧЕБНОГО ПРЕДМЕТА «ЛИТЕРАТУРА»**

Учебный предмет «Литература» способствует формированию духовного облика и нравственных ориентиров молодого поколения, так как занимает ведущее место в эмоциональном, интеллектуальном и эстетическом развитии обучающихся, в становлении основ их миропонимания и национального самосознания. Особенности литературы как школьного предмета связаны с тем, что литературные произведения являются феноменом культуры: в них заключено эстетическое освоение мира, а богатство и многообразие человеческого бытия выражено в художественных образах, которые содержат в себе потенциал воздействия на читателей и приобщают их к нравственно-эстетическим ценностям, как национальным, так и общечеловеческим.

Основу содержания литературного образования в 10–11 классах составляют чтение и изучение выдающихся произведений отечественной и зарубежной литературы второй половины XIX – начала XXI века с целью формирования целостного восприятия и понимания художественного произведения, умения его анализировать и интерпретировать

в соответствии с возрастными особенностями старшеклассников, их литературным развитием, жизненным и читательским опытом.

Литературное образование в средней школе преемственно по отношению к курсу литературы в основной школе. Происходит углубление межпредметных связей с курсом русского языка, истории и предметов художественного цикла, что способствует формированию художественного вкуса и эстетического отношения к окружающему миру.

В рабочей программе учебного предмета «Литература» учтены этапы российского историко-литературного процесса второй половины XIX – начала XXI века, представлены разделы, включающие произведения литератур народов России и зарубежной литературы.

Основные виды деятельности обучающихся указаны при изучении каждой монографической или обзорной темы и направлены на достижение планируемых результатов обучения литературе.

В рабочей программе на базовом уровне определена группа планируемых предметных результатов, достижение которых обеспечивается в отношении всех обучающихся. Планируемые предметные результаты на углублённом уровне реализуются в отношении наиболее мотивированных и способных обучающихся, выбравших данный уровень изучения предмета.

### **ЦЕЛИ ИЗУЧЕНИЯ УЧЕБНОГО ПРЕДМЕТА «ЛИТЕРАТУРА»**

Цели изучения предмета «Литература» в средней школе состоят:

в сформированности чувства причастности к отечественным культурным традициям, лежащим в основе исторической преемственности поколений, и уважительного отношения к другим культурам;

в развитии ценностно-смысловой сферы личности на основе высоких этических идеалов;

в осознании ценностного отношения к литературе как неотъемлемой части культуры и взаимосвязей между языковым, литературным, интеллектуальным, духовно-нравственным развитием личности.

Реализация этих целей связана с развитием читательских качеств и устойчивого интереса к чтению как средству приобщения к российскому литературному наследию и сокровищам отечественной и зарубежной культуры, базируется на знании содержания произведений, осмыслении поставленных в литературе проблем, понимании коммуникативно-эстетических возможностей языка художественных текстов и способствует совершенствованию устной и письменной речи обучающихся на примере лучших литературных образцов. Достижение указанных целей возможно при комплексном решении учебных и воспитательных задач, стоящих перед старшей школой и сформулированных в ФГОС СОО.

Задачи, связанные с формированием чувства причастности к отечественным традициям и осознанием исторической преемственности поколений, включением в языковое пространство русской культуры, воспитанием ценностного отношения к литературе как неотъемлемой части культуры, состоят в приобщении старшеклассников к лучшим образцам русской и зарубежной литературы второй половины XIX – начала XXI века, воспитании уважения к отечественной классической литературе как социокультурному и эстетическому феномену, освоении в ходе изучения литературы духовного опыта человечества, этико-нравственных, философско-мировоззренческих, социально-бытовых, культурных традиций и ценностей.

Задачи, связанные с формированием устойчивого интереса к чтению как средству познания отечественной и других культур, уважительного отношения к ним, приобщением к российскому литературному наследию и через него – к традиционным ценностям и сокровищам отечественной и мировой культуры, ориентированы на воспитание и развитие потребности в чтении художественных произведений, знание

содержания и осмысление ключевых проблем произведений русской, мировой классической и современной литературы, в том числе литератур народов России, а также на формирование потребности в досуговом чтении и умение составлять программы собственной читательской деятельности, участвовать во внеурочных мероприятиях, содействующих повышению интереса к литературе, чтению, образованию, книжной культуре.

Задачи, связанные с воспитанием читательских качеств и овладением современными читательскими практиками, культурой восприятия и понимания литературных текстов, самостоятельного истолкования прочитанного, направлены на развитие умений анализа и интерпретации литературного произведения как художественного целого с учётом историко-литературной обусловленности, культурного контекста и связей с современностью с использованием теоретико-литературных знаний и представления об историко-литературном процессе. Кроме того, эти задачи связаны с развитием представления о специфике литературы как вида искусства и умением сопоставлять произведения русской и мировой литературы и сравнивать их с художественными интерпретациями в других видах искусств, с выявлением взаимообусловленности элементов формы и содержания литературного произведения, а также образов, тем, идей, проблем, способствующих осмыслению художественной картины жизни, созданной автором в литературном произведении, и авторской позиции.

Задачи, связанные с осознанием обучающимися коммуникативно-эстетических возможностей языка и реализацией их в учебной деятельности и в дальнейшей жизни, направлены на расширение представлений об изобразительно-выразительных возможностях русского языка в литературных текстах, овладение разными способами информационной переработки текстов с использованием важнейших литературных ресурсов, в том числе в сети Интернет.

#### **МЕСТО УЧЕБНОГО ПРЕДМЕТА «ЛИТЕРАТУРА» В УЧЕБНОМ ПЛАНЕ**

На изучение литературы в 10–11 классах среднего общего образования на базовом уровне в учебном плане отводится 204 часа: в 10 классе - 102 часа (3 часа в неделю), в 11 классе - 102 часа (3 часа в неделю).

## СОДЕРЖАНИЕ УЧЕБНОГО ПРЕДМЕТА «ЛИТЕРАТУРА»

### 10 КЛАСС

#### Литература второй половины XIX века

**А. Н. Островский.** Драма «Гроза».

**И. А. Гончаров.** Роман «Обломов».

**И. С. Тургенев.** Роман «Отцы и дети».

**Ф. И. Тютчев.** Стихотворения «Silentium!», «Не то, что мните вы, природа...», «Умом Россию не понять...», «О, как убийственно мы любим...», «Нам не дано предугадать...», «К. Б.» («Я встретил вас – и всё былое...»)

**Н. А. Некрасов.** Стихотворения «Тройка», «Я не люблю иронии твоей...», «Вчерашний день, часу в шестом...», «Мы с тобой бестолковые люди...», «Поэт и Гражданин», «Элегия» («Пуускай нам говорит изменчивая мода...»)

Поэма «Кому на Руси жить хорошо».

**А. А. Фет.** Стихотворения «Одним толчком согнать ладью живую...», «Ещё майская ночь», «Вечер», «Это утро, радость эта...», «Шёпот, робкое дыханье...», «Сияла ночь. Луной был полон сад. Лежали...»

**М. Е. Салтыков-Щедрин.** Роман-хроника «История одного города» «О корени происхождения глуповцев», «Опись градоначальникам», «Органчик», «Подтверждение покаяния»

**Ф. М. Достоевский.** Роман «Преступление и наказание».

**Л. Н. Толстой.** Роман-эпопея «Война и мир».

**Н. С. Лесков.** Рассказы и повести «Очарованный странник».

**А. П. Чехов.** Рассказы «Студент», «Ионыч», «Дама с собачкой», «Человек в футляре»

Комедия «Вишнёвый сад».

#### Литературная критика второй половины XIX века

Статьи Н. А. Добролюбова «Луч света в тёмном царстве», «Что такое обломовщина?», Д. И. Писарева «Базаров» и др. «Отцы и дети» И. С. Тургенева» Н. Н. Страхов, М. А. Антонович «Асмодей нашего времени»

#### Литература народов России

Стихотворения Г. Тукай.

#### Зарубежная литература

**Зарубежная проза второй половины XIX века** Ч. Диккенс «Дэвид Копперфилд»

**Зарубежная поэзия второй половины XIX века** Ш. Бодлер

**Зарубежная драматургия второй половины XIX века** Г. Ибсен «Кукольный дом»

### 11 КЛАСС

#### Литература конца XIX – начала XX века

**А. И. Куприн.** Рассказы и повести «Гранатовый браслет»

**Л. Н. Андреев.** Рассказы и повести «Иуда Искариот».

**М. Горький.** Рассказы «Старуха Изергиль».

Пьеса «На дне».

**Стихотворения поэтов Серебряного века** К. Д. Бальмонт.

#### Литература XX века

**И. А. Бунин.** Рассказы «Чистый понедельник», «Господин из Сан-Франциско».

**А. А. Блок.** Стихотворения «Незнакомка», «Россия», «Ночь, улица, фонарь, аптека...», «Река раскинулась. Течёт, грустит лениво...» (из цикла «На поле Куликовом»), «На железной дороге», «О доблестях, о подвигах, о славе...», «О, весна, без конца и без краю...», «О, я хочу безумно жить...».

Поэма «Двенадцать».

**В. В. Маяковский.** Стихотворения «А вы могли бы?», «Нате!», «Послушайте!», «Лиличка!», «Юбилейное», «Прозаседавшиеся», «Письмо Татьяне Яковлевой».

Поэма «Облако в штанах».

**С. А. Есенин.** Стихотворения «Гой ты, Русь, моя родная...», «Письмо матери», «Собаке Качалова», «Спит ковыль. Равнина дорогая...», «Шаганэ ты моя, Шаганэ...», «Не жалею, не зову, не плачу...», «Я последний поэт деревни...», «Русь Советская», «Низкий дом с голубыми ставнями...» .

**О. Э. Мандельштам.** Стихотворения «Бессонница. Гомер. Тугие паруса...», «За гремучую доблесть грядущих веков...», «Ленинград», «Мы живём, под собою не чуя страны...» .

**М. И. Цветаева.** Стихотворения «Моим стихам, написанным так рано...», «Кто создан из камня, кто создан из глины...», «Идёшь, на меня похожий...», «Мне нравится, что вы больны не мной...», «Тоска по родине! Давно...», «Книги в красном переплёте», «Бабушке», «Красною кистью...» (из цикла «Стихи о Москве»).

**А. А. Ахматова.** Стихотворения «Песня последней встречи», «Сжала руки под тёмной вуалью...», «Смуглый отрок бродил по аллеям...», «Мне голос был. Он звал утешно...», «Не с теми я, кто бросил землю...», «Мужество», «Приморский сонет», «Родная земля» .

Поэма «Реквием».

**Н.А. Островский.** Роман «Как закалялась сталь» (избранные главы).

**М. А. Шолохов.** Роман-эпопея «Тихий Дон» (избранные главы).

**М. А. Булгаков.** Романы «Белая гвардия», «Мастер и Маргарита» (один роман по выбору).

**А. П. Платонов.** Рассказы и повести (одно произведение по выбору). Например, «В прекрасном и яростном мире», «Котлован», «Возвращение» и др.

**А. Т. Твардовский.** Стихотворения (не менее трёх по выбору). Например, «Вся суть в одном-единственном завете...», «Памяти матери» («В краю, куда их вывезли гуртом...»), «Я знаю, никакой моей вины...», «Дробится рваный цоколь монумента...» и др.

**Проза о Великой Отечественной войне** (по одному произведению не менее чем двух писателей по выбору). Например, В. П. Астафьев «Пастух и пастушка»; Ю. В. Бондарев «Горячий снег»; В. В. Быков «Обелиск», «Сотников», «Альпийская баллада»; Б. Л. Васильев «А зори здесь тихие», «В списках не значился», «Завтра была война»; К. Д. Воробьёв «Убиты под Москвой», «Это мы, Господи!»; В. Л. Кондратьев «Сашка»; В. П. Некрасов «В окопах Сталинграда»; Е. И. Носов «Красное вино победы», «Шопен, соната номер два»; С.С. Смирнов «Брестская крепость» и другие.

**А.А. Фадеев.** Роман «Молодая гвардия».

**В.О. Богомолов.** Роман «В августе сорок четвёртого».

**Поэзия о Великой Отечественной войне.** Стихотворения (по одному стихотворению не менее чем двух поэтов по выбору). Например, Ю. В. Друниной, М. В. Исаковского, Ю. Д. Левитанского, С. С. Орлова, Д. С. Самойлова, К. М. Симонова, Б. А. Слуцкого и др.

**Драматургия о Великой Отечественной войне.** Пьесы (одно произведение по выбору). Например, В. С. Розов «Вечно живые» и др.

**Б. Л. Пастернак.** Стихотворения (не менее трёх по выбору). Например, «Февраль. Достать чернил и плакать!..», «Определение поэзии», «Во всём мне хочется дойти...», «Снег идёт», «Любить иных – тяжёлый крест...», «Быть знаменитым некрасиво...», «Ночь», «Гамлет», «Зимняя ночь» и др.

**А. И. Солженицын.** Произведения «Один день Ивана Денисовича», «Архипелаг ГУЛАГ» (фрагменты книги по выбору, например, глава «Поэзия под плитой, правда под камнем»).

**В. М. Шукшин.** Рассказы (не менее двух по выбору). Например, «Срезал», «Обида», «Микроскоп», «Мастер», «Крепкий мужик», «Сапожки» и др.

**В. Г. Распутин.** Рассказы и повести (не менее одного произведения по выбору). Например, «Живи и помни», «Прощание с Матёрой» и др.

**Н. М. Рубцов.** Стихотворения (не менее трёх по выбору). Например, «Звезда полей», «Тихая моя родина!..», «В горнице моей светло...», «Привет, Россия...», «Русский огонёк», «Я буду скакать по холмам задремавшей отчизны...» и др.

**И. А. Бродский.** Стихотворения (не менее трёх по выбору). Например, «На смерть Жукова», «Осенний крик ястреба», «Пилигримы», «Стансы» («Ни страны, ни погоста...»), «На столетие Анны Ахматовой», «Рождественский романс», «Я входил вместо дикого зверя в клетку...» и др.

**Проза второй половины XX – начала XXI века.** Рассказы, повести, романы (по одному произведению не менее чем трёх прозаиков по выбору). Например, Ф. А. Абрамов («Братья и сёстры» (фрагменты из романа), повесть «Пелагея» и др.); Ч. Т. Айтматов (повести «Пегий пёс, бегущий краем моря», «Белый пароход» и др.); В. И. Белов (рассказы «На родине», «За тремя волоками», «Бобришный угор» и др.); Г. Н. Владимов («Верный Руслан»); Ф. А. Искандер (роман в рассказах «Сандро из Чегема» (фрагменты), философская сказка «Кролики и удавы» и др.); Ю. П. Казаков (рассказы «Северный дневник», «Поморка», «Во сне ты горько плакал» и др.); В. О. Пелевин (роман «Жизнь насекомых» и др.); Захар Прилепин (рассказ «Белый квадрат» и др.); А. Н. и Б. Н. Стругацкие (повесть «Пикник на обочине» и др.); Ю. В. Трифонов (повести «Обмен», «Другая жизнь», «Дом на набережной» и др.); В. Т. Шаламов («Колымские рассказы», например, «Одиночный замер», «Инжектор», «За письмом» и др.) и др.

**Поэзия второй половины XX – начала XXI века.** Стихотворения (по одному произведению не менее чем двух поэтов по выбору). Например, Б. А. Ахмадулиной, А. А. Вознесенского, В. С. Высоцкого, Е. А. Евтушенко, Н. А. Заболоцкого, Т. Ю. Кибирова, Ю. П. Кузнецова, А. С. Кушнера, Л. Н. Мартынова, Б. Ш. Окуджавы, Р. И. Рождественского, А. А. Тарковского, О. Г. Чухонцева и др.

**Драматургия второй половины XX – начала XXI века.** Пьесы (произведение одного из драматургов по выбору). Например, А. Н. Арбузов «Иркутская история»; А. В. Вампилов «Старший сын»; К. В. Драгунская «Рыжая пьеса» и др.

### **Литература народов России**

Рассказы, повести, стихотворения (не менее одного произведения по выбору). Например, рассказ Ю. Рытхэу «Хранитель огня»; повесть Ю. Шесталова «Синий ветер каслания» и др.; стихотворения Г. Айги, Р. Гамзатова, М. Джалиля, М. Карима, Д. Кугультинова, К. Кулиева и др.

### **Зарубежная литература**

**Зарубежная проза XX века** (не менее одного произведения по выбору). Например, произведения Р. Брэдбери «451 градус по Фаренгейту»; А. Камю «Посторонний»; Ф. Кафки «Превращение»; Дж. Оруэлла «1984»; Э. М. Ремарка «На западном фронте без перемен», «Три товарища»; Дж. Сэлинджера «Над пропастью во ржи»; Г. Уэллса «Машина времени»; О. Хаксли «О дивный новый мир»; Э. Хемингуэя «Старик и море» и др.

**Зарубежная поэзия XX века** (не менее двух стихотворений одного из поэтов по выбору). Например, стихотворения Г. Аполлинера, Т. С. Элиота и др.

**Зарубежная драматургия XX века** (не менее одного произведения по выбору). Например, пьесы Б. Брехта «Мамаша Кураж и её дети»; М. Метерлинка «Синяя птица»; О. Уайльда «Идеальный муж»; Т. Уильямса «Трамвай «Желание»; Б. Шоу «Пигмалион» и др.

## **ПЛАНИРУЕМЫЕ РЕЗУЛЬТАТЫ ОСВОЕНИЯ УЧЕБНОГО ПРЕДМЕТА «ЛИТЕРАТУРА» НА УРОВНЕ СРЕДНЕГО ОБЩЕГО ОБРАЗОВАНИЯ**

Изучение литературы в средней школе направлено на достижение обучающимися следующих личностных, метапредметных и предметных результатов освоения учебного предмета.

### **ЛИЧНОСТНЫЕ РЕЗУЛЬТАТЫ**

**Личностные результаты освоения программы среднего общего образования по литературе** достигаются в единстве учебной и воспитательной деятельности Организации в соответствии с традиционными российскими социокультурными, историческими и духовно-нравственными ценностями, отражёнными в произведениях русской литературы, принятыми в обществе правилами и нормами поведения, и способствуют процессам самопознания, самовоспитания и саморазвития, развития внутренней позиции личности, патриотизма, гражданственности, уважения к памяти защитников Отечества и подвигам Героев Отечества, закону и правопорядку, человеку труда и старшему поколению, взаимного уважения, бережного отношения к культурному наследию и традициям многонационального народа Российской Федерации, природе и окружающей среде.

Личностные результаты освоения обучающимися содержания рабочей программы по литературе для среднего общего образования должны отражать готовность и способность обучающихся руководствоваться сформированной внутренней позицией личности, системой ценностных ориентаций, позитивных внутренних убеждений, соответствующих традиционным ценностям российского общества, расширение жизненного опыта и опыта деятельности в процессе реализации основных направлений воспитательной деятельности, в том числе в части:

#### 1) гражданского воспитания:

- сформированность гражданской позиции обучающегося как активного и ответственного члена российского общества;
- осознание своих конституционных прав и обязанностей, уважение закона и правопорядка;
- принятие традиционных национальных, общечеловеческих гуманистических, демократических, семейных ценностей, в том числе в сопоставлении с жизненными ситуациями, изображёнными в литературных произведениях;
- готовность противостоять идеологии экстремизма, национализма, ксенофобии, дискриминации по социальным, религиозным, расовым, национальным признакам;
- готовность вести совместную деятельность, в том числе в рамках школьного литературного образования, в интересах гражданского общества, участвовать в самоуправлении в школе и детско-юношеских организациях;
- умение взаимодействовать с социальными институтами в соответствии с их функциями и назначением;
- готовность к гуманитарной и волонтерской деятельности;

#### 2) патриотического воспитания:

- сформированность российской гражданской идентичности, патриотизма, уважения к своему народу, чувства ответственности перед Родиной, гордости за свой край, свою Родину, свой язык и культуру, прошлое и настоящее многонационального народа России в контексте изучения произведений русской и зарубежной литературы, а также литератур народов России;
- ценностное отношение к государственным символам, историческому и природному наследию, памятникам, традициям народов России, внимание к их

воплощению в литературе, а также достижениям России в науке, искусстве, спорте, технологиях, труде, отражённым в художественных произведениях;

- идейная убеждённость, готовность к служению и защите Отечества, ответственность за его судьбу, в том числе воспитанные на примерах из литературы;

3) духовно-нравственного воспитания:

- осознание духовных ценностей российского народа;
- сформированность нравственного сознания, этического поведения;
- способность оценивать ситуацию, в том числе представленную в литературном произведении, и принимать осознанные решения, ориентируясь на морально-нравственные нормы и ценности, характеризую поведение и поступки персонажей художественной литературы;
- осознание личного вклада в построение устойчивого будущего;
- ответственное отношение к своим родителям, созданию семьи на основе осознанного принятия ценностей семейной жизни, в соответствии с традициями народов России, в том числе с опорой на литературные произведения;

4) эстетического воспитания:

- эстетическое отношение к миру, включая эстетику быта, научного и технического творчества, спорта, труда, общественных отношений;
- способность воспринимать различные виды искусства, традиции и творчество своего и других народов, ощущать эмоциональное воздействие искусства, в том числе литературы;
- убеждённость в значимости для личности и общества отечественного и мирового искусства, этнических культурных традиций и устного народного творчества;
- готовность к самовыражению в разных видах искусства, стремление проявлять качества творческой личности, в том числе при выполнении творческих работ по литературе;

5) физического воспитания:

- сформированность здорового и безопасного образа жизни, ответственного отношения к своему здоровью;
- потребность в физическом совершенствовании, занятиях спортивно-оздоровительной деятельностью;
- активное неприятие вредных привычек и иных форм причинения вреда физическому и психическому здоровью, в том числе с адекватной оценкой поведения и поступков литературных героев;

6) трудового воспитания:

- готовность к труду, осознание ценности мастерства, трудолюбие, в том числе при чтении произведений о труде и тружениках, а также на основе знакомства с профессиональной деятельностью героев отдельных литературных произведений;
- готовность к активной деятельности технологической и социальной направленности, способность инициировать, планировать и самостоятельно выполнять такую деятельность в процессе литературного образования;
- интерес к различным сферам профессиональной деятельности, умение совершать осознанный выбор будущей профессии и реализовывать собственные жизненные планы, в том числе ориентируясь на поступки литературных героев;
- готовность и способность к образованию и самообразованию, к продуктивной читательской деятельности на протяжении всей жизни;

7) экологического воспитания:



- сформированность экологической культуры, понимание влияния социально-экономических процессов на состояние природной и социальной среды, осознание глобального характера экологических проблем, представленных в художественной литературе;
- планирование и осуществление действий в окружающей среде на основе знания целей устойчивого развития человечества, с учётом осмысления опыта литературных героев;
- активное неприятие действий, приносящих вред окружающей среде, в том числе показанных в литературных произведениях; умение прогнозировать неблагоприятные экологические последствия предпринимаемых действий, предотвращать их;
- расширение опыта деятельности экологической направленности, в том числе представленной в произведениях русской, зарубежной литературы и литератур народов России;

8) ценности научного познания:

- сформированность мировоззрения, соответствующего современному уровню развития науки и общественной практики, основанного на диалоге культур, способствующего осознанию своего места в поликультурном мире;
- совершенствование языковой и читательской культуры как средства взаимодействия между людьми и познания мира с опорой на изученные и самостоятельно прочитанные литературные произведения;
- осознание ценности научной деятельности, готовность осуществлять проектную и исследовательскую деятельность индивидуально и в группе, в том числе на литературные темы.

В процессе достижения личностных результатов освоения обучающимися программы среднего общего образования, в том числе школьного литературного образования, у обучающихся совершенствуется эмоциональный интеллект, предполагающий сформированность:

- самосознания, включающего способность понимать своё эмоциональное состояние, видеть направления развития собственной эмоциональной сферы, быть уверенным в себе;
- саморегулирования, включающего самоконтроль, умение принимать ответственность за своё поведение, способность адаптироваться к эмоциональным изменениям и проявлять гибкость, быть открытым новому;
- внутренней мотивации, включающей стремление к достижению цели и успеху, оптимизм, инициативность, умение действовать, исходя из своих возможностей;
- эмпатии, включающей способность понимать эмоциональное состояние других, учитывать его при осуществлении коммуникации, способность к сочувствию и сопереживанию;
- социальных навыков, включающих способность выстраивать отношения с другими людьми, заботиться, проявлять интерес и разрешать конфликты, учитывая собственный читательский опыт.

## **МЕТАПРЕДМЕТНЫЕ РЕЗУЛЬТАТЫ**

Метапредметные результаты освоения рабочей программы по литературе для среднего общего образования должны отражать:

Овладение универсальными **учебными познавательными действиями**:

1) базовые логические действия:

- самостоятельно формулировать и актуализировать проблему, заложенную в художественном произведении, рассматривать её всесторонне;

- устанавливать существенный признак или основания для сравнения литературных героев, художественных произведений и их фрагментов, классификации и обобщения литературных фактов;
- определять цели деятельности, задавать параметры и критерии их достижения;
- выявлять закономерности и противоречия в рассматриваемых явлениях, в том числе при изучении литературных произведений, направлений, фактов историко-литературного процесса;
- разрабатывать план решения проблемы с учётом анализа имеющихся материальных и нематериальных ресурсов;
- вносить коррективы в деятельность, оценивать соответствие результатов целям, оценивать риски последствий деятельности;
- координировать и выполнять работу в условиях реального, виртуального и комбинированного взаимодействия, в том числе при выполнении проектов по литературе;
- развивать креативное мышление при решении жизненных проблем с опорой на собственный читательский опыт;

## 2) базовые исследовательские действия:

- владеть навыками учебно-исследовательской и проектной деятельности на основе литературного материала, навыками разрешения проблем с опорой на художественные произведения; способностью и готовностью к самостоятельному поиску методов решения практических задач, применению различных методов познания;
- овладение видами деятельности для получения нового знания по литературе, его интерпретации, преобразованию и применению в различных учебных ситуациях, в том числе при создании учебных и социальных проектов;
- формирование научного типа мышления, владение научной терминологией, ключевыми понятиями и методами современного литературоведения;
- ставить и формулировать собственные задачи в образовательной деятельности и жизненных ситуациях с учётом собственного читательского опыта;
- выявлять причинно-следственные связи и актуализировать задачу при изучении литературных явлений и процессов, выдвигать гипотезу её решения, находить аргументы для доказательства своих утверждений, задавать параметры и критерии решения;
- анализировать полученные в ходе решения задачи результаты, критически оценивать их достоверность, прогнозировать изменение в новых условиях;
- давать оценку новым ситуациям, оценивать приобретённый опыт, в том числе читательский;
- осуществлять целенаправленный поиск переноса средств и способов действия в профессиональную среду;
- уметь переносить знания, в том числе полученные в результате чтения и изучения литературных произведений, в познавательную и практическую области жизнедеятельности;
- уметь интегрировать знания из разных предметных областей;
- выдвигать новые идеи, предлагать оригинальные подходы и решения; ставить проблемы и задачи, допускающие альтернативные решения;

## 3) работа с информацией:

- владеть навыками получения литературной и другой информации из источников разных типов, самостоятельно осуществлять поиск, анализ, систематизацию и

интерпретацию информации различных видов и форм представления при изучении той или иной темы по литературе;

- создавать тексты в различных форматах и жанрах (сочинение, эссе, доклад, реферат, аннотация и др.) с учётом назначения информации и целевой аудитории, выбирая оптимальную форму представления и визуализации;
- оценивать достоверность, легитимность литературной и другой информации, её соответствие правовым и морально-этическим нормам;
- использовать средства информационных и коммуникационных технологий в решении когнитивных, коммуникативных и организационных задач с соблюдением требований эргономики, техники безопасности, гигиены, ресурсосбережения, правовых и этических норм, норм информационной безопасности;
- владеть навыками распознавания и защиты литературной и другой информации, информационной безопасности личности.

### **Овладение универсальными коммуникативными действиями:**

#### 1) общение:

- осуществлять коммуникации во всех сферах жизни, в том числе на уроке литературы и во внеурочной деятельности по предмету;
- распознавать невербальные средства общения, понимать значение социальных знаков, распознавать предпосылки конфликтных ситуаций и смягчать конфликты, опираясь на примеры из литературных произведений;
- владеть различными способами общения и взаимодействия в парной и групповой работе на уроках литературы; аргументированно вести диалог, уметь смягчать конфликтные ситуации;
- развёрнуто и логично излагать в процессе анализа литературного произведения свою точку зрения с использованием языковых средств;

#### 2) совместная деятельность:

- понимать и использовать преимущества командной и индивидуальной работы на уроке и во внеурочной деятельности по литературе;
- выбирать тематику и методы совместных действий с учётом общих интересов и возможностей каждого члена коллектива;
- принимать цели совместной деятельности, организовывать и координировать действия по её достижению: составлять план действий, распределять роли с учётом мнений участников, обсуждать результаты совместной работы на уроках литературы и во внеурочной деятельности по предмету;
- оценивать качество своего вклада и каждого участника команды в общий результат по разработанным критериям;
- предлагать новые проекты, в том числе литературные, оценивать идеи с позиции новизны, оригинальности, практической значимости;
- осуществлять позитивное стратегическое поведение в различных ситуациях, проявлять творчество и воображение, быть инициативным.

### **Овладение универсальными регулятивными действиями:**

#### 1) самоорганизация:

- самостоятельно осуществлять познавательную деятельность, выявлять проблемы, ставить и формулировать собственные задачи в образовательной деятельности, включая изучение литературных произведений, и жизненных ситуациях;
- самостоятельно составлять план решения проблемы при изучении литературы с учётом имеющихся ресурсов, читательского опыта, собственных возможностей и предпочтений;

- давать оценку новым ситуациям, в том числе изображённым в художественной литературе;
- расширять рамки учебного предмета на основе личных предпочтений с опорой на читательский опыт;
- делать осознанный выбор, аргументировать его, брать ответственность за решение;
- оценивать приобретённый опыт с учётом литературных знаний;
- способствовать формированию и проявлению широкой эрудиции в разных областях знаний, в том числе в вопросах литературы, постоянно повышать свой образовательный и культурный уровень;

## 2) самоконтроль:

- давать оценку новым ситуациям, вносить коррективы в деятельность, оценивать соответствие результатов целям;
- владеть навыками познавательной рефлексии как осознания совершаемых действий и мыслительных процессов, их результатов и оснований; использовать приёмы рефлексии для оценки ситуации, выбора верного решения, опираясь на примеры из художественных произведений;
- уметь оценивать риски и своевременно принимать решения по их снижению;

## 3) принятие себя и других:

- принимать себя, понимая свои недостатки и достоинства;
- принимать мотивы и аргументы других при анализе результатов деятельности, в том числе в процессе чтения художественной литературы и обсуждения литературных героев и проблем, поставленных в художественных произведениях;
- признавать своё право и право других на ошибки в дискуссиях на литературные темы;
- развивать способность понимать мир с позиции другого человека, используя знания по литературе.

## **ПРЕДМЕТНЫЕ РЕЗУЛЬТАТЫ (10–11 классы)**

Предметные результаты по литературе в средней школе должны обеспечивать:

1) осознание причастности к отечественным традициям и исторической преемственности поколений; включение в культурно-языковое пространство русской и мировой культуры, сформированность ценностного отношения к литературе как неотъемлемой части культуры;

2) осознание взаимосвязи между языковым, литературным, интеллектуальным, духовно-нравственным развитием личности;

3) сформированность устойчивого интереса к чтению как средству познания отечественной и других культур; приобщение к отечественному литературному наследию и через него – к традиционным ценностям и сокровищам мировой культуры;

4) знание содержания, понимание ключевых проблем и осознание историко-культурного и нравственно-ценностного взаимовлияния произведений русской, зарубежной классической и современной литературы, в том числе литератур народов России:

пьеса А. Н. Островского «Гроза»; роман И. А. Гончарова «Обломов»; роман И. С. Тургенева «Отцы и дети»; стихотворения Ф. И. Тютчева, А. А. Фета, стихотворения и поэма «Кому на Руси жить хорошо» Н. А. Некрасова; роман М. Е. Салтыкова-Щедрина «История одного города» (избранные главы); роман Ф. М. Достоевского «Преступление и наказание»; роман Л. Н. Толстого «Война и мир»; одно произведение Н. С. Лескова; рассказы и пьеса «Вишнёвый сад» А. П. Чехова; рассказы и пьеса «На дне» М. Горького;

рассказы И. А. Бунина и А. И. Куприна; стихотворения и поэма «Двенадцать» А. А. Блока; стихотворения и поэма «Облако в штанах» В. В. Маяковского; стихотворения С. А. Есенина, О. Э. Мандельштама, М. И. Цветаевой; стихотворения и поэма «Реквием» А. А. Ахматовой; роман Н.А. Островского «Как закалялась сталь» (избранные главы); роман М. А. Шолохова «Тихий Дон» (избранные главы); роман М. А. Булгакова «Мастер и Маргарита» (или «Белая гвардия»); одно произведение А. П. Платонова; стихотворения А. Т. Твардовского, Б. Л. Пастернака, роман А.А. Фадеева "Молодая гвардия", роман В.О. Богомолова "В августе сорок четвертого года", повесть А. И. Солженицына «Один день Ивана Денисовича»; произведения литературы второй половины XX–XXI века: не менее двух прозаиков по выбору (в том числе Ф. А. Абрамова, В. П. Астафьева, А. Г. Битова, Ю. В. Бондарева, Б. Л. Васильева, К. Д. Воробьёва, Ф. А. Искандера, В. Л. Кондратьева, В. Г. Распутина, В. М. Шукшина и др.); не менее двух поэтов по выбору (в том числе И. А. Бродского, А. А. Вознесенского, В. С. Высоцкого, Е. А. Евтушенко, Н. А. Заболоцкого, А. С. Кушнера, Б. Ш. Окуджавы, Р. И. Рождественского, Н. М. Рубцова и др.); пьеса одного из драматургов по выбору (в том числе А. Н. Арбузова, А. В. Вампилова, В. С. Розова и др.); не менее двух произведений зарубежной литературы (в том числе романы и повести Ч. Диккенса, Г. Флобера, Дж. Оруэлла, Э. М. Ремарка, Э. Хемингуэя, Дж. Сэлинджера, Р. Брэдбери; стихотворения А. Рембо, Ш. Бодлера; пьесы Г. Ибсена, Б. Шоу и др.); не менее одного произведения из литератур народов России (в том числе произведения Г. Айги, Р. Гамзатова, М. Джалиля, М. Карима, Д. Кугультинова, К. Кулиева, Ю. Рытхэу, Г. Тукая, К. Хетагурова, Ю. Шесталова и др.);

5) сформированность умений определять и учитывать историко-культурный контекст и контекст творчества писателя в процессе анализа художественных произведений, выявлять их связь с современностью;

6) способность выявлять в произведениях художественной литературы образы, темы, идеи, проблемы и выражать своё отношение к ним в развёрнутых аргументированных устных и письменных высказываниях, участвовать в дискуссии на литературные темы;

7) осознание художественной картины жизни, созданной автором в литературном произведении, в единстве эмоционального личностного восприятия и интеллектуального понимания;

8) сформированность умений выразительно (с учётом индивидуальных особенностей обучающихся) читать, в том числе наизусть, не менее 10 произведений и (или) фрагментов в каждом классе;

9) владение умениями анализа и интерпретации художественных произведений в единстве формы и содержания (с учётом неоднозначности заложенных в нём смыслов и наличия в нём подтекста) с использованием теоретико-литературных терминов и понятий (в дополнение к изученным в основной школе):

конкретно-историческое, общечеловеческое и национальное в творчестве писателя; традиция и новаторство; авторский замысел и его воплощение; художественное время и пространство; миф и литература; историзм, народность; историко-литературный процесс; литературные направления и течения: романтизм, реализм, модернизм (символизм, акмеизм, футуризм), постмодернизм; литературные жанры; трагическое и комическое; психологизм; тематика и проблематика; авторская позиция; фабула; виды тропов и фигуры речи; внутренняя речь; стиль, стилизация; аллюзия, подтекст; символ; системы стихосложения (тоническая, силлабическая, силлаботоническая), дольник, верлибр; «вечные темы» и «вечные образы» в литературе; взаимосвязь и взаимовлияние национальных литератур; художественный перевод; литературная критика;

10) умение сопоставлять произведения русской и зарубежной литературы и сравнивать их с художественными интерпретациями в других видах искусств (графика, живопись, театр, кино, музыка и др.);

11) сформированность представлений о литературном произведении как явлении словесного искусства, о языке художественной литературы в его эстетической функции, об изобразительно-выразительных возможностях русского языка в художественной литературе и умение применять их в речевой практике;

12) владение современными читательскими практиками, культурой восприятия и понимания литературных текстов, умениями самостоятельного истолкования прочитанного в устной и письменной форме, информационной переработки текстов в виде аннотаций, докладов, тезисов, конспектов, рефератов, а также написания отзывов и сочинений различных жанров (объём сочинения – не менее 250 слов); владение умением редактировать и совершенствовать собственные письменные высказывания с учётом норм русского литературного языка;

13) умение работать с разными информационными источниками, в том числе в медиапространстве, использовать ресурсы традиционных библиотек и электронных библиотечных систем.

### **ПРЕДМЕТНЫЕ РЕЗУЛЬТАТЫ ПО КЛАССАМ:**

#### **10 КЛАСС**

1) осознание причастности к отечественным традициям и исторической преемственности поколений на основе установления связей литературы с фактами социальной жизни, идеологическими течениями и особенностями культурного развития страны в конкретную историческую эпоху (вторая половина XIX века);

2) понимание взаимосвязей между языковым, литературным, интеллектуальным, духовно-нравственным развитием личности в контексте осмысления произведений литературной классики и собственного интеллектуально-нравственного роста;

3) сформированность устойчивого интереса к чтению как средству познания отечественной и других культур, уважительного отношения к ним; осознанное умение внимательно читать, понимать и самостоятельно интерпретировать художественный текст;

4) знание содержания, понимание ключевых проблем и осознание историко-культурного и нравственно-ценностного взаимовлияния произведений русской и зарубежной классической литературы, а также литератур народов России (вторая половина XIX века);

5) сформированность умений определять и учитывать историко-культурный контекст и контекст творчества писателя в процессе анализа художественных текстов, выявлять связь литературных произведений второй половины XIX века со временем написания, с современностью и традицией; умение раскрывать конкретно-историческое и общечеловеческое содержание литературных произведений;

6) способность выявлять в произведениях художественной литературы XIX века образы, темы, идеи, проблемы и выражать своё отношение к ним в развёрнутых аргументированных устных и письменных высказываниях; участвовать в дискуссии на литературные темы; иметь устойчивые навыки устной и письменной речи в процессе чтения и обсуждения лучших образцов отечественной и зарубежной литературы;

7) осмысление художественной картины жизни, созданной автором в литературном произведении, в единстве эмоционального личностного восприятия и интеллектуального понимания; умение эмоционально откликаться на прочитанное, выражать личное отношение к нему, передавать читательские впечатления;

8) сформированность умений выразительно (с учётом индивидуальных особенностей обучающихся) читать, в том числе наизусть не менее 10 произведений и (или) фрагментов;

9) овладение умениями анализа и интерпретации художественных произведений в единстве формы и содержания (с учётом неоднозначности заложенных в нём смыслов и

наличия в нём подтекста) с использованием теоретико-литературных терминов и понятий (в дополнение к изученным в основной школе):

конкретно-историческое, общечеловеческое и национальное в творчестве писателя; традиция и новаторство; авторский замысел и его воплощение; художественное время и пространство; миф и литература; историзм, народность; историко-литературный процесс; литературные направления и течения: романтизм, реализм; литературные жанры; трагическое и комическое; психологизм; тематика и проблематика; авторская позиция; фабула; виды тропов и фигуры речи; внутренняя речь; стиль, стилизация; аллюзия, подтекст; символ; системы стихосложения (тоническая, силлабическая, силлабо-тоническая); «вечные темы» и «вечные образы» в литературе; взаимосвязь и взаимовлияние национальных литератур; художественный перевод; литературная критика;

10) умение сопоставлять произведения русской и зарубежной литературы и сравнивать их с художественными интерпретациями в других видах искусств (графика, живопись, театр, кино, музыка и др.);

11) сформированность представлений о литературном произведении как явлении словесного искусства, о языке художественной литературы в его эстетической функции и об изобразительно-выразительных возможностях русского языка в произведениях художественной литературы и умение применять их в речевой практике; владение умением анализировать единицы различных языковых уровней и выявлять их роль в произведении;

12) овладение современными читательскими практиками, культурой восприятия и понимания литературных текстов, умениями самостоятельного истолкования прочитанного в устной и письменной формах, информационной переработки текстов в виде аннотаций, отзывов, докладов, тезисов, конспектов, рефератов, а также сочинений различных жанров (не менее 250 слов); владение умением редактировать и совершенствовать собственные письменные высказывания с учётом норм русского литературного языка;

13) умение работать с разными информационными источниками, в том числе в медиапространстве, использовать ресурсы традиционных библиотек и электронных библиотечных систем;

## **11 КЛАСС**

1) осознание чувства причастности к отечественным традициям и осознание исторической преемственности поколений; включение в культурно-языковое пространство русской и мировой культуры через умение соотносить художественную литературу конца XIX – начала XXI века с фактами общественной жизни и культуры; раскрывать роль литературы в духовном и культурном развитии общества; воспитание ценностного отношения к литературе как неотъемлемой части культуры;

2) осознание взаимосвязи между языковым, литературным, интеллектуальным, духовно-нравственным развитием личности в контексте осмысления произведений русской, зарубежной литературы и литератур народов России и собственного интеллектуально-нравственного роста;

3) приобщение к российскому литературному наследию и через него – к традиционным ценностям и сокровищам отечественной и мировой культуры; понимание роли и места русской литературы в мировом культурном процессе;

4) знание содержания и понимание ключевых проблем произведений русской, зарубежной литературы, литератур народов России (конец XIX – начало XXI века) и современной литературы, их историко-культурного и нравственно-ценностного влияния на формирование национальной и мировой литературы;

5) сформированность умений определять и учитывать историко-культурный контекст и контекст творчества писателя в процессе анализа художественных текстов,

выявлять связь литературных произведений конца XIX–XXI века со временем написания, с современностью и традицией; выявлять «сквозные темы» и ключевые проблемы русской литературы;

6) способность выявлять в произведениях художественной литературы образы, темы, идеи, проблемы и выражать своё отношение к ним в развёрнутых аргументированных устных и письменных высказываниях; участие в дискуссии на литературные темы; свободное владение устной и письменной речью в процессе чтения и обсуждения лучших образцов отечественной и зарубежной литературы;

7) самостоятельное осмысление художественной картины жизни, созданной автором в литературном произведении, в единстве эмоционального личностного восприятия и интеллектуального понимания;

8) сформированность умений выразительно (с учётом индивидуальных особенностей обучающихся) читать, в том числе наизусть не менее 10 произведений и (или) фрагментов;

9) овладение умениями самостоятельного анализа и интерпретации художественных произведений в единстве формы и содержания (с учётом неоднозначности заложенных в нём смыслов и наличия в нём подтекста) с использованием теоретико-литературных терминов и понятий (в дополнение к изученным в основной школе):

конкретно-историческое, общечеловеческое и национальное в творчестве писателя; традиция и новаторство; авторский замысел и его воплощение; художественное время и пространство; миф и литература; историзм, народность; историко-литературный процесс; литературные направления и течения: романтизм, реализм, модернизм (символизм, акмеизм, футуризм), постмодернизм; литературные жанры; трагическое и комическое; психологизм; тематика и проблематика; авторская позиция; фабула; виды тропов и фигуры речи; внутренняя речь; стиль, стилизация; аллюзия, подтекст; символ; системы стихосложения (тоническая, силлабическая, силлабо-тоническая), дольник, верлибр; «вечные темы» и «вечные образы» в литературе; взаимосвязь и взаимовлияние национальных литератур; художественный перевод; литературная критика;

10) умение самостоятельно сопоставлять произведения русской и зарубежной литературы и сравнивать их с художественными интерпретациями в других видах искусств (графика, живопись, театр, кино, музыка и др.);

11) сформированность представлений о литературном произведении как явлении словесного искусства, о языке художественной литературы в его эстетической функции и об изобразительно-выразительных возможностях русского языка в произведениях художественной литературы и умение применять их в речевой практике;

12) овладение современными читательскими практиками, культурой восприятия и понимания литературных текстов, умениями самостоятельного истолкования прочитанного в устной и письменной формах, информационной переработки текстов в виде аннотаций, отзывов, докладов, тезисов, конспектов, рефератов, а также сочинений различных жанров (не менее 250 слов); владение умением редактировать и совершенствовать собственные письменные высказывания с учётом норм русского литературного языка;

13) умение самостоятельно работать с разными информационными источниками, в том числе в медиапространстве, оптимально использовать ресурсы традиционных библиотек и электронных библиотечных систем.



**ТЕМАТИЧЕСКИЙ ПЛАН  
10 КЛАСС**

№ п/п	Наименование разделов и тем программы	Количество часов			Электронные (цифровые) образовательные ресурсы
		Всего	Контрольные работы	Практические работы	
<b>Раздел 1. Литература второй половины XIX века</b>					
1.1	А. Н. Островский. Драма «Гроза»	5			<a href="https://resh.edu.ru/subject/14/10/">https://resh.edu.ru/subject/14/10/</a>
1.2	И. А. Гончаров. Роман «Обломов»	5			<a href="https://resh.edu.ru/subject/14/10/">https://resh.edu.ru/subject/14/10/</a>
1.3	И. С. Тургенев. Роман «Отцы и дети»	7			<a href="https://resh.edu.ru/subject/14/10/">https://resh.edu.ru/subject/14/10/</a>
1.4	Ф. И. Тютчев. Стихотворения «Silentium!», «Не то, что мните вы, природа...», «Умом Россию не понять...», «О, как убийственно мы любим...», «Нам не дано предугадать...», «К. Б.» («Я встретил вас — и всё былое...»).	4			<a href="https://resh.edu.ru/subject/14/10/">https://resh.edu.ru/subject/14/10/</a>
1.5	Н. А. Некрасов. Стихотворения «Тройка», «Я не люблю иронии твоей...», «Вчерашний день, часу в шестом...», «Мы с тобой бестолковые люди...», «Поэт и Гражданин», «Элегия» («Пускай нам говорит изменчивая мода...»). Поэма «Кому на Руси жить хорошо»	6			<a href="https://resh.edu.ru/subject/14/10/">https://resh.edu.ru/subject/14/10/</a>
1.6	А. А. Фет. Стихотворения «Одним толчком согнать ладью живую...», «Ещё майская ночь», «Вечер», «Это утро, радость эта...», «Шёпот, робкое дыханье...», «Сияла ночь. Луной был полон сад. Лежали...».	3			<a href="https://resh.edu.ru/subject/14/10/">https://resh.edu.ru/subject/14/10/</a>
1.7	М. Е. Салтыков-Щедрин. Роман-	3			<a href="https://resh.edu.ru/subject/14/10/">https://resh.edu.ru/subject/14/10/</a>

	хроника «История одного города» главы «О корени происхождения глуповцев», «Опись градоначальникам», «Органчик», «Подтверждение покаяния» .				
1.8	Ф. М. Достоевский. Роман «Преступление и наказание»	10			<a href="https://resh.edu.ru/subject/14/10/">https://resh.edu.ru/subject/14/10/</a>
1.9	Л. Н. Толстой. Роман-эпопея «Война и мир»	15			<a href="https://resh.edu.ru/subject/14/10/">https://resh.edu.ru/subject/14/10/</a>
1.10	Н. С. Лесков. Рассказы и повести «Очарованный странник».	2			<a href="https://resh.edu.ru/subject/14/10/">https://resh.edu.ru/subject/14/10/</a>
1.11	А. П. Чехов. Рассказы «Ионыч», «Дама с собачкой», «Человек в футляре» . Комедия «Вишнёвый сад»	9		0	<a href="https://resh.edu.ru/subject/14/10/">https://resh.edu.ru/subject/14/10/</a>
Итого по разделу		69			
<b>Раздел 2. Литература народов России</b>					
2.1	Стихотворения Г.Тукая.	1			<a href="https://resh.edu.ru/subject/14/10/">https://resh.edu.ru/subject/14/10/</a>
Итого по разделу		1			
<b>Раздел 3. Зарубежная литература</b>					
3.1	Зарубежная проза второй половины XIX века Ч.Диккенс «Дэвид Копперфилд».	2			<a href="https://resh.edu.ru/subject/14/10/">https://resh.edu.ru/subject/14/10/</a>
3.2	Зарубежная поэзия второй половины XIX века Ш.Бодлер.	1			<a href="https://resh.edu.ru/subject/14/10/">https://resh.edu.ru/subject/14/10/</a>
3.3	Зарубежная драматургия второй половины XIX века Г.Ибсен «Кукольный дом».	1			<a href="https://resh.edu.ru/subject/14/10/">https://resh.edu.ru/subject/14/10/</a>
Итого по разделу		4			
Развитие речи		10			

Уроки внеклассного чтения	2			
Итоговые контрольные работы	4			
Подготовка и защита проектов	4			
Резервные уроки	8			
ОБЩЕЕ КОЛИЧЕСТВО ЧАСОВ ПО ПРОГРАММЕ	102	0	0	

## 11 КЛАСС

№ п/п	Наименование разделов и тем программы	Количество часов			Электронные (цифровые) образовательные ресурсы
		Всего	Контрольные работы	Практические работы	
<b>Раздел 1. Литература конца XIX — начала XX века</b>					
1.1	А. И. Куприн. Рассказы и повести «Гранатовый браслет».	2			
1.2	Л. Н. Андреев. Рассказы и повести «Иуда Искариот».	2			
1.3	М. Горький. Рассказы «Старуха Изергиль», «Макар Чудра», «Коновалов». Пьеса «На дне».	5			
1.4	Стихотворения поэтов Серебряного века (не менее двух стихотворений одного поэта по выбору). Например, стихотворения К. Д. Бальмонта, М. А. Волошина, Н. С. Гумилёва и др.	2			
Итого по разделу		11			
<b>Раздел 2. Литература XX века</b>					
2.1	И. А. Бунин. Рассказы (два по выбору). Например, «Антоновские яблоки», «Чистый понедельник», «Господин из Сан-Франциско» и др.	3			
2.2	А. А. Блок. Стихотворения (не менее трёх по выбору). Например, «Незнакомка», «Россия», «Ночь, улица, фонарь, аптека...», «Река раскинулась. Течёт, грустит лениво...» (из цикла «На поле Куликовом»), «На железной дороге», «О доблестях, о подвигах, о славе...», «О,	4			

	весна, без конца и без краю...», «О, я хочу безумно жить...» и др. Поэма «Двенадцать».				
2.3	В. В. Маяковский. Стихотворения (не менее трёх по выбору). Например, «А вы могли бы?», «Нате!», «Послушайте!», «Лиличка!», «Юбилейное», «Прозаседавшиеся», «Письмо Татьяне Яковлевой» и др. Поэма «Облако в штанах».	4			
2.4	С. А. Есенин. Стихотворения (не менее трёх по выбору). Например, «Гой ты, Русь, моя родная...», «Письмо матери», «Собаке Качалова», «Спит ковыль. Равнина дорогая...», «Шаганэ ты моя, Шаганэ...», «Не жалею, не зову, не плачу...», «Я последний поэт деревни...», «Русь Советская», «Низкий дом с голубыми ставнями...» и др.	3			
2.5	О. Э. Мандельштам. Стихотворения (не менее трёх по выбору). Например, «Бессонница. Гомер. Тугие паруса...», «За гремучую доблесть грядущих веков...», «Ленинград», «Мы живём, под собою не чуя страны...» и др.	2			
2.6	М. И. Цветаева. Стихотворения (не менее трёх по выбору). Например, «Моим стихам, написанным так рано...», «Кто создан из камня, кто создан из глины...», «Идёшь, на меня похожий...», «Мне нравится, что вы больны не мной...», «Тоска по родине! Давно...», «Книги в красном переплёте», «Бабушке», «Красною кистью...» (из цикла «Стихи о	2			

	Москве») и др.				
2.7	А. А. Ахматова. Стихотворения (не менее трёх по выбору). Например, «Песня последней встречи», «Сжала руки под темной вуалью...», «Смуглый отрок бродил по аллеям...», «Мне голос был. Он звал утешно...», «Не с теми я, кто бросил землю...», «Мужество», «Приморский сонет», «Родная земля» и др. Поэма «Реквием».	4			
2.8	Н.А. Островский. Роман «Как закалялась сталь» (избранные главы)	2			
2.9	М. А. Шолохов. Роман-эпопея «Тихий Дон» (избранные главы)	4			
2.10	М. А. Булгаков. Романы «Белая гвардия», «Мастер и Маргарита» (один роман по выбору)	4			
2.11	А. П. Платонов. Рассказы и повести (одно произведение по выбору). Например, «В прекрасном и яростном мире», «Котлован», «Возвращение» и др.	2			
2.12	А. Т. Твардовский. Стихотворения (не менее трёх по выбору). Например, «Вся суть в одном-единственном завете...», «Памяти матери» («В краю, куда их вывезли гуртом...»), «Я знаю, никакой моей вины...», «Дробится рваный цоколь монумента...» и др.	3			
2.13	Проза о Великой Отечественной войне (по одному произведению не менее чем трех писателей по выбору). Например, В. П. Астафьев «Пастух и пастушка», «Звездопад»; Ю. В. Бондарев «Горячий	3			

	снег»; В. В. Быков «Обелиск», «Сотников», «Альпийская баллада»; Б. Л. Васильев «А зори здесь тихие», «В списках не значился», «Завтра была война»; К. Д. Воробьев «Убиты под Москвой», «Это мы, Господи!»; В. Л. Кондратьев «Сашка»; В. П. Некрасов «В окопах Сталинграда»; Е. И. Носов «Красное вино победы», «Шопен, соната номер два»; С.С. Смирнов «Брестская крепость» и др.				
2.14	А.А.Фадеев. Роман «Молодая гвардия»	2			
2.15	В.О.Богомолов. Роман "В августе сорок четвертого"	1			
2.16	Поэзия о Великой Отечественной войне. Стихотворения (по одному стихотворению не менее чем двух поэтов по выбору). Например, Ю. В. Друниной, М. В. Исаковского, Ю. Д. Левитанского, С. С. Орлова, Д. С. Самойлова, К. М. Симонова, Б. А. Слуцкого и др.	2			
2.17	Драматургия о Великой Отечественной войне. Пьесы (одно произведение по выбору). Например, В. С. Розов «Вечно живые» и др.	1			
2.18	Б. Л. Пастернак. Стихотворения (не менее трёх по выбору). Например, «Февраль. Достать чернил и плакать!..», «Определение поэзии», «Во всём мне хочется дойти...», «Снег идёт», «Любить иных — тяжёлый крест...», «Быть знаменитым некрасиво...», «Ночь», «Гамлет», «Зимняя ночь» и др.	3			

2.19	А. И. Солженицын. Произведения «Один день Ивана Денисовича», «Архипелаг ГУЛАГ» (фрагменты книги по выбору, например, глава «Поэзия под плитой, правда под камнем»)	2			
2.20	В. М. Шукшин. Рассказы (не менее двух по выбору). Например, «Срезал», «Обида», «Микроскоп», «Мастер», «Крепкий мужик», «Сапожки» и др.	2			
2.21	В. Г. Распутин. Рассказы и повести (не менее одного произведения по выбору). Например, «Живи и помни», «Прощание с Матёрой» и др.	2			
2.22	Н. М. Рубцов. Стихотворения (не менее трёх по выбору). Например, «Звезда полей», «Тихая моя родина!..», «В горнице моей светло...», «Привет, Россия...», «Русский огонёк», «Я буду скакать по холмам задремавшей отчизны...» и др.	2			
2.23	И. А. Бродский. Стихотворения (не менее трёх по выбору). Например, «На смерть Жукова», «Осенний крик ястреба», «Пилигримы», «Стансы» («Ни страны, ни погоста...»), «На столетие Анны Ахматовой», «Рождественский романс», «Я входил вместо дикого зверя в клетку...» и др.	3			
Итого по разделу		60			
<b>Раздел 3. Проза второй половины XX — начала XXI века</b>					
3.1	Проза второй половины XX — начала XXI века. Рассказы, повести, романы (по	3			



	<p>одному произведению не менее чем трёх прозаиков по выбору). Например, Ф. А. Абрамов («Братья и сёстры» (фрагменты из романа), повесть «Пелагея» и др.); Ч. Т. Айтматов (повести «Пегий пёс, бегущий краем моря», «Белый пароход» и др.); В. И. Белов (рассказы «На родине», «За тремя волоками», «Бобришный угор» и др.); Г. Н. Владимов («Верный Руслан»); Ф. А. Искандер (роман в рассказах «Сандро из Чегема» (фрагменты), философская сказка «Кролики и удавы» и др.); Ю. П. Казаков (рассказы «Северный дневник», «Поморка», «Во сне ты горько плакал» и др.); В. О. Пелевин (роман «Жизнь насекомых» и др.); Захар Прилепин (рассказ «Белый квадрат» и др.); А. Н. и Б. Н. Стругацкие (повесть «Пикник на обочине» и др.); Ю. В. Трифонов (повести «Обмен», «Другая жизнь», «Дом на набережной» и др.); В. Т. Шаламов («Колымские рассказы», например, «Одиночный замер», «Инжектор», «За письмом» и др.) и др.</p>				
<b>Итого по разделу</b>		3			
<b>Раздел 4. Поэзия второй половины XX — начала XXI века</b>					
4.1	<p>Поэзия второй половины XX — начала XXI века. Стихотворения (по одному произведению не менее чем двух поэтов по выбору). Например, Б. А. Ахмадулиной, А. А. Вознесенского, В. С. Высоцкого, Е. А. Евтушенко, Н. А. Заболоцкого, Т. Ю. Кибирова, Ю. П.</p>	2			

	Кузнецова, А. С. Кушнера, Л. Н. Мартынова, Б. Ш. Окуджавы, Р. И. Рождественского, А. А. Тарковского, О. Г. Чухонцева и др.				
<b>Итого по разделу</b>		2			
<b>Раздел 5. Драматургия второй половины XX — начала XXI века</b>					
5.1	Драматургия второй половины XX — начала XXI века. Пьесы (произведение одного из драматургов по выбору). Например, А. Н. Арбузов «Иркутская история»; А. В. Вампилов «Старший сын»; К. В. Драгунская «Рыжая пьеса» и др.	1			
<b>Итого по разделу</b>		1			
<b>Раздел 6. Литература народов России</b>					
6.1	Рассказы, повести, стихотворения (не менее одного произведения по выбору). Например, рассказ Ю. Рытхэу «Хранитель огня»; повесть Ю. Шесталова «Синий ветер каслания» и др.; стихотворения Г. Айги, Р. Гамзатова, М.Джалиля, М.Карима, Д.Кугультинова, К.Кулиева и др.	2			
<b>Итого по разделу</b>		2			
<b>Раздел 7. Зарубежная литература</b>					
7.1	Зарубежная проза XX века (не менее одного произведения по выбору). Например, произведения Р. Брэдбери «451 градус по Фаренгейту»; А. Камю «Посторонний»; Ф. Кафки «Превращение»; Дж. Оруэлла «1984»; Э.	2			

	М. Ремарка «На западном фронте без перемен», «Три товарища»; Дж. Сэлинджера «Над пропастью во ржи»; Г. Уэллса «Машина времени»; О. Хаксли «О дивный новый мир»; Э. Хемингуэя «Старик и море» и др.				
7.2	Зарубежная поэзия XX века (не менее двух стихотворений одного из поэтов по выбору). Например, стихотворения Г. Аполлинера, Т. С. Элиота и др.	1			
7.3	Зарубежная драматургия XX века (не менее одного произведения по выбору). Например, пьесы Б. Брехта «Мамаша Кураж и её дети»; М. Метерлинка «Синяя птица»; О. Уайльда «Идеальный муж»; Т. Уильямса «Трамвай „Желание“»; Б. Шоу «Пигмалион» и др.	1			
Итого по разделу		4			
Развитие речи		7			
Уроки внеклассного чтения		2			
Итоговые контрольные работы		4			
Подготовка и защита проектов		4			
Резервные уроки		2			
ОБЩЕЕ КОЛИЧЕСТВО ЧАСОВ ПО ПРОГРАММЕ		102	0	0	



**ПОУРОЧНЫЙ ПЛАН  
10 КЛАСС**

№ п/п	Тема урока	Количество часов			Дата изучения	Электронные цифровые образовательные ресурсы
		Всего	Контрольные работы	Практические работы		
1	Введение в курс литературы второй половины XIX века. Основные этапы жизни и творчества А.Н.Островского. Идеино-художественное своеобразие драмы «Гроза»	1				<a href="https://resh.edu.ru/subject/14/10/">https://resh.edu.ru/subject/14/10/</a>
2	Тематика и проблематика пьесы "Гроза"	1				<a href="https://resh.edu.ru/subject/14/10/">https://resh.edu.ru/subject/14/10/</a>
3	Особенности сюжета и своеобразие конфликта пьесы "Гроза"	1				<a href="https://resh.edu.ru/subject/14/10/">https://resh.edu.ru/subject/14/10/</a>
4	Город Калинов и его обитатели. Образ Катерины	1				<a href="https://resh.edu.ru/subject/14/10/">https://resh.edu.ru/subject/14/10/</a>
5	Смысл названия и символика пьесы. Драма «Гроза» в русской критике	1				<a href="https://resh.edu.ru/subject/14/10/">https://resh.edu.ru/subject/14/10/</a>
6	Развитие речи. Подготовка к домашнему сочинению по пьесе А.Н.Островского «Гроза»	1				<a href="https://resh.edu.ru/subject/14/10/">https://resh.edu.ru/subject/14/10/</a>
7	Основные этапы жизни и творчества И.А.Гончарова	1				<a href="https://resh.edu.ru/subject/14/10/">https://resh.edu.ru/subject/14/10/</a>
8	История создания романа "Обломов". Особенности композиции	1				<a href="https://resh.edu.ru/subject/14/10/">https://resh.edu.ru/subject/14/10/</a>
9	Образ главного героя.	1				<a href="https://resh.edu.ru/subject/14/10/">https://resh.edu.ru/subject/14/10/</a>

	Обломов и Штольц					
10	Женские образы в романе "Обломов" и их роль в развитии сюжета	1				<a href="https://resh.edu.ru/subject/14/10/">https://resh.edu.ru/subject/14/10/</a>
11	Социально-философский смысл романа "Обломов". Русская критика о романе. Понятие «обломовщина»	1				<a href="https://resh.edu.ru/subject/14/10/">https://resh.edu.ru/subject/14/10/</a>
12	Развитие речи. Подготовка к домашнему сочинению по роману И.А.Гончарова «Обломов»	1				<a href="https://resh.edu.ru/subject/14/10/">https://resh.edu.ru/subject/14/10/</a>
13	Основные этапы жизни и творчества И.С.Тургенева. Творческая история создания романа «Отцы и дети»	1				<a href="https://resh.edu.ru/subject/14/10/">https://resh.edu.ru/subject/14/10/</a>
14	Резервный урок. Сочинение по пьесе А.Н.Островского «Гроза»	1				<a href="https://resh.edu.ru/subject/14/10/">https://resh.edu.ru/subject/14/10/</a>
15	Сюжет и проблематика романа «Отцы и дети»	1				<a href="https://resh.edu.ru/subject/14/10/">https://resh.edu.ru/subject/14/10/</a>
16	Образ нигилиста в романе «Отцы и дети», конфликт поколений	1				<a href="https://resh.edu.ru/subject/14/10/">https://resh.edu.ru/subject/14/10/</a>
17	Женские образы в романе «Отцы и дети»	1				<a href="https://resh.edu.ru/subject/14/10/">https://resh.edu.ru/subject/14/10/</a>
18	«Вечные темы» в романе «Отцы и дети». Роль эпилога	1				<a href="https://resh.edu.ru/subject/14/10/">https://resh.edu.ru/subject/14/10/</a>
19	Авторская позиция и способы ее выражения в романе «Отцы и дети»	1				<a href="https://resh.edu.ru/subject/14/10/">https://resh.edu.ru/subject/14/10/</a>
20	Полемика вокруг романа	1				<a href="https://resh.edu.ru/subject/14/10/">https://resh.edu.ru/subject/14/10/</a>

	«Отцы и дети»: Д.И.Писарев, М.Антонович и др					
21	Развитие речи.Подготовка к домашнему сочинению по роману И.С.Тургенева «Отцы и дети»	1				<a href="https://resh.edu.ru/subject/14/10/">https://resh.edu.ru/subject/14/10/</a>
22	Основные этапы жизни и творчества Ф.И.Тютчева	1				<a href="https://resh.edu.ru/subject/14/10/">https://resh.edu.ru/subject/14/10/</a>
23	Ф.И.Тютчев - поэт-философ	1				<a href="https://resh.edu.ru/subject/14/10/">https://resh.edu.ru/subject/14/10/</a>
24	Тема родной природы в лирике Ф.И.Тютчева	1				<a href="https://resh.edu.ru/subject/14/10/">https://resh.edu.ru/subject/14/10/</a>
25	Любовная лирика Ф.И.Тютчева	1				<a href="https://resh.edu.ru/subject/14/10/">https://resh.edu.ru/subject/14/10/</a>
26	Развитие речи. Анализ лирического произведения Ф.И.Тютчева	1				<a href="https://resh.edu.ru/subject/14/10/">https://resh.edu.ru/subject/14/10/</a>
27	Основные этапы жизни и творчества Н.А.Некрасова. О народных истоках мироощущения поэта	1				<a href="https://resh.edu.ru/subject/14/10/">https://resh.edu.ru/subject/14/10/</a>
28	Гражданская поэзия и лирика чувств Н.А.Некрасова	1				<a href="https://resh.edu.ru/subject/14/10/">https://resh.edu.ru/subject/14/10/</a>
29	Развитие речи. Анализ лирического произведения Н.А.Некрасова	1				<a href="https://resh.edu.ru/subject/14/10/">https://resh.edu.ru/subject/14/10/</a>
30	История создания поэмы Н.А.Некрасова «Кому на Руси жить хорошо». Жанр, фольклорная основа произведения	1				<a href="https://resh.edu.ru/subject/14/10/">https://resh.edu.ru/subject/14/10/</a>
31	Сюжет поэмы «Кому на Руси жить хорошо»: путешествие	1				<a href="https://resh.edu.ru/subject/14/10/">https://resh.edu.ru/subject/14/10/</a>

	как прием организации повествования. Авторские отступления					
32	Многообразие народных типов в галерее персонажей «Кому на Руси жить хорошо»	1				<a href="https://resh.edu.ru/subject/14/10/">https://resh.edu.ru/subject/14/10/</a>
33	Проблемы счастья и смысла жизни в поэме «Кому на Руси жить хорошо»	1				<a href="https://resh.edu.ru/subject/14/10/">https://resh.edu.ru/subject/14/10/</a>
34	Основные этапы жизни и творчества А. А.Фета. Теория «чистого искусства»	1				<a href="https://resh.edu.ru/subject/14/10/">https://resh.edu.ru/subject/14/10/</a>
35	Человек и природа в лирике А.А.Фета	1				<a href="https://resh.edu.ru/subject/14/10/">https://resh.edu.ru/subject/14/10/</a>
36	Художественное мастерство А.А.Фета	1				<a href="https://resh.edu.ru/subject/14/10/">https://resh.edu.ru/subject/14/10/</a>
37	Развитие речи. Анализ лирического произведения А.А.Фета	1				<a href="https://resh.edu.ru/subject/14/10/">https://resh.edu.ru/subject/14/10/</a>
38	Подготовка к контрольному сочинению по поэзии второй половины XIX века	1	1			<a href="https://resh.edu.ru/subject/14/10/">https://resh.edu.ru/subject/14/10/</a>
39	Контрольное сочинение по поэзии второй половины XIX века	1	1			<a href="https://resh.edu.ru/subject/14/10/">https://resh.edu.ru/subject/14/10/</a>
40	Основные этапы жизни и творчества М.Е.Салтыкова-Щедрина. Мастер сатиры	1				<a href="https://resh.edu.ru/subject/14/10/">https://resh.edu.ru/subject/14/10/</a>
41	«История одного города» как сатирическое произведение. Глава «О корени происхождения глуповцев»	1				<a href="https://resh.edu.ru/subject/14/10/">https://resh.edu.ru/subject/14/10/</a>



42	Собирательные образы градоначальников и «глуповцев». «Опись градоначальникам», «Органчик», «Подтверждение покаяния» и др.	1	0			<a href="https://resh.edu.ru/subject/14/10/">https://resh.edu.ru/subject/14/10/</a>
43	Подготовка к презентации проектов по литературе второй половины XIX века	1				<a href="https://resh.edu.ru/subject/14/10/">https://resh.edu.ru/subject/14/10/</a>
44	Презентация проектов по литературе второй половины XIX века	1				<a href="https://resh.edu.ru/subject/14/10/">https://resh.edu.ru/subject/14/10/</a>
45	Основные этапы жизни и творчества Ф.М. Достоевского	1				<a href="https://resh.edu.ru/subject/14/10/">https://resh.edu.ru/subject/14/10/</a>
46	История создания романа «Преступление и наказание». Жанровые и композиционные особенности	1				<a href="https://resh.edu.ru/subject/14/10/">https://resh.edu.ru/subject/14/10/</a>
47	Основные сюжетные линии романа "Преступление и наказание". Преступление Раскольникова. Идея о праве сильной личности	1				<a href="https://resh.edu.ru/subject/14/10/">https://resh.edu.ru/subject/14/10/</a>
48	Раскольников в системе образов. Раскольников и его «двойники»	1				<a href="https://resh.edu.ru/subject/14/10/">https://resh.edu.ru/subject/14/10/</a>
49	Униженные и оскорбленные в романе «Преступление и наказание». Образ Петербурга	1				<a href="https://resh.edu.ru/subject/14/10/">https://resh.edu.ru/subject/14/10/</a>
50	Образ Сонечки Мармеладовой и проблема нравственного идеала в романе "Преступление и наказание"	1				<a href="https://resh.edu.ru/subject/14/10/">https://resh.edu.ru/subject/14/10/</a>

51	Библейские мотивы и образы в «Преступлении и наказании»	1				<a href="https://resh.edu.ru/subject/14/10/">https://resh.edu.ru/subject/14/10/</a>
52	Смысл названия романа «Преступление и наказание». Роль финала	1				<a href="https://resh.edu.ru/subject/14/10/">https://resh.edu.ru/subject/14/10/</a>
53	Художественное мастерство писателя. Психологизм в романе «Преступление и наказание»	1				<a href="https://resh.edu.ru/subject/14/10/">https://resh.edu.ru/subject/14/10/</a>
54	Историко-культурное значение романа Ф.М. Достоевского «Преступление и наказание»	1				<a href="https://resh.edu.ru/subject/14/10/">https://resh.edu.ru/subject/14/10/</a>
55	Развитие речи. Подготовка к домашнему сочинению по роману «Преступление и наказание»	1				<a href="https://resh.edu.ru/subject/14/10/">https://resh.edu.ru/subject/14/10/</a>
56	Основные этапы жизни и творчества Л.Н. Толстого	1				<a href="https://resh.edu.ru/subject/14/10/">https://resh.edu.ru/subject/14/10/</a>
57	История создания романа «Война и мир». Жанровые особенности произведения	1				<a href="https://resh.edu.ru/subject/14/10/">https://resh.edu.ru/subject/14/10/</a>
58	Смысл названия. Историческая основа произведения «Война и мир»	1				<a href="https://resh.edu.ru/subject/14/10/">https://resh.edu.ru/subject/14/10/</a>
59	Роман-эпопея «Война и мир». Нравственные устои и жизнь дворянства	1				<a href="https://resh.edu.ru/subject/14/10/">https://resh.edu.ru/subject/14/10/</a>
60	«Мысль семейная» в романе "Война и мир": Ростовы и Болконские	1				<a href="https://resh.edu.ru/subject/14/10/">https://resh.edu.ru/subject/14/10/</a>

61	Нравственно-философские взгляды Л.Н.Толстого, воплощенные в женских образах романа "Война и мир"	1				<a href="https://resh.edu.ru/subject/14/10/">https://resh.edu.ru/subject/14/10/</a>
62	Андрей Болконский: поиски смысла жизни	1				<a href="https://resh.edu.ru/subject/14/10/">https://resh.edu.ru/subject/14/10/</a>
63	Духовные искания Пьера Безухова	1				<a href="https://resh.edu.ru/subject/14/10/">https://resh.edu.ru/subject/14/10/</a>
64	Отечественная война 1812 года в романе "Война и мир"	1				<a href="https://resh.edu.ru/subject/14/10/">https://resh.edu.ru/subject/14/10/</a>
65	Бородинское сражение как идейно-композиционный центр романа "Война и мир"	1				<a href="https://resh.edu.ru/subject/14/10/">https://resh.edu.ru/subject/14/10/</a>
66	Образы Кутузова и Наполеона в романе "Война и мир"	1				<a href="https://resh.edu.ru/subject/14/10/">https://resh.edu.ru/subject/14/10/</a>
67	«Мысль народная» в романе "Война и мир". Образ Платона Каратаева	1				<a href="https://resh.edu.ru/subject/14/10/">https://resh.edu.ru/subject/14/10/</a>
68	Философия истории в романе "Война и мир": роль личности и стихийное начало	1				<a href="https://resh.edu.ru/subject/14/10/">https://resh.edu.ru/subject/14/10/</a>
69	Психологизм прозы Толстого: «диалектика души»	1				<a href="https://resh.edu.ru/subject/14/10/">https://resh.edu.ru/subject/14/10/</a>
70	Значение творчества Л.Н.Толстого в отечественной и мировой культуре	1				<a href="https://resh.edu.ru/subject/14/10/">https://resh.edu.ru/subject/14/10/</a>
71	Развитие речи. Подготовка к домашнему сочинению по роману Л.Н.Толстого	1				<a href="https://resh.edu.ru/subject/14/10/">https://resh.edu.ru/subject/14/10/</a>
72	Основные этапы жизни и творчества Н.С.Лескова. Художественный мир	1				<a href="https://resh.edu.ru/subject/14/10/">https://resh.edu.ru/subject/14/10/</a>

	произведений писателя					
73	Изображение этапов духовного пути личности в произведениях Н.С.Лескова. Особенности лесковской повествовательной манеры сказа	1				<a href="https://resh.edu.ru/subject/14/10/">https://resh.edu.ru/subject/14/10/</a>
74	Внеклассное чтение «Любимые страницы литературы второй половины XIX века»	1				<a href="https://resh.edu.ru/subject/14/10/">https://resh.edu.ru/subject/14/10/</a>
75	Подготовка к контрольному сочинению по прозе второй половины XIX века	1	1			<a href="https://resh.edu.ru/subject/14/10/">https://resh.edu.ru/subject/14/10/</a>
76	Контрольное сочинение по прозе второй половины XIX века	1	1			<a href="https://resh.edu.ru/subject/14/10/">https://resh.edu.ru/subject/14/10/</a>
77	Основные этапы жизни и творчества А.П.Чехова. Новаторство прозы писателя	1	0			<a href="https://resh.edu.ru/subject/14/10/">https://resh.edu.ru/subject/14/10/</a>
78	Идейно-художественное своеобразие рассказа «Ионыч»	1				<a href="https://resh.edu.ru/subject/14/10/">https://resh.edu.ru/subject/14/10/</a>
79	Многообразие философско-психологической проблематики в рассказах А.П. Чехова	1				<a href="https://resh.edu.ru/subject/14/10/">https://resh.edu.ru/subject/14/10/</a>
80	История создания, жанровые особенности комедии «Вишневый сад». Смысл названия	1				<a href="https://resh.edu.ru/subject/14/10/">https://resh.edu.ru/subject/14/10/</a>
81	Проблематика комедии "Вишневый сад". Особенности	1				<a href="https://resh.edu.ru/subject/14/10/">https://resh.edu.ru/subject/14/10/</a>

	конфликта и системы образов. Разрушение «дворянского гнезда»					
82	Раневская и Гаев как герои уходящего в прошлое усадебного быта	1				<a href="https://resh.edu.ru/subject/14/10/">https://resh.edu.ru/subject/14/10/</a>
83	Настоящее и будущее в комедии "Вишневый сад": образы Лопахина, Пети и Ани	1				<a href="https://resh.edu.ru/subject/14/10/">https://resh.edu.ru/subject/14/10/</a>
84	Художественное мастерство, новаторство Чехова-драматурга	1				<a href="https://resh.edu.ru/subject/14/10/">https://resh.edu.ru/subject/14/10/</a>
85	Значение творческого наследия Чехова для отечественной и мировой литературы и театра	1				<a href="https://resh.edu.ru/subject/14/10/">https://resh.edu.ru/subject/14/10/</a>
86	Развитие речи. Подготовка к домашнему сочинению по творчеству А.П.Чехова	1				<a href="https://resh.edu.ru/subject/14/10/">https://resh.edu.ru/subject/14/10/</a>
87	Презентация проектов по литературе второй половины XIX века	1				<a href="https://resh.edu.ru/subject/14/10/">https://resh.edu.ru/subject/14/10/</a>
88	Поэзия народов России. Страницы жизни поэта (по выбору, например, Г.Тукая, К.Хетагурова и др.) и особенности его лирики	1				<a href="https://resh.edu.ru/subject/14/10/">https://resh.edu.ru/subject/14/10/</a>
89	Резервный урок. Анализ лирического произведения из поэзии народов России (по выбору)	1				<a href="https://resh.edu.ru/subject/14/10/">https://resh.edu.ru/subject/14/10/</a>
90	Жизнь и творчество писателя (Ч.Диккенс, Г.Флобера и др.).	1				<a href="https://resh.edu.ru/subject/14/10/">https://resh.edu.ru/subject/14/10/</a>

	История создания, сюжет и композиция произведения					
91	Ч.Диккенс. Роман "Большие надежды". Тематика, проблематика. Система образов	1				<a href="https://resh.edu.ru/subject/14/10/">https://resh.edu.ru/subject/14/10/</a>
92	Резервный урок. Г. Флобер "Мадам Бовари". Художественное мастерство писателя	1				<a href="https://resh.edu.ru/subject/14/10/">https://resh.edu.ru/subject/14/10/</a>
93	Развитие речи. Письменный ответ на проблемный вопрос	1				<a href="https://resh.edu.ru/subject/14/10/">https://resh.edu.ru/subject/14/10/</a>
94	Страницы жизни поэта (А. Рембо, Ш. Бодлера и др. ), особенности его лирики	1				<a href="https://resh.edu.ru/subject/14/10/">https://resh.edu.ru/subject/14/10/</a>
95	Резервный урок. Символические образы в стихотворениях, особенности поэтического языка (на выбор А. Рембо, Ш. Бодлера и др. )	1				<a href="https://resh.edu.ru/subject/14/10/">https://resh.edu.ru/subject/14/10/</a>
96	Жизнь и творчество драматурга (Г. Гауптман, Г. Ибсен и др. ). История создания, сюжет и конфликт в произведении	1				<a href="https://resh.edu.ru/subject/14/10/">https://resh.edu.ru/subject/14/10/</a>
97	Резервный урок. Г. Ибсен «Кукольный дом». Проблематика пьесы. Система образов. Новаторство драматурга	1				<a href="https://resh.edu.ru/subject/14/10/">https://resh.edu.ru/subject/14/10/</a>
98	Резервный урок. Повторение. Сквозные образы и мотивы в литературе второй половины	1				<a href="https://resh.edu.ru/subject/14/10/">https://resh.edu.ru/subject/14/10/</a>

	XIX века					
99	Резервный урок. Обобщение пройденного материала по литературе второй половины XIX века	1				<a href="https://resh.edu.ru/subject/14/10/">https://resh.edu.ru/subject/14/10/</a>
100	Внеклассное чтение «В мире современной литературы»	1				<a href="https://resh.edu.ru/subject/14/10/">https://resh.edu.ru/subject/14/10/</a>
101	Резервный урок. Подготовка к презентации проекта по зарубежной литературе начала XIX века	1				<a href="https://resh.edu.ru/subject/14/10/">https://resh.edu.ru/subject/14/10/</a>
102	Презентация проекта по зарубежной литературе XIX века	1				<a href="https://resh.edu.ru/subject/14/10/">https://resh.edu.ru/subject/14/10/</a>
ОБЩЕЕ КОЛИЧЕСТВО ЧАСОВ ПО ПРОГРАММЕ		102	4	0		

## 11 КЛАСС

№ п/п	Тема урока	Количество часов			Дата изучения	Электронные цифровые образовательные ресурсы
		Всего	Контрольные работы	Практические работы		
1	Введение в курс русской литературы XX века. Основные этапы жизни и творчества А.И.Куприна. Проблематика рассказов писателя	1				<a href="https://resh.edu.ru/subject/14/11/">https://resh.edu.ru/subject/14/11/</a>
2	Своеобразие сюжета повести А.И. Куприна "Олеся". Художественное мастерство писателя	1				<a href="https://resh.edu.ru/subject/14/11/">https://resh.edu.ru/subject/14/11/</a>
3	Основные этапы жизни и творчества Л.Н.Андреева. На перепутьях реализма и модернизма	1				<a href="https://resh.edu.ru/subject/14/11/">https://resh.edu.ru/subject/14/11/</a>
4	Проблематика рассказа Л.Н.Андреева «Большой шлем». Трагическое мироощущение автора	1				<a href="https://resh.edu.ru/subject/14/11/">https://resh.edu.ru/subject/14/11/</a>
5	Основные этапы жизни и творчества М.Горького. Романтический пафос и суровая правда рассказов писателя	1				<a href="https://resh.edu.ru/subject/14/11/">https://resh.edu.ru/subject/14/11/</a>
6	Социально-философская драма «На дне». История создания, смысл названия произведения	1				<a href="https://resh.edu.ru/subject/14/11/">https://resh.edu.ru/subject/14/11/</a>
7	Тематика, проблематика, система образов драмы «На	1				<a href="https://resh.edu.ru/subject/14/11/">https://resh.edu.ru/subject/14/11/</a>



	дне»					
8	«Три правды» в пьесе "На дне" и их трагическое столкновение	1				<a href="https://resh.edu.ru/subject/14/11/">https://resh.edu.ru/subject/14/11/</a>
9	Новаторство Горького-драматурга. Сценическая судьба пьесы "На дне"	1				<a href="https://resh.edu.ru/subject/14/11/">https://resh.edu.ru/subject/14/11/</a>
10	Развитие речи. Подготовка к домашнему сочинению по пьесе М.Горького «На дне»	1				<a href="https://resh.edu.ru/subject/14/11/">https://resh.edu.ru/subject/14/11/</a>
11	Резервный урок. Сочинению по пьесе М.Горького «На дне»	1				<a href="https://resh.edu.ru/subject/14/11/">https://resh.edu.ru/subject/14/11/</a>
12	Серебряный век русской литературы. Эстетические программы модернистских объединений	1				<a href="https://resh.edu.ru/subject/14/11/">https://resh.edu.ru/subject/14/11/</a>
13	Художественный мир поэта (на выбор К. Д. Бальмонта, М. А. Волошина, Н. С. Гумилёва и др.). Основные темы и мотивы лирики поэта	1				<a href="https://resh.edu.ru/subject/14/11/">https://resh.edu.ru/subject/14/11/</a>
14	Развитие речи. Анализ лирического произведения поэтов Серебряного века (по выбору)	1				<a href="https://resh.edu.ru/subject/14/11/">https://resh.edu.ru/subject/14/11/</a>
15	Основные этапы жизни и творчества И.А.Бунина. Темы и мотивы рассказов писателя	1				<a href="https://resh.edu.ru/subject/14/11/">https://resh.edu.ru/subject/14/11/</a>
16	Тема любви в произведениях И.А.Бунина («Антоновские яблоки», «Чистый понедельник»). Образ Родины	1				<a href="https://resh.edu.ru/subject/14/11/">https://resh.edu.ru/subject/14/11/</a>
17	Социально-философская	1				<a href="https://resh.edu.ru/subject/14/11/">https://resh.edu.ru/subject/14/11/</a>

	проблематика рассказов И.А.Бунина («Господин из Сан-Франциско»)					
18	Основные этапы жизни и творчества А.А. Блока. Поэт и символизм. Разнообразие мотивов лирики. Образ Прекрасной Дамы в поэзии. Например, «Незнакомка», «На железной дороге», «О, весна, без конца и без краю...», «О, я хочу безумно жить...» и др.	1				<a href="https://resh.edu.ru/subject/14/11/">https://resh.edu.ru/subject/14/11/</a>
19	Образ «страшного мира» в лирике А.А. Блока. Тема Родины. Например, «Россия», «Ночь, улица, фонарь, аптека...», «Река раскинулась. Течёт, грустит лениво...» (из цикла «На поле Куликовом»), «О доблестях, о подвигах, о славе...» и др.	1				<a href="https://resh.edu.ru/subject/14/11/">https://resh.edu.ru/subject/14/11/</a>
20	Поэт и революция. Поэма А.А.Блока «Двенадцать»: история создания, многоплановость, сложность художественного мира поэмы	1				<a href="https://resh.edu.ru/subject/14/11/">https://resh.edu.ru/subject/14/11/</a>
21	Герои поэмы "Двенадцать", сюжет, композиция, многозначность финала. Художественное своеобразие языка поэмы	1				<a href="https://resh.edu.ru/subject/14/11/">https://resh.edu.ru/subject/14/11/</a>
22	Подготовка к презентации проекта по литературе начала	1				<a href="https://resh.edu.ru/subject/14/11/">https://resh.edu.ru/subject/14/11/</a>

	XX века					
23	Презентация проекта по литературе начала XX века	1				<a href="https://resh.edu.ru/subject/14/11/">https://resh.edu.ru/subject/14/11/</a>
24	Основные этапы жизни и творчества В.В.Маяковского. Новаторство поэтики Маяковского. Лирический герой ранних произведений поэта	1				<a href="https://resh.edu.ru/subject/14/11/">https://resh.edu.ru/subject/14/11/</a>
25	Поэт и революция. Сатира в стихотворениях Маяковского («Прозаседавшиеся» и др.)	1				<a href="https://resh.edu.ru/subject/14/11/">https://resh.edu.ru/subject/14/11/</a>
26	Своеобразие любовной лирики Маяковского («Послушайте!», «Лиличка!», «Письмо Татьяне Яковлевой» и др.)	1				<a href="https://resh.edu.ru/subject/14/11/">https://resh.edu.ru/subject/14/11/</a>
27	Художественный мир поэмы В.В.Маяковского «Облако в штанах»	1				<a href="https://resh.edu.ru/subject/14/11/">https://resh.edu.ru/subject/14/11/</a>
28	Основные этапы жизни и творчества С.А. Есенина. Особенности лирики поэта и многообразие тематики стихотворений («Гой ты, Русь, моя родная...», «Собаке Качалова», «Не жалею, не зову, не плачу...» и др.)	1				<a href="https://resh.edu.ru/subject/14/11/">https://resh.edu.ru/subject/14/11/</a>
29	Тема России и родного дома в лирике С.А.Есенина. Природа и человек в произведениях поэта («Письмо матери», «Спит ковыль. Равнина дорогая...», «Я последний поэт	1				<a href="https://resh.edu.ru/subject/14/11/">https://resh.edu.ru/subject/14/11/</a>

	деревни...», «Русь Советская», «Низкий дом с голубыми ставнями...» и др.)					
30	Своеобразие любовной лирики С.А.Есенина («Шаганэ ты моя, Шаганэ...» и др.)	1				<a href="https://resh.edu.ru/subject/14/11/">https://resh.edu.ru/subject/14/11/</a>
31	Развитие речи. Подготовка к домашнему сочинению по лирике А.А.Блока, В.В.Маяковского, С.А.Есенина	1				<a href="https://resh.edu.ru/subject/14/11/">https://resh.edu.ru/subject/14/11/</a>
32	Страницы жизни и творчества О.Э.Мандельштама. Основные мотивы лирики поэта, философичность его поэзии («Бессонница. Гомер. Тугие паруса...», «За гремучую доблесть грядущих веков...»)	1				<a href="https://resh.edu.ru/subject/14/11/">https://resh.edu.ru/subject/14/11/</a>
33	Художественное своеобразие поэзии Мандельштама. Символика цвета, ритмико-интонационное многообразие лирики поэта (стихотворения «Ленинград», «Мы живём, под собою не чуя страны...» и др.)	1				<a href="https://resh.edu.ru/subject/14/11/">https://resh.edu.ru/subject/14/11/</a>
34	Страницы жизни и творчества М.И.Цветаевой. Многообразие тематики и проблематики в лирике поэта («Моим стихам, написанным так рано...», «Кто создан из камня, кто создан из глины...» и др.)	1				<a href="https://resh.edu.ru/subject/14/11/">https://resh.edu.ru/subject/14/11/</a>
35	Уникальность поэтического голоса Цветаевой. Искренность	1				<a href="https://resh.edu.ru/subject/14/11/">https://resh.edu.ru/subject/14/11/</a>

	лирического монолога-исповеди («Идешь, на меня похожий...», «Мне нравится, что вы больны не мной...», «Тоска по родине! Давно...», «Книги в красном переплете», «Бабушке», «Красною кистью...» (из цикла «Стихи о Москве») и др. )					
36	Основные этапы жизни и творчества А.А.Ахматовой. Многообразие тематики лирики. Любовь как всепоглощающее чувство в лирике поэта («Песня последней встречи», «Сжала руки под темной вуалью...», «Смуглый отрок бродил по аллеям...» и др.)	1				<a href="https://resh.edu.ru/subject/14/11/">https://resh.edu.ru/subject/14/11/</a>
37	Гражданский пафос лирики Ахматовой. Тема Родины и судьбы в творчестве поэта («Не с теми я, кто бросил землю...», «Мужество», «Приморский сонет», «Родная земля», «Мне голос был. Он звал утешно...» и др.)	1				<a href="https://resh.edu.ru/subject/14/11/">https://resh.edu.ru/subject/14/11/</a>
38	История создания поэмы А.А.Ахматовой «Реквием». Трагедия народа и поэта. Смысл названия	1				<a href="https://resh.edu.ru/subject/14/11/">https://resh.edu.ru/subject/14/11/</a>
39	Широта эпического обобщения в поэме «Реквием». Художественное своеобразие	1				<a href="https://resh.edu.ru/subject/14/11/">https://resh.edu.ru/subject/14/11/</a>

	произведения					
40	Подготовка к контрольному сочинению по литературе первой половины XX века	1	1			<a href="https://resh.edu.ru/subject/14/11/">https://resh.edu.ru/subject/14/11/</a>
41	Контрольное сочинению по литературе первой половины XX века	1	1			<a href="https://resh.edu.ru/subject/14/11/">https://resh.edu.ru/subject/14/11/</a>
42	Страницы жизни и творчества Н.А.Островского. История создания, идейно-художественное своеобразие романа «Как закалялась сталь»	1				<a href="https://resh.edu.ru/subject/14/11/">https://resh.edu.ru/subject/14/11/</a>
43	Образ Павки Корчагина как символ мужества, героизма и силы духа	1				<a href="https://resh.edu.ru/subject/14/11/">https://resh.edu.ru/subject/14/11/</a>
44	Основные этапы жизни и творчества М.А.Шолохова. История создания шолоховского эпоса. Особенности жанра	1				<a href="https://resh.edu.ru/subject/14/11/">https://resh.edu.ru/subject/14/11/</a>
45	Роман-эпопея «Тихий Дон». Система образов. Тема семьи. Нравственные ценности казачества	1				<a href="https://resh.edu.ru/subject/14/11/">https://resh.edu.ru/subject/14/11/</a>
46	Роман-эпопея «Тихий Дон». Трагедия целого народа и судьба одного человека. Проблема гуманизма в эпопее	1				<a href="https://resh.edu.ru/subject/14/11/">https://resh.edu.ru/subject/14/11/</a>
47	Женские судьбы в романе «Тихий Дон». Роль пейзажа в произведении. Традиции Л. Н. Толстого в прозе М. А.	1				<a href="https://resh.edu.ru/subject/14/11/">https://resh.edu.ru/subject/14/11/</a>

	Шолохова					
48	Развитие речи. Анализ эпизода романа-эпопеи М.Шолохова «Тихий Дон»	1				<a href="https://resh.edu.ru/subject/14/11/">https://resh.edu.ru/subject/14/11/</a>
49	Основные этапы жизни и творчества М.А.Булгакова. История создания произведения «Белая гвардия», «Мастер и Маргарита» (один роман по выбору)	1				<a href="https://resh.edu.ru/subject/14/11/">https://resh.edu.ru/subject/14/11/</a>
50	Своеобразие жанра и композиции. Многомерность исторического пространства в романе «Белая гвардия», «Мастер и Маргарита» (один роман по выбору) . Система образов	1				<a href="https://resh.edu.ru/subject/14/11/">https://resh.edu.ru/subject/14/11/</a>
51	Проблема выбора нравственной и гражданской позиции в романе «Белая гвардия», «Мастер и Маргарита» (один роман по выбору)	1				<a href="https://resh.edu.ru/subject/14/11/">https://resh.edu.ru/subject/14/11/</a>
52	Эпическая широта изображенной панорамы и лиризм размышлений повествователя.Смысл финала романа «Белая гвардия», «Мастер и Маргарита» (один роман по выбору)	1				<a href="https://resh.edu.ru/subject/14/11/">https://resh.edu.ru/subject/14/11/</a>
53	Развитие речи. Подготовка к домашнему сочинению на литературную тему по	1				<a href="https://resh.edu.ru/subject/14/11/">https://resh.edu.ru/subject/14/11/</a>

	творчеству М.А.Шолохова и М.А.Булгакова (по выбору)					
54	Картины жизни и творчества А.Платонова. Утопические идеи произведений писателя. Особый тип платоновского героя	1				<a href="https://resh.edu.ru/subject/14/11/">https://resh.edu.ru/subject/14/11/</a>
55	Высокий пафос и острая сатира произведений Платонова (одно произведение по выбору, например, «В прекрасном и яростном мире», «Котлован», «Возвращение» и др.). Самобытность языка и стиля писателя	1				<a href="https://resh.edu.ru/subject/14/11/">https://resh.edu.ru/subject/14/11/</a>
56	Страницы жизни и творчества А.Т.Твардовского. Тематика и проблематика произведений автора (не менее трёх по выбору)	1				<a href="https://resh.edu.ru/subject/14/11/">https://resh.edu.ru/subject/14/11/</a>
57	Поэт и время. Основные мотивы лирики Твардовского. Тема Великой Отечественной войны («Памяти матери» («В краю, куда их вывезли гуртом...»), «Я знаю, никакой моей вины...» и др.)	1				<a href="https://resh.edu.ru/subject/14/11/">https://resh.edu.ru/subject/14/11/</a>
58	Тема памяти. Доверительность и исповедальность лирической интонации Твардовского («Дробится рваный цоколь монумента...» и др.)	1				<a href="https://resh.edu.ru/subject/14/11/">https://resh.edu.ru/subject/14/11/</a>
59	Тема Великой Отечественной	1				<a href="https://resh.edu.ru/subject/14/11/">https://resh.edu.ru/subject/14/11/</a>



	войны в прозе (обзор). Человек на войне					
60	Историческая правда художественных произведений о Великой Отечественной войне. Своеобразие «лейтенантской» прозы	1				<a href="https://resh.edu.ru/subject/14/11/">https://resh.edu.ru/subject/14/11/</a>
61	Героизм и мужество защитников Отечества. Традиции реалистической прозы о войне в русской литературе	1				<a href="https://resh.edu.ru/subject/14/11/">https://resh.edu.ru/subject/14/11/</a>
62	Страницы жизни и творчества А.А.Фадеева. История создания романа «Молодая гвардия». Жизненная правда и художественный вымысел	1				<a href="https://resh.edu.ru/subject/14/11/">https://resh.edu.ru/subject/14/11/</a>
63	Система образов в романе «Молодая гвардия». Героизм и мужество молодогвардейцев	1				<a href="https://resh.edu.ru/subject/14/11/">https://resh.edu.ru/subject/14/11/</a>
64	В.О.Богомолов "В августе сорок четвертого". Мужество и героизм защитников Родины	1				<a href="https://resh.edu.ru/subject/14/11/">https://resh.edu.ru/subject/14/11/</a>
65	Страницы жизни и творчества поэта (Ю. В. Друниной, М. В. Исаковского, Ю. Д. Левитанского и др.). Проблема исторической памяти в лирических произведениях о Великой Отечественной войне	1				<a href="https://resh.edu.ru/subject/14/11/">https://resh.edu.ru/subject/14/11/</a>
66	Патриотический пафос поэзии о Великой Отечественной войне и ее художественное	1				<a href="https://resh.edu.ru/subject/14/11/">https://resh.edu.ru/subject/14/11/</a>

	своеобразие (стихотворения С. С. Орлова, Д. С. Самойлова, К. М. Симонова, Б. А. Слуцкого и др. )					
67	Развитие речи. Анализ лирического произведения о Великой Отечественной войне (по выбору)	1				<a href="https://resh.edu.ru/subject/14/11/">https://resh.edu.ru/subject/14/11/</a>
68	Тема Великой Отечественной войны в драматургии. Художественное своеобразие и сценическое воплощение драматических произведений	1				<a href="https://resh.edu.ru/subject/14/11/">https://resh.edu.ru/subject/14/11/</a>
69	Внеклассное чтение. «Страницы, опаленные войной» по произведениям о Великой Отечественной войне	1				<a href="https://resh.edu.ru/subject/14/11/">https://resh.edu.ru/subject/14/11/</a>
70	Подготовка к контрольному сочинению по произведениям о Великой Отечественной войне	1	1			<a href="https://resh.edu.ru/subject/14/11/">https://resh.edu.ru/subject/14/11/</a>
71	Контрольное сочинение по произведениям о Великой Отечественной войне	1	1			<a href="https://resh.edu.ru/subject/14/11/">https://resh.edu.ru/subject/14/11/</a>
72	Основные этапы и жизни и творчества Б.Л.Пастернака. Тематика и проблематика лирики поэта	1				<a href="https://resh.edu.ru/subject/14/11/">https://resh.edu.ru/subject/14/11/</a>
73	Тема поэта и поэзии. Любовная лирика Б.Л.Пастернака	1				<a href="https://resh.edu.ru/subject/14/11/">https://resh.edu.ru/subject/14/11/</a>
74	Тема человека и природы. Философская глубина лирики Пастернака	1				<a href="https://resh.edu.ru/subject/14/11/">https://resh.edu.ru/subject/14/11/</a>

75	Основные этапы жизни и творчества А.И.Солженицына. Автобиографизм прозы писателя. Своеобразие раскрытия «лагерной» темы. Рассказ Солженицына «Один день Ивана Денисовича», творческая судьба произведения	1				<a href="https://resh.edu.ru/subject/14/11/">https://resh.edu.ru/subject/14/11/</a>
76	Человек и история страны в контексте трагической эпохи в книге писателя «Архипелаг ГУЛАГ»	1				<a href="https://resh.edu.ru/subject/14/11/">https://resh.edu.ru/subject/14/11/</a>
77	Презентация проекта по литературе второй половины XX века	1				<a href="https://resh.edu.ru/subject/14/11/">https://resh.edu.ru/subject/14/11/</a>
78	Страницы жизни и творчества В.М.Шукшина. Своеобразие прозы писателя (не менее двух по выбору, например, «Срезал», «Обида», «Микроскоп», «Мастер», «Крепкий мужик», «Сапожки» и др.)	1				<a href="https://resh.edu.ru/subject/14/11/">https://resh.edu.ru/subject/14/11/</a>
79	Нравственные искания героев рассказов В.М.Шукшина. Своеобразие «чудаковатых» персонажей	1				<a href="https://resh.edu.ru/subject/14/11/">https://resh.edu.ru/subject/14/11/</a>
80	Страницы жизни и творчества В. Г.Распутина. Изображение патриархальной русской деревни	1				<a href="https://resh.edu.ru/subject/14/11/">https://resh.edu.ru/subject/14/11/</a>
81	Тема памяти и	1				<a href="https://resh.edu.ru/subject/14/11/">https://resh.edu.ru/subject/14/11/</a>

	<p>преемственности поколений. Взаимосвязь нравственных и экологических проблем в произведениях В. Г.Распутина (не менее одного произведения по выбору, например, «Живи и помни», «Прощание с Матёрой» и др. )</p>					
82	<p>Страницы жизни и творчества Н.М.Рубцова. Тема Родины в лирике поэта (не менее трёх стихотворений по выбору, например, «Звезда полей», «Тихая моя родина!..» и др.)</p>	1				<a href="https://resh.edu.ru/subject/14/11/">https://resh.edu.ru/subject/14/11/</a>
83	<p>Задуманность и музыкальность поэтического слова Рубцова («В горнице моей светло...», «Привет, Россия...», «Русский огонёк», «Я буду скакать по холмам задремавшей отчизны...» и др. )</p>	1				<a href="https://resh.edu.ru/subject/14/11/">https://resh.edu.ru/subject/14/11/</a>
84	<p>Основные этапы жизни и творчества И.А.Бродского. Основные темы лирических произведений поэта (не менее трёх по выбору, например, «На смерть Жукова», «Осенний крик ястреба», «Пилигримы», «Стансы» («Ни страны, ни погоста...»), «На столетие Анны Ахматовой», «Рождественский романс», «Я входил вместо дикого зверя в клетку...» и др. )</p>	1				<a href="https://resh.edu.ru/subject/14/11/">https://resh.edu.ru/subject/14/11/</a>

85	Тема памяти. Философские мотивы в лирике Бродского	1				<a href="https://resh.edu.ru/subject/14/11/">https://resh.edu.ru/subject/14/11/</a>
86	Своеобразие поэтического мышления и языка поэта Бродского	1				<a href="https://resh.edu.ru/subject/14/11/">https://resh.edu.ru/subject/14/11/</a>
87	Развитие речи. Анализ лирического произведения второй половины XX века	1				<a href="https://resh.edu.ru/subject/14/11/">https://resh.edu.ru/subject/14/11/</a>
88	Проза второй половины XX – начала XXI века. Страницы жизни и творчества писателя. «Деревенская» проза. Например, Ф.А. Абрамов («Братья и сёстры» (фрагменты из романа), повесть «Пелагея» и другие); В.И. Белов (рассказы «На родине», «За тремя волоками», «Бобришный угор» и другие)	1				<a href="https://resh.edu.ru/subject/14/11/">https://resh.edu.ru/subject/14/11/</a>
89	Нравственные искания героев в прозе второй половины XX – начале XXI века. Например, Г.Н. Владимов («Верный Руслан»); Ю.П. Казаков (рассказы «Северный дневник», «Поморка», «Во сне ты горько плакал» и другие); Ю.В. Трифонов (повести «Обмен», «Другая жизнь», «Дом на набережной» и другие); В.Т. Шаламов («Колымские рассказы», например, «Одиночный замер», «Инжектор», «За	1				<a href="https://resh.edu.ru/subject/14/11/">https://resh.edu.ru/subject/14/11/</a>

	письмом» и другие) и др.					
90	<p>Разнообразие повествовательных форм в изображении жизни современного общества. Например, Ч.Т. Айтматов (повести «Пегий пёс, бегущий краем моря», «Белый пароход» и другие); Ф.А. Искандер (роман в рассказах «Сандро из Чегема» (фрагменты), философская сказка «Кролики и удавы» и другие); В.О. Пелевин (роман «Жизнь насекомых» и другие); А.Н. и Б.Н. Стругацкие (повесть «Пикник на обочине» и другие); Захар Прилепин (рассказ «Белый квадрат») и др.</p>	1				<a href="https://resh.edu.ru/subject/14/11/">https://resh.edu.ru/subject/14/11/</a>
91	<p>Поэзия второй половины XX — начала XXI века. Страницы жизни и творчества поэта (на выбор Б. А. Ахмадулиной, А. А. Вознесенского, В. С. Высоцкого, Е. А. Евтушенко и др.). Тематика и проблематика лирики поэта</p>	1				<a href="https://resh.edu.ru/subject/14/11/">https://resh.edu.ru/subject/14/11/</a>
92	<p>Художественные приемы и особенности поэтического языка автора (на выбор Б. А. Ахмадулиной, А. А. Вознесенского, В. С. Высоцкого, Е. А. Евтушенко и</p>	1				<a href="https://resh.edu.ru/subject/14/11/">https://resh.edu.ru/subject/14/11/</a>

	др.)					
93	Особенности драматургии второй половины XX - начала XXI веков. Основные темы и проблемы	1				<a href="https://resh.edu.ru/subject/14/11/">https://resh.edu.ru/subject/14/11/</a>
94	Литература народов России: страницы жизни и творчества писателя (не менее одного произведения по выбор, например, рассказ Ю. Рытхэу «Хранитель огня»; повесть Ю. Шесталова «Синий ветер каслания» и др.). Художественное произведение в историко-культурном контексте	1				<a href="https://resh.edu.ru/subject/14/11/">https://resh.edu.ru/subject/14/11/</a>
95	Литература народов России: страницы жизни и творчества поэта (на выбор Г. Айги, Р. Гамзатова, М. Джалиля, М. Карима, Д. Кугультинова, К. Кулиева и др.). Лирический герой в современном мире	1				<a href="https://resh.edu.ru/subject/14/11/">https://resh.edu.ru/subject/14/11/</a>
96	Разнообразие тем и проблем в зарубежной прозе XX века. Страницы жизни и творчества писателя (не менее одного произведения по выбору, например, произведения Р. Брэдбери «451 градус по Фаренгейту»; А. Камю «Посторонний»; Ф. Кафки «Превращение», Дж. Оруэлл «1984»; Э. М. Ремарк «На	1				<a href="https://resh.edu.ru/subject/14/11/">https://resh.edu.ru/subject/14/11/</a>

	западном фронте без перемен», «Три товарища»; Дж. Сэлинджер «Над пропастью во ржи»; Г. Уэллс «Машина времени»; Э. Хемингуэя «Старик и море» и др.). Творческая история произведения					
97	Проблематика и сюжет произведения (не менее одного произведения по выбору, например, произведения Р. Брэдбери «451 градус по Фаренгейту»; А. Камю «Посторонний»; Ф. Кафки «Превращение», Дж. Оруэлл «1984»; Э. М. Ремарк «На западном фронте без перемен», «Три товарища»; Дж. Сэлинджер «Над пропастью во ржи»; Г. Уэллс «Машина времени»; Э. Хемингуэя «Старик и море» и др.). Специфика жанра и композиции. Система образов	1				<a href="https://resh.edu.ru/subject/14/11/">https://resh.edu.ru/subject/14/11/</a>
98	Резервный урок. Художественное своеобразие произведений зарубежной прозы XX века. Историко-культурная значимость	1				<a href="https://resh.edu.ru/subject/14/11/">https://resh.edu.ru/subject/14/11/</a>
99	Общий обзор европейской поэзии XX века. Основные направления. Проблемы самопознания, нравственного	1				<a href="https://resh.edu.ru/subject/14/11/">https://resh.edu.ru/subject/14/11/</a>



	выбора (не менее двух стихотворений одного из поэтов по выбору, например, стихотворения Г. Аполлинера, Т. С. Элиота и др.)					
100	Общий обзор зарубежной драматургии XX века. Своеобразие конфликта в пьесе. Парадоксы жизни и человеческих судеб в мире условностей и мнимых ценностей (не менее одного произведения по выбору). Например, пьесы Б. Брехта «Мамаша Кураж и её дети»; М. Метерлинка «Синяя птица»; О. Уайльда «Идеальный муж»; Т. Уильямса «Трамвай „Желание“»; Б. Шоу «Пигмалион» и др.)	1				<a href="https://resh.edu.ru/subject/14/11/">https://resh.edu.ru/subject/14/11/</a>
101	Урок внеклассного чтения по зарубежной литературе XX века	1				<a href="https://resh.edu.ru/subject/14/11/">https://resh.edu.ru/subject/14/11/</a>
102	Презентация проекта по литературе второй половины XX - начала XXI веков	1				<a href="https://resh.edu.ru/subject/14/11/">https://resh.edu.ru/subject/14/11/</a>
ОБЩЕЕ КОЛИЧЕСТВО ЧАСОВ ПО ПРОГРАММЕ		102	4	0		

## **УЧЕБНО-МЕТОДИЧЕСКОЕ ОБЕСПЕЧЕНИЕ ОБРАЗОВАТЕЛЬНОГО ПРОЦЕССА**

### **ОБЯЗАТЕЛЬНЫЕ УЧЕБНЫЕ МАТЕРИАЛЫ ДЛЯ УЧЕНИКА**

- Литература (в 2 частях), 10 класс/ Лебедев Ю.В., Акционерное общество «Издательство «Просвещение»
- Литература (в 2 частях), 11 класс/ Курдюмова Т.Ф., Колокольцев Е.Н., Марьина О.Б. и другие; под редакцией Курдюмовой Т.Ф., Акционерное общество «Издательство «Просвещение»
- Литература, 10 класс/ Курдюмова Т.Ф., Колокольцев Е.Н., Марьина О.Б. и другие; под редакцией Курдюмовой Т.Ф., Акционерное общество «Издательство «Просвещение»

## **Иностранный язык (английский)**

### **ПОЯСНИТЕЛЬНАЯ ЗАПИСКА**

Программа по английскому языку (базовый уровень) на уровне среднего общего образования разработана на основе ФГОС СОО.

Программа по английскому языку является ориентиром для составления рабочих программ по предмету: даёт представление о целях образования, развития, воспитания и социализации обучающихся на уровне среднего общего образования, путях формирования системы знаний, умений и способов деятельности у обучающихся на базовом уровне средствами учебного предмета «Иностранный (английский) язык», определяет инвариантную (обязательную) часть содержания учебного курса по английскому языку как учебному предмету, за пределами которой остаётся возможность выбора вариативной составляющей содержания образования в плане порядка изучения тем, некоторого расширения объёма содержания и его детализации.

Программа по английскому языку устанавливает распределение обязательного предметного содержания по годам обучения, предусматривает примерный ресурс учебного времени, выделяемого на изучение тем/разделов курса, учитывает особенности изучения английского языка, исходя из его лингвистических особенностей и структуры родного (русского) языка обучающихся, межпредметных связей иностранного (английского) языка с содержанием других учебных предметов, изучаемых в 10–11 классах, а также с учётом возрастных особенностей обучающихся. Содержание программы по английскому языку для уровня среднего общего образования имеет особенности, обусловленные задачами развития, обучения и воспитания, обучающихся заданными социальными требованиями к уровню развития их личностных и познавательных качеств, предметным содержанием системы среднего общего образования, а также возрастными психологическими особенностями обучающихся 16 – 17 лет.

Личностные, метапредметные и предметные результаты представлены в программе по английскому языку с учётом особенностей преподавания английского языка на уровне среднего общего образования на базовом уровне на основе отечественных методических традиций построения школьного курса английского языка и в соответствии с новыми реалиями и тенденциями развития общего образования.

Учебному предмету «Иностранный (английский) язык» принадлежит важное место в системе среднего общего образования и воспитания современного обучающегося в условиях поликультурного и многоязычного мира. Изучение иностранного языка направлено на формирование коммуникативной культуры обучающихся, осознание роли языка как инструмента межличностного и межкультурного взаимодействия, способствует

их общему речевому развитию, воспитанию гражданской идентичности, расширению кругозора, воспитанию чувств и эмоций.

Предметные знания и способы деятельности, осваиваемые обучающимися при изучении иностранного языка, находят применение в образовательном процессе при изучении других предметных областей, становятся значимыми для формирования положительных качеств личности. Таким образом, они ориентированы на формирование как метапредметных, так и личностных результатов обучения.

Трансформация взглядов на владение иностранным языком, связанная с усилением общественных запросов на квалифицированных и мобильных людей, способных быстро адаптироваться к изменяющимся условиям жизни, овладевать новыми компетенциями. Владение иностранным языком как доступ к передовым международным научным и технологическим достижениям, расширяющим возможности образования и самообразования, одно из важнейших средств социализации, самовыражения и успешной профессиональной деятельности выпускника общеобразовательной организации.

Значимость владения иностранными языками как первым, так и вторым, расширение номенклатуры изучаемых иностранных языков соответствует стратегическим интересам России в эпоху постглобализации и многополярного мира. Знание родного языка экономического или политического партнёра обеспечивает общение, учитывающее особенности менталитета и культуры партнёра, что позволяет успешнее приходить к консенсусу при проведении переговоров, решении возникающих проблем с целью достижения поставленных задач.

Возрастание значимости владения иностранными языками приводит к переосмыслению целей и содержания обучения предмету.

Цели иноязычного образования становятся более сложными по структуре, формулируются на ценностном, когнитивном и прагматическом уровнях и соответственно воплощаются в личностных, метапредметных и предметных результатах. Иностранный язык признается как ценный ресурс личности для социальной адаптации и самореализации (в том числе в профессии), инструмент развития умений поиска, обработки и использования информации в познавательных целях; одно из средств воспитания качеств гражданина, патриота, развития национального самосознания, стремления к взаимопониманию между людьми разных стран и народов.

На прагматическом уровне целью иноязычного образования (базовый уровень владения английским языком) на уровне среднего общего образования провозглашено развитие и совершенствование коммуникативной компетенции обучающихся, сформированной на предыдущих уровнях общего образования, в единстве таких её составляющих, как речевая, языковая, социокультурная, компенсаторная и метапредметная компетенции:

речевая компетенция – развитие коммуникативных умений в четырёх основных видах речевой деятельности (говорении, аудировании, чтении, письменной речи);

языковая компетенция – овладение новыми языковыми средствами (фонетическими, орфографическими, пунктуационными, лексическими, грамматическими) в соответствии с отобранными темами общения, освоение знаний о языковых явлениях английского языка, разных способах выражения мысли в родном и английском языках;

социокультурная/межкультурная компетенция – приобщение к культуре, традициям англоговорящих стран в рамках тем и ситуаций общения, отвечающих опыту, интересам, психологическим особенностям учащихся на уровне среднего общего образования, формирование умения представлять свою страну, её культуру в условиях межкультурного общения;

компенсаторная компетенция – развитие умений выходить из положения в условиях дефицита языковых средств английского языка при получении и передаче информации;

метапредметная/учебно-познавательная компетенция – развитие общих и специальных учебных умений, позволяющих совершенствовать учебную деятельность по овладению иностранным языком, удовлетворять с его помощью познавательные интересы в других областях знания.

Наряду с иноязычной коммуникативной компетенцией в процессе овладения иностранным языком формируются ключевые универсальные учебные компетенции, включающие образовательную, ценностно-ориентационную, общекультурную, учебно-познавательную, информационную, социально-трудовую и компетенцию личностного самосовершенствования.

Основными подходами к обучению иностранным языкам признаются компетентностный, системно-деятельностный, межкультурный и коммуникативно-когнитивный. Совокупность перечисленных подходов предполагает возможность реализовать поставленные цели иноязычного образования на уровне среднего общего образования, добиться достижения планируемых результатов в рамках содержания обучения, отобранного для данного уровня общего образования при использовании новых педагогических технологий и возможностей цифровой образовательной среды.

«Иностранный язык» входит в предметную область «Иностранные языки» наряду с предметом «Второй иностранный язык», изучение которого происходит при наличии потребности у обучающихся и при условии, что у образовательной организации имеется достаточная кадровая, техническая и материальная обеспеченность, позволяющая достигнуть предметных результатов, заявленных в ФГОС СОО.

Общее число часов, рекомендованных для изучения иностранного (английского) языка – 204 часа: в 10 классе – 102 часа (3 часа в неделю), в 11 классе – 102 часа (3 часа в неделю).

# СОДЕРЖАНИЕ ОБУЧЕНИЯ

## 10 КЛАСС

### **Коммуникативные умения**

Развитие умения общаться в устной и письменной форме, используя рецептивные и продуктивные виды речевой деятельности в рамках тематического содержания речи.

Повседневная жизнь семьи. Межличностные отношения в семье, с друзьями и знакомыми. Конфликтные ситуации, их предупреждение и разрешение.

Внешность и характеристика человека, литературного персонажа.

Здоровый образ жизни и забота о здоровье: режим труда и отдыха, спорт, сбалансированное питание, посещение врача. Отказ от вредных привычек.

Школьное образование, школьная жизнь, школьные праздники. Переписка с зарубежными сверстниками. Взаимоотношения в школе. Проблемы и решения. Права и обязанности обучающегося.

Современный мир профессий. Проблемы выбора профессии (возможности продолжения образования в высшей школе, в профессиональном колледже, выбор рабочей специальности, подработка для обучающегося). Роль иностранного языка в планах на будущее.

Молодёжь в современном обществе. Досуг молодёжи: чтение, кино, театр, музыка, музеи, Интернет, компьютерные игры. Любовь и дружба.

Покупки: одежда, обувь и продукты питания. Карманные деньги. Молодёжная мода.

Туризм. Виды отдыха. Путешествия по России и зарубежным странам.

Проблемы экологии. Защита окружающей среды. Стихийные бедствия.

Условия проживания в городской/сельской местности.

Технический прогресс: перспективы и последствия. Современные средства связи (мобильные телефоны, смартфоны, планшеты, компьютеры).

Родная страна и страна/страны изучаемого языка: географическое положение, столица, крупные города, регионы, система образования, достопримечательности, культурные особенности (национальные и популярные праздники, знаменательные даты, традиции, обычаи), страницы истории.

Выдающиеся люди родной страны и страны/стран изучаемого языка, их вклад в науку и мировую культуру: государственные деятели, учёные, писатели, поэты, художники, композиторы, путешественники, спортсмены, актёры и другие.

### *Говорение*

Развитие коммуникативных умений диалогической речи на базе умений, сформированных на уровне основного общего образования, а именно умений вести разные виды диалога (диалог этикетного характера, диалог-побуждение к действию, диалог-расспрос, диалог-обмен мнениями, комбинированный диалог, включающий разные виды диалогов):

диалог этикетного характера: начинать, поддерживать и заканчивать разговор, вежливо переспрашивать, выражать согласие/отказ, выражать благодарность, поздравлять с праздником, выражать пожелания и вежливо реагировать на поздравление;

диалог-побуждение к действию: обращаться с просьбой, вежливо соглашаться/не соглашаться выполнить просьбу, давать совет и принимать/ не принимать совет, приглашать собеседника к совместной деятельности, вежливо соглашаться/не соглашаться на предложение собеседника, объясняя причину своего решения;

диалог-расспрос: сообщать фактическую информацию, отвечая на вопросы разных видов, выражать своё отношение к обсуждаемым фактам и событиям, запрашивать интересующую информацию, переходить с позиции спрашивающего на позицию отвечающего и наоборот;

диалог-обмен мнениями: выражать свою точку зрения и обосновывать её; высказывать своё согласие/несогласие с точкой зрения собеседника, выражать сомнение, давать эмоциональную оценку обсуждаемым событиям (восхищение, удивление, радость, огорчение и другие).

Названные умения диалогической речи совершенствуются в стандартных ситуациях неофициального и официального общения в рамках тематического содержания речи 10 класса с использованием речевых ситуаций и/или иллюстраций, фотографий, таблиц, диаграмм с соблюдением норм речевого этикета, принятых в стране/странах изучаемого языка, при необходимости уточняя и переспрашивая собеседника.

Объём диалога – 8 реплик со стороны каждого собеседника.

Развитие коммуникативных умений монологической речи на базе умений, сформированных на уровне основного общего образования:

создание устных связных монологических высказываний с использованием основных коммуникативных типов речи:

описание (предмета, местности, внешности и одежды человека), характеристика (черты характера реального человека или литературного персонажа);

повествование/сообщение;

рассуждение;

пересказ основного содержания, прочитанного/прослушанного текста с выражением своего отношения к событиям и фактам, изложенным в тексте;

устное представление (презентация) результатов выполненной проектной работы.

Данные умения монологической речи развиваются в рамках тематического содержания речи 10 класса с использованием ключевых слов, плана и/или иллюстраций, фотографий, таблиц, диаграмм или без их использования.

Объём монологического высказывания – до 14 фраз.

#### *Аудирование*

Развитие коммуникативных умений аудирования на базе умений, сформированных на уровне основного общего образования: понимание на слух аутентичных текстов, содержащих отдельные неизученные языковые явления, с использованием языковой и контекстуальной догадки, с разной глубиной проникновения в их содержание в зависимости от поставленной коммуникативной задачи: с пониманием основного содержания, с пониманием нужной /интересующей/запрашиваемой информации.

Аудирование с пониманием основного содержания текста предполагает умение определять основную тему/идею и главные факты/события в воспринимаемом на слух тексте, отделять главную информацию от второстепенной, прогнозировать содержание текста по началу сообщения, игнорировать незнакомые слова, несущественные для понимания основного содержания.

Аудирование с пониманием нужной/интересующей/запрашиваемой информации предполагает умение выделять данную информацию, представленную в эксплицитной (явной) форме, в воспринимаемом на слух тексте.

Тексты для аудирования: диалог (беседа), интервью, высказывания собеседников в ситуациях повседневного общения, рассказ, сообщение информационного характера, объявление.

Время звучания текста/текстов для аудирования – до 2,5 минуты.

#### *Смысловое чтение*

Развитие сформированных на уровне основного общего образования умений читать про себя и понимать с использованием языковой и контекстуальной догадки аутентичные тексты разных жанров и стилей, содержащих отдельные неизученные языковые явления, с разной глубиной проникновения в их содержание в зависимости от поставленной коммуникативной задачи: с пониманием основного содержания, с пониманием

нужной/интересующей/запрашиваемой информации, с полным пониманием содержания текста.

Чтение с пониманием основного содержания текста предполагает умения: определять тему/основную мысль, выделять главные факты/события (опуская второстепенные), понимать структурно-смысловые связи в тексте, прогнозировать содержание текста по заголовку/началу текста, определять логическую последовательность главных фактов, событий, игнорировать незнакомые слова, несущественные для понимания основного содержания.

Чтение с пониманием нужной/интересующей/запрашиваемой информации предполагает умение находить в прочитанном тексте и понимать данную информацию, представленную в эксплицитной (явной) и имплицитной (неявной) форме, оценивать найденную информацию с точки зрения её значимости для решения коммуникативной задачи.

В ходе чтения с полным пониманием аутентичных текстов, содержащих отдельные неизученные языковые явления, формируются и развиваются умения полно и точно понимать текст на основе его информационной переработки (смыслового и структурного анализа отдельных частей текста, выборочного перевода), устанавливать причинно-следственную взаимосвязь изложенных в тексте фактов и событий.

Чтение несплошных текстов (таблиц, диаграмм, графиков и другие) и понимание представленной в них информации.

Тексты для чтения: диалог (беседа), интервью, рассказ, отрывок из художественного произведения, статья научно-популярного характера, сообщение информационного характера, объявление, памятка, электронное сообщение личного характера, стихотворение.

Объём текста/текстов для чтения – 500–700 слов.

#### *Письменная речь*

Развитие умений письменной речи на базе умений, сформированных на уровне основного общего образования:

заполнение анкет и формуляров в соответствии с нормами, принятыми в стране/странах изучаемого языка;

написание резюме (CV) с сообщением основных сведений о себе в соответствии с нормами, принятыми в стране/странах изучаемого языка;

написание электронного сообщения личного характера в соответствии с нормами неофициального общения, принятыми в стране/странах изучаемого языка, объём сообщения – до 130 слов;

создание небольшого письменного высказывания (рассказа, сочинения и другие) на основе плана, иллюстрации, таблицы, диаграммы и/или прочитанного/прослушанного текста с использованием образца, объём письменного высказывания – до 150 слов;

заполнение таблицы: краткая фиксация содержания, прочитанного/ прослушанного текста или дополнение информации в таблице;

письменное предоставление результатов выполненной проектной работы, в том числе в форме презентации, объём – до 150 слов.

#### **Языковые знания и навыки**

##### *Фонетическая сторона речи*

Различение на слух (без ошибок, ведущих к сбою в коммуникации) произношение слов с соблюдением правильного ударения и фраз/предложений с соблюдением основных ритмико-интонационных особенностей, в том числе правила отсутствия фразового ударения на служебных словах.

Чтение вслух аутентичных текстов, построенных в основном на изученном языковом материале, с соблюдением правил чтения и соответствующей интонацией, демонстрирующее понимание текста.

Тексты для чтения вслух: сообщение информационного характера, отрывок из статьи научно-популярного характера, рассказ, диалог (беседа), интервью, объём текста для чтения вслух – до 140 слов.

#### *Орфография и пунктуация*

Правильное написание изученных слов.

Правильная расстановка знаков препинания в письменных высказываниях: запятой при перечислении, обращении и при выделении вводных слов, апострофа, точки, вопросительного, восклицательного знака в конце предложения, отсутствие точки после заголовка.

Пунктуационно правильное оформление прямой речи в соответствии с нормами изучаемого языка: использование запятой/двоеточия после слов автора перед прямой речью, заключение прямой речи в кавычки.

Пунктуационно правильное оформление электронного сообщения личного характера в соответствии с нормами речевого этикета, принятыми в стране/странах изучаемого языка: постановка запятой после обращения и завершающей фразы, точки после выражения надежды на дальнейший контакт, отсутствие точки после подписи.

#### *Лексическая сторона речи*

Распознавание и употребление в устной и письменной речи лексических единиц (слов, в том числе многозначных, фразовых глаголов, словосочетаний, речевых клише, средств логической связи), обслуживающих ситуации общения в рамках тематического содержания речи 10 класса, с соблюдением существующей в английском языке нормы лексической сочетаемости.

Объём – 1300 лексических единиц для продуктивного использования (включая 1200 лексических единиц, изученных ранее) и 1400 лексических единиц для рецептивного усвоения (включая 1300 лексических единиц продуктивного минимума).

Основные способы словообразования:

аффиксация:

образование глаголов при помощи префиксов *dis-*, *mis-*, *re-*, *over-*, *under-* и суффикса *-ise/-ize*;

образование имён существительных при помощи префиксов *un-*, *in-/im-* и суффиксов *-ance/-ence*, *-er/-or*, *-ing*, *-ist*, *-ity*, *-ment*, *-ness*, *-sion/-tion*, *-ship*;

образование имён прилагательных при помощи префиксов *un-*, *in-/im-*, *inter-*, *non-* и суффиксов *-able/-ible*, *-al*, *-ed*, *-ese*, *-ful*, *-ian/-an*, *-ing*, *-ish*, *-ive*, *-less*, *-ly*, *-ous*, *-y*;

образование наречий при помощи префиксов *un-*, *in-/im-* и суффикса *-ly*;

образование числительных при помощи суффиксов *-teen*, *-ty*, *-th*;

словосложение:

образование сложных существительных путём соединения основ существительных (*football*);

образование сложных существительных путём соединения основы прилагательного с основой существительного (*blackboard*);

образование сложных существительных путём соединения основ существительных с предлогом (*father-in-law*);

образование сложных прилагательных путём соединения основы прилагательного/числительного с основой существительного с добавлением суффикса *-ed* (*blue-eyed*, *eight-legged*);

образование сложных прилагательных путём соединения наречия с основой причастия

II (*well-behaved*);

образование сложных прилагательных путём соединения основы прилагательного с основой причастия I (*nice-looking*);

конверсия:



образование имён существительных от неопределённой формы глаголов (to run – a run);

образование имён существительных от имён прилагательных (rich people – the rich);

образование глаголов от имён существительных (a hand – to hand);

образование глаголов от имён прилагательных (cool – to cool).

Имена прилагательные на -ed и -ing (excited – exciting).

Многозначные лексические единицы. Синонимы. Антонимы. Интернациональные слова. Наиболее частотные фразовые глаголы. Сокращения и аббревиатуры.

Различные средства связи для обеспечения целостности и логичности устного/письменного высказывания.

*Грамматическая сторона речи*

Распознавание и употребление в устной и письменной речи изученных морфологических форм и синтаксических конструкций английского языка.

Различные коммуникативные типы предложений: повествовательные (утвердительные, отрицательные), вопросительные (общий, специальный, альтернативный, разделительный вопросы), побудительные (в утвердительной и отрицательной форме).

Нераспространённые и распространённые простые предложения, в том числе с несколькими обстоятельствами, следующими в определённом порядке (We moved to a new house last year.).

Предложения с начальным It.

Предложения с начальным There + to be.

Предложения с глагольными конструкциями, содержащими глаголы-связки to be, to look, to seem, to feel (He looks/seems/feels happy.).

Предложения со сложным дополнением – Complex Object (I want you to help me. I saw her cross/crossing the road. I want to have my hair cut.).

Сложносочинённые предложения с сочинительными союзами and, but, or.

Сложноподчинённые предложения с союзами и союзными словами because, if, when, where, what, why, how.

Сложноподчинённые предложения с определительными придаточными с союзными словами who, which, that.

Сложноподчинённые предложения с союзными словами whoever, whatever, however, whenever.

Условные предложения с глаголами в изъявительном наклонении (Conditional 0, Conditional I) и с глаголами в сослагательном наклонении (Conditional II).

Все типы вопросительных предложений (общий, специальный, альтернативный, разделительный вопросы в Present/Past/Future Simple Tense, Present/Past Continuous Tense, Present/Past Perfect Tense, Present Perfect Continuous Tense).

Повествовательные, вопросительные и побудительные предложения в косвенной речи в настоящем и прошедшем времени, согласование времён в рамках сложного предложения.

Модальные глаголы в косвенной речи в настоящем и прошедшем времени.

Предложения с конструкциями as ... as, not so ... as, both ... and ..., either ... or, neither ... nor.

Предложения с I wish...

Конструкции с глаголами на -ing: to love/hate doing smth.

Конструкции с глаголами to stop, to remember, to forget (разница в значении to stop doing smth и to stop to do smth).

Конструкция It takes me ... to do smth.

Конструкция used to + инфинитив глагола.

Конструкции be/get used to smth, be/get used to doing smth.

Конструкции I prefer, I'd prefer, I'd rather prefer, выражающие предпочтение, а также конструкции I'd rather, You'd better.

Подлежащее, выраженное собирательным существительным (family, police), и его согласование со сказуемым.

Глаголы (правильные и неправильные) в видовременных формах действительного залога в изъявительном наклонении (Present/Past/Future Simple Tense, Present/Past Continuous Tense, Present/Past Perfect Tense, Present Perfect Continuous Tense, Future-in-the-Past Tense) и наиболее употребительных формах страдательного залога (Present/Past Simple Passive, Present Perfect Passive).

Конструкция to be going to, формы Future Simple Tense и Present Continuous Tense для выражения будущего действия.

Модальные глаголы и их эквиваленты (can/be able to, could, must/have to, may, might, should, shall, would, will, need).

Неличные формы глагола – инфинитив, герундий, причастие (Participle I и Participle II), причастия в функции определения (Participle I – a playing child, Participle II – a written text).

Определённый, неопределённый и нулевой артикли.

Имена существительные во множественном числе, образованных по правилу, и исключения.

Неисчисляемые имена существительные, имеющие форму только множественного числа.

Притяжательный падеж имён существительных.

Имена прилагательные и наречия в положительной, сравнительной и превосходной степенях, образованные по правилу, и исключения.

Порядок следования нескольких прилагательных (мнение – размер – возраст – цвет – происхождение).

Слова, выражающие количество (many/much, little/a little, few/a few, a lot of).

Личные местоимения в именительном и объектном падежах, притяжательные местоимения (в том числе в абсолютной форме), возвратные, указательные, вопросительные местоимения, неопределённые местоимения и их производные, отрицательные местоимения none, no и производные последнего (nobody, nothing и другие).

Количественные и порядковые числительные.

Предлоги места, времени, направления, предлоги, употребляемые с глаголами в страдательном залоге.

### **Социокультурные знания и умения**

Осуществление межличностного и межкультурного общения с использованием знаний о национально-культурных особенностях своей страны и страны/стран изучаемого языка и основных социокультурных элементов речевого поведенческого этикета в англоязычной среде в рамках тематического содержания 10 класса.

Знание и использование в устной и письменной речи наиболее употребительной тематической фоновой лексики и реалий родной страны и страны/стран изучаемого языка при изучении тем: государственное устройство, система образования, страницы истории, национальные и популярные праздники, проведение досуга, этикетные особенности общения, традиции в кулинарии и другие.

Владение основными сведениями о социокультурном портрете и культурном наследии страны/стран, говорящих на английском языке.

Понимание речевых различий в ситуациях официального и неофициального общения в рамках тематического содержания речи и использование лексико-грамматических средств с их учётом.

Развитие умения представлять родную страну/малую родину и страну/страны изучаемого языка (культурные явления и события, достопримечательности, выдающиеся люди: государственные деятели, учёные, писатели, поэты, художники, композиторы, музыканты, спортсмены, актёры и другие).

### **Компенсаторные умения**

Овладение компенсаторными умениями, позволяющими в случае сбоев коммуникации, а также в условиях дефицита языковых средств использовать различные приёмы переработки информации: при говорении – переспрос, при говорении и письме – описание/перифраз/толкование, при чтении и аудировании – языковую и контекстуальную догадку.

Развитие умения игнорировать информацию, не являющуюся необходимой для понимания основного содержания, прочитанного/прослушанного текста или для нахождения в тексте запрашиваемой информации.

## **11 КЛАСС**

### **Коммуникативные умения**

Совершенствование умения общаться в устной и письменной форме, используя рецептивные и продуктивные виды речевой деятельности в рамках тематического содержания речи.

Повседневная жизнь семьи. Межличностные отношения в семье, с друзьями и знакомыми. Конфликтные ситуации, их предупреждение и разрешение.

Внешность и характеристика человека, литературного персонажа.

Здоровый образ жизни и забота о здоровье: режим труда и отдыха, спорт, сбалансированное питание, посещение врача. Отказ от вредных привычек.

Школьное образование, школьная жизнь. Переписка с зарубежными сверстниками. Взаимоотношения в школе. Проблемы и решения. Подготовка к выпускным экзаменам. Выбор профессии. Альтернативы в продолжении образования.

Место иностранного языка в повседневной жизни и профессиональной деятельности в современном мире.

Молодёжь в современном обществе. Ценностные ориентиры. Участие молодёжи в жизни общества. Досуг молодёжи: увлечения и интересы. Любовь и дружба.

Роль спорта в современной жизни: виды спорта, экстремальный спорт, спортивные соревнования, Олимпийские игры.

Туризм. Виды отдыха. Экотуризм. Путешествия по России и зарубежным странам.

Вселенная и человек. Природа. Проблемы экологии. Защита окружающей среды. Проживание в городской/сельской местности.

Технический прогресс: перспективы и последствия. Современные средства информации и коммуникации (пресса, телевидение, Интернет, социальные сети и другие). Интернет-безопасность.

Родная страна и страна/страны изучаемого языка: географическое положение, столица, крупные города, регионы, система образования, достопримечательности, культурные особенности (национальные и популярные праздники, знаменательные даты, традиции, обычаи), страницы истории.

Выдающиеся люди родной страны и страны/стран изучаемого языка: государственные деятели, учёные, писатели, поэты, художники, композиторы, путешественники, спортсмены, актёры и другие.

### *Говорение*

Развитие коммуникативных умений диалогической речи, а именно умений вести разные виды диалога (диалог этикетного характера, диалог-побуждение к действию,

диалог – распрос, диалог-обмен мнениями, комбинированный диалог, включающий разные виды диалогов):

диалог этикетного характера: начинать, поддерживать и заканчивать разговор, вежливо переспрашивать, вежливо выражать согласие/отказ, выражать благодарность, поздравлять с праздником, выражать пожелания и вежливо реагировать на поздравление;

диалог-побуждение к действию: обращаться с просьбой, вежливо соглашаться/не соглашаться выполнить просьбу, давать совет и принимать/ не принимать совет, приглашать собеседника к совместной деятельности, вежливо соглашаться/не соглашаться на предложение собеседника, объясняя причину своего решения;

диалог-распрос: сообщать фактическую информацию, отвечая на вопросы разных видов, выражать своё отношение к обсуждаемым фактам и событиям, запрашивать интересующую информацию, переходить с позиции спрашивающего на позицию отвечающего и наоборот, брать/давать интервью;

диалог-обмен мнениями: выразить свою точку зрения и обосновывать её, высказывать своё согласие/несогласие с точкой зрения собеседника, выразить сомнение, давать эмоциональную оценку обсуждаемым событиям (восхищение, удивление, радость, огорчение и другие).

Названные умения диалогической речи совершенствуются в стандартных ситуациях неофициального и официального общения в рамках тематического содержания речи 11 класса с использованием речевых ситуаций и/или иллюстраций, фотографий, таблиц, диаграмм с соблюдением норм речевого этикета, принятых в стране/странах изучаемого языка, при необходимости уточняя и переспрашивая собеседника.

Объём диалога – до 9 реплик со стороны каждого собеседника.

Развитие коммуникативных умений монологической речи:

создание устных связных монологических высказываний с использованием основных коммуникативных типов речи:

описание (предмета, местности, внешности и одежды человека), характеристика (черты характера реального человека или литературного персонажа);

повествование/сообщение;

рассуждение;

пересказ основного содержания, прочитанного/прослушанного текста без опоры на ключевые слова, план с выражением своего отношения к событиям и фактам, изложенным в тексте;

устное представление (презентация) результатов выполненной проектной работы.

Данные умения монологической речи развиваются в рамках тематического содержания речи с использованием ключевых слов, плана и/или иллюстраций, фотографий, таблиц, диаграмм, графиков и(или) без их использования.

Объём монологического высказывания – 14–15 фраз.

*Аудирование*

Развитие коммуникативных умений аудирования: понимание на слух аутентичных текстов, содержащих отдельные неизученные языковые явления, с использованием языковой и контекстуальной догадки, с разной глубиной проникновения в их содержание в зависимости от поставленной коммуникативной задачи: с пониманием основного содержания, с пониманием нужной/интересующей/запрашиваемой информации.

Аудирование с пониманием основного содержания текста предполагает умение определять основную тему/идею и главные факты/события в воспринимаемом на слух тексте, отделять главную информацию от второстепенной, прогнозировать содержание текста по началу сообщения, игнорировать незнакомые слова, несущественные для понимания основного содержания.

Аудирование с пониманием нужной/интересующей/запрашиваемой информации предполагает умение выделять данную информацию, представленную в эксплицитной (явной) форме, в воспринимаемом на слух тексте.

Тексты для аудирования: диалог (беседа), интервью, высказывания собеседников в ситуациях повседневного общения, рассказ, сообщение информационного характера, объявление.

Языковая сложность текстов для аудирования должна соответствовать пороговому уровню (B1 – пороговый уровень по общеевропейской шкале).

Время звучания текста/текстов для аудирования – до 2,5 минуты.

#### *Смысловое чтение*

Развитие умений читать про себя и понимать с использованием языковой и контекстуальной догадки аутентичные тексты разных жанров и стилей, содержащих отдельные неизученные языковые явления, с разной глубиной проникновения в их содержание в зависимости от поставленной коммуникативной задачи: с пониманием основного содержания, с пониманием нужной/интересующей/запрашиваемой информации, с полным пониманием содержания текста.

Чтение с пониманием основного содержания текста предполагает умения: определять тему/основную мысль, выделять главные факты/события (опуская второстепенные), понимать структурно-смысловые связи в тексте, прогнозировать содержание текста по заголовку/началу текста, определять логическую последовательность главных фактов, событий, игнорировать незнакомые слова, несущественные для понимания основного содержания.

Чтение с пониманием нужной/интересующей/запрашиваемой информации предполагает умение находить прочитанном тексте и понимать данную информацию, представленную в эксплицитной (явной) и имплицитной форме (неявной) форме, оценивать найденную информацию с точки зрения её значимости для решения коммуникативной задачи.

В ходе чтения с полным пониманием аутентичных текстов, содержащих отдельные неизученные языковые явления, формируются и развиваются умения полно и точно понимать текст на основе его информационной переработки (смыслового и структурного анализа отдельных частей текста, выборочного перевода), устанавливать причинно-следственную взаимосвязь изложенных в тексте фактов и событий.

Чтение несплошных текстов (таблиц, диаграмм, графиков и других) и понимание представленной в них информации.

Тексты для чтения: диалог (беседа), интервью, рассказ, отрывок из художественного произведения, статья научно-популярного характера, сообщение информационного характера, объявление, памятка, инструкция, электронное сообщение личного характера, стихотворение.

Языковая сложность текстов для чтения должна соответствовать пороговому уровню (B1 – пороговый уровень по общеевропейской шкале).

Объём текста/текстов для чтения – до 600–800 слов.

#### *Письменная речь*

Развитие умений письменной речи:

заполнение анкет и формуляров в соответствии с нормами, принятыми в стране/странах изучаемого языка;

написание резюме (CV) с сообщением основных сведений о себе в соответствии с нормами, принятыми в стране/странах изучаемого языка;

написание электронного сообщения личного характера в соответствии с нормами неофициального общения, принятыми в стране/странах изучаемого языка, объём сообщения – до 140 слов;

создание небольшого письменного высказывания (рассказа, сочинения, статьи и другие) на основе плана, иллюстрации, таблицы, графика, диаграммы, и/или прочитанного/прослушанного текста с использованием образца, объем письменного высказывания – до 180 слов;

заполнение таблицы: краткая фиксация содержания прочитанного/ прослушанного текста или дополнение информации в таблице;

письменное предоставление результатов выполненной проектной работы, в том числе в форме презентации, объем – до 180 слов.

### **Языковые знания и навыки**

#### *Фонетическая сторона речи*

Различение на слух (без ошибок, ведущих к сбою в коммуникации) произношение слов с соблюдением правильного ударения и фраз/предложений с соблюдением основных ритмико-интонационных особенностей, в том числе правила отсутствия фразового ударения на служебных словах.

Чтение вслух аутентичных текстов, построенных в основном на изученном языковом материале, с соблюдением правил чтения и соответствующей интонацией, демонстрирующее понимание текста.

Тексты для чтения вслух: сообщение информационного характера, отрывок из статьи научно-популярного характера, рассказ, диалог (беседа), интервью, объем текста для чтения вслух – до 150 слов.

#### *Орфография и пунктуация*

Правильное написание изученных слов.

Правильная расстановка знаков препинания в письменных высказываниях: запятой при перечислении, обращении и при выделении вводных слов, апострофа, точки, вопросительного, восклицательного знака в конце предложения, отсутствие точки после заголовка.

Пунктуационно правильное оформление прямой речи в соответствии с нормами изучаемого языка: использование запятой/двоеточия после слов автора перед прямой речью, заключение прямой речи в кавычки.

Пунктуационно правильное в соответствии с нормами речевого этикета, принятыми в стране/странах изучаемого языка, оформление электронного сообщения личного характера: постановка запятой после обращения и завершающей фразы, точки после выражения надежды на дальнейший контакт, отсутствие точки после подписи.

#### *Лексическая сторона речи*

Распознавание и употребление в устной и письменной речи лексических единиц (слов, в том числе многозначных, фразовых глаголов, словосочетаний, речевых клише, средств логической связи), обслуживающих ситуации общения в рамках тематического содержания речи, с соблюдением существующей в английском языке нормы лексической сочетаемости.

Объем – 1400 лексических единиц для продуктивного использования (включая 1300 лексических единиц, изученных ранее) и 1500 лексических единиц для рецептивного усвоения (включая 1400 лексических единиц продуктивного минимума).

Основные способы словообразования:

аффиксация:

образование глаголов при помощи префиксов dis-, mis-, re-, over-, under- и суффиксов -ise/-ize, -en;

образование имён существительных при помощи префиксов un-, in-/im-, il-/ir- и суффиксов -ance/-ence, -er/-or, -ing, -ist, -ity, -ment, -ness, -sion/-tion, -ship;

образование имён прилагательных при помощи префиксов un-, in-/im-, il-/ir-, inter-, non-, post-, pre- и суффиксов -able/-ible, -al, -ed, -ese, -ful, -ian/-an, -ical, -ing, -ish, -ive, -less, -ly, -ous, -y;

образование наречий при помощи префиксов un-, in-/im-, il-/ir- и суффикса -ly;

образование числительных при помощи суффиксов -teen, -ty, -th;

словосложение:

образование сложных существительных путём соединения основ существительных (football);

образование сложных существительных путём соединения основы прилагательного с основой существительного (blue-bell);

образование сложных существительных путём соединения основ существительных с предлогом (father-in-law);

образование сложных прилагательных путём соединения основы прилагательного/числительного с основой существительного с добавлением суффикса -ed (blue-eyed, eight-legged);

образование сложных прилагательных путём соединения наречия с основой причастия II (well-behaved);

образование сложных прилагательных путём соединения основы прилагательного с основой причастия I (nice-looking);

конверсия:

образование имён существительных от неопределённой формы глаголов (to run – a run);

образование имён существительных от прилагательных (rich people – the rich);

образование глаголов от имён существительных (a hand – to hand);

образование глаголов от имён прилагательных (cool – to cool).

Имена прилагательные на -ed и -ing (excited – exciting).

Многозначные лексические единицы. Синонимы. Антонимы. Интернациональные слова. Наиболее частотные фразовые глаголы. Сокращения и аббревиатуры.

Различные средства связи для обеспечения целостности и логичности устного/письменного высказывания.

*Грамматическая сторона речи*

Распознавание и употребление в устной и письменной речи изученных морфологических форм и синтаксических конструкций английского языка.

Различные коммуникативные типы предложений: повествовательные (утвердительные, отрицательные), вопросительные (общий, специальный, альтернативный, разделительный вопросы), побудительные (в утвердительной и отрицательной форме).

Нераспространённые и распространённые простые предложения, в том числе с несколькими обстоятельствами, следующими в определённом порядке (We moved to a new house last year.).

Предложения с начальным It.

Предложения с начальным There + to be.

Предложения с глагольными конструкциями, содержащими глаголы-связки to be, to look, to seem, to feel (He looks/seems/feels happy.).

Предложения со сложным подлежащим – Complex Subject.

Предложения со сложным дополнением – Complex Object (I want you to help me. I saw her cross/crossing the road. I want to have my hair cut.).

Сложносочинённые предложения с сочинительными союзами and, but, or.

Сложноподчинённые предложения с союзами и союзными словами because, if, when, where, what, why, how.

Сложноподчинённые предложения с определительными придаточными с союзными словами who, which, that.

Сложноподчинённые предложения с союзными словами whoever, whatever, however, whenever.

Условные предложения с глаголами в изъявительном наклонении (Conditional 0, Conditional I) и с глаголами в сослагательном наклонении (Conditional II).

Все типы вопросительных предложений (общий, специальный, альтернативный, разделительный вопросы в Present/Past/Future Simple Tense, Present/Past Continuous Tense, Present/Past Perfect Tense, Present Perfect Continuous Tense).

Повествовательные, вопросительные и побудительные предложения в косвенной речи в настоящем и прошедшем времени, согласование времён в рамках сложного предложения.

Модальные глаголы в косвенной речи в настоящем и прошедшем времени.

Предложения с конструкциями as ... as, not so ... as, both ... and ..., either ... or, neither ... nor.

Предложения с I wish...

Конструкции с глаголами на -ing: to love/hate doing smth.

Конструкции с глаголами to stop, to remember, to forget (разница в значении to stop doing smth и to stop to do smth).

Конструкция It takes me ... to do smth.

Конструкция used to + инфинитив глагола.

Конструкции be/get used to smth, be/get used to doing smth.

Конструкции I prefer, I'd prefer, I'd rather prefer, выражающие предпочтение, а также конструкции I'd rather, You'd better.

Подлежащее, выраженное собирательным существительным (family, police), и его согласование со сказуемым.

Глаголы (правильные и неправильные) в видовременных формах действительного залога в изъявительном наклонении (Present/Past/Future Simple Tense, Present/Past/Future Continuous Tense, Present/Past Perfect Tense, Present Perfect Continuous Tense, Future-in-the-Past Tense) и наиболее употребительных формах страдательного залога (Present/Past Simple Passive, Present Perfect Passive).

Конструкция to be going to, формы Future Simple Tense и Present Continuous Tense для выражения будущего действия.

Модальные глаголы и их эквиваленты (can/be able to, could, must/have to, may, might, should, shall, would, will, need).

Неличные формы глагола – инфинитив, герундий, причастие (Participle I и Participle II), причастия в функции определения (Participle I – a playing child, Participle II – a written text).

Определённый, неопределённый и нулевой артикли.

Имена существительные во множественном числе, образованных по правилу, и исключения.

Неисчисляемые имена существительные, имеющие форму только множественного числа.

Притяжательный падеж имён существительных.

Имена прилагательные и наречия в положительной, сравнительной и превосходной степенях, образованных по правилу, и исключения.

Порядок следования нескольких прилагательных (мнение – размер – возраст – цвет – происхождение).

Слова, выражающие количество (many/much, little/a little, few/a few, a lot of).

Личные местоимения в именительном и объектном падежах, притяжательные местоимения (в том числе в абсолютной форме), возвратные, указательные, вопросительные местоимения, неопределённые местоимения и их производные, отрицательные местоимения none, no и производные последнего (nobody, nothing и другие).

Количественные и порядковые числительные.



Предлоги места, времени, направления, предлоги, употребляемые с глаголами в страдательном залоге.

### **Социокультурные знания и умения**

Осуществление межличностного и межкультурного общения с использованием знаний о национально-культурных особенностях своей страны и страны/стран изучаемого языка и основных социокультурных элементов речевого поведенческого этикета в англоязычной среде в рамках тематического содержания 11 класса.

Знание и использование в устной и письменной речи наиболее употребительной тематической фоновой лексики и реалий родной страны и страны/стран изучаемого языка при изучении тем: государственное устройство, система образования, страницы истории, национальные и популярные праздники, проведение досуга, этикетные особенности общения, традиции в кулинарии и другие.

Владение основными сведениями о социокультурном портрете и культурном наследии страны/стран, говорящих на английском языке.

Понимание речевых различий в ситуациях официального и неофициального общения в рамках тематического содержания речи и использование лексико-грамматических средств с их учётом.

Развитие умения представлять родную страну/малую родину и страну/страны изучаемого языка (культурные явления и события, достопримечательности, выдающиеся люди: государственные деятели, учёные, писатели, поэты, художники, композиторы, музыканты, спортсмены, актёры и другие).

### **Компенсаторные умения**

Овладение компенсаторными умениями, позволяющими в случае сбоя коммуникации, а также в условиях дефицита языковых средств использовать различные приемы переработки информации: при говорении – переспрос, при говорении и письме – описание/перифраз/толкование, при чтении и аудировании – языковую и контекстуальную догадку.

Развитие умения игнорировать информацию, не являющуюся необходимой, для понимания основного содержания, прочитанного/прослушанного текста или для нахождения в тексте запрашиваемой информации.

# ПЛАНИРУЕМЫЕ РЕЗУЛЬТАТЫ ОСВОЕНИЯ ПРОГРАММЫ ПО АНГЛИЙСКОМУ ЯЗЫКУ НА УРОВНЕ СРЕДНЕГО ОБЩЕГО ОБРАЗОВАНИЯ

## ЛИЧНОСТНЫЕ РЕЗУЛЬТАТЫ

Личностные результаты освоения программы по английскому языку на уровне среднего общего образования достигаются в единстве учебной и воспитательной деятельности организации в соответствии с традиционными российскими социокультурными, историческими и духовно-нравственными ценностями, принятыми в обществе правилами и нормами поведения, и способствуют процессам самопознания, самовоспитания и саморазвития, развития внутренней позиции личности, патриотизма, гражданственности, уважения к памяти защитников Отечества и подвигам героев Отечества, закону и правопорядку, человеку труда и старшему поколению, взаимного уважения, бережного отношения к культурному наследию и традициям многонационального народа Российской Федерации, природе и окружающей среде.

Личностные результаты освоения обучающимися программы по английскому языку для уровня среднего общего образования должны отражать готовность и способность обучающихся руководствоваться сформированной внутренней позицией личности, системой ценностных ориентаций, позитивных внутренних убеждений, соответствующих традиционным ценностям российского общества, расширение жизненного опыта и опыта деятельности в процессе реализации основных направлений воспитательной деятельности:

В результате изучения английского языка на уровне среднего общего образования у обучающегося будут сформированы следующие личностные результаты:

### **1) гражданского воспитания:**

сформированность гражданской позиции обучающегося как активного и ответственного члена российского общества;

осознание своих конституционных прав и обязанностей, уважение закона и правопорядка;

принятие традиционных национальных, общечеловеческих гуманистических и демократических ценностей;

готовность противостоять идеологии экстремизма, национализма, ксенофобии, дискриминации по социальным, религиозным, расовым, национальным признакам;

готовность вести совместную деятельность в интересах гражданского общества, участвовать в самоуправлении в образовательной организации;

умение взаимодействовать с социальными институтами в соответствии с их функциями и назначением;

готовность к гуманитарной и волонтерской деятельности.

### **2) патриотического воспитания:**

сформированность российской гражданской идентичности, патриотизма, уважения к своему народу, чувства ответственности перед Родиной, гордости за свой край, свою Родину, свой язык и культуру, прошлое и настоящее многонационального народа России;

ценностное отношение к государственным символам, историческому и природному наследию, памятникам, традициям народов России и страны/стран изучаемого языка, достижениям России и страны/стран изучаемого языка в науке, искусстве, спорте, технологиях, труде;

идейная убежденность, готовность к служению и защите Отечества, ответственность за его судьбу.

### **3) духовно-нравственного воспитания:**

осознание духовных ценностей российского народа;

сформированность нравственного сознания, этического поведения;

способность оценивать ситуацию и принимать осознанные решения, ориентируясь на морально-нравственные нормы и ценности;

осознание личного вклада в построение устойчивого будущего;

ответственное отношение к своим родителям, созданию семьи на основе осознанного принятия ценностей семейной жизни в соответствии с традициями народов России.

#### **4) эстетического воспитания:**

эстетическое отношение к миру, включая эстетику быта, научного и технического творчества, спорта, труда, общественных отношений;

способность воспринимать различные виды искусства, традиции и творчество своего и других народов, приобщаться к ценностям мировой культуры через источники информации на иностранном (английском) языке, ощущать эмоциональное воздействие искусства;

убежденность в значимости для личности и общества отечественного и мирового искусства, этнических культурных традиций и народного творчества;

стремление к лучшему осознанию культуры своего народа и готовность содействовать ознакомлению с ней представителей других стран;

готовность к самовыражению в разных видах искусства, стремление проявлять качества творческой личности.

#### **5) физического воспитания:**

сформированность здорового и безопасного образа жизни, ответственного отношения к своему здоровью;

потребность в физическом совершенствовании, занятиях спортивно-оздоровительной деятельностью;

активное неприятие вредных привычек и иных форм причинения вреда физическому и психическому здоровью.

#### **6) трудового воспитания:**

готовность к труду, осознание ценности мастерства, трудолюбие;

готовность к активной деятельности технологической и социальной направленности, способность инициировать, планировать и самостоятельно выполнять такую деятельность;

интерес к различным сферам профессиональной деятельности, умение совершать осознанный выбор будущей профессии и реализовывать собственные жизненные планы, осознание возможностей самореализации средствами иностранного (английского) языка;

готовность и способность к образованию и самообразованию на протяжении всей жизни, в том числе с использованием изучаемого иностранного языка.

#### **7) экологического воспитания:**

сформированность экологической культуры, понимание влияния социально-экономических процессов на состояние природной и социальной среды, осознание глобального характера экологических проблем;

планирование и осуществление действий в окружающей среде на основе знания целей устойчивого развития человечества;

активное неприятие действий, приносящих вред окружающей среде;

умение прогнозировать неблагоприятные экологические последствия предпринимаемых действий, предотвращать их;

расширение опыта деятельности экологической направленности.

#### **8) ценности научного познания:**

сформированность мировоззрения, соответствующего современному уровню развития науки и общественной практики, основанного на диалоге культур, способствующего осознанию своего места в поликультурном мире;

совершенствование языковой и читательской культуры как средства взаимодействия между людьми и познания мира;

осознание ценности научной деятельности, готовность осуществлять проектную и исследовательскую деятельность индивидуально и в группе, с использованием изучаемого иностранного (английского) языка.

В процессе достижения личностных результатов освоения обучающимися программы по английскому языку для уровня среднего общего образования у обучающихся совершенствуется эмоциональный интеллект, предполагающий сформированность:

самосознания, включающего способность понимать своё эмоциональное состояние, видеть направления развития собственной эмоциональной сферы, быть уверенным в себе;

саморегулирования, включающего самоконтроль, умение принимать ответственность за своё поведение, способность адаптироваться к эмоциональным изменениям и проявлять гибкость, быть открытым новому;

внутренней мотивации, включающей стремление к достижению цели и успеху, оптимизм, инициативность, умение действовать, исходя из своих возможностей;

эмпатии, включающей способность понимать эмоциональное состояние других, учитывать его при осуществлении коммуникации, способность к сочувствию и сопереживанию;

социальных навыков, включающих способность выстраивать отношения с другими людьми, в том числе с представителями страны/стран изучаемого языка, заботиться, проявлять интерес и разрешать конфликты.

## **МЕТАПРЕДМЕТНЫЕ РЕЗУЛЬТАТЫ**

В результате изучения английского языка на уровне среднего общего образования у обучающегося будут сформированы познавательные универсальные учебные действия, коммуникативные универсальные учебные действия, регулятивные универсальные учебные действия, совместная деятельность.

### **Познавательные универсальные учебные действия**

#### **Базовые логические действия:**

- самостоятельно формулировать и актуализировать проблему, рассматривать её всесторонне;
- устанавливать существенный признак или основания для сравнения, классификации и обобщения языковых единиц и языковых явлений изучаемого иностранного языка;
- определять цели деятельности, задавать параметры и критерии их достижения;
- выявлять закономерности в языковых явлениях изучаемого иностранного (английского) языка;
- разрабатывать план решения проблемы с учётом анализа имеющихся материальных и нематериальных ресурсов;
- вносить коррективы в деятельность, оценивать соответствие результатов целям, оценивать риски последствий деятельности;
- координировать и выполнять работу в условиях реального, виртуального и комбинированного взаимодействия;
- развивать креативное мышление при решении жизненных проблем.

#### **Базовые исследовательские действия:**

- владеть навыками учебно-исследовательской и проектной деятельности с использованием иностранного (английского) языка, навыками разрешения проблем; способностью и готовностью к самостоятельному поиску методов решения практических задач, применению различных методов познания;
- осуществлять различные виды деятельности по получению нового знания, его интерпретации, преобразованию и применению в различных учебных ситуациях, в том числе при создании учебных и социальных проектов;
- владеть научной лингвистической терминологией и ключевыми понятиями;
- ставить и формулировать собственные задачи в образовательной деятельности и жизненных ситуациях;
- выявлять причинно-следственные связи и актуализировать задачу, выдвигать гипотезу её решения, находить аргументы для доказательства своих утверждений, задавать параметры и критерии решения;
- анализировать полученные в ходе решения задачи результаты, критически оценивать их достоверность, прогнозировать изменение в новых условиях;
- давать оценку новым ситуациям, оценивать приобретённый опыт;
- осуществлять целенаправленный поиск переноса средств и способов действия в профессиональную среду;
- уметь переносить знания в познавательную и практическую области жизнедеятельности;
- уметь интегрировать знания из разных предметных областей;
- выдвигать новые идеи, предлагать оригинальные подходы и решения;
- ставить проблемы и задачи, допускающие альтернативных решений.

#### **Работа с информацией:**

- владеть навыками получения информации из источников разных типов, в том числе на иностранном (английском) языке, самостоятельно осуществлять поиск, анализ, систематизацию и интерпретацию информации различных видов и форм представления;
- создавать тексты на иностранном (английском) языке в различных форматах с учётом назначения информации и целевой аудитории, выбирая оптимальную форму представления и визуализации (текст, таблица, схема, диаграмма и другие);
- оценивать достоверность информации, её соответствие морально-этическим нормам;
- использовать средства информационных и коммуникационных технологий в решении когнитивных, коммуникативных и организационных задач с соблюдением требований эргономики, техники безопасности, гигиены, ресурсосбережения, правовых и этических норм, норм информационной безопасности;
- владеть навыками распознавания и защиты информации, информационной безопасности личности.

#### **Коммуникативные универсальные учебные действия**

##### **Общение:**

- осуществлять коммуникации во всех сферах жизни;
- распознавать невербальные средства общения, понимать значение социальных знаков, распознавать предпосылки конфликтных ситуаций и смягчать конфликты;

- владеть различными способами общения и взаимодействия на иностранном (английском) языке, аргументированно вести диалог и полилог, уметь смягчать конфликтные ситуации;
- развёрнуто и логично излагать свою точку зрения с использованием языковых средств.

## **Регулятивные универсальные учебные действия**

### **Самоорганизация**

- самостоятельно осуществлять познавательную деятельность, выявлять проблемы, ставить и формулировать собственные задачи в образовательной деятельности и жизненных ситуациях;
- самостоятельно составлять план решения проблемы с учётом имеющихся ресурсов, собственных возможностей и предпочтений;
- давать оценку новым ситуациям;
- делать осознанный выбор, аргументировать его, брать ответственность за решение;
- оценивать приобретённый опыт;
- способствовать формированию и проявлению широкой эрудиции в разных областях знаний, постоянно повышать свой образовательный и культурный уровень.

### **Самоконтроль**

- давать оценку новым ситуациям;
- владеть навыками познавательной рефлексии как осознания совершаемых действий и мыслительных процессов, их результатов и оснований;
- использовать приёмы рефлексии для оценки ситуации, выбора верного решения;
- оценивать соответствие создаваемого устного/письменного текста на иностранном (английском) языке выполняемой коммуникативной задаче;
- вносить коррективы в созданный речевой продукт в случае необходимости;
- оценивать риски и своевременно принимать решения по их снижению;
- принимать мотивы и аргументы других при анализе результатов деятельности;
- принимать себя, понимая свои недостатки и достоинства;
- принимать мотивы и аргументы других при анализе результатов деятельности;
- признавать своё право и право других на ошибку;
- развивать способность понимать мир с позиции другого человека.

### **Совместная деятельность**

- понимать и использовать преимущества командной и индивидуальной работы;
- выбирать тематику и методы совместных действий с учётом общих интересов, и возможностей каждого члена коллектива;
- принимать цели совместной деятельности, организовывать и координировать действия по её достижению: составлять план действий, распределять роли с учётом мнений участников, обсуждать результаты совместной работы;

- оценивать качество своего вклада и каждого участника команды в общий результат по разработанным критериям;
- предлагать новые проекты, оценивать идеи с позиции новизны, оригинальности, практической значимости.

## ПРЕДМЕТНЫЕ РЕЗУЛЬТАТЫ

Предметные результаты по английскому языку ориентированы на применение знаний, умений и навыков в учебных ситуациях и реальных жизненных условиях, должны отражать сформированность иноязычной коммуникативной компетенции на пороговом уровне в совокупности её составляющих – речевой, языковой, социокультурной, компенсаторной, метапредметной.

К концу **10 класса** обучающийся научится:

1) владеть основными видами речевой деятельности:

*говорение:*

вести разные виды диалога (диалог этикетного характера, диалог-побуждение к действию, диалог-расспрос, диалог-обмен мнениями, комбинированный диалог) в стандартных ситуациях неофициального и официального общения в рамках отобранного тематического содержания речи с вербальными и/или зрительными опорами с соблюдением норм речевого этикета, принятых в стране/странах изучаемого языка (8 реплик со стороны каждого собеседника);

создавать устные связные монологические высказывания (описание/характеристика, повествование/сообщение, рассуждение) с изложением своего мнения и краткой аргументацией с вербальными и/или зрительными опорами или без опор в рамках отобранного тематического содержания речи;

излагать основное содержание прочитанного/прослушанного текста с выражением своего отношения (объём монологического высказывания – до 14 фраз);

устно излагать результаты выполненной проектной работы (объём – до 14 фраз).

*аудирование:*

воспринимать на слух и понимать аутентичные тексты, содержащие отдельные неизученные языковые явления, с разной глубиной проникновения в содержание текста: с пониманием основного содержания, с пониманием нужной/интересующей/запрашиваемой информации (время звучания текста/текстов для аудирования – до 2,5 минут).

*смысловое чтение:*

читать про себя и понимать несложные аутентичные тексты разного вида, жанра и стиля, содержащие отдельные неизученные языковые явления, с различной глубиной проникновения в содержание текста: с пониманием основного содержания, с пониманием нужной/интересующей/запрашиваемой информации, с полным пониманием прочитанного (объём текста/текстов для чтения – 500–700 слов);

читать про себя и устанавливать причинно-следственную взаимосвязь изложенных в тексте фактов и событий;

читать про себя несплошные тексты (таблицы, диаграммы, графики и другие) и понимать представленную в них информацию.

*письменная речь:*

заполнять анкеты и формуляры, сообщая о себе основные сведения, в соответствии с нормами, принятыми в стране/странах изучаемого языка;

писать резюме (CV) с сообщением основных сведений о себе в соответствии с нормами, принятыми в стране/странах изучаемого языка;

писать электронное сообщение личного характера, соблюдая речевой этикет, принятый в стране/странах изучаемого языка (объём сообщения – до 130 слов);

создавать письменные высказывания на основе плана, иллюстрации, таблицы, диаграммы и/или прочитанного/прослушанного текста с использованием образца (объём высказывания – до 150 слов);

заполнять таблицу, кратко фиксируя содержание прочитанного/ прослушанного текста или дополняя информацию в таблице, письменно представлять результаты выполненной проектной работы (объём – до 150 слов).

2) владеть фонетическими навыками:

различать на слух, без ошибок, ведущих к сбою коммуникации, произносить слова с правильным ударением и фразы с соблюдением их ритмико-интонационных особенностей, в том числе применять правило отсутствия фразового ударения на служебных словах;

выразительно читать вслух небольшие тексты объёмом до 140 слов, построенные на изученном языковом материале, с соблюдением правил чтения и соответствующей интонацией, демонстрируя понимание содержания текста;

владеть орфографическими навыками: правильно писать изученные слова;

3) владеть пунктуационными навыками:

использовать запятую при перечислении, обращении и при выделении вводных слов; апостроф, точку, вопросительный и восклицательный знаки; не ставить точку после заголовка; пунктуационно правильно оформлять прямую речь; пунктуационно правильно оформлять электронное сообщение личного характера;

распознавать в устной речи и письменном тексте 1400 лексических единиц (слов, фразовых глаголов, словосочетаний, речевых клише, средств логической связи) и правильно употреблять в устной и письменной речи 1300 лексических единиц, обслуживающих ситуации общения в рамках тематического содержания речи, с соблюдением существующей в английском языке нормы лексической сочетаемости.

4) распознавать и употреблять в устной и письменной речи:

родственные слова, образованные с использованием аффиксации:

глаголы при помощи префиксов dis-, mis-, re-, over-, under- и суффиксов -ise/-ize;

имена существительные при помощи префиксов un-, in-/im- и суффиксов -ance/-ence, -er/-or, -ing, -ist, -ity, -ment, -ness, -sion/-tion, -ship;

имена прилагательные при помощи префиксов un-, in-/im-, inter-, non- и суффиксов -able/-ible, -al, -ed, -ese, -ful, -ian/-an, -ing, -ish, -ive, -less, -ly, -ous, -y;

наречия при помощи префиксов un-, in-/im-, и суффикса -ly;

числительные при помощи суффиксов -teen, -ty, -th.

*с использованием словосложения:*

сложные существительные путём соединения основ существительных (football);

сложные существительные путём соединения основы прилагательного с основой существительного (bluebell);

сложные существительные путём соединения основ существительных с предлогом (father-in-law);

сложные прилагательные путём соединения основы прилагательного/числительного с основой существительного с добавлением суффикса -ed (blue-eyed, eight-legged);

сложные прилагательные путём соединения наречия с основой причастия II (well-behaved);

сложные прилагательные путём соединения основы прилагательного с основой причастия I (nice-looking).

*с использованием конверсии:*

образование имён существительных от неопределённых форм глаголов (to run – a run);

имён существительных от прилагательных (rich people – the rich);

глаголов от имён существительных (a hand – to hand);



глаголов от имён прилагательных (cool – to cool);  
распознавать и употреблять в устной и письменной речи имена прилагательные на -ed и -ing (excited – exciting);  
распознавать и употреблять в устной и письменной речи изученные многозначные лексические единицы, синонимы, антонимы, интернациональные слова, наиболее частотные фразовые глаголы, сокращения и аббревиатуры;  
распознавать и употреблять в устной и письменной речи различные средства связи для обеспечения целостности и логичности устного/письменного высказывания;  
знать и понимать особенности структуры простых и сложных предложений и различных коммуникативных типов предложений английского языка;  
распознавать и употреблять в устной и письменной речи:  
предложения, в том числе с несколькими обстоятельствами, следующими в определённом порядке;  
предложения с начальным It;  
предложения с начальным There + to be;  
предложения с глагольными конструкциями, содержащими глаголы-связки to be, to look, to seem, to feel;  
предложения со сложным дополнением – Complex Object;  
сложносочинённые предложения с сочинительными союзами and, but, or;  
сложноподчинённые предложения с союзами и союзными словами because, if, when, where, what, why, how;  
сложноподчинённые предложения с определительными придаточными с союзными словами who, which, that;  
сложноподчинённые предложения с союзными словами whoever, whatever, however, whenever;  
условные предложения с глаголами в изъявительном наклонении (Conditional 0, Conditional I) и с глаголами в сослагательном наклонении (Conditional II);  
все типы вопросительных предложений (общий, специальный, альтернативный, разделительный вопросы в Present/Past/Future Simple Tense, Present/Past Continuous Tense, Present/Past Perfect Tense, Present Perfect Continuous Tense);  
повествовательные, вопросительные и побудительные предложения в косвенной речи в настоящем и прошедшем времени, согласование времён в рамках сложного предложения;  
модальные глаголы в косвенной речи в настоящем и прошедшем времени;  
предложения с конструкциями as ... as, not so ... as, both ... and ..., either ... or, neither ... nor;  
предложения с I wish;  
конструкции с глаголами на -ing: to love/hate doing smth;  
конструкции с глаголами to stop, to remember, to forget (разница в значении to stop doing smth и to stop to do smth);  
конструкция It takes me ... to do smth;  
конструкция used to + инфинитив глагола;  
конструкции be/get used to smth, be/get used to doing smth;  
конструкции I prefer, I'd prefer, I'd rather prefer, выражающие предпочтение, а также конструкций I'd rather, You'd better;  
подлежащее, выраженное собирательным существительным (family, police), и его согласование со сказуемым;  
глаголы (правильные и неправильные) в видовременных формах действительного залога в изъявительном наклонении (Present/Past/Future Simple Tense, Present/Past/Future Continuous Tense, Present/Past Perfect Tense, Present Perfect Continuous Tense, Future-in-the-

Past Tense) и наиболее употребительных формах страдательного залога (Present/Past Simple Passive, Present Perfect Passive);

конструкция to be going to, формы Future Simple Tense и Present Continuous Tense для выражения будущего действия;

модальные глаголы и их эквиваленты (can/be able to, could, must/have to, may, might, should, shall, would, will, need);

неличные формы глагола – инфинитив, герундий, причастие (Participle I и Participle II), причастия в функции определения (Participle I – a playing child, Participle II – a written text);

определённый, неопределённый и нулевой артикли;

имена существительные во множественном числе, образованных по правилу, и исключения;

неисчисляемые имена существительные, имеющие форму только множественного числа;

притяжательный падеж имён существительных;

имена прилагательные и наречия в положительной, сравнительной и превосходной степенях, образованных по правилу, и исключения;

порядок следования нескольких прилагательных (мнение – размер – возраст – цвет – происхождение);

слова, выражающие количество (many/much, little/a little, few/a few, a lot of);

личные местоимения в именительном и объектном падежах, притяжательные местоимения (в том числе в абсолютной форме), возвратные, указательные, вопросительные местоимения;

неопределённые местоимения и их производные, отрицательные местоимения none, no и производные последнего (nobody, nothing, и другие);

количественные и порядковые числительные;

предлоги места, времени, направления, предлоги, употребляемые с глаголами в страдательном залоге.

5) владеть социокультурными знаниями и умениями:

знать/понимать речевые различия в ситуациях официального и неофициального общения в рамках тематического содержания речи и использовать лексико-грамматические средства с учётом этих различий;

знать/понимать и использовать в устной и письменной речи наиболее употребительную тематическую фоновую лексику и реалии страны/стран изучаемого языка (государственное устройство, система образования, страницы истории, основные праздники, этикетные особенности общения и другие);

иметь базовые знания о социокультурном портрете и культурном наследии родной страны и страны/стран изучаемого языка;

представлять родную страну и её культуру на иностранном языке;

проявлять уважение к иной культуре, соблюдать нормы вежливости в межкультурном общении.

6) владеть компенсаторными умениями, позволяющими в случае сбоя коммуникации, а также в условиях дефицита языковых средств:

использовать различные приёмы переработки информации: при говорении – переспрос, при говорении и письме – описание/перифраз/толкование, при чтении и аудировании – языковую и контекстуальную догадку.

7) владеть метапредметными умениями, позволяющими:

совершенствовать учебную деятельность по овладению иностранным языком;

сравнивать, классифицировать, систематизировать и обобщать по существенным признакам изученные языковые явления (лексические и грамматические);

использовать иноязычные словари и справочники, в том числе информационно-справочные системы в электронной форме;

участвовать в учебно-исследовательской, проектной деятельности предметного и межпредметного характера с использованием материалов на английском языке и применением информационно-коммуникационных технологий;

соблюдать правила информационной безопасности в ситуациях повседневной жизни и при работе в сети Интернет.

К концу **11 класса** обучающийся научится:

1) владеть основными видами речевой деятельности:

*говорение:*

вести разные виды диалога (диалог этикетного характера, диалог-побуждение к действию, диалог-расспрос, диалог-обмен мнениями, комбинированный диалог) в стандартных ситуациях неофициального и официального общения в рамках отобранного тематического содержания речи с вербальными и/или зрительными опорами с соблюдением норм речевого этикета, принятых в стране/странах изучаемого языка (до 9 реплик со стороны каждого собеседника);

создавать устные связные монологические высказывания (описание/характеристика, повествование/сообщение, рассуждение) с изложением своего мнения и краткой аргументацией с вербальными и/или зрительными опорами или без опор в рамках отобранного тематического содержания речи;

излагать основное содержание прочитанного/прослушанного текста с выражением своего отношения без вербальных опор (объём монологического высказывания – 14–15 фраз);

устно излагать результаты выполненной проектной работы (объём – 14–15 фраз).

*аудирование:*

воспринимать на слух и понимать аутентичные тексты, содержащие отдельные неизученные языковые явления, с разной глубиной проникновения в содержание текста: с пониманием основного содержания, с пониманием нужной/интересующей/запрашиваемой информации (время звучания текста/текстов для аудирования – до 2,5 минут)

*смысловое чтение:*

читать про себя и понимать несложные аутентичные тексты разного вида, жанра и стиля, содержащие отдельные неизученные языковые явления, с различной глубиной проникновения в содержание текста: с пониманием основного содержания, с пониманием нужной/интересующей/запрашиваемой информации, с полным пониманием прочитанного (объём текста/текстов для чтения – до 600–800 слов);

читать про себя несплошные тексты (таблицы, диаграммы, графики) и понимать представленную в них информацию.

*письменная речь:*

заполнять анкеты и формуляры, сообщая о себе основные сведения, в соответствии с нормами, принятыми в стране/странах изучаемого языка;

писать резюме (CV) с сообщением основных сведений о себе в соответствии с нормами, принятыми в стране/странах изучаемого языка;

писать электронное сообщение личного характера, соблюдая речевой этикет, принятый в стране/странах изучаемого языка (объём сообщения – до 140 слов);

создавать письменные высказывания на основе плана, иллюстрации, таблицы, графика, диаграммы и/или прочитанного/прослушанного текста с использованием образца (объём высказывания – до 180 слов);

заполнять таблицу, кратко фиксируя содержание прочитанного/прослушанного текста или дополняя информацию в таблице, письменно представлять результаты выполненной проектной работы (объём – до 180 слов).

2) владеть фонетическими навыками:

различать на слух, без ошибок, ведущих к сбою коммуникации, произносить слова с правильным ударением и фразы с соблюдением их ритмико-интонационных особенностей, в том числе применять правило отсутствия фразового ударения на служебных словах;

выразительно читать вслух небольшие тексты объёмом до 150 слов, построенные на изученном языковом материале, с соблюдением правил чтения и соответствующей интонацией, демонстрируя понимание содержания текста.

3) владеть орфографическими навыками:

правильно писать изученные слова.

4) владеть пунктуационными навыками:

использовать запятую при перечислении, обращении и при выделении вводных слов;

апостроф, точку, вопросительный и восклицательный знаки;

не ставить точку после заголовка; пунктуационно правильно оформлять прямую речь; пунктуационно правильно оформлять электронное сообщение личного характера;

распознавать в устной речи и письменном тексте 1500 лексических единиц (слов, фразовых глаголов, словосочетаний, речевых клише, средств логической связи) и правильно употреблять в устной и письменной речи 1400 лексических единиц, обслуживающих ситуации общения в рамках тематического содержания речи, с соблюдением существующей в английском языке нормы лексической сочетаемости.

5) распознавать и употреблять в устной и письменной речи:

родственные слова, образованные с использованием аффиксации:

глаголы при помощи префиксов dis-, mis-, re-, over-, under- и суффиксов -ise/-ize, -en;

имена существительные при помощи префиксов un-, in-/im-, il-/ir- и суффиксов -ance/-ence, -er/-or, -ing, -ist, -ity, -ment, -ness, -sion/-tion, -ship;

имена прилагательные при помощи префиксов un-, in-/im-, il-/ir-, inter-, non-, post-, pre- и суффиксов -able/-ible, -al, -ed, -ese, -ful, -ian/ -an, -ical, -ing, -ish, -ive, -less, -ly, -ous, -y;

наречия при помощи префиксов un-, in-/im-, il-/ir- и суффикса -ly;

числительные при помощи суффиксов -teen, -ty, -th;

с использованием словосложения:

сложные существительные путём соединения основ существительных (football);

сложные существительные путём соединения основы прилагательного с основой существительного (bluebell);

сложные существительные путём соединения основ существительных с предлогом (father-in-law);

сложные прилагательные путём соединения основы прилагательного/числительного с основой существительного с добавлением суффикса -ed (blue-eyed, eight-legged);

сложные прилагательные путём соединения наречия с основой причастия II (well-behaved);

сложные прилагательные путём соединения основы прилагательного с основой причастия I (nice-looking);

с использованием конверсии:

образование имён существительных от неопределённых форм глаголов (to run – a run);

имён существительных от прилагательных (rich people – the rich);

глаголов от имён существительных (a hand – to hand);

глаголов от имён прилагательных (cool – to cool);

распознавать и употреблять в устной и письменной речи имена прилагательные на -ed и -ing (excited – exciting);

распознавать и употреблять в устной и письменной речи изученные многозначные лексические единицы, синонимы, антонимы, интернациональные слова, наиболее частотные фразовые глаголы, сокращения и аббревиатуры;

распознавать и употреблять в устной и письменной речи различные средства связи для обеспечения целостности и логичности устного/письменного высказывания;

знать и понимать особенности структуры простых и сложных предложений и различных коммуникативных типов предложений английского языка;

распознавать и употреблять в устной и письменной речи:

предложения, в том числе с несколькими обстоятельствами, следующими в определённом порядке;

предложения с начальным It;

предложения с начальным There + to be;

предложения с глагольными конструкциями, содержащими глаголы-связки to be, to look, to seem, to feel;

предложения со сложным подлежащим – Complex Subject;

предложения со сложным дополнением – Complex Object;

сложносочинённые предложения с сочинительными союзами and, but, or;

сложноподчинённые предложения с союзами и союзными словами because, if, when, where, what, why, how;

сложноподчинённые предложения с определительными придаточными с союзными словами who, which, that;

сложноподчинённые предложения с союзными словами whoever, whatever, however, whenever;

условные предложения с глаголами в изъявительном наклонении (Conditional 0, Conditional I) и с глаголами в сослагательном наклонении (Conditional II);

все типы вопросительных предложений (общий, специальный, альтернативный, разделительный вопросы в Present/Past/Future Simple Tense, Present/Past Continuous Tense, Present/Past Perfect Tense, Present Perfect Continuous Tense);

повествовательные, вопросительные и побудительные предложения в косвенной речи в настоящем и прошедшем времени, согласование времён в рамках сложного предложения;

модальные глаголы в косвенной речи в настоящем и прошедшем времени;

предложения с конструкциями as ... as, not so ... as, both ... and ..., either ... or, neither ... nor;

предложения с I wish;

конструкции с глаголами на -ing: to love/hate doing smth;

конструкции с глаголами to stop, to remember, to forget (разница в значении to stop doing smth и to stop to do smth);

конструкция It takes me ... to do smth;

конструкция used to + инфинитив глагола;

конструкции be/get used to smth, be/get used to doing smth;

конструкции I prefer, I'd prefer, I'd rather prefer, выражающие предпочтение, а также конструкций I'd rather, You'd better;

подлежащее, выраженное собирательным существительным (family, police), и его согласование со сказуемым;

глаголы (правильные и неправильные) в видовременных формах действительного залога в изъявительном наклонении (Present/Past/Future Simple Tense, Present/Past/Future Continuous Tense, Present/Past Perfect Tense, Present Perfect Continuous Tense, Future-in-the-Past Tense) и наиболее употребительных формах страдательного залога (Present/Past Simple Passive, Present Perfect Passive);

конструкция to be going to, формы Future Simple Tense и Present Continuous Tense для выражения будущего действия;

модальные глаголы и их эквиваленты (can/be able to, could, must/have to, may, might, should, shall, would, will, need);

неличные формы глагола – инфинитив, герундий, причастие (Participle I и Participle II), причастия в функции определения (Participle I – a playing child, Participle II – a written text);

определённый, неопределённый и нулевой артикли;

имена существительные во множественном числе, образованных по правилу, и исключения;

неисчисляемые имена существительные, имеющие форму только множественного числа;

притяжательный падеж имён существительных;

имена прилагательные и наречия в положительной, сравнительной и превосходной степенях, образованных по правилу, и исключения;

порядок следования нескольких прилагательных (мнение – размер – возраст – цвет – происхождение);

слова, выражающие количество (many/much, little/a little, few/a few, a lot of);

личные местоимения в именительном и объектном падежах, притяжательные местоимения (в том числе в абсолютной форме), возвратные, указательные, вопросительные местоимения;

неопределённые местоимения и их производные, отрицательные местоимения none, no и производные последнего (nobody, nothing, и другие);

количественные и порядковые числительные;

предлоги места, времени, направления, предлоги, употребляемые с глаголами в страдательном залоге.

б) владеть социокультурными знаниями и умениями:

знать/понимать речевые различия в ситуациях официального и неофициального общения в рамках тематического содержания речи и использовать лексико-грамматические средства с учётом этих различий;

знать/понимать и использовать в устной и письменной речи наиболее употребительную тематическую фоновую лексику и реалии страны/стран изучаемого языка (государственное устройство, система образования, страницы истории, основные праздники, этикетные особенности общения и другие);

иметь базовые знания о социокультурном портрете и культурном наследии родной страны и страны/стран изучаемого языка; представлять родную страну и её культуру на иностранном языке;

проявлять уважение к иной культуре, соблюдать нормы вежливости в межкультурном общении.

7) владеть компенсаторными умениями, позволяющими в случае сбоя коммуникации, а также в условиях дефицита языковых средств:

использовать различные приёмы переработки информации: при говорении – переспрос, при говорении и письме – описание/перифраз/толкование, при чтении и аудировании – языковую и контекстуальную догадку;

владеть метапредметными умениями, позволяющими совершенствовать учебную деятельность по овладению иностранным языком;

сравнивать, классифицировать, систематизировать и обобщать по существенным признакам изученные языковые явления (лексические и грамматические);

использовать иноязычные словари и справочники, в том числе информационно-справочные системы в электронной форме;

участвовать в учебно-исследовательской, проектной деятельности предметного и межпредметного характера с использованием материалов на английском языке и применением информационно-коммуникационных технологий;

соблюдать правила информационной безопасности в ситуациях повседневной жизни и при работе в сети Интернет.

**ТЕМАТИЧЕСКОЕ ПЛАНИРОВАНИЕ  
10 КЛАСС**

№ п/п	Наименование разделов и тем программы	Количество часов			Электронные (цифровые) образовательные ресурсы
		Всего	Контрольные работы	Практические работы	
1	Повседневная жизнь семьи. Межличностные отношения в семье, с друзьями и знакомыми. Конфликтные ситуации, их предупреждение и разрешение	8	1	1	<a href="https://resh.edu.ru/subject/11/10/">https://resh.edu.ru/subject/11/10/</a>
2	Внешность и характеристика человека, литературного персонажа	4			<a href="https://resh.edu.ru/subject/11/10/">https://resh.edu.ru/subject/11/10/</a>
3	Здоровый образ жизни и забота о здоровье: режим труда и отдыха, спорт, сбалансированное питание, посещение врача. Отказ от вредных привычек	10	1	1	<a href="https://resh.edu.ru/subject/11/10/">https://resh.edu.ru/subject/11/10/</a>
4	Школьное образование, школьная жизнь, школьные праздники. Переписка с зарубежными сверстниками. Взаимоотношения в школе. Проблемы и решения. Права и обязанности старшеклассника	7		1	<a href="https://resh.edu.ru/subject/11/10/">https://resh.edu.ru/subject/11/10/</a>
5	Современный мир профессий. Проблемы выбора профессии. Роль иностранного языка в планах на будущее	9		1	<a href="https://resh.edu.ru/subject/11/10/">https://resh.edu.ru/subject/11/10/</a>
6	Молодежь в современном обществе. Досуг молодежи: чтение, кино, театр, музыка, музеи, Интернет, компьютерные игры. Любовь и дружба	13	1	1	<a href="https://resh.edu.ru/subject/11/10/">https://resh.edu.ru/subject/11/10/</a>
7	Покупки: одежда, обувь, продукты питания. Карманные деньги. Молодежная мода	5			<a href="https://resh.edu.ru/subject/11/10/">https://resh.edu.ru/subject/11/10/</a>



8	Туризм. Виды отдыха. Путешествия по России и зарубежным странам	7	1		<a href="https://resh.edu.ru/subject/11/10/">https://resh.edu.ru/subject/11/10/</a>
9	Проблемы экологии. Защита окружающей среды. Стихийные бедствия. Условия проживания в городской и сельской местности	16	2	2	<a href="https://resh.edu.ru/subject/11/10/">https://resh.edu.ru/subject/11/10/</a>
10	Технический прогресс: перспективы и последствия. Современные средства связи (мобильные телефоны, смартфоны, планшеты, компьютеры)	9	1	1	<a href="https://resh.edu.ru/subject/11/10/">https://resh.edu.ru/subject/11/10/</a>
11	Родная страна и страна/страны изучаемого языка: географическое положение, столица, крупные города, регионы; система образования, достопримечательности, культурные особенности (национальные и популярные праздники, знаменательные даты, традиции, обычаи); страницы истории	8	1	1	<a href="https://resh.edu.ru/subject/11/10/">https://resh.edu.ru/subject/11/10/</a>
12	Выдающиеся люди родной страны и страны/стран изучаемого языка, их вклад в науку и мировую культуру: государственные деятели, ученые, писатели, поэты, художники, композиторы, путешественники, спортсмены, актеры и т.д.	6		1	<a href="https://resh.edu.ru/subject/11/10/">https://resh.edu.ru/subject/11/10/</a>
ОБЩЕЕ КОЛИЧЕСТВО ЧАСОВ ПО ПРОГРАММЕ		102	8	10	

## 11 КЛАСС

№ п/п	Наименование разделов и тем программы	Количество часов			Электронные (цифровые) образовательные ресурсы
		Всего	Контрольные работы	Практические работы	
1	Повседневная жизнь семьи. Межличностные отношения в семье, с друзьями и знакомыми. Конфликтные ситуации, их предупреждение и разрешение	17	1	2	<a href="https://resh.edu.ru/subject/11/10/">https://resh.edu.ru/subject/11/10/</a>
2	Внешность и характеристика человека, литературного персонажа	4		1	<a href="https://resh.edu.ru/subject/11/10/">https://resh.edu.ru/subject/11/10/</a>
3	Здоровый образ жизни и забота о здоровье: режим труда и отдыха, спорт, сбалансированное питание, посещение врача. Отказ от вредных привычек	8	1	1	<a href="https://resh.edu.ru/subject/11/10/">https://resh.edu.ru/subject/11/10/</a>
4	Школьное образование, школьная жизнь. Переписка с зарубежными сверстниками. Взаимоотношения в школе. Проблемы и решения. Подготовка к выпускным экзаменам. Выбор профессии. Альтернативы в продолжении образования	10	1	1	<a href="https://resh.edu.ru/subject/11/10/">https://resh.edu.ru/subject/11/10/</a>
5	Место иностранного языка в повседневной жизни и профессиональной деятельности в современном мире	6		1	<a href="https://resh.edu.ru/subject/11/10/">https://resh.edu.ru/subject/11/10/</a>
6	Молодежь в современном обществе. Ценностные ориентиры. Участие молодежи в жизни общества. Досуг молодежи: увлечения и интересы. Любовь и дружба	6	1	1	<a href="https://resh.edu.ru/subject/11/10/">https://resh.edu.ru/subject/11/10/</a>
7	Роль спорта в современной жизни: виды	5			<a href="https://resh.edu.ru/subject/11/10/">https://resh.edu.ru/subject/11/10/</a>

	спорта, экстремальный спорт, спортивные соревнования, Олимпийские игры				
8	Туризм. Виды отдыха. Экотуризм. Путешествия по России и зарубежным странам	8	1	1	<a href="https://resh.edu.ru/subject/11/10/">https://resh.edu.ru/subject/11/10/</a>
9	Вселенная и человек. Природа. Проблемы экологии. Защита окружающей среды. Проживание в городской/сельской местности	18	2	2	<a href="https://resh.edu.ru/subject/11/10/">https://resh.edu.ru/subject/11/10/</a>
10	Технический прогресс: перспективы и последствия. Современные средства информации и коммуникации (пресса, телевидение, Интернет, социальные сети и т.д.). Интернет-безопасность	5		1	<a href="https://resh.edu.ru/subject/11/10/">https://resh.edu.ru/subject/11/10/</a>
11	Родная страна и страна/страны изучаемого языка: географическое положение, столица, крупные города, регионы; система образования, достопримечательности, культурные особенности (национальные и популярные праздники, знаменательные даты, традиции, обычаи); страницы истории	8	1	1	<a href="https://resh.edu.ru/subject/11/10/">https://resh.edu.ru/subject/11/10/</a>
12	Выдающиеся люди родной страны и страны/стран изучаемого языка, их вклад в науку и мировую культуру: государственные деятели, ученые, писатели, поэты, художники, композиторы, путешественники, спортсмены, актеры и т.д.	7	1	1	<a href="https://resh.edu.ru/subject/11/10/">https://resh.edu.ru/subject/11/10/</a>
ОБЩЕЕ КОЛИЧЕСТВО ЧАСОВ ПО ПРОГРАММЕ		102	9	12	



**ПОУРОЧНОЕ ПЛАНИРОВАНИЕ  
10 КЛАСС**

№ п/ п	Тема урока	Количество часов			Дата изучени я	Электронные цифровые образовательные ресурсы
		Всег о	Контрольн ые работы	Практическ ие работы		
1	Межличностные отношения со сверстниками. Общие интересы	1				<a href="https://resh.edu.ru/subject/lesson/3529/start/197819/">https://resh.edu.ru/subject/lesson/3529/start/197819/</a>
2	Межличностные отношения со сверстниками. Общие интересы	1				<a href="https://resh.edu.ru/subject/lesson/5357/start/58486/">https://resh.edu.ru/subject/lesson/5357/start/58486/</a>
3	Конфликтные ситуации, их предупреждение и решение	1				<a href="https://resh.edu.ru/subject/lesson/5357/start/58486/">https://resh.edu.ru/subject/lesson/5357/start/58486/</a>
4	Межличностные отношения в семье	1				<a href="https://resh.edu.ru/subject/lesson/3508/start/271028/">https://resh.edu.ru/subject/lesson/3508/start/271028/</a>
5	Повседневная жизнь семьи. Быт. Распорядок	1				<a href="https://resh.edu.ru/subject/lesson/3529/start/197819/">https://resh.edu.ru/subject/lesson/3529/start/197819/</a>
6	Повседневная жизнь семьи. Быт. Распорядок	1				<a href="https://resh.edu.ru/subject/lesson/3529/start/197819/">https://resh.edu.ru/subject/lesson/3529/start/197819/</a>
7	Жизнь семьи. Конфликтные ситуации. Семейные истории	1				<a href="https://resh.edu.ru/subject/lesson/4794/start/122106/">https://resh.edu.ru/subject/lesson/4794/start/122106/</a>
8	Обобщение по теме "Повседневная жизнь семьи.	1		1		<a href="https://resh.edu.ru/subject/lesson/3508/start/271028/">https://resh.edu.ru/subject/lesson/3508/start/271028/</a>

	Межличностные отношения в семье, с друзьями и знакомыми. Конфликтные ситуации, их предупреждение и разрешение"					
9	Характеристика друга/друзей. Черты характера	1				<a href="https://resh.edu.ru/subject/lesson/4795/start/160778/">https://resh.edu.ru/subject/lesson/4795/start/160778/</a>
10	Внешность человека, любимого литературного персонажа	1				<a href="https://resh.edu.ru/subject/lesson/3529/start/197819/">https://resh.edu.ru/subject/lesson/3529/start/197819/</a>
11	Характеристика литературного персонажа	1				<a href="https://resh.edu.ru/subject/lesson/3508/start/271028/">https://resh.edu.ru/subject/lesson/3508/start/271028/</a>
12	Обобщение по теме "Внешность и характеристика человека, литературного персонажа"	1		1		<a href="https://resh.edu.ru/subject/lesson/5427/start/134730/">https://resh.edu.ru/subject/lesson/5427/start/134730/</a>
13	Здоровый образ жизни. Правильное и сбалансированное питание	1				<a href="https://resh.edu.ru/subject/lesson/4644/start/136591/">https://resh.edu.ru/subject/lesson/4644/start/136591/</a>
14	Здоровый образ жизни. Правильное и сбалансированное питание	1				<a href="https://resh.edu.ru/subject/lesson/4644/start/136591/">https://resh.edu.ru/subject/lesson/4644/start/136591/</a>
15	Здоровый образ	1				<a href="https://resh.edu.ru/subject/lesson/4643/start/136">https://resh.edu.ru/subject/lesson/4643/start/136</a>

	жизни. Лечебная диета					<a href="#">527/</a>
16	Проблемы со здоровьем. Самочувствие. Отказ от вредных привычек	1				<a href="https://resh.edu.ru/subject/11/10/">https://resh.edu.ru/subject/11/10/</a>
17	Правильное питание. Питание дома/в ресторане	1				<a href="https://resh.edu.ru/subject/lesson/6344/start/136623/">https://resh.edu.ru/subject/lesson/6344/start/136623/</a>
18	Правильное питание. Выбор продуктов.	1				<a href="https://resh.edu.ru/subject/lesson/6344/start/136623/">https://resh.edu.ru/subject/lesson/6344/start/136623/</a>
19	Режим труда и отдыха	1				
20	Посещение врача. Медицинские услуги	1				
21	Обобщение по теме "Здоровый образ жизни и забота о здоровье: режим труда и отдыха, спорт, сбалансированное питание, посещение врача. Отказ от вредных привычек"	1		1		<a href="https://resh.edu.ru/subject/11/10/">https://resh.edu.ru/subject/11/10/</a>
22	Контроль по теме "Здоровый образ жизни и забота о здоровье: режим труда и отдыха, спорт, сбалансированное питание, посещение врача. Отказ от вредных привычек"	1	1			<a href="https://resh.edu.ru/subject/11/10/">https://resh.edu.ru/subject/11/10/</a>
23	Школьная жизнь. Виды школ	1				<a href="https://resh.edu.ru/subject/lesson/5433/start/135505/">https://resh.edu.ru/subject/lesson/5433/start/135505/</a>

24	Школьная жизнь. Виды школ	1				<a href="https://resh.edu.ru/subject/lesson/5433/start/135505/">https://resh.edu.ru/subject/lesson/5433/start/135505/</a>
25	Школьная система стран изучаемого языка	1				<a href="https://resh.edu.ru/subject/lesson/5456/start/135808/">https://resh.edu.ru/subject/lesson/5456/start/135808/</a>
26	Школьная жизнь других стран. Переписка в зарубежных сверстниками	1				<a href="https://resh.edu.ru/subject/lesson/5433/start/135505/">https://resh.edu.ru/subject/lesson/5433/start/135505/</a>
27	Нестандартные программы обучения.	1				<a href="https://resh.edu.ru/subject/lesson/5433/start/135505/">https://resh.edu.ru/subject/lesson/5433/start/135505/</a>
28	Права и обязанности старшеклассников	1				<a href="https://resh.edu.ru/subject/lesson/3600/start/78165/">https://resh.edu.ru/subject/lesson/3600/start/78165/</a>
29	Обобщение по теме "Школьное образование, школьная жизнь, школьные праздники. Переписка с зарубежными сверстниками. Взаимоотношения в школе. Проблемы и решения. Права и обязанности старшеклассника"	1		1		<a href="https://resh.edu.ru/subject/lesson/5456/start/135808/">https://resh.edu.ru/subject/lesson/5456/start/135808/</a>
30	Профориентация. Современные профессии в мире	1				<a href="https://resh.edu.ru/subject/lesson/4607/start/135715/">https://resh.edu.ru/subject/lesson/4607/start/135715/</a>
31	Профориентация. Современные профессии в мире	1				<a href="https://resh.edu.ru/subject/lesson/4607/start/135715/">https://resh.edu.ru/subject/lesson/4607/start/135715/</a>



32	Проблема выбора профессии. Работа мечты	1				<a href="https://resh.edu.ru/subject/lesson/2842/start/">https://resh.edu.ru/subject/lesson/2842/start/</a>
33	Карьерные возможности. Написание резюме	1				<a href="https://resh.edu.ru/subject/lesson/2842/start/">https://resh.edu.ru/subject/lesson/2842/start/</a>
34	Карьерные возможности. Написание резюме	1				<a href="https://resh.edu.ru/subject/lesson/2842/start/">https://resh.edu.ru/subject/lesson/2842/start/</a>
35	Выбор профессии в России	1				<a href="https://resh.edu.ru/subject/lesson/2842/start/">https://resh.edu.ru/subject/lesson/2842/start/</a>
36	Роль иностранного языка в планах на будущее	1				<a href="https://resh.edu.ru/subject/11/11/">https://resh.edu.ru/subject/11/11/</a>
37	Обобщение по теме "Современный мир профессий. Проблемы выбора профессии. Роль иностранного языка в планах на будущее"	1		1		<a href="https://resh.edu.ru/subject/11/11/">https://resh.edu.ru/subject/11/11/</a>
38	Контроль по теме "Современный мир профессий. Проблемы выбора профессии. Роль иностранного языка в планах на будущее"	1	1			<a href="https://resh.edu.ru/subject/11/11/">https://resh.edu.ru/subject/11/11/</a>
39	Досуг молодежи (виды досуга)	1				<a href="https://resh.edu.ru/subject/11/11/">https://resh.edu.ru/subject/11/11/</a>
40	Досуг молодежи (виды досуга)	1				<a href="https://resh.edu.ru/subject/11/11/">https://resh.edu.ru/subject/11/11/</a>
41	Молодежь в	1				<a href="https://resh.edu.ru/subject/11/11/">https://resh.edu.ru/subject/11/11/</a>

	современном обществе. Совместные планы, приглашения, праздники					
42	Виды активного отдыха	1				<a href="https://resh.edu.ru/subject/11/11/">https://resh.edu.ru/subject/11/11/</a>
43	Совместные занятия. Дружба	1				<a href="https://resh.edu.ru/subject/11/11/">https://resh.edu.ru/subject/11/11/</a>
44	Совместные занятия. Дружба	1				<a href="https://resh.edu.ru/subject/11/11/">https://resh.edu.ru/subject/11/11/</a>
45	Досуг молодежи. Музыка. Кино	1				<a href="https://resh.edu.ru/subject/lesson/6278/start/137185/">https://resh.edu.ru/subject/lesson/6278/start/137185/</a>
46	Досуг молодежи. Театр. Кино	1				<a href="https://resh.edu.ru/subject/lesson/6345/start/136933/">https://resh.edu.ru/subject/lesson/6345/start/136933/</a>
47	Досуг молодежи. Театр. Кино	1				<a href="https://resh.edu.ru/subject/lesson/6345/start/136933/">https://resh.edu.ru/subject/lesson/6345/start/136933/</a>
48	Досуг молодежи. Популярная музыка	1				<a href="https://resh.edu.ru/subject/lesson/6278/start/137185/">https://resh.edu.ru/subject/lesson/6278/start/137185/</a>
49	Досуг молодежи. Электронная музыка	1				<a href="https://resh.edu.ru/subject/11/11/">https://resh.edu.ru/subject/11/11/</a>
50	Обобщение по теме "Молодежь в современном обществе. Досуг молодежи: чтение, кино, театр, музыка, музеи, Интернет, компьютерные игры. Любовь и дружба"	1		1		<a href="https://resh.edu.ru/subject/11/11/">https://resh.edu.ru/subject/11/11/</a>
51	Контроль по теме "Молодежь в современном	1	1			<a href="https://resh.edu.ru/subject/11/11/">https://resh.edu.ru/subject/11/11/</a>

	обществе. Досуг молодежи: чтение, кино, театр, музыка, музеи, Интернет, компьютерные игры. Любовь и дружба"					
52	Молодежная мода	1				<a href="https://resh.edu.ru/subject/11/11/">https://resh.edu.ru/subject/11/11/</a>
53	Карманные деньги. Траты	1				<a href="https://resh.edu.ru/subject/lesson/5431/start/134951/">https://resh.edu.ru/subject/lesson/5431/start/134951/</a>
54	Карманные деньги. Заработок	1				<a href="https://resh.edu.ru/subject/lesson/5431/start/134951/">https://resh.edu.ru/subject/lesson/5431/start/134951/</a>
55	Покупки. Финансовая грамотность	1				<a href="https://resh.edu.ru/subject/11/11/">https://resh.edu.ru/subject/11/11/</a>
56	Обобщение по теме "Покупки: одежда, обувь, продукты питания. Карманные деньги. Молодежная мода"	1		1		<a href="https://resh.edu.ru/subject/11/11/">https://resh.edu.ru/subject/11/11/</a>
57	Туризм. Виды путешествий	1				<a href="https://resh.edu.ru/subject/lesson/5622/start/136336/">https://resh.edu.ru/subject/lesson/5622/start/136336/</a>
58	Путешествие с семьей/друзьями	1				<a href="https://resh.edu.ru/subject/lesson/2842/start/">https://resh.edu.ru/subject/lesson/2842/start/</a>
59	Путешествие по России и зарубежным странам	1				<a href="https://resh.edu.ru/subject/lesson/2842/start/">https://resh.edu.ru/subject/lesson/2842/start/</a>
60	Путешествие. Погода	1				<a href="https://resh.edu.ru/subject/lesson/2842/start/">https://resh.edu.ru/subject/lesson/2842/start/</a>
61	Виды путешествий. Круизы	1				<a href="https://resh.edu.ru/subject/lesson/2842/start/">https://resh.edu.ru/subject/lesson/2842/start/</a>
62	Обобщение по теме "Туризм. Виды отдыха. Путешествия	1				<a href="https://resh.edu.ru/subject/lesson/5622/start/136336/">https://resh.edu.ru/subject/lesson/5622/start/136336/</a>

	по России и зарубежным странам"					
63	Контроль по теме "Туризм. Виды отдыха. Путешествия по России и зарубежным странам"	1	1			<a href="https://resh.edu.ru/subject/lesson/5622/start/136336/">https://resh.edu.ru/subject/lesson/5622/start/136336/</a>
64	Защита окружающей среды. Борьба с мусором	1				<a href="https://resh.edu.ru/subject/lesson/4829/start/58176/">https://resh.edu.ru/subject/lesson/4829/start/58176/</a>
65	Загрязнение окружающей среды: загрязнение воды, воздуха, почвы	1				<a href="https://resh.edu.ru/subject/lesson/4829/start/58176/">https://resh.edu.ru/subject/lesson/4829/start/58176/</a>
66	Защита окружающей среды. Исчезающие виды животных. Охрана	1				<a href="https://resh.edu.ru/subject/lesson/4829/start/58176/">https://resh.edu.ru/subject/lesson/4829/start/58176/</a>
67	Защита окружающей среды. Борьба с отходами. Переработка	1				<a href="https://resh.edu.ru/subject/lesson/4799/start/95437/">https://resh.edu.ru/subject/lesson/4799/start/95437/</a>
68	Проблемы экологии. Причины и последствия изменения климата	1				<a href="https://resh.edu.ru/subject/lesson/4829/start/58176/">https://resh.edu.ru/subject/lesson/4829/start/58176/</a>
69	Проблемы экологии. Причины и последствия изменения климата	1				<a href="https://resh.edu.ru/subject/lesson/4799/start/95437/">https://resh.edu.ru/subject/lesson/4799/start/95437/</a>
70	Городские условия проживания. Плюсы и минусы	1				<a href="https://resh.edu.ru/subject/lesson/3651/start/154568/">https://resh.edu.ru/subject/lesson/3651/start/154568/</a>

71	Природа. Флора и фауна	1				<a href="https://resh.edu.ru/subject/lesson/4829/start/58176/">https://resh.edu.ru/subject/lesson/4829/start/58176/</a>
72	Знаменитые природные заповедники мира	1				<a href="https://resh.edu.ru/subject/lesson/2842/start/">https://resh.edu.ru/subject/lesson/2842/start/</a>
73	Защита окружающей среды. Загрязнение воды	1				<a href="https://resh.edu.ru/subject/lesson/4829/start/58176/">https://resh.edu.ru/subject/lesson/4829/start/58176/</a>
74	Защита окружающей среды. Повторное использование ресурсов	1				<a href="https://resh.edu.ru/subject/lesson/2842/start/">https://resh.edu.ru/subject/lesson/2842/start/</a>
75	Защита окружающей среды. Заповедники России	1				<a href="https://resh.edu.ru/subject/lesson/2842/start/">https://resh.edu.ru/subject/lesson/2842/start/</a>
76	Стихийные бедствия	1				<a href="https://resh.edu.ru/subject/lesson/3651/start/154568/">https://resh.edu.ru/subject/lesson/3651/start/154568/</a>
77	Условия проживания в сельской местности	1				<a href="https://resh.edu.ru/subject/lesson/4830/start/57949/">https://resh.edu.ru/subject/lesson/4830/start/57949/</a>
78	Обобщение по теме "Проблемы экологии. Защита окружающей среды. Стихийные бедствия. Условия проживания в городской и сельской местности"	1		1		<a href="https://resh.edu.ru/subject/lesson/4830/start/57949/">https://resh.edu.ru/subject/lesson/4830/start/57949/</a>
79	Контроль по теме "Проблемы экологии. Защита окружающей среды. Стихийные бедствия. Условия проживания в	1	1			<a href="https://resh.edu.ru/subject/lesson/4829/start/58176/">https://resh.edu.ru/subject/lesson/4829/start/58176/</a>

---

городской и сельской  
местности"

	компьютеры)"					
89	Страна изучаемого языка. Культурные и спортивные традиции	1				<a href="https://resh.edu.ru/subject/lesson/4603/start/160586/">https://resh.edu.ru/subject/lesson/4603/start/160586/</a>
90	Страна изучаемого языка. Достопримечательности	1				<a href="https://resh.edu.ru/subject/11/11/">https://resh.edu.ru/subject/11/11/</a>
91	Страна изучаемого языка. Национальные праздники и обычаи	1				<a href="https://resh.edu.ru/subject/11/11/">https://resh.edu.ru/subject/11/11/</a>
92	Страна изучаемого языка. Достопримечательности	1				<a href="https://resh.edu.ru/subject/11/11/">https://resh.edu.ru/subject/11/11/</a>
93	Страна изучаемого языка. Культура. Национальные блюда	1		1		<a href="https://resh.edu.ru/subject/11/11/">https://resh.edu.ru/subject/11/11/</a>
94	Родная страна. Достопримечательности.	1				<a href="https://resh.edu.ru/subject/11/11/">https://resh.edu.ru/subject/11/11/</a>
95	Родная страна. Национальная кухня	1				<a href="https://resh.edu.ru/subject/11/11/">https://resh.edu.ru/subject/11/11/</a>
96	Обобщение и контроль по теме "Родная страна и страна/страны изучаемого языка: географическое положение, столица, крупные города, регионы; система образования,	1	1			<a href="https://resh.edu.ru/subject/11/11/">https://resh.edu.ru/subject/11/11/</a>

	достопримечательности, культурные особенности (национальные и популярные праздники, знаменательные даты, традиции, обычаи); страницы истории"					
97	Выдающаяся личность родной страны. Писатель	1				<a href="https://resh.edu.ru/subject/11/11/">https://resh.edu.ru/subject/11/11/</a>
98	Выдающаяся личность страны изучаемого языка. Писатель	1				<a href="https://resh.edu.ru/subject/lesson/4833/start/58672/">https://resh.edu.ru/subject/lesson/4833/start/58672/</a>
99	Выдающаяся личность родной страны. Певец	1				<a href="https://resh.edu.ru/subject/11/11/">https://resh.edu.ru/subject/11/11/</a>
100	Выдающиеся люди родной страны. Спортсмены.	1				<a href="https://resh.edu.ru/subject/11/11/">https://resh.edu.ru/subject/11/11/</a>
101	Выдающиеся люди родной страны. Космонавты	1				<a href="https://resh.edu.ru/subject/11/11/">https://resh.edu.ru/subject/11/11/</a>
102	Обобщение по теме "Выдающиеся люди родной страны и страны/стран изучаемого языка, их вклад в науку и мировую культуру: государственные деятели, ученые, писатели, поэты,	1		1		<a href="https://resh.edu.ru/subject/11/11/">https://resh.edu.ru/subject/11/11/</a>



	художники, композиторы, путешественники, спортсмены, актеры и т.д."					
ОБЩЕЕ КОЛИЧЕСТВО ЧАСОВ ПО ПРОГРАММЕ	102	8	12			

## 11 КЛАСС

№ п/п	Тема урока	Количество часов			Дата изучения	Электронные цифровые образовательные ресурсы
		Всего	Контрольные работы	Практические работы		
1	Повседневная жизнь семьи. Уклады в разных странах мира	1				<a href="https://resh.edu.ru/subject/11/11/">https://resh.edu.ru/subject/11/11/</a>
2	Повседневная жизнь семьи. Уклады в разных странах мира	1				<a href="https://resh.edu.ru/subject/11/11/">https://resh.edu.ru/subject/11/11/</a>
3	Межличностные отношения. Решение конфликтных ситуаций. Семейные узы	1				<a href="https://resh.edu.ru/subject/11/11/">https://resh.edu.ru/subject/11/11/</a>
4	Межличностные отношения. Мои друзья	1				<a href="https://resh.edu.ru/subject/11/11/">https://resh.edu.ru/subject/11/11/</a>
5	Межличностные отношения. Мои друзья	1				<a href="https://resh.edu.ru/subject/11/11/">https://resh.edu.ru/subject/11/11/</a>
6	Семейные традиции и обычаи в стране изучаемого языка	1				<a href="https://resh.edu.ru/subject/11/11/">https://resh.edu.ru/subject/11/11/</a>
7	Семейные истории. Историческая справка	1				<a href="https://resh.edu.ru/subject/11/11/">https://resh.edu.ru/subject/11/11/</a>
8	Семейные ценности. Отношения между поколениями	1				<a href="https://resh.edu.ru/subject/11/11/">https://resh.edu.ru/subject/11/11/</a>
9	Межличностные отношения с членами	1				<a href="https://resh.edu.ru/subject/11/11/">https://resh.edu.ru/subject/11/11/</a>

	семьи и знакомыми в художественной литературе					
10	Межличностные отношения. Обязанности и права человека в обществе	1				<a href="https://resh.edu.ru/subject/lesson/3600/start/78165/">https://resh.edu.ru/subject/lesson/3600/start/78165/</a>
11	Межличностные отношения. Обязанности и права человека в обществе	1				<a href="https://resh.edu.ru/subject/lesson/3600/start/78165/">https://resh.edu.ru/subject/lesson/3600/start/78165/</a>
12	Межличностные отношения. Взаимоуважение	1				<a href="https://resh.edu.ru/subject/lesson/3600/start/78165/">https://resh.edu.ru/subject/lesson/3600/start/78165/</a>
13	Взаимоотношения в семье. Распределение обязанностей	1				<a href="https://resh.edu.ru/subject/11/11/">https://resh.edu.ru/subject/11/11/</a>
14	Межличностные отношения. Эмоции и чувства	1				<a href="https://resh.edu.ru/subject/11/11/">https://resh.edu.ru/subject/11/11/</a>
15	Межличностные отношения. Конфликтные ситуации: их предупреждение и решение	1				<a href="https://resh.edu.ru/subject/11/11/">https://resh.edu.ru/subject/11/11/</a>
16	Обобщение по теме "Повседневная жизнь семьи. Межличностные отношения в семье, с друзьями и знакомыми.	1		1		<a href="https://resh.edu.ru/subject/11/11/">https://resh.edu.ru/subject/11/11/</a>

	Конфликтные ситуации, их предупреждение и разрешение"					
17	Контроль по теме " Повседневная жизнь семьи. Межличностные отношения в семье, с друзьями и знакомыми. Конфликтные ситуации, их предупреждение и разрешение"	1	1			<a href="https://resh.edu.ru/subject/11/11/">https://resh.edu.ru/subject/11/11/</a>
18	Характер человека/литературного персонажа. Черты характера	1				<a href="https://resh.edu.ru/subject/11/11/">https://resh.edu.ru/subject/11/11/</a>
19	Характер человека/литературного персонажа. Черты характера	1				<a href="https://resh.edu.ru/subject/11/11/">https://resh.edu.ru/subject/11/11/</a>
20	Поведение человека в экстремальной ситуации. Характер	1		1		<a href="https://resh.edu.ru/subject/11/11/">https://resh.edu.ru/subject/11/11/</a>
21	Обобщение и по теме "Внешность и характеристика человека, литературного персонажа"	1				<a href="https://resh.edu.ru/subject/11/11/">https://resh.edu.ru/subject/11/11/</a>
22	Отказ от вредных	1				<a href="https://resh.edu.ru/subject/11/11/">https://resh.edu.ru/subject/11/11/</a>

	привычек. Здоровый образ жизни					
23	Забота о здоровье. Борьба со стрессом	1				<a href="https://resh.edu.ru/subject/11/11/">https://resh.edu.ru/subject/11/11/</a>
24	Забота о здоровье. Полезные привычки	1				<a href="https://resh.edu.ru/subject/11/11/">https://resh.edu.ru/subject/11/11/</a>
25	Забота о здоровье. Самочувствие	1				<a href="https://resh.edu.ru/subject/11/11/">https://resh.edu.ru/subject/11/11/</a>
26	Забота о здоровье. Посещение врача	1		1		<a href="https://resh.edu.ru/subject/11/11/">https://resh.edu.ru/subject/11/11/</a>
27	Режим труда и отдыха	1				<a href="https://resh.edu.ru/subject/11/11/">https://resh.edu.ru/subject/11/11/</a>
28	Сбалансированное питание	1				<a href="https://resh.edu.ru/subject/11/11/">https://resh.edu.ru/subject/11/11/</a>
29	Обобщение и по теме "Здоровый образ жизни и забота о здоровье: режим труда и отдыха, спорт, сбалансированное питание, посещение врача. Отказ от вредных привычек"	1	1			<a href="https://resh.edu.ru/subject/11/11/">https://resh.edu.ru/subject/11/11/</a>
30	Взаимоотношения со сверстниками. Проблема буллинга	1				<a href="https://resh.edu.ru/subject/11/11/">https://resh.edu.ru/subject/11/11/</a>
31	Школьная жизнь. Взаимоотношения в школе с преподавателями и друзьями	1				<a href="https://resh.edu.ru/subject/11/11/">https://resh.edu.ru/subject/11/11/</a>
32	Особенности школьных	1				<a href="https://resh.edu.ru/subject/11/11/">https://resh.edu.ru/subject/11/11/</a>

	конфликтов. Проблемы и решения					
33	Выбор профессии. Цели и мечты	1				<a href="https://resh.edu.ru/subject/11/11/">https://resh.edu.ru/subject/11/11/</a>
34	Альтернативы в продолжении образования. Последний год в школе	1				<a href="https://resh.edu.ru/subject/11/11/">https://resh.edu.ru/subject/11/11/</a>
35	Высшая школа. Университет	1				<a href="https://resh.edu.ru/subject/11/11/">https://resh.edu.ru/subject/11/11/</a>
36	Выбор профессии. Зов сердца	1				<a href="https://resh.edu.ru/subject/11/11/">https://resh.edu.ru/subject/11/11/</a>
37	Подготовка к выпускным экзаменам	1				<a href="https://resh.edu.ru/subject/11/11/">https://resh.edu.ru/subject/11/11/</a>
38	Обобщение по теме "Школьное образование, школьная жизнь. Переписка с зарубежными сверстниками. Взаимоотношения в школе. Проблемы и решения. Подготовка к выпускным экзаменам. Выбор профессии. Альтернативы в продолжении образования"	1		1		<a href="https://resh.edu.ru/subject/11/11/">https://resh.edu.ru/subject/11/11/</a>
39	Контроль по теме "Школьное	1	1			<a href="https://resh.edu.ru/subject/11/11/">https://resh.edu.ru/subject/11/11/</a>

	образование, школьная жизнь. Переписка с зарубежными сверстниками. Взаимоотношения в школе. Проблемы и решения. Подготовка к выпускным экзаменам. Выбор профессии. Альтернативы в продолжении образования"					
40	Важность изучения иностранного языка	1		1		<a href="https://resh.edu.ru/subject/11/11/">https://resh.edu.ru/subject/11/11/</a>
41	Важность изучения иностранного языка	1				<a href="https://resh.edu.ru/subject/11/11/">https://resh.edu.ru/subject/11/11/</a>
42	Корни иностранных языков. Международный язык общения	1				<a href="https://resh.edu.ru/subject/11/11/">https://resh.edu.ru/subject/11/11/</a>
43	Способы коммуникации. История	1				<a href="https://resh.edu.ru/subject/11/11/">https://resh.edu.ru/subject/11/11/</a>
44	Изучение иностранного языка для работы и дальнейшего обучения	1				<a href="https://resh.edu.ru/subject/11/11/">https://resh.edu.ru/subject/11/11/</a>
45	Обобщение по теме "Место иностранного языка в повседневной	1				<a href="https://resh.edu.ru/subject/11/11/">https://resh.edu.ru/subject/11/11/</a>

	жизни и профессиональной деятельности в современном мире"					
46	Молодежь в обществе. Заработок для подростков. Выбор профессии в современном обществе	1	1			<a href="https://resh.edu.ru/subject/11/11/">https://resh.edu.ru/subject/11/11/</a>
47	Взаимоотношения. Дружба	1				<a href="https://resh.edu.ru/subject/11/11/">https://resh.edu.ru/subject/11/11/</a>
48	Молодежные ценности. Ориентиры	1				<a href="https://resh.edu.ru/subject/11/11/">https://resh.edu.ru/subject/11/11/</a>
49	Цель и путь в жизни каждого молодого человека	1				<a href="https://resh.edu.ru/subject/11/11/">https://resh.edu.ru/subject/11/11/</a>
50	Участие молодежи в жизни общества	1				<a href="https://resh.edu.ru/subject/11/11/">https://resh.edu.ru/subject/11/11/</a>
51	Обобщение по теме "Молодежь в современном обществе. Ценностные ориентиры. Участие молодежи в жизни общества. Досуг молодежи: увлечения и интересы. Любовь и дружба"	1		1		<a href="https://resh.edu.ru/subject/11/11/">https://resh.edu.ru/subject/11/11/</a>
52	Экстремальные виды спорта	1				<a href="https://resh.edu.ru/subject/11/11/">https://resh.edu.ru/subject/11/11/</a>
53	Спортивные	1				<a href="https://resh.edu.ru/subject/11/11/">https://resh.edu.ru/subject/11/11/</a>



	соревнования					
54	Олимпийские игры	1				<a href="https://resh.edu.ru/subject/11/11/">https://resh.edu.ru/subject/11/11/</a>
55	Спорт в жизни каждого человека	1				<a href="https://resh.edu.ru/subject/11/11/">https://resh.edu.ru/subject/11/11/</a>
56	Обобщение по теме "Роль спорта в современной жизни: виды спорта, экстремальный спорт, спортивные соревнования, Олимпийские игры"	1		1		<a href="https://resh.edu.ru/subject/11/11/">https://resh.edu.ru/subject/11/11/</a>
57	Путешествие по зарубежным странам	1				<a href="https://resh.edu.ru/subject/11/11/">https://resh.edu.ru/subject/11/11/</a>
58	Путешествия. Виды транспорта	1				<a href="https://resh.edu.ru/subject/11/11/">https://resh.edu.ru/subject/11/11/</a>
59	Оформление поездки. Регистрация. Организационные моменты путешествия	1				<a href="https://resh.edu.ru/subject/11/11/">https://resh.edu.ru/subject/11/11/</a>
60	Путешествие. Любимое место	1				<a href="https://resh.edu.ru/subject/11/11/">https://resh.edu.ru/subject/11/11/</a>
61	Особенности культуры и поведения в другой стране при путешествии	1				<a href="https://resh.edu.ru/subject/11/11/">https://resh.edu.ru/subject/11/11/</a>
62	Экотуризм	1				<a href="https://resh.edu.ru/subject/11/11/">https://resh.edu.ru/subject/11/11/</a>
63	Обобщение по теме "Туризм. Виды отдыха. Экотуризм. Путешествия по России и зарубежным	1		1		<a href="https://resh.edu.ru/subject/11/11/">https://resh.edu.ru/subject/11/11/</a>

	странам"					
64	Контроль по теме "Туризм. Виды отдыха. Экотуризм. Путешествия по России и зарубежным странам"	1	1			<a href="https://resh.edu.ru/subject/11/11/">https://resh.edu.ru/subject/11/11/</a>
65	Проживание в городской и сельской местности. Сравнение. Преимущества и недостатки	1				<a href="https://resh.edu.ru/subject/lesson/3707/start/57556/">https://resh.edu.ru/subject/lesson/3707/start/57556/</a>
66	Защита окружающей среды. Утилизация мусора	1				<a href="https://resh.edu.ru/subject/lesson/3651/start/154568/">https://resh.edu.ru/subject/lesson/3651/start/154568/</a>
67	Защита окружающей среды. Проблемы и решения	1				<a href="https://resh.edu.ru/subject/lesson/3707/start/57556/">https://resh.edu.ru/subject/lesson/3707/start/57556/</a>
68	Защита окружающей среды в городе	1				<a href="https://resh.edu.ru/subject/lesson/3707/start/57556/">https://resh.edu.ru/subject/lesson/3707/start/57556/</a>
69	Защита окружающей среды. Загрязнение воды	1				<a href="https://resh.edu.ru/subject/lesson/3707/start/57556/">https://resh.edu.ru/subject/lesson/3707/start/57556/</a>
70	Сохранение флоры и фауны	1				<a href="https://resh.edu.ru/subject/lesson/4829/start/58176/">https://resh.edu.ru/subject/lesson/4829/start/58176/</a>
71	Условия жизни в городе	1				<a href="https://resh.edu.ru/subject/11/11/">https://resh.edu.ru/subject/11/11/</a>
72	Жизнь в городе. Достоинства и недостатки. Проблемы	1		1		<a href="https://resh.edu.ru/subject/11/11/">https://resh.edu.ru/subject/11/11/</a>
73	Жизнь в городе. Достоинства и	1				<a href="https://resh.edu.ru/subject/11/11/">https://resh.edu.ru/subject/11/11/</a>

	недостатки. Проблемы					
74	Жизнь в сельской местности	1				<a href="https://resh.edu.ru/subject/11/11/">https://resh.edu.ru/subject/11/11/</a>
75	Инфраструктура города. Возможности	1				<a href="https://resh.edu.ru/subject/11/11/">https://resh.edu.ru/subject/11/11/</a>
76	Инфраструктура города. Возможности	1				<a href="https://resh.edu.ru/subject/11/11/">https://resh.edu.ru/subject/11/11/</a>
77	Защита окружающей среды. Вырубка леса и загрязнение воздуха.	1				<a href="https://resh.edu.ru/subject/11/11/">https://resh.edu.ru/subject/11/11/</a>
78	Вселенная и человек. Другие формы жизни	1				<a href="https://resh.edu.ru/subject/11/11/">https://resh.edu.ru/subject/11/11/</a>
79	Защита окружающей среды. Загрязнение океана	1				<a href="https://resh.edu.ru/subject/11/11/">https://resh.edu.ru/subject/11/11/</a>
80	Природные заповедники	1				<a href="https://resh.edu.ru/subject/11/11/">https://resh.edu.ru/subject/11/11/</a>
81	Обобщение по теме "Вселенная и человек. Природа. Проблемы экологии. Защита окружающей среды. Проживание в городской/сельской местности"	1		1		<a href="https://resh.edu.ru/subject/lesson/4799/start/95437/">https://resh.edu.ru/subject/lesson/4799/start/95437/</a>
82	Контроль по теме "Вселенная и человек. Природа. Проблемы экологии. Защита окружающей среды. Проживание в городской/сельской местности"	1	1			<a href="https://resh.edu.ru/subject/lesson/4799/start/95437/">https://resh.edu.ru/subject/lesson/4799/start/95437/</a>

83	Современные гаджеты. Проблемы и последствия для молодежи	1				<a href="https://resh.edu.ru/subject/11/11/">https://resh.edu.ru/subject/11/11/</a>
84	Технический прогресс. Онлайн возможности	1				<a href="https://resh.edu.ru/subject/11/11/">https://resh.edu.ru/subject/11/11/</a>
85	Интернет-безопасность	1				<a href="https://resh.edu.ru/subject/11/11/">https://resh.edu.ru/subject/11/11/</a>
86	Социальные сети	1				<a href="https://resh.edu.ru/subject/11/11/">https://resh.edu.ru/subject/11/11/</a>
87	Обобщение и контроль по теме "Технический прогресс: перспективы и последствия. Современные средства информации и коммуникации (пресса, телевидение, Интернет, социальные сети и т.д.). Интернет-безопасность"	1		1		<a href="https://resh.edu.ru/subject/11/11/">https://resh.edu.ru/subject/11/11/</a>
88	Достопримечательности родной страны. Крупные города	1	1			<a href="https://resh.edu.ru/subject/11/11/">https://resh.edu.ru/subject/11/11/</a>
89	Достопримечательности страны изучаемого языка	1				<a href="https://resh.edu.ru/subject/11/11/">https://resh.edu.ru/subject/11/11/</a>
90	Страна изучаемого языка. Страницы истории	1				<a href="https://resh.edu.ru/subject/11/11/">https://resh.edu.ru/subject/11/11/</a>
91	Традиции и обычаи	1				<a href="https://resh.edu.ru/subject/11/11/">https://resh.edu.ru/subject/11/11/</a>

	жизни в стране изучаемого языка					
92	Достопримечательности родной страны Дворцы и усадьбы	1				<a href="https://resh.edu.ru/subject/11/11/">https://resh.edu.ru/subject/11/11/</a>
93	Национальные традиции и особенности родной страны	1				<a href="https://resh.edu.ru/subject/11/11/">https://resh.edu.ru/subject/11/11/</a>
94	Развитие космоса. Вклад родной страны	1				<a href="https://resh.edu.ru/subject/11/11/">https://resh.edu.ru/subject/11/11/</a>
95	Обобщение по теме " Родная страна и страна/страны изучаемого языка: географическое положение, столица, крупные города, регионы; система образования, достопримечательности, культурные особенности (национальные и популярные праздники, знаменательные даты, традиции, обычаи); страницы истории"	1		1		<a href="https://resh.edu.ru/subject/11/11/">https://resh.edu.ru/subject/11/11/</a>
96	Выдающиеся люди родной страны. Певцы	1	1			<a href="https://resh.edu.ru/subject/11/11/">https://resh.edu.ru/subject/11/11/</a>
97	Выдающиеся личности страны	1				<a href="https://resh.edu.ru/subject/11/11/">https://resh.edu.ru/subject/11/11/</a>

	изучаемого языка. Писатели					
98	Выдающиеся люди страны изучаемого языка. Выдающиеся медицинские работники.	1				<a href="https://resh.edu.ru/subject/11/11/">https://resh.edu.ru/subject/11/11/</a>
99	Выдающиеся люди родной страны. Певец	1				<a href="https://resh.edu.ru/subject/11/11/">https://resh.edu.ru/subject/11/11/</a>
100	Выдающиеся личности заруб стран. Спортсмен	1				<a href="https://resh.edu.ru/subject/11/11/">https://resh.edu.ru/subject/11/11/</a>
101	Выдающиеся люди родной страны. Писатели-классики	1	1			<a href="https://resh.edu.ru/subject/11/11/">https://resh.edu.ru/subject/11/11/</a>
102	Обобщение по теме "Выдающиеся люди родной страны и страны/стран изучаемого языка, их вклад в науку и мировую культуру: государственные деятели, ученые, писатели, поэты, художники, композиторы, путешественники, спортсмены, актеры и т.д."	1				<a href="https://resh.edu.ru/subject/11/11/">https://resh.edu.ru/subject/11/11/</a>
ОБЩЕЕ КОЛИЧЕСТВО ЧАСОВ ПО ПРОГРАММЕ		102	9	12		

## **УЧЕБНО-МЕТОДИЧЕСКОЕ ОБЕСПЕЧЕНИЕ ОБРАЗОВАТЕЛЬНОГО ПРОЦЕССА**

### **ОБЯЗАТЕЛЬНЫЕ УЧЕБНЫЕ МАТЕРИАЛЫ ДЛЯ УЧЕНИКА**

- Английский язык, 10 класс/ Афанасьева О.В., Дули Д., Михеева И.В. и другие, Акционерное общество «Издательство «Просвещение»
- Английский язык, 11 класс/ Афанасьева О.В., Дули Д., Михеева И.В. и другие, Акционерное общество «Издательство «Просвещение»

### **МЕТОДИЧЕСКИЕ МАТЕРИАЛЫ ДЛЯ УЧИТЕЛЯ**

Английский язык. Книга для учителя. 10 класс

Автор(ы): Афанасьева О. В., Дули Д., Михеева И. В. и др.

Английский язык. Книга для учителя. 11 класс

Авторы: Афанасьева О.В., Дули Д., Михеева И.В. и др.

### **ЦИФРОВЫЕ ОБРАЗОВАТЕЛЬНЫЕ РЕСУРСЫ И РЕСУРСЫ СЕТИ ИНТЕРНЕТ**

РЭШ Английский язык 10-11 класс

## **История**

### **ПОЯСНИТЕЛЬНАЯ ЗАПИСКА**

Программа по истории дает представление о целях, общей стратегии обучения, воспитания и развития обучающихся средствами истории, устанавливает обязательное предметное содержание, предусматривает распределение его по классам и структурирование его по разделам и темам курса.

Место истории в системе среднего общего образования определяется его познавательным и мировоззренческим значением, воспитательным потенциалом, вкладом в становление личности человека. История представляет собирательную картину жизни людей во времени, их социального, созидательного, нравственного опыта. Она служит важным ресурсом самоидентификации личности в окружающем социуме, культурной среде от уровня семьи до уровня своей страны и мира в целом. История дает возможность познания и понимания человека и общества в связи прошлого, настоящего и будущего.

**Целью** школьного исторического образования является формирование и развитие личности обучающегося, способного к самоидентификации и определению своих ценностных ориентиров на основе осмысления и освоения исторического опыта своей страны и человечества в целом, активно и творчески применяющего исторические знания и предметные умения в учебной и социальной практике. Данная цель предполагает формирование у обучающихся целостной картины российской и мировой истории, понимание места и роли современной России в мире, важности вклада каждого ее народа, его культуры в общую историю страны и мировую историю, формирование личностной позиции по отношению к прошлому и настоящему Отечества.

При разработке рабочей программы по истории образовательная организация вправе использовать материалы всероссийского просветительского проекта «Без срока давности», направленные на сохранение исторической памяти о трагедии мирного населения в СССР и военных преступлений нацистов в годы Великой Отечественной войны 1941–1945 гг.

**Задачами** изучения истории являются:

углубление социализации обучающихся, формирование гражданской ответственности и социальной культуры, соответствующей условиям современного мира;

освоение систематических знаний об истории России и всеобщей истории XX – начала XXI в.;

воспитание обучающихся в духе патриотизма, уважения к своему Отечеству – многонациональному Российскому государству в соответствии с идеями взаимопонимания, согласия и мира между людьми и народами, в духе демократических ценностей современного общества;

формирование исторического мышления, способности рассматривать события и явления с точки зрения их исторической обусловленности и взаимосвязи, в развитии, в системе координат «прошлое – настоящее – будущее»;

работа с комплексами источников исторической и социальной информации, развитие учебно-проектной деятельности;

расширение аксиологических знаний и опыта оценочной деятельности (сопоставление различных версий и оценок исторических событий и личностей, определение и выражение собственного отношения, обоснование позиции при изучении дискуссионных проблем прошлого и современности);

развитие практики применения знаний и умений в социальной среде, общественной деятельности, межкультурном общении.

Общее число часов, рекомендованных для изучения истории, – 136, в 10–11 классах по 2 часа в неделю при 34 учебных неделях.



## СОДЕРЖАНИЕ ОБУЧЕНИЯ

### 10 КЛАСС

#### ВСЕОБЩАЯ ИСТОРИЯ. 1914–1945 ГОДЫ

Понятие «Новейшее время». Хронологические рамки и периодизация Новейшей истории.

Изменения в мире в XX веке. Ключевые процессы и события Новейшей истории. Объединенные Нации против нацизма и фашизма. Система международных отношений. Россия в XX веке.

#### **Мир накануне и в годы Первой мировой войны**

*Мир накануне Первой мировой войны.* Мир в начале XX в. Развитие индустриального общества. Индустриальная цивилизация в начале XX века. «Пробуждение Азии». Технический прогресс. Изменение социальной структуры общества. Рабочее движение и социализм.

*Первая мировая война. 1914–1918 гг.* Антанта и Тройственный союз. Начало и первый год войны. Переход к позиционной войне. Борьба на истощение. Изменение соотношения сил. Капитуляция стран Четверного союза. Компьенское перемирие. Итоги и последствия Первой мировой войны.

#### **Мир в 1918–1938 гг.**

*Распад империй и образование новых национальных государств в Европе.* Факторы, повлиявшие на распад империй после Первой мировой войны. Образование новых национальных государств. Ноябрьская революция в Германии. Веймарская республика. Советская власть в Венгрии. Революционное движение и образование Коммунистического интернационала. Образование Турецкой Республики.

*Версальско-Вашингтонская система международных отношений.* Планы послевоенного устройства мира. Территориальные изменения в мире и Европе по результатам Первой мировой войны. Парижская (Версальская) мирная конференция. Версальская система. Учреждение Лиги Наций. Рапалльское соглашение и признание СССР. Вашингтонская конференция и Вашингтонское соглашение 1922 года. Влияние Версальского договора и Вашингтонского соглашения на развитие международных отношений.

*Страны Европы и Северной Америки в 1920-е гг.* Послевоенная стабилизация. Факторы, способствующие изменениям в социально-экономической сфере в странах Запада. Экономический бум. Демократизация общественной жизни, возникновение массового общества. Влияние социалистических партий и профсоюзов.

Формирование авторитарных режимов, причины их возникновения в европейских странах в 1920–1930-е гг. Возникновение фашизма. Фашистский режим в Италии. Особенности режима Муссолини. Начало борьбы с фашизмом.

Начало Великой депрессии, ее причины. Социально-политические последствия кризиса конца 1920–1930-х гг. в США. «Новый курс» Ф. Рузвельта. Значение реформ. Роль государства в экономике стран Европы и Латинской Америки.

Наращение агрессии в мире. Причины возникновения нацистской диктатуры в Германии в 1930-е гг. Установление нацистской диктатуры. Нацистский режим в Германии.

Подготовка Германии к войне. Победа Народного фронта и франкистский мятеж в Испании. Революция в Испании. Поражение Испанской Республики. Причины и значение гражданской войны в Испании.

*Страны Азии, Африки и Латинской Америки в 1918–1930 гг.* Экспансия колониализма. Цели национально-освободительных движений в странах Востока. Агрессивная внешняя политика Японии. Нестабильность в Китае в межвоенный период. Национально-освободительная борьба в Индии. Африка. Особенности экономического и политического развития Латинской Америки.

*Международные отношения в 1930-е гг.* Нарастание мировой напряженности в конце 1930-х гг. Причины Второй мировой войны. Мюнхенский сговор. Англо-франко-советские переговоры лета 1939 года.

*Развитие науки и культуры в 1914–1930-х гг.* Влияние науки и культуры на развитие общества в межвоенный период. Новые научные открытия и технические достижения. Новые виды вооружений и военной техники. Особенности культурного развития: архитектура, изобразительное искусство, литература, кинематограф, музыка. Олимпийское движение.

### **Вторая мировая война. 1939–1945 гг.**

*Начало Второй мировой войны.* Причины Второй мировой войны. Нападение Германии на Польшу. Начало мировой войны в Европе. Захват Дании и Норвегии. Разгром Франции. Битва за Британию. Агрессия Германии и ее союзников в Северной Африке и на Балканах. Борьба Китая против японских агрессоров в 1939–1941 гг. Причины побед Германии и ее союзников в начальный период Второй мировой войны.

Нападение Германии на СССР. Нападение Японии на США. Формирование антигитлеровской коалиции. Ленд-лиз. Подписание Декларации Объединенных Наций. Положение в оккупированных странах.

Холокост. Концентрационные лагеря. Принудительная трудовая миграция и насильственные переселения. Коллаборационизм. Движение Сопротивления.

*Коренной перелом, окончание и важнейшие итоги Второй мировой войны.* Коренной перелом в Великой Отечественной войне. Поражение итапо-германских войск в Северной Африке. Иностранские воинские части на территории СССР. Укрепление антигитлеровской коалиции: Тегеранская конференция. Падение режима Муссолини в Италии. Перелом в войне на Тихом океане.

Открытие Второго фронта. Военные операции Красной армии в 1944–1945 гг., их роль в освобождении стран Европы. Ялтинская конференция. Разгром Германии, ее капитуляция. Роль СССР. Потсдамская конференция. Создание ООН.

Американские атомные бомбардировки Хиросимы и Нагасаки. Вступление СССР в войну против Японии, разгром Квантунской армии. Капитуляция Японии. Нюрнбергский трибунал, Токийский и Хабаровский процессы над немецкими и японскими военными преступниками. Важнейшие итоги Второй мировой войны.

## **ИСТОРИЯ РОССИИ. 1914–1945 ГОДЫ**

### **Россия в 1914–1922 гг.**

*Россия и мир накануне Первой мировой войны.* Введение в историю России начала XX в. Время революционных потрясений и войн. Россия и мир накануне Первой мировой войны. Завершение территориального раздела мира и кризис международных отношений. Новые средства военной техники и программы перевооружений. Военно-политические

блоки. Предвоенные международные кризисы. Покушение на эрцгерцога Франца Фердинанда и начало войны. Планы сторон.

*Россия в Первой мировой войне.* Русская армия на фронтах Первой мировой войны. Военная кампания 1914 года. Военные действия 1915 года. Кампания 1916 года. Мужество и героизм российских воинов.

Власть, экономика и общество в годы Первой мировой войны. Патриотический подъем в начале войны. Экономика России в годы войны. Политические партии. Причины нарастания революционных настроений в российском обществе

*Российская революция. Февраль 1917 г.* Объективные и субъективные причины революционного кризиса. Падение монархии. Временное правительство и его программа. Петроградский совет рабочих и солдатских депутатов и его декреты. Основные политические партии в 1917 г. Кризисы Временного правительства.

*Российская революция. Октябрь 1917 г.* Изменение общественных настроений. Выступление генерала Л.Г. Корнилова. Рост влияния большевиков. Подготовка и проведение вооруженного восстания в Петрограде. Свержение Временного правительства и взятие власти большевиками. Создание коалиционного правительства большевиков и левых эсеров. Русская православная церковь в условиях революции.

*Первые революционные преобразования большевиков.* Первые декреты новой власти. Учредительное собрание. Организация власти Советов. Создание новой армии и спецслужбы. Брестский мир. Конституция РСФСР 1918 года.

Экономическая политика советской власти. Национализация промышленности. «Военный коммунизм» в городе и деревне. План ГОЭРЛО

*Гражданская война.* Гражданская война: истоки и основные участники. Причины и основные этапы Гражданской войны в России. Формирование однопартийной диктатуры. Многообразие антибольшевистских сил, их политические установки, социальный состав. Выступление левых эсеров.

События 1918–1919 гг. «Военспецы» и комиссары в Красной армии. Террор красный и белый: причины и масштабы. Польско-советская война. Рижский мирный договор с Польшей. Причины победы Красной армии в Гражданской войне.

*Революция и Гражданская война на национальных окраинах.* Национальные районы России в годы Первой мировой войны. Возникновение национальных государств на окраинах России. Строительство советской федерации. Установление советской власти на Украине, в Белоруссии и Прибалтике. Установление советской власти в Закавказье. Победа советской власти в Средней Азии и борьба с басмачеством.

*Идеология и культура в годы Гражданской войны.* Идеология и культура в годы Гражданской войны. Перемены в идеологии. Политика новой власти в области образования и науки. Власть и интеллигенция. Отношение к Русской православной церкви.

Повседневная жизнь в период революции и Гражданской войны. Изменения в общественных настроениях. Внешнее положение Советской России в конце Гражданской войны.

Наш край в 1914–1922 гг.

**Советский Союз в 1920–1930-е гг.**

*СССР в 20-е годы.* Последствия Первой мировой войны и Российской революции для демографии и экономики. Власть и церковь.

Крестьянские восстания. Кронштадтское восстание. Переход от «военного коммунизма» к новой экономической политике.

Экономическое и социальное развитие в годы нэпа. Замена продразверстки единым продналогом. Новая экономическая политика в промышленности. Иностранная концессии. Стимулирование кооперации. Финансовая реформа Г.Я. Сокольникова. Создание Госплана и противоречия нэпа.

Предпосылки и значение образования СССР. Образование СССР. Конституция 1924 г. Административно-территориальные реформы и национально-государственное строительство. Политика коренизации.

Колебания политического курса в начале 1920-х гг. Болезнь В.И. Ленина и борьба за власть. Внутрипартийная борьба и ликвидация оппозиции внутри ВКП(б).

Международное положение после окончания Гражданской войны в России. Советская Россия на Генуэзской конференции. Дипломатические признания

СССР – «Полоса признания». Отношения со странами Востока. Деятельность Коминтерна. Дипломатические конфликты с западными странами.

Контроль над интеллектуальной жизнью общества. Сменовеховство. Культура русской эмиграции. Власть и церковь. Развитие образования. Развитие науки и техники. Начало «нового искусства». Перемены в повседневной жизни и общественных настроениях

*«Великий перелом».* Индустриализация. Форсированная индустриализация. Разработка и принятие плана первой пятилетки. Ход и особенности советской индустриализации, ее издержки. Итоги курса на индустриальное развитие.

*Коллективизация сельского хозяйства.* Цель и задачи коллективизации. Начало коллективизации. Раскулачивание. Голод 1932–1933 гг. Становление колхозной системы. Итоги коллективизации.

*СССР в 30-е годы.* Конституция 1936 года. Укрепление политического режима. Репрессивная политика. Массовые общественные организации: ВЦСПС, ВЛКСМ, Всесоюзная пионерская организация. Национальная политика и национально-государственное строительство.

Культурное пространство советского общества в 1930-е гг. Формирование «нового человека». Власть и церковь. Культурная революция.

Достижения отечественной науки в 1930-е гг. Развитие здравоохранения и образования.

Советское искусство 1930-х гг. Власть и культура. Советская литература. Советские кинематограф, музыка, изобразительное искусство, театр.

Повседневная жизнь населения в 1930-е гг. Общественные настроения. Русское Зарубежье и его роль в развитии мировой культуры. Численность, состав и главные центры Русского Зарубежья. Русская зарубежная Церковь. Культура Русского Зарубежья. Повседневная жизнь эмигрантов.

СССР и мировое сообщество в 1929–1939 гг. Мировой экономический кризис 1929–1933 гг. и пути выхода из него. Борьба за создание системы коллективной безопасности. Усиление угрозы мировой войны. Мюнхенский сговор. Укрепление безопасности на Дальнем Востоке. Советско-германский договор о ненападении.

СССР накануне Великой Отечественной войны. Вхождение в состав СССР Западной Украины и Западной Белоруссии. Советско-финляндская война 1939–1940 гг. Вхождение в состав СССР Прибалтики, Бессарабии и Северной Буковины. Подготовка Германии к нападению на СССР. Меры советского руководства по укреплению обороноспособности страны. Советские планы и расчеты накануне войны. Наш край в 1920–1930-е гг.

Повторение и обобщение по разделу «Советский Союз в 1920–1930-е гг.».

### **Великая Отечественная война. 1941–1945 гг.**

*Первый период войны.* План «Барбаросса». Вторжение врага. Чрезвычайные меры советского руководства. Тяжелые бои летом – осенью 1941 г. Прорыв гитлеровцев к Ленинграду. Московская битва: оборона Москвы и подготовка контрнаступления. Блокада Ленинграда. Дорога жизни по льду Ладожского озера. Контрнаступление под Москвой. Начало формирования антигитлеровской коалиции.

Фронт за линией фронта. Характер войны и цели гитлеровцев. Оккупационный режим. Партизанское и подпольное движение. Трагедия плена. Репатриации. Пособники оккупантов.

Единство фронта и тыла. Эвакуации. Вклад советской военной экономики в Победу. Поставки по ленд-лизу. Обеспечение фронта и тыла продовольствием. Патриотизм советских людей. Государство и церковь в годы войны.

*Коренной перелом в ходе войны.* Боевые действия весной и в начале лета 1942 года. Начало битвы за Кавказ. Сталинградская битва. Контрнаступление под Сталинградом. Ликвидация окруженной группировки врага.

Наступление советских войск в январе – марте 1943 г. Прорыв блокады Ленинграда. Освобождение Ржева. Обстановка на фронте весной 1943 г. Немецкое наступление под Курском. Курская битва. Контрнаступление Красной Армии. Битва за Днепр. Укрепление антигитлеровской коалиции. Тегеранская конференция 1943 г. Завершение коренного перелома.

*«Десять сталинских ударов» и изгнание врага с территории СССР.* Обстановка на фронтах к началу 1944 года. Полное снятие блокады Ленинграда. Освобождение Правобережья Днепра. Освобождение Крыма. Поражение Финляндии. Освобождение Белорусской ССР. Освобождение Прибалтики. Львовско-Сандомирская операция.

*Наука и культура в годы войны.* Вклад в победу деятелей науки. Советский атомный проект. Сражающаяся культура. Литература военных лет. Разграбление культурных ценностей на оккупированных территориях.

*Окончание Второй мировой войны.* Освободительная миссия Красной Армии в Европе. Освобождение Румынии, Болгарии и Югославии. Освобождение Польши. Освобождение Чехословакии, Венгрии и Австрии. Помощь населению освобожденных стран. Ялтинская конференция. Последние сражения. Битва за Берлин. Встреча на Эльбе. Взятие Берлина и капитуляция Германии.

Окончание Второй мировой войны. Итоги и уроки. Потсдамская конференция. Вступление СССР в войну с Японией. Освобождение Маньчжурии и Кореи. Освобождение Южного Сахалина и Курильских островов. Образование ООН. Наказание главных военных преступников. Токийский и Хабаровский процессы. Решающая роль Красной Армии в разгроме агрессоров. Людские потери. Материальные потери.

Наш край в 1941–1945 гг.

Повторение и обобщение по теме «Великая Отечественная война 1941–1945 гг.».

## **11 КЛАСС**

### **ВСЕОБЩАЯ ИСТОРИЯ. 1945 ГОД – НАЧАЛО XXI ВЕКА**

Мир во второй половине XX – начале XXI в. Интересы СССР, США, Великобритании и Франции в Европе и мире после войны.

#### **США и страны Европы во второй половине XX – начале XXI в.**

*США и страны Западной Европы во второй половине XX – начале XXI в.* Складывание биполярного мира. План Маршалла и доктрина Трумэна. Установление просоветских режимов в странах Восточной Европы. Раскол Германии. Советско-югославский конфликт и политические репрессии в Восточной Европе. Причины начала холодной войны.

США и страны Западной Европы во второй половине XX в. Маккартизм в США. Возникновение «общества потребления». Проблема прав человека. Возникновение

Европейского экономического общества. Федеративная республика Германия. Западногерманское «экономическое чудо». Франция после Второй мировой войны. Консервативная и трудовая Великобритания. Движение против расовой дискриминации в США. Новые течения в идеологии. Социальный кризис конца 1960-х гг. и его значение.

США и страны Западной Европы в конце XX – начале XXI в. Информационная революция. Энергетический и экологический кризисы. Изменение социальной структуры стран Запада. Рост влияния СМИ и политические изменения в Европе. Неоконсерватизм и неоглобализм. Страны Запада в начале XXI века. Создание Европейского союза.

*Страны Центральной и Восточной Европы во второй половине XX – начале XXI в.* Социально-экономическая система Восточной Европы в середине XX в. Кризисы в ряде социалистических стран. «Пражская весна» 1968 года. Ввод войск стран Варшавского договора в Чехословакию. Движение «Солидарность» в Польше. Югославский социализм. «Бархатные революции» в Восточной Европе. Распад Югославии и войны на Балканах. Агрессия НАТО против Югославии. Восточная Европа в 1990-х гг. и начале XXI в.

### **Страны Азии, Африки и Латинской Америки во второй половине XX – начале XXI в.**

*Страны Азии во второй половине XX – начале XXI в.* Гражданская война в Китае. Война в Корее. Национально-освободительные движения в Юго-Восточной Азии. Возобновление войны в Индокитае. Американское вмешательство во Вьетнаме. Победа коммунистов в Индокитае. Причины и последствия локальных войн в Китае, Корее, Вьетнаме, Лаосе, Камбодже.

Строительство социализма в Китае. Мао Цзэдун. «Культурная революция» в Китае. Рыночные реформы в Китае. Китай в конце 1980-х гг. Северная Корея. Режим Пол Пота в Кампучии. Реформы в социалистических странах Азии, их последствия. Япония после Второй мировой войны. Восстановление суверенитета Японии и проблема Курильских островов. Японское «экономическое чудо». Кризис японского общества. Развитие Южной Кореи. «Тихоокеанские драконы»: Южная Корея, Тайвань, Сингапур и Гонконг. Успехи Китая. Причины экономических успехов Японии, Южной Кореи, Китая во второй половине XX – начале XXI в.

Обретение независимости странами Южной Азии. Преобразования в независимой Индии. Индия и Пакистан. Кризис индийского общества и борьба за его преодоление. Капиталистическая модернизация Тайланда, Малайзии и Филиппин. Индонезия и Мьянма

*Страны Ближнего и Среднего Востока во второй половине XX – начале XXI в.* Арабские страны и возникновение государства Израиль. Антиимпериалистическое движение и Суэцкий конфликт. Арабо-израильские войны и мирное урегулирование на Ближнем Востоке. Модернизация в Турции. Исламская революция в Иране. Создание исламских режимов. Кризисы в персидском заливе. Причины и последствия арабо-израильских войн, революции в Иране.

*Страны Тропической и Южной Африки. Освобождение от колониальной зависимости.* Страны Африки южнее Сахары. Попытки демократизации и установление диктатур. Ликвидация системы апартеида. Страны социалистической ориентации. Конфликт в Африканском Роге. Этнические конфликты. Пути развития стран Африки после освобождения от колониальной зависимости во второй половине XX века, их причины.

*Страны Латинской Америки во второй половине XX – начале XXI в.* Страны Латинской Америки в середине XX века. Аграрные реформы и импортозамещающая индустриализация. Революция на Кубе. Переход Кубы к социалистическому развитию. Эрнесто Че Гевара. Революции и гражданские войны в Центральной Америке. Реформы в странах Латинской Америки в 1950–1970-х гг. Преобразования «Народного единства» в Чили. Кризис реформ и военный переворот в Чили. Диктаторские режимы в странах

Южной Америки. Переход к демократии и усиление левых сил. Причины и последствия революционных движений на Кубе и в Центральной Америке.

### **Международные отношения во второй половине XX – начале XXI в.**

*Международные отношения в конце 1940-х – конце 1980-х гг.* Гонка вооружений СССР и США, ее последствия. Ракетно-космическое соперничество. Международные отношения в 1950-е годы. «Новые рубежи» Дж. Кеннеди и Берлинский кризис. Карибский кризис. Договор о запрещении ядерных испытаний. Советско-китайский конфликт. Усиление нестабильности в мире и Договор о нераспространении ядерного оружия. Договоры ОСВ-1 и ПРО. Хельсинский акт. Договоры ОСВ-2 и ракетный кризис. События в Афганистане и возвращение к политике холодной войны. Конец холодной войны.

*Международные отношения в 1990-е – 2023 г.* Международные отношения в 1990-е – 2023 г. Расширение НАТО на Восток. Конфликт на Балканах. Военные интервенции НАТО. Кризис глобального доминирования Запада. Обострение противостояния России и Запада. Интеграционные процессы в современном мире: БРИКС, ЕАЭС, СНГ, ШОС, АСЕАН.

### **Наука и культура во второй половине XX – начале XXI в.**

*Наука и культура во второй половине XX в. – начале XXI в.* Важнейшие направления развития науки во второй половине XX – начале XXI в. Ядерная энергетика. Освоение космоса. Развитие культуры и искусства во второй половине XX – начале XXI в.: литература, театральное искусство, музыка, архитектура, изобразительное искусство. Олимпийское движение Глобальные проблемы современности.

## **ИСТОРИЯ РОССИИ. 1945 ГОД – НАЧАЛО XXI ВЕКА**

### **СССР в 1945–1991 гг.**

*СССР в послевоенные годы.* Послевоенные годы. Влияние Победы. Потери и демографические проблемы. Социальная адаптация фронтовиков. Репатриация. Борьба с беспризорностью и преступностью. Восстановление и развитие экономики и социальной сферы. Восстановление промышленности. Сельское хозяйство. Меры по улучшению жизни населения.

Политическая система в послевоенные годы. Сталин и его окружение. Союзный центр и национальные регионы: проблемы взаимоотношений. Послевоенные репрессии.

Идеология, наука, культура и спорт в послевоенные годы. Соперничество в высших эшелонах власти. Усиление идеологического контроля над обществом. Основные тенденции развития советской литературы и искусства. Развитие советской науки. Советский спорт.

Место и роль СССР в послевоенном мире. Укрепление геополитических позиций СССР. Послевоенные договоры с побежденными противниками. Начало холодной войны, ее причины и особенности. Раскол Европы и оформление биполярного мира. СССР и страны Азии

*СССР в 1953–1964 гг.* Смерть Сталина и настроения в обществе. Борьба за власть в советском руководстве. Н.С. Хрущев. XX съезд КПСС и идеологическая кампания по разоблачению культа личности Сталина. Реабилитация жертв политических репрессий. Реорганизация государственных органов, партийных и общественных организаций. Новая Программа КПСС и проект Конституции СССР.

Основные направления экономического и социального развития СССР в 1953–1964 гг. Экономический курс Г.М. Маленкова. Развитие промышленности. Военный и

гражданский секторы экономики. Развитие сельского хозяйства и попытки решения продовольственной проблемы. Социальное развитие.

Развитие науки и техники в 1953–1964 гг. Научно-техническая революция в СССР. Развитие компьютерной техники. Организация науки. Фундаментальная наука и производство. Развитие гуманитарных наук. Открытие новых месторождений. Освоение Арктики и Антарктики. Самолетостроение и ракетостроение. Освоение космоса.

Культурное пространство в 1953–1964 гг. Условия развития советской культуры. Первые признаки наступления оттепели в культурной сфере. Власть и интеллигенция. Развитие образования. Власть и церковь. Зарождение новых форм общественной жизни. Развитие советского спорта.

Перемены в повседневной жизни в 1953–1964 гг. Революция благосостояния. Демография. Изменение условий и оплаты труда. Перемены в пенсионной системе. Общественные фонды потребления. Решение жилищной проблемы. Жизнь на селе. Популярны формы досуга. Изменение структуры питания. Товары первой необходимости. Книги, журналы, газеты. Туризм. Изменение общественных настроений и ожиданий.

Новый курс советской внешней политики: от конфронтации к диалогу. СССР и страны Запада. Гонка вооружений. СССР и мировая социалистическая система. Распад колониальной системы. СССР и страны третьего мира

*СССР в 1964–1985 гг.* Политическое развитие СССР в 1964–1985 гг. Итоги и значение «великого десятилетия» Н.С. Хрущева. Политический курс Л.И. Брежнева. Конституция СССР 1977 г.

Особенности социально-экономического развития СССР в 1964–1985 гг. Новые ориентиры аграрной политики: реформа 1965 г. и ее результаты. Косыгинская реформа промышленности. Рост социально-экономических проблем.

Развитие науки, образования, здравоохранения. Научные и технические приоритеты. Советская космическая программа. Развитие образования. Советское здравоохранение.

Идеология и культура. Новые идеологические ориентиры. Концепция «развитого социализма». Диссиденты и неформалы. Литература и искусство: поиски новых путей. Достижения советского спорта.

Повседневная жизнь советского общества в 1964–1985 гг. Общественные настроения.

Национальная политика и национальные движения. Новая историческая общность. Изменение национального состава населения СССР. Развитие республик в рамках единого государства. Национальные движения. Эволюция национальной политики.

Внешняя политика СССР в 1964–1985 гг. Новые вызовы внешнего мира. Отношения СССР со странами Запада. Совещание по безопасности и сотрудничеству в Европе (СБСЕ). СССР и развивающиеся страны. Ввод советских войск в Афганистан. СССР и страны социализма.

СССР и мир в начале 1980-х гг. Нарастание кризисных явлений в СССР. Ю.В. Андропов и начало формирования идеологии перемен. М.С. Горбачев и его окружение: курс на реформы.

*СССР в 1985–1991 гг.* Социально-экономическое развитие СССР в 1985–1991 гг. Первый этап преобразований М.С. Горбачева: концепция ускорения социально-экономического развития. Второй этап экономических реформ. Экономический кризис и окончательное разрушение советской модели экономики. Разработка программ перехода к рыночной экономике.

Перемены в духовной сфере в годы перестройки. Гласность и плюрализм. Литература. Кино и театр. Реабилитация жертв политических репрессий. Новый этап в государственно-конфессиональных отношениях. Результаты политики гласности.



Реформа политической системы СССР и ее итоги. Начало изменения советской политической системы. Конституционная реформа 1988–1991 гг. I Съезд народных депутатов СССР и его значение. Становление многопартийности. Кризис в КПСС и создание Коммунистической партии РСФСР.

Новое политическое мышление и перемены во внешней политике. СССР и Запад. Начало разоружения. Разблокирование региональных конфликтов. Распад социалистической системы. Результаты политики нового мышления. Отношение к М.С. Горбачеву и его внешней политике в СССР и в мире.

Национальная политика и подъем национальных движений. Кризис межнациональных отношений. Нарастание националистических и сепаратистских настроений, обострение межнациональных конфликтов. Противостояние между союзным центром и партийным руководством республик. Декларация о государственном суверенитете РСФСР. Разработка нового союзного договора. Августовский политический кризис 1991 года. Распад СССР.

### **Российская Федерация в 1992 – начале 2020-х гг.**

*Российская Федерация в 1990-е гг.* Российская экономика в условиях рынка. Начало радикальных экономических преобразований. Ваучерная приватизация. Положение в экономике России в 1992–1998 гг. Корректировка курса реформ. «Олигархический капитализм» и финансовые кризисы. Дефолт 1998 года и его последствия. Россия после дефолта. Результаты экономических реформ 1990-х гг. Политическое развитие Российской Федерации. Разработка новой Конституции России. Нарастание политико-конституционного кризиса в условиях ухудшения экономической ситуации. Трагические события осени 1993 г. в Москве. Конституция России 1993 года и ее значение. Российская многопартийность и становление современного парламентаризма. Выборы Президента РФ в 1996 году. Результаты политического развития России в 1990-е гг. Отставка Президента России Б.Н. Ельцина.

Межнациональные отношения и национальная политика. Народы и регионы России после распада СССР. Федеративный договор. Военно-политический кризис в Чеченской Республике.

Повседневная жизнь. Изменения в структуре российского общества и условиях жизни различных групп населения в 1990-е гг. Численность и доходы населения. Социальное расслоение. Досуг и туризм.

Внешняя политика Российской Федерации в 1990-е гг. Новое место России в мире. Взаимоотношения с США и странами Запада. Агрессия НАТО в Югославии и изменение политики России в отношении Запада. Отношения со странами Азии, Африки и Латинской Америки. Россия на постсоветском пространстве. Результаты внешней политики страны в 1990-е гг.

*Россия в XXI веке.* Политические вызовы и новые приоритеты внутренней политики России в начале XXI в. Укрепление вертикали власти. Противодействие террористической угрозе. Урегулирование кризиса в Чеченской Республике. Обеспечение гражданского согласия и единства общества. Утверждение государственной символики. Военная реформа. Стабилизация политической системы в годы президентства В.В. Путина.

Россия в 2008–2011 гг. Президент Д.А. Медведев и его программа. Военный конфликт в Закавказье. Новый этап политической реформы. Выборы в Государственную Думу 2011 г.

Социально-экономическое развитие России в начале XXI в. Приоритетные национальные проекты. Экономическое развитие в 2000–2007 гг. Россия в системе мировой рыночной экономики. Мировой экономический кризис 2008 г. Социальная политика. Изменения в структуре, занятости и численности населения.

Культура, наука, спорт и общественная жизнь в 1990-х – начале 2020-х гг. Последствия распада СССР в сфере науки, образования и культуры. Литература. Кинематограф. Музыка. Театр. Изобразительное и монументальное искусство. Развитие российской культуры в XXI в. Развитие науки. Формирование суверенной системы образования. Средства массовой информации. Российский спорт. Государство и основные религиозные конфессии. Повседневная жизнь.

Внешняя политика в начале XXI в. Россия в современном мире. Становление нового внешнеполитического курса России в 2000–2007 гг. Рост международного авторитета России и возобновление конфронтации со странами Запада в 2008–2020 гг.

Россия в 2012 – начале 2020-х гг. Укрепление обороноспособности страны. Социально-экономическое развитие. Выборы в Государственную Думу 2016 г. Выборы Президента РФ в 2018 г. Национальные цели развития страны. Конституционная реформа 2020 г. Выборы в Государственную Думу VIII созыва.

Россия сегодня. Специальная военная операция (СВО). Отношения с Западом в начале XXI в. Давление на Россию со стороны США. Противодействие стратегии Запада в отношении России. Фальсификация истории. Возрождение нацизма. Украинский неонацизм. Переворот 2014 г. на Украине. Возвращение Крыма. Судьба Донбасса. Минские соглашения. Специальная военная операция. Противостояние с Западом. Украина – неонацистское государство. Новые регионы. СВО и российское общество. Россия – страна героев.

Наш край в 1992–2022 гг.

Итоговое обобщение по курсу «История России. 1945 год – начало XXI века».

# ПЛАНИРУЕМЫЕ РЕЗУЛЬТАТЫ ОСВОЕНИЯ ПРОГРАММЫ ПО ИСТОРИИ НА УРОВНЕ СРЕДНЕГО ОБЩЕГО ОБРАЗОВАНИЯ

## ЛИЧНОСТНЫЕ РЕЗУЛЬТАТЫ

### 1) гражданского воспитания:

осмысление сложившихся в российской истории традиций гражданского служения Отечеству;

сформированность гражданской позиции обучающегося как активного и ответственного члена российского общества;

осознание исторического значения конституционного развития России, своих конституционных прав и обязанностей, уважение закона и правопорядка;

принятие традиционных национальных, общечеловеческих гуманистических и демократических ценностей;

готовность противостоять идеологии экстремизма, национализма, ксенофобии, дискриминации по социальным, религиозным, расовым, национальным признакам; готовность вести совместную деятельность в интересах гражданского общества, участвовать в самоуправлении в образовательной организации;

умение взаимодействовать с социальными институтами в соответствии с их функциями и назначением;

готовность к гуманитарной и волонтерской деятельности;

### 2) патриотического воспитания:

сформированность российской гражданской идентичности, патриотизма, уважения к своему народу, чувства ответственности перед Родиной, гордости за свою страну, свой край, свой язык и культуру, прошлое и настоящее многонационального народа России;

ценностное отношение к государственным символам, историческому и природному наследию, памятникам, традициям народов России, достижениям России в науке, искусстве, спорте, технологиях, труде; идейная убежденность, готовность к служению и защите Отечества, ответственность за его судьбу;

### 3) духовно-нравственного воспитания:

личностное осмысление и принятие сущности и значения исторически сложившихся и развивавшихся духовно-нравственных ценностей российского народа;

сформированность нравственного сознания, этического поведения; способность оценивать ситуации нравственного выбора и принимать осознанные решения, ориентируясь на морально-нравственные ценности и нормы современного российского общества; понимание значения личного вклада в построение устойчивого будущего;

ответственное отношение к своим родителям, представителям старших поколений, осознание значения создания семьи на основе принятия ценностей семейной жизни в соответствии с традициями народов России;

### 4) эстетического воспитания:

представление об исторически сложившемся культурном многообразии своей страны и мира;

способность воспринимать различные виды искусства, традиции и творчество своего и других народов, ощущать эмоциональное воздействие искусства;

осознание значимости для личности и общества наследия отечественного и мирового искусства, этнических культурных традиций и народного творчества; эстетическое отношение к миру, современной культуре, включая эстетику быта, научного и технического творчества, спорта, труда, общественных отношений;

### 5) физического воспитания:

осознание ценности жизни и необходимости ее сохранения (в том числе на основе примеров из истории);

представление об идеалах гармоничного физического и духовного развития человека в исторических обществах и в современную эпоху; ответственное отношение к своему здоровью и установка на здоровый образ жизни;

**6) трудового воспитания:**

понимание на основе знания истории значения трудовой деятельности как источника развития человека и общества; уважение к труду и результатам трудовой деятельности человека;

представление о разнообразии существовавших в прошлом и современных профессий; формирование интереса к различным сферам профессиональной деятельности; готовность совершать осознанный выбор будущей профессии и реализовывать собственные жизненные планы;

мотивация и способность к образованию и самообразованию на протяжении всей жизни;

**7) экологического воспитания:**

осмысление исторического опыта взаимодействия людей с природной средой, его позитивных и негативных проявлений; сформированность экологической культуры, понимание влияния социально-экономических процессов на состояние природной и социальной среды, осознание глобального характера экологических проблем;

активное неприятие действий, приносящих вред окружающей природной и социальной среде;

**8) ценности научного познания:**

сформированность мировоззрения, соответствующего современному уровню развития исторической науки и общественной практики, основанного на диалоге культур, способствующего осознанию своего места в поликультурном мире;

осмысление значения истории как знания о развитии человека и общества, о социальном и нравственном опыте предшествующих поколений; совершенствование языковой и читательской культуры как средства взаимодействия между людьми и познания мира;

овладение основными навыками познания и оценки событий прошлого с позиций историзма, готовность к осуществлению учебной проектно-исследовательской деятельности в сфере истории;

**9) эмоциональный интеллект:**

развитие самосознания (включая способность осознавать на примерах исторических ситуаций роль эмоций в отношениях между людьми, понимать свое эмоциональное состояние, соотнося его с эмоциями людей в известных исторических ситуациях); саморегулирования, включающего самоконтроль, умение принимать ответственность за свое поведение, способность адаптироваться к эмоциональным изменениям и проявлять гибкость, быть открытым новому; внутренней мотивации, включающей стремление к достижению цели и успеху, оптимизм, инициативность, умение действовать, исходя из своих возможностей; эмпатии (способность понимать другого человека, оказавшегося в определенных обстоятельствах); социальных навыков (способность выстраивать конструктивные отношения с другими людьми, регулировать способ выражения своих суждений и эмоций с учетом позиций и мнений других участников общения).

## **МЕТАПРЕДМЕТНЫЕ РЕЗУЛЬТАТЫ**

В результате изучения истории на уровне среднего общего образования у обучающегося будут сформированы познавательные универсальные учебные действия,

коммуникативные универсальные учебные действия, регулятивные универсальные учебные действия, совместная деятельность.

### **Познавательные универсальные учебные действия**

#### **Базовые логические действия:**

формулировать проблему, вопрос, требующий решения;

устанавливать существенный признак или основания для сравнения, классификации и обобщения;

определять цели деятельности, задавать параметры и критерии их достижения;

выявлять закономерные черты и противоречия в рассматриваемых явлениях;

разрабатывать план решения проблемы с учетом анализа имеющихся ресурсов;

вносить коррективы в деятельность, оценивать соответствие результатов целям.

#### **Базовые исследовательские действия:**

определять познавательную задачу; намечать путь ее решения и осуществлять подбор исторического материала, объекта;

владеть навыками учебно-исследовательской и проектной деятельности;

осуществлять анализ объекта в соответствии с принципом историзма, основными процедурами исторического познания;

систематизировать и обобщать исторические факты (в том числе в форме таблиц, схем);

выявлять характерные признаки исторических явлений;

раскрывать причинно-следственные связи событий прошлого и настоящего;

сравнивать события, ситуации, определяя основания для сравнения, выявляя общие черты и различия;

формулировать и обосновывать выводы;

соотносить полученный результат с имеющимся историческим знанием;

определять новизну и обоснованность полученного результата;

представлять результаты своей деятельности в различных формах (сообщение, эссе, презентация, реферат, учебный проект и другие);

объяснять сферу применения и значение проведенного учебного исследования в современном общественном контексте.

#### **Работа с информацией:**

осуществлять анализ учебной и внеучебной исторической информации (учебники, исторические источники, научно-популярная литература, интернет-ресурсы и другие) – извлекать, сопоставлять, систематизировать и интерпретировать информацию;

различать виды источников исторической информации; высказывать суждение о достоверности и значении информации источника (по предложенным или самостоятельно сформулированным критериям);

рассматривать комплексы источников, выявляя совпадения и различия их свидетельств;

использовать средства современных информационных и коммуникационных технологий с соблюдением правовых и этических норм, требований информационной безопасности;

создавать тексты в различных форматах с учетом назначения информации целевой аудитории, выбирая оптимальную форму представления и визуализации.

#### **Коммуникативные универсальные учебные действия:**

представлять особенности взаимодействия людей в исторических обществах и современном мире;

участвовать в обсуждении событий и личностей прошлого и современности, выявляя сходство и различие высказываемых оценок;

излагать и аргументировать свою точку зрения в устном высказывании, письменном тексте;

владеть способами общения и конструктивного взаимодействия, в том числе межкультурного, в образовательной организации и социальном окружении;

аргументированно вести диалог, уметь смягчать конфликтные ситуации.

### **Регулятивные универсальные учебные действия:**

владеть приемами самоорганизации своей учебной и общественной работы: выявлять проблему, задачи, требующие решения; составлять план действий, определять способ решения, последовательно реализовывать намеченный план действий и другие;

владеть приемами самоконтроля: осуществлять самоконтроль, рефлекссию и самооценку полученных результатов; вносить коррективы в свою работу с учетом установленных ошибок, возникших трудностей;

принятие себя и других: осознавать свои достижения и слабые стороны в учении, общении, сотрудничестве со сверстниками и людьми старшего поколения; принимать мотивы и аргументы других при анализе результатов деятельности; признавать свое право и право других на ошибку; вносить конструктивные предложения для совместного решения учебных задач, проблем.

### **Совместная деятельность:**

осознавать на основе исторических примеров значение совместной деятельности людей как эффективного средства достижения поставленных целей;

планировать и осуществлять совместную работу, коллективные учебные проекты по истории, в том числе на региональном материале;

определять свое участие в общей работе и координировать свои действия с другими членами команды;

проявлять творчество и инициативу в индивидуальной и командной работе;

оценивать полученные результаты и свой вклад в общую работу.

## **ПРЕДМЕТНЫЕ РЕЗУЛЬТАТЫ**

Предметные результаты освоения программы по истории на уровне среднего общего образования должны обеспечивать:

1) понимание значимости России в мировых политических и социально-экономических процессах XX – начала XXI в., знание достижений страны и ее народа; умение характеризовать историческое значение Российской революции, Гражданской войны, новой экономической политики, индустриализации и коллективизации в Союзе Советских Социалистических Республик, решающую роль СССР в победе над нацизмом, значение советских научно-технологических успехов, освоения космоса; понимание причин и следствий распада СССР, возрождения Российской Федерации как мировой державы, воссоединения Крыма с Россией, специальной военной операции на Украине и других важнейших событий XX – начала XXI в.; особенности развития культуры народов СССР (России);

2) знание имен героев Первой мировой, Гражданской, Великой Отечественной войн, исторических личностей, внесших значительный вклад в социально-экономическое, политическое и культурное развитие России в XX – начале XXI в.;

3) умение составлять описание (реконструкцию) в устной и письменной форме исторических событий, явлений, процессов истории родного края, истории России и всемирной истории XX – начала XXI в. и их участников, образа жизни людей и его изменения в Новейшую эпоху; формулировать и обосновывать собственную точку зрения

(версию, оценку) с использованием фактического материала, в том числе используя источники разных типов;

4) умение выявлять существенные черты исторических событий, явлений, процессов; систематизировать историческую информацию в соответствии с заданными критериями; сравнивать изученные исторические события, явления, процессы;

5) умение устанавливать причинно-следственные, пространственные, временные связи исторических событий, явлений, процессов; характеризовать их итоги; соотносить события истории родного края и истории России в XX – начале XXI в.; определять современников исторических событий истории России и человечества в целом в XX – начале XXI в.;

6) умение критически анализировать для решения познавательной задачи аутентичные исторические источники разных типов (письменные, вещественные, аудиовизуальные) по истории России и зарубежных стран XX – начала XXI в., оценивать их полноту и достоверность, соотносить с историческим периодом; выявлять общее и различия; привлекать контекстную информацию при работе с историческими источниками;

7) умение осуществлять с соблюдением правил информационной безопасности поиск исторической информации по истории России и зарубежных стран XX – начала XXI в. в справочной литературе, сети Интернет, средствах массовой информации для решения познавательных задач; оценивать полноту и достоверность информации с точки зрения ее соответствия исторической действительности;

8) умение анализировать текстовые, визуальные источники исторической информации, в том числе исторические карты/схемы, по истории России и зарубежных стран XX – начала XXI в.; сопоставлять информацию, представленную в различных источниках; формализовать историческую информацию в виде таблиц, схем, графиков, диаграмм; приобретение опыта осуществления проектной деятельности в форме разработки и представления учебных проектов по новейшей истории, в том числе на региональном материале (с использованием ресурсов библиотек, музеев и других);

9) приобретение опыта взаимодействия с людьми другой культуры, национальной и религиозной принадлежности на основе традиционных ценностей российского общества: мира и взаимопонимания между народами, людьми разных культур; проявление уважения к историческому наследию народов России;

10) умение защищать историческую правду, не допускать умаления подвига народа при защите Отечества, готовность противодействовать фальсификациям российской истории;

11) знание ключевых событий, основных дат и этапов истории России и мира в XX – начале XXI в.; выдающихся деятелей отечественной и всемирной истории; важнейших достижений культуры, ценностных ориентиров.

Условием достижения каждого из предметных результатов изучения истории на уровне среднего общего образования является усвоение обучающимися знаний и формирование умений, которые составляют структуру предметного результата.

Формирование умений, составляющих структуру предметных результатов, происходит на учебном материале, изучаемом в 10–11 классах с учетом того, что достижение предметных результатов предполагает не только обращение к истории России и всемирной истории XX – начала XXI в., но и к важнейшим событиям, явлениям, процессам истории нашей страны с древнейших времен до начала XX в. При планировании уроков истории следует предусмотреть повторение изученных ранее исторических событий, явлений, процессов, деятельности исторических личностей России, связанных с актуальным историческим материалом урока.

К концу обучения в 10 классе обучающийся получит следующие предметные результаты:

Понимание значимости России в мировых политических и социально-экономических процессах 1914–1945 гг., знание достижений страны и ее народа; умение характеризовать историческое значение Российской революции, Гражданской войны, новой экономической политики, индустриализации и коллективизации в Союзе Советских Социалистических Республик, решающую роль СССР в победе над нацизмом, значение советских научно-технологических успехов.

Достижение указанного предметного результата непосредственно связано с усвоением обучающимися знаний важнейших событий, явлений, процессов истории России 1914–1945 гг., умением верно интерпретировать исторические факты, давать им оценку, умением противостоять попыткам фальсификации истории, отстаивать историческую правду. Данный результат достижим при комплексном использовании методов обучения и воспитания.

Структура предметного результата включает следующий перечень знаний и умений:  
называть наиболее значимые события истории России 1914–1945 гг., объяснять их особую значимость для истории нашей страны;

определять и объяснять (аргументировать) свое отношение и оценку наиболее значительных событий, явлений, процессов истории России 1914–1945 гг., их значение для истории России и человечества в целом;

используя знания по истории России и всемирной истории 1914–1945 гг., выявлять попытки фальсификации истории;

используя знания по истории России, аргументированно противостоять попыткам фальсификации исторических фактов, связанных с важнейшими событиями, явлениями, процессами истории России 1914–1945 гг.

Знание имен героев Первой мировой, Гражданской, Великой Отечественной войн, исторических личностей, внесших значительный вклад в социально-экономическое, политическое и культурное развитие России в 1914–1945 гг.

Структура предметного результата включает следующий перечень знаний и умений:  
называть имена наиболее выдающихся деятелей истории России 1914–1945 гг., события, процессы, в которых они участвовали;

характеризовать деятельность исторических личностей в рамках событий, процессов истории России 1914–1945 гг., оценивать значение их деятельности для истории нашей страны и человечества в целом;

характеризовать значение и последствия событий 1914–1945 гг., в которых участвовали выдающиеся исторические личности, для истории России;

определять и объяснять (аргументировать) свое отношение и оценку деятельности исторических личностей.

Умение составлять описание (реконструкцию) в устной и письменной форме исторических событий, явлений, процессов истории родного края, истории России и всемирной истории 1914–1945 гг. и их участников, образа жизни людей и его изменения в Новейшую эпоху; формулировать и обосновывать собственную точку зрения (версию, оценку) с использованием фактического материала, в том числе используя источники разных типов.

Структура предметного результата включает следующий перечень знаний и умений:  
объяснять смысл изученных/изучаемых исторических понятий и терминов из истории России и всемирной истории 1914–1945 гг., привлекая учебные тексты и (или) дополнительные источники информации; корректно использовать исторические понятия и термины в устной речи, при подготовке конспекта, реферата;

по самостоятельно составленному плану представлять развернутый рассказ (описание) о ключевых событиях родного края, истории России и всемирной истории



1914–1945 гг. с использованием контекстной информации, представленной в исторических источниках, учебной, художественной и научно-популярной литературе, визуальных материалах и других;

составлять развернутую характеристику исторических личностей с описанием и оценкой их деятельности; характеризовать условия и образ жизни людей в России и других странах в 1914–1945 гг., анализируя изменения, произошедшие в течение рассматриваемого периода;

представлять описание памятников материальной и художественной культуры 1914–1945 гг., их назначение, характеризовать обстоятельства их создания, называть авторов памятников культуры, определять жанр, стиль, особенности технических и художественных приемов создания памятников культуры;

представлять результаты самостоятельного изучения исторической информации из истории России и всемирной истории 1914–1945 гг. в форме сложного плана, конспекта, реферата;

определять и объяснять с использованием фактического материала свое отношение к наиболее значительным событиям, достижениям и личностям истории России и зарубежных стран 1914–1945 гг.;

понимать необходимость фактической аргументации для обоснования своей позиции; самостоятельно отбирать факты, которые могут быть использованы для подтверждения или опровержения какой-либо оценки исторических событий;

формулировать аргументы для подтверждения или опровержения собственной или предложенной точки зрения по дискуссионной проблеме из истории России и всемирной истории 1914–1945 гг.; сравнивать предложенную аргументацию, выбирать наиболее аргументированную позицию.

Умение выявлять существенные черты исторических событий, явлений, процессов 1914–1945 гг.; систематизировать историческую информацию в соответствии с заданными критериями; сравнивать изученные исторические события, явления, процессы.

Структура предметного результата включает следующий перечень знаний и умений: называть характерные, существенные признаки событий, процессов, явлений истории России и всеобщей истории 1914–1945 гг.;

различать в исторической информации из курсов истории России и зарубежных стран 1914–1945 гг. события, явления, процессы; факты и мнения, описания и объяснения, гипотезы и теории;

группировать, систематизировать исторические факты по самостоятельно определяемому признаку (хронологии, принадлежности к историческим процессам, типологическим основаниям и другим);

обобщать историческую информацию по истории России и зарубежных стран 1914–1945 гг.;

на основе изучения исторического материала давать оценку возможности/корректности сравнения событий, явлений, процессов, взглядов исторических деятелей истории России и зарубежных стран в 1914–1945 гг.;

сравнивать исторические события, явления, процессы, взгляды исторических деятелей истории России и зарубежных стран 1914–1945 гг. по самостоятельно определенным критериям; на основе сравнения самостоятельно делать выводы;

на основе изучения исторического материала устанавливать исторические аналогии.

Умение устанавливать причинно-следственные, пространственные, временные связи исторических событий, явлений, процессов; характеризовать их итоги; соотносить события истории родного края и истории России в 1914–1945 гг.; определять современников исторических событий истории России и человечества в целом в 1914–1945 гг.

Структура предметного результата включает следующий перечень знаний и умений:

на основе изученного материала по истории России и зарубежных стран 1914–1945 гг. определять (различать) причины, предпосылки, поводы, последствия, указывать итоги, значение исторических событий, явлений, процессов;

устанавливать причинно-следственные, пространственные, временные связи между историческими событиями, явлениями, процессами на основе анализа исторической ситуации/информации из истории России и зарубежных стран 1914–1945 гг.;

делать предположения о возможных причинах (предпосылках) и последствиях исторических событий, явлений, процессов истории России и зарубежных стран 1914–1945 гг.;

излагать исторический материал на основе понимания причинно-следственных, пространственно-временных связей исторических событий, явлений, процессов;

соотносить события истории родного края, истории России и зарубежных стран 1914–1945 гг.;

определять современников исторических событий, явлений, процессов истории России и человечества в целом 1914–1945 гг.

Умение критически анализировать для решения познавательной задачи аутентичные исторические источники разных типов (письменные, вещественные, аудиовизуальные) по истории России и зарубежных стран 1914–1945 гг., оценивать их полноту и достоверность, соотносить с историческим периодом; выявлять общее и различия; привлекать контекстную информацию при работе с историческими источниками.

Структура предметного результата включает следующий перечень знаний и умений:

различать виды письменных исторических источников по истории России и всемирной истории 1914–1945 гг.;

определять авторство письменного исторического источника по истории России и зарубежных стран 1914–1945 гг., время и место его создания, события, явления, процессы, о которых идет речь, и другие, соотносить информацию письменного источника с историческим контекстом;

определять на основе информации, представленной в письменном историческом источнике, характерные признаки описываемых событий, явлений, процессов по истории России и зарубежных стран 1914–1945 гг.;

анализировать письменный исторический источник по истории России и зарубежных стран 1914–1945 гг. с точки зрения его темы, цели, позиции автора документа и участников событий, основной мысли, основной и дополнительной информации, достоверности содержания;

соотносить содержание исторического источника по истории России и зарубежных стран 1914–1945 гг. с учебным текстом, другими источниками исторической информации (в том числе исторической картой/схемой);

сопоставлять, анализировать информацию из двух или более письменных исторических источников по истории России и зарубежных стран 1914–1945 гг., делать выводы;

использовать исторические письменные источники при аргументации дискуссионных точек зрения;

проводить атрибуцию вещественного исторического источника (определять утилитарное назначение изучаемого предмета, материальную основу и технику создания, размер, надписи и другие; соотносить вещественный исторический источник с периодом, к которому он относится, и другие); используя контекстную информацию, описывать вещественный исторический источник;

проводить атрибуцию визуальных и аудиовизуальных исторических источников по истории России и зарубежных стран 1914–1945 гг. (определять авторство, время создания, события, связанные с историческими источниками); используя контекстную информацию, описывать визуальный и аудиовизуальный исторический источник.

Умение осуществлять с соблюдением правил информационной безопасности поиск исторической информации по истории России и зарубежных стран 1914–1945 гг. в справочной литературе, сети Интернет, средствах массовой информации для решения познавательных задач; оценивать полноту и достоверность информации с точки зрения ее соответствия исторической действительности.

Структура предметного результата включает следующий перечень знаний и умений:  
знать и использовать правила информационной безопасности при поиске исторической информации;

самостоятельно осуществлять поиск достоверных исторических источников, необходимых для изучения событий (явлений, процессов) истории России и зарубежных стран 1914–1945 гг.;

на основе знаний по истории самостоятельно подбирать достоверные визуальные источники исторической информации, иллюстрирующие существенные признаки исторических событий, явлений, процессов;

самостоятельно осуществлять поиск исторической информации, необходимой для анализа исторических событий, процессов, явлений истории России и зарубежных стран 1914–1945 гг.;

используя знания по истории, оценивать полноту и достоверность информации с точки зрения ее соответствия исторической действительности.

Умение анализировать текстовые, визуальные источники исторической информации, в том числе исторические карты/схемы, по истории России и зарубежных стран 1914–1945 гг.; сопоставлять информацию, представленную в различных источниках; формализовать историческую информацию в виде таблиц, схем, графиков, диаграмм; приобретение опыта осуществления проектной деятельности в форме разработки и представления учебных проектов по новейшей истории, в том числе на региональном материале (с использованием ресурсов библиотек, музеев и других).

Структура предметного результата включает следующий перечень знаний и умений:  
определять на основе информации, представленной в текстовом источнике исторической информации, характерные признаки описываемых событий (явлений, процессов) истории России и зарубежных стран 1914–1945 гг.;

отвечать на вопросы по содержанию текстового источника исторической информации по истории России и зарубежных стран 1914–1945 гг. и составлять на его основе план, таблицу, схему;

узнавать, показывать и называть на карте (схеме) объекты, обозначенные условными знаками, характеризовать историческое пространство (географические объекты, территории расселения народов, государства, места расположения памятников культуры и другие), изучаемые события, явления, процессы истории России и зарубежных стран 1914–1945 гг.;

привлекать контекстную информацию при работе с исторической картой и рассказывать об исторических событиях, используя историческую карту;

сопоставлять, анализировать информацию, представленную на двух или более исторических картах (схемах) по истории России и зарубежных стран 1914–1945 гг.; оформлять результаты анализа исторической карты (схемы) в виде таблицы, схемы; делать выводы;

на основании информации, представленной на карте/схеме по истории России и зарубежных стран 1914–1945 гг., проводить сравнение исторических объектов (размеры территорий стран, расстояния и другое), социально-экономических и геополитических условий существования государств, народов, делать выводы;

сопоставлять информацию, представленную на исторической карте/схеме по истории России и зарубежных стран 1914–1945 гг., с информацией из аутентичных исторических источников и источников исторической информации;

определять события, явления, процессы, которым посвящены визуальные источники исторической информации;

на основании визуальных источников исторической информации и статистической информации по истории России и зарубежных стран 1914–1945 гг. проводить сравнение исторических событий, явлений, процессов истории России и зарубежных стран 1914–1945 гг.;

сопоставлять визуальные источники исторической информации по истории России и зарубежных стран 1914–1945 гг. с информацией из других исторических источников, делать выводы;

представлять историческую информацию в виде таблиц, графиков, схем, диаграмм;

использовать умения, приобретенные в процессе изучения истории, для участия в подготовке учебных проектов по истории России 1914–1945 гг., в том числе на региональном материале, с использованием ресурсов библиотек, музеев и других.

Приобретение опыта взаимодействия с людьми другой культуры, национальной и религиозной принадлежности на основе традиционных ценностей российского общества: мира и взаимопонимания между народами, людьми разных культур; проявление уважения к историческому наследию народов России.

Достижение данного предметного результата предполагает использование методов обучения и воспитания. Основой достижения результата является понимание обучающимися особенностей развития нашей страны как многонационального государства, важности уважения и взаимопонимания между всеми народами России.

Структура предметного результата включает следующий перечень знаний и умений:

понимать особенности политического, социально-экономического и историко-культурного развития России как многонационального государства, знакомство с культурой, традициями и обычаями народов России;

знать исторические примеры эффективного взаимодействия народов нашей страны для защиты Родины от внешних врагов, достижения общих целей в деле политического, социально-экономического и культурного развития России;

понимать особенности общения с представителями другой культуры, национальной и религиозной принадлежности, важность учета в общении традиций, обычаев, особенностей культуры народов нашей страны;

участвовать в диалогическом и полилогическом общении, посвященном проблемам, связанным с историей России и зарубежных стран 1914–1945 гг., создавать устные монологические высказывания разной коммуникативной направленности в зависимости от целей, сферы и ситуации общения с соблюдением норм современного русского языка и речевого этикета.

Умение защищать историческую правду, не допускать умаления подвига народа при защите Отечества, готовность противодействовать фальсификациям российской истории.

Структура предметного результата включает следующий перечень знаний и умений:

понимать значение подвига советского народа в годы Великой Отечественной войны, значение достижений народов нашей страны в других важнейших событиях, процессах истории России и зарубежных стран 1914–1945 гг., осознавать и понимать ценность сопричастности своей семьи к событиям, явлениям, процессам истории России;

используя исторические факты, характеризовать значение достижений народов нашей страны в событиях, явлениях, процессах истории России и зарубежных стран 1914–1945 гг.;

используя знания по истории России и зарубежных стран 1914–1945 гг., выявлять в исторической информации попытки фальсификации истории, приводить аргументы в защиту исторической правды;

активно участвовать в дискуссиях, не допуская умаления подвига народа при защите Отечества.

К концу обучения в 11 классе обучающийся получит следующие предметные результаты:

Понимание значимости России в мировых политических и социально-экономических процессах в период с 1945 г. по начало XXI в., знание достижений страны и ее народа; умение характеризовать историческое значение советских научно-технологических успехов, освоения космоса; понимание причин и следствий распада СССР, возрождения Российской Федерации как мировой державы, воссоединения Крыма с Россией, специальной военной операции на Украине и других важнейших событий; особенности развития культуры народов СССР (России).

Достижение указанного предметного результата непосредственно связано с усвоением обучающимися знаний важнейших событий, явлений, процессов истории России (1945 г. – начало XXI в.), умением верно интерпретировать исторические факты, давать им оценку, умением противостоять попыткам фальсификации истории, отстаивать историческую правду. Данный результат достижим при комплексном использовании методов обучения и воспитания.

Структура предметного результата включает следующий перечень знаний и умений: называть наиболее значимые события истории России (1945 г. – начало XXI в.), объяснять их особую значимость для истории нашей страны;

определять и объяснять (аргументировать) свое отношение и оценку наиболее значительных событий, явлений, процессов истории России (1945 г. – начало XXI в.), их значение для истории России и человечества в целом;

используя знания по истории России и всеобщей истории (1945 г. – начало XXI в.), выявлять попытки фальсификации истории;

используя знания по истории России, аргументированно противостоять попыткам фальсификации исторических фактов, связанных с важнейшими событиями, явлениями, процессами истории России (1945 г. – начало XXI в.).

Знание имен исторических личностей, внесших значительный вклад в социально-экономическое, политическое и культурное развитие России в период с 1945 г. по начало XXI в.

Достижение указанного предметного результата возможно при комплексном использовании методов обучения и воспитания, так как, кроме знаний об исторической личности, обучающиеся должны осознать величие личности человека, влияние его деятельности на ход истории.

Структура предметного результата включает следующий перечень знаний и умений: называть имена наиболее выдающихся деятелей истории России (1945 г. – начало XXI в.), события, процессы, в которых они участвовали;

характеризовать деятельность исторических личностей в рамках событий, процессов истории России (1945 г. – начало XXI в.), оценивать значение их деятельности для истории нашей страны и человечества в целом;

характеризовать значение и последствия событий, в которых участвовали выдающиеся исторические личности, для истории России (1945 г. – начало XXI в.);

определять и объяснять (аргументировать) свое отношение и оценку деятельности исторических личностей.

Умение составлять описание (реконструкцию) в устной и письменной форме исторических событий, явлений, процессов истории родного края, истории России и всеобщей истории в период с 1945 г. по начало XXI в. и их участников, образа жизни людей и его изменения в Новейшую эпоху; формулировать и обосновывать собственную точку зрения (версию, оценку) с использованием фактического материала, в том числе используя источники разных типов.

Структура предметного результата включает следующий перечень знаний и умений:

объяснять смысл изученных (изучаемых) исторических понятий и терминов из истории России и всеобщей истории (1945 г. – начало XXI в.), привлекая учебные тексты и (или) дополнительные источники информации; корректно использовать исторические понятия и термины в устной речи, при подготовке конспекта, реферата;

по самостоятельно составленному плану представлять развернутый рассказ (описание) о ключевых событиях родного края, истории России и всеобщей истории (1945 г. – начало XXI в.) с использованием контекстной информации, представленной в исторических источниках, учебной, художественной и научно-популярной литературе, визуальных материалах и другие;

составлять развернутую характеристику исторических личностей с описанием и оценкой их деятельности; характеризовать условия и образ жизни людей в России и других странах, анализируя изменения, происшедшие в течение рассматриваемого периода;

представлять описание памятников материальной и художественной культуры рассматриваемого периода, их назначение, характеризовать обстоятельства их создания, называть авторов памятников культуры, определять жанр, стиль, особенности технических и художественных приемов создания памятников культуры;

представлять результаты самостоятельного изучения исторической информации из истории России и всеобщей истории (1945 г. – начало XXI в.) в форме сложного плана, конспекта, реферата;

определять и объяснять с использованием фактического материала свое отношение к наиболее значительным событиям, достижениям и личностям истории России и зарубежных стран (1945 г. – начало XXI в.);

понимать необходимость фактической аргументации для обоснования своей позиции; самостоятельно отбирать факты, которые могут быть использованы для подтверждения/опровержения какой-либо оценки исторических событий;

формулировать аргументы для подтверждения (опровержения) собственной или предложенной точки зрения по дискуссионной проблеме из истории России и всеобщей истории (1945 г. – начало XXI в.); сравнивать предложенную аргументацию, выбирать наиболее аргументированную позицию.

Умение выявлять существенные черты исторических событий, явлений, процессов в период с 1945 г. по начало XXI в.; систематизировать историческую информацию в соответствии с заданными критериями; сравнивать изученные исторические события, явления, процессы.

Структура предметного результата включает следующий перечень знаний и умений: называть характерные, существенные признаки событий, процессов, явлений истории России и всеобщей истории (1945 г. – начало XXI в.);

различать в исторической информации из курсов истории России и зарубежных стран (1945 г. – начало XXI в.) события, явления, процессы; факты и мнения, описания и объяснения, гипотезы и теории;

группировать, систематизировать исторические факты по самостоятельно определяемому признаку (хронологии, принадлежности к историческим процессам, типологическим основаниям и другим);

обобщать историческую информацию по истории России и зарубежных стран (1945 г. – начало XXI в.);

на основе изучения исторического материала давать оценку возможности (корректности) сравнения событий, явлений, процессов, взглядов исторических деятелей истории России и зарубежных стран;

сравнивать исторические события, явления, процессы, взгляды исторических деятелей России и зарубежных стран по самостоятельно определенным критериям; на основе сравнения самостоятельно делать выводы;

на основе изучения исторического материала устанавливать исторические аналогии.

Умение устанавливать причинно-следственные, пространственные, временные связи исторических событий, явлений, процессов; характеризовать их итоги; соотносить события истории родного края и истории России в период с 1945 г. по начало XXI в.; определять современников исторических событий истории России и человечества в целом.

Структура предметного результата включает следующий перечень знаний и умений:

на основе изученного материала по истории России и зарубежных стран (1945 г. – начало XXI в.) определять (различать) причины, предпосылки, поводы, последствия, указывать итоги, значение исторических событий, явлений, процессов;

устанавливать причинно-следственные, пространственные, временные связи между историческими событиями, явлениями, процессами на основе анализа исторической ситуации/информации из истории России и зарубежных стран (1945 г. – начало XXI в.);

делать предположения о возможных причинах (предпосылках) и последствиях исторических событий, явлений, процессов истории России и зарубежных стран (1945 г. – начало XXI в.);

излагать исторический материал на основе понимания причинно-следственных, пространственно-временных связей исторических событий, явлений, процессов;

соотносить события истории родного края, истории России и зарубежных стран (1945 г. – начало XXI в.);

определять современников исторических событий, явлений, процессов истории России и человечества в целом (1945 г. – начало XXI в.).

Умение критически анализировать для решения познавательной задачи аутентичные исторические источники разных типов (письменные, вещественные, аудиовизуальные) по истории России и зарубежных стран в период с 1945 г. по начало XXI в., оценивать их полноту и достоверность, соотносить с историческим периодом; выявлять общее и различия; привлекать контекстную информацию при работе с историческими источниками.

Структура предметного результата включает следующий перечень знаний и умений:

различать виды письменных исторических источников по истории России и всеобщей истории (1945 г. – начало XXI в.);

определять авторство письменного исторического источника по истории России и зарубежных стран (1945 г. – начало XXI в.), время и место его создания, события, явления, процессы, о которых идет речь, и другие, соотносить информацию письменного источника с историческим контекстом;

определять на основе информации, представленной в письменном историческом источнике, характерные признаки описываемых событий, явлений, процессов по истории России и зарубежных стран (1945 г. – начало XXI в.);

анализировать письменный исторический источник по истории России и зарубежных стран (1945 г. – начало XXI в.) с точки зрения его темы, цели, позиции автора документа и участников событий, основной мысли, основной и дополнительной информации, достоверности содержания;

соотносить содержание исторического источника по истории России и зарубежных стран (1945 г. – начало XXI в.) с учебным текстом, другими источниками исторической информации (в том числе исторической картой/схемой);

сопоставлять, анализировать информацию из двух или более письменных исторических источников по истории России и зарубежных стран (1945 г. – начало XXI в.), делать выводы;

использовать исторические письменные источники при аргументации дискуссионных точек зрения;

проводить атрибуцию вещественного исторического источника (определять утилитарное назначение изучаемого предмета, материальную основу и технику создания, размер, надписи и другие; соотносить вещественный исторический источник с периодом, к которому он относится, и другие); используя контекстную информацию, описывать вещественный исторический источник;

проводить атрибуцию визуальных и аудиовизуальных исторических источников по истории России и зарубежных стран (1945 г. – начало XXI в.) (определять авторство, время создания, события, связанные с историческими источниками); используя контекстную информацию, описывать визуальный и аудиовизуальный исторический источник.

Умение осуществлять с соблюдением правил информационной безопасности поиск исторической информации по истории России и зарубежных стран в период с 1945 г. по начало XXI в. в справочной литературе, сети Интернет, средствах массовой информации для решения познавательных задач; оценивать полноту и достоверность информации с точки зрения ее соответствия исторической действительности.

Структура предметного результата включает следующий перечень знаний и умений:

знать и использовать правила информационной безопасности при поиске исторической информации;

самостоятельно осуществлять поиск достоверных исторических источников, необходимых для изучения событий (явлений, процессов) истории России и зарубежных стран (1945 г. – начало XXI в.);

на основе знаний по истории самостоятельно подбирать достоверные визуальные источники исторической информации, иллюстрирующие существенные признаки исторических событий, явлений, процессов;

самостоятельно осуществлять поиск исторической информации, необходимой для анализа исторических событий, процессов, явлений истории России и зарубежных стран (1945 г. – начало XXI в.);

используя знания по истории, оценивать полноту и достоверность информации с точки зрения ее соответствия исторической действительности.

Умение анализировать текстовые, визуальные источники исторической информации, в том числе исторические карты (схемы), по истории России и зарубежных стран в период с 1945 г. по начало XXI в.; сопоставлять информацию, представленную в различных источниках; формализовать историческую информацию в виде таблиц, схем, графиков, диаграмм; приобретение опыта осуществления проектной деятельности в форме разработки и представления учебных проектов по новейшей истории, в том числе на региональном материале (с использованием ресурсов библиотек, музеев и других).

Структура предметного результата включает следующий перечень знаний и умений:

определять на основе информации, представленной в текстовом источнике исторической информации, характерные признаки описываемых событий (явлений, процессов) истории России и зарубежных стран (1945 г. – начало XXI в.);

отвечать на вопросы по содержанию текстового источника исторической информации по истории России и зарубежных стран (1945 г. – начало XXI в.) и составлять на его основе план, таблицу, схему;

узнавать, показывать и называть на карте (схеме) объекты, обозначенные условными знаками, характеризовать историческое пространство (географические объекты, территории расселения народов, государства, места расположения памятников культуры и другие), изучаемые события, явления, процессы истории России и зарубежных стран (1945 г. – начало XXI в.);

привлекать контекстную информацию при работе с исторической картой и рассказывать об исторических событиях, используя историческую карту;



сопоставлять, анализировать информацию, представленную на двух или более исторических картах/схемах по истории России и зарубежных стран (1945 г. – начало XXI в.); оформлять результаты анализа исторической карты/схемы в виде таблицы, схемы; делать выводы;

на основании информации, представленной на карте (схеме) по истории России и зарубежных стран (1945 г. – начало XXI в.), проводить сравнение исторических объектов (размеры территорий стран, расстояния и другое), социально-экономических и геополитических условий существования государств, народов, делать выводы;

сопоставлять информацию, представленную на исторической карте (схеме) по истории России и зарубежных стран (1945 г. – начало XXI в.), с информацией аутентичных исторических источников и источников исторической информации;

определять события, явления, процессы, которым посвящены визуальные источники исторической информации;

на основании визуальных источников исторической информации и статистической информации по истории России и зарубежных стран (1945 г. – начало XXI в.) проводить сравнение исторических событий, явлений, процессов истории России и зарубежных стран;

сопоставлять визуальные источники исторической информации по истории России и зарубежных стран (1945 г. – начало XXI в.) с информацией из других исторических источников, делать выводы;

представлять историческую информацию в виде таблиц, графиков, схем, диаграмм;

использовать умения, приобретенные в процессе изучения истории, для участия в подготовке учебных проектов по истории России (1945 г. – начало XXI в.), в том числе на региональном материале, с использованием ресурсов библиотек, музеев и других.

Приобретение опыта взаимодействия с людьми другой культуры, национальной и религиозной принадлежности на основе ценностей современного российского общества: идеалов гуманизма, демократии, мира и взаимопонимания между народами, людьми разных культур; проявление уважения к историческому наследию народов России.

Достижение данного предметного результата предполагает использование методов обучения и воспитания. Основой достижения результата является понимание обучающимися особенностей развития нашей страны как многонационального государства, важности уважения и взаимопонимания между всеми народами России.

Структура предметного результата включает следующий перечень знаний и умений:

понимать особенности политического, социально-экономического и историко-культурного развития России как многонационального государства, знакомство с культурой, традициями и обычаями народов России;

знать исторические примеры эффективного взаимодействия народов нашей страны для защиты Родины от внешних врагов, достижения общих целей в деле политического, социально-экономического и культурного развития России;

понимать особенности общения с представителями другой культуры, национальной и религиозной принадлежности, важность учета в общении традиций, обычаев, особенностей культуры народов нашей страны;

участвовать в диалогическом и полилогическом общении, посвященном проблемам, связанным с историей России и зарубежных стран (1945 г. – начало XXI в.), создавать устные монологические высказывания разной коммуникативной направленности в зависимости от целей, сферы и ситуации общения с соблюдением норм современного русского языка и речевого этикета.

Умение защищать историческую правду, не допускать умаления подвига народа при защите Отечества, готовность давать отпор фальсификациям российской истории.

Структура предметного результата включает следующий перечень знаний и умений:

понимать значение подвига советского народа в годы Великой Отечественной войны, значение достижений народов нашей страны в других важнейших событиях, процессах истории России и зарубежных стран (1945 г. – начало XXI в.), осознавать и понимать ценность сопричастности своей семьи к событиям, явлениям, процессам истории России;

используя исторические факты, характеризовать значение достижений народов нашей страны в событиях, явлениях, процессах истории России и зарубежных стран (1945 г. – начало XXI в.);

используя знания по истории России и зарубежных стран (1945 г. – начало XXI в.), выявлять в исторической информации попытки фальсификации истории, приводить аргументы в защиту исторической правды;

активно участвовать в дискуссиях, не допуская умаления подвига народа при защите Отечества.

**ТЕМАТИЧЕСКОЕ ПЛАНИРОВАНИЕ  
10 КЛАСС**

№ п/п	Наименование разделов и тем программы	Количество часов			Электронные (цифровые) образовательные ресурсы
		Всего	Контрольные работы	Практические работы	
<b>Всеобщая история. 1914—1945 гг.</b>					
<b>Раздел 1. Введение</b>					
1.1	Введение	1			
Итого по разделу		1			
<b>Раздел 2. Мир накануне и годы Первой мировой войны</b>					
2.1	Мир накануне Первой мировой войны	1			
2.2	Первая мировая война. 1914 – 1918 гг.	2			
Итого по разделу		3			
<b>Раздел 3. Мир в 1918—1938 гг.</b>					
3.1	Распад империй и образование новых национальных государств в Европе	1			
3.2	Версальско-Вашингтонская система международных отношений	1			
3.3	Страны Европы и Северной Америки в 1920-е гг.	6			
3.4	Страны Азии, Африки и Латинской Америки в 1918 – 1930 гг.	2			
3.5	Международные отношения в 1930-е гг.	1			
3.6	Развитие науки и культуры в 1914 – 1930-х гг.	2			
3.7	Повторение и обобщение по теме «Мир в 1918 – 1938 гг.»	1			

Итого по разделу		14			
<b>Раздел 4. Вторая мировая война. 1939 – 1945 гг.</b>					
4.1	Начало Второй мировой войны	2			
4.2	Коренной перелом. Окончание и важнейшие итоги Второй мировой войны	2			
Итого по разделу		4			
<b>Раздел 5. Повторение и обобщение по курсу «Всеобщая история. 1914 – 1945 гг.»</b>					
5.1	Повторение и обобщение по курсу «Всеобщая история. 1914 – 1945 гг.»	1			
Итого по разделу		1			
<b>История России. 1914—1945 годы</b>					
<b>Раздел 1. Россия в 1914 – 1922 гг.</b>					
1.1	Россия и мир накануне Первой мировой войны	2			
1.2	Россия в Первой мировой войне	2			
1.3	Российская революция. Февраль 1917 г.	1			
1.4	Российская революция. Октябрь 1917 г.	1			
1.5	Первые революционные преобразования большевиков	2			
1.6	Гражданская война	2			
1.7	Революция и Гражданская война на национальных окраинах	1			
1.8	Идеология и культура в годы Гражданской войны	1			
1.9	Наш край в 1914 – 1922 гг.	1			
1.10	Повторение и обобщение по теме «Россия в 1914 – 1922 гг.»	1			

Итого по разделу		14			
<b>Раздел 2. Советский Союз в 1920—1930-е гг.</b>					
2.1	СССР в 20-е годы	6			
2.2	«Великий перелом». Индустриализация	1			
2.3	Коллективизация сельского хозяйства	1			
2.4	СССР в 30-е годы	7			
2.5	Наш край в 1920 – 1930-е гг.	1			
2.6	Повторение и обобщение по разделу «Советский Союз в 1920 – 1930-е гг.»	1			
Итого по разделу		17			
<b>Раздел 3. Великая Отечественная война. 1941—1945 гг.</b>					
3.1	Первый период войны	4			
3.2	Коренной перелом в ходе войны	2			
3.3	«Десять сталинских ударов» и изгнание врага с территории СССР	1			
3.4	Наука и культура в годы войны	1			
3.5	Окончание Второй мировой войны	4			
3.6	Наш край в 1941 – 1945 гг.	1			
3.7	Повторение и обобщение по теме «Великая Отечественная война 1941 – 1945 гг.»	1			
Итого по разделу		14			
ОБЩЕЕ КОЛИЧЕСТВО ЧАСОВ ПО ПРОГРАММЕ		68	0	0	

## 11 КЛАСС

№ п/п	Наименование разделов и тем программы	Количество часов			Электронные (цифровые) образовательные ресурсы
		Всего	Контрольные работы	Практические работы	
<b>Всеобщая история. 1945 год — начало XXI века</b>					
<b>Раздел 1. Введение. Мир во второй половине XX в. – начале XXI в.</b>					
1.1	Введение. Мир во второй половине XX в. – начале XXI в.	1			
Итого по разделу		1			
<b>Раздел 2. США и страны Европы во второй половине XX в. – начале XXI в.</b>					
2.1	США и страны Западной Европы во второй половине XX – начале XXI вв.	4			
2.2	Страны Центральной и Восточной Европы во второй половине XX – начале XXI в.	2			
Итого по разделу		6			
<b>Раздел 3. Страны Азии, Африки и Латинской Америки во второй половине XX в. - начале XXI в.</b>					
3.1	Страны Азии во второй половине XX в. – начале XXI в.	4			
3.2	Страны Ближнего и Среднего Востока во второй половине XX в. – начале XXI в.	1			
3.3	Страны Тропической и Южной Африки. Освобождение от колониальной зависимости	1			
3.4	Страны Латинской Америки во второй половине XX – начале XXI в.	1			
3.5	Повторение и обобщение по разделу	1			

	«Страны Азии, Африки и Латинской Америки во второй половине XX в. - начале XXI в.»				
Итого по разделу		8			
<b>Раздел 4. Международные отношения во второй половине XX – начале XXI в.</b>					
4.1	Международные отношения в конце 1940-е – конце 1980-х гг.	2			
4.2	Международные отношения в 1990-е – 2023 г.	2			
Итого по разделу		4			
<b>Раздел 5. Наука и культура во второй половине XX в. – начале XXI в.</b>					
5.1	Наука и культура во второй половине XX в. – начале XXI в.	2			
5.2	Глобальные проблемы современности	1			
Итого по разделу		3			
<b>Раздел 6. Повторение и обобщение по курсу «Всеобщая история. 1945 год — начало XXI века»</b>					
6.1	Повторение и обобщение по курсу «Всеобщая история. 1945 год — начало XXI века»	1			
Итого по разделу		1			
<b>История России. 1945 год – начало XXI века</b>					
<b>Раздел 1. Введение</b>					
1.1	Введение	1			
Итого по разделу		1			
<b>Раздел 2. СССР в 1945 – 1991 гг.</b>					
2.1	СССР в послевоенные годы	4			
2.2	СССР в 1953 – 1964 гг.	7			

2.3	СССР в 1964 - 1985 гг.	8			
2.4	СССР в 1985 – 1991 гг.	5			
2.5	Наш край в 1945 – 1991 гг.	1			
2.6	Обобщение по теме «СССР в 1964 – 1991 гг.»	1			
Итого по разделу		26			
<b>Раздел 3. Российская Федерация в 1992 – начале 2020-х гг.</b>					
3.1	Российская Федерация в 1990-е гг.	5			
3.2	Россия в XXI веке	10			
3.3	Наш край в 1992 - 2022 гг.	1			
3.4	Повторение и обобщение по теме «Российская Федерация в 1992 – начале 2020-х гг.»	1			
Итого по разделу		17			
<b>Раздел 4. Итоговое обобщение</b>					
4.1	Итоговое обобщение	1			
Итого по разделу		1			
ОБЩЕЕ КОЛИЧЕСТВО ЧАСОВ ПО ПРОГРАММЕ		68	0	0	





**ПОУРОЧНОЕ ПЛАНИРОВАНИЕ  
10 КЛАСС**

№ п/п	Тема урока	Количество часов			Дата изучения	Электронные цифровые образовательные ресурсы
		Всего	Контрольные работы	Практические работы		
1	Введение во Всеобщую историю начала XX в.	1				Поле для свободного ввода
2	Мир накануне Первой мировой войны	1				Поле для свободного ввода
3	Первая мировая война. 1914 – 1918 г.г	1				Поле для свободного ввода
4	Повторительно-обобщающий урок по теме «Мир накануне и в годы Первой Мировой войны»	1				Поле для свободного ввода
5	Распад империй и образование новых национальных государств в Европе	1				Поле для свободного ввода
6	Версальско-Вашингтонская система международных отношений	1				Поле для свободного ввода
7	Страны Европы и Северной Америки в 1920-е гг.	1				Поле для свободного ввода
8	Итальянский фашизм. Авторитарные режимы в Европе.	1				Поле для свободного ввода
9	Великая депрессия. Преобразования Ф. Рузвельта в США	1				Поле для свободного ввода
10	Германский нацизм. Нарастание агрессии в мире.	1				Поле для свободного ввода
11	Рост международной напряженности в 1930-е гг. Гражданская война в Испании	1				Поле для свободного ввода
12	Повторительно-обобщающий урок по	1				Поле для

	теме «Страны Европы и Северной Америки в 1920-е гг.»					свободного ввода
13	Страны Азии, Африки и Латинской Америки в 1918 – 1930 гг.	1				Поле для свободного ввода
14	Страны Азии, Африки и Латинской Америки в 1918 – 1930 гг.	1				Поле для свободного ввода
15	Международные отношения в 1930-е гг.	1				Поле для свободного ввода
16	Развитие науки и культуры в 1914 – 1930-х гг.	1				Поле для свободного ввода
17	Развитие науки и культуры в 1914 – 1930-х гг.	1				Поле для свободного ввода
18	Повторительно-обобщающий урок по теме «Мир в 1918 – 1938 гг.»	1				Поле для свободного ввода
19	Начальный период Второй мировой войны	1				Поле для свободного ввода
20	Начало Великой Отечественной войны и войны на Тихом океане	1				Поле для свободного ввода
21	Коренной перелом во Второй мировой войне	1				Поле для свободного ввода
22	Разгром Германии, Японии и их союзников	1				Поле для свободного ввода
23	Повторительно-обобщающий урок по курсу «Всеобщая история. 1914 – 1945 гг.»	1				Поле для свободного ввода
24	Введение в Историю России начала XX в.	1				Поле для свободного ввода
25	Россия и мир накануне Первой мировой войны	1				Поле для свободного ввода
26	Российская армия на фронтах Первой мировой войны	1				Поле для свободного ввода

27	Наращение революционных настроений. Власть, экономика и общество в годы Первой мировой войны	1				Поле для свободного ввода
28	Российская революция. Февраль 1917 г.	1				Поле для свободного ввода
29	Российская революция. Октябрь 1917 г.	1				Поле для свободного ввода
30	Первые революционные преобразования большевиков	1				Поле для свободного ввода
31	Экономическая политика советской власти	1				Поле для свободного ввода
32	Гражданская война: истоки и основные участники.	1				Поле для свободного ввода
33	На фронтах Гражданской войны.	1				Поле для свободного ввода
34	Революция и Гражданская война на национальных окраинах	1				Поле для свободного ввода
35	Идеология и культура в годы Гражданской войны. Перемены в повседневной жизни и общественных настроениях	1				Поле для свободного ввода
36	Наш край в 1914 – 1922 гг.	1				Поле для свободного ввода
37	Повторительно- обобщающий урок по теме «Россия в 1914 – 1922 гг.»	1				Поле для свободного ввода
38	Экономический и политический кризис начала 1920-х гг. Переход к нэпу	1				Поле для свободного ввода
39	Экономическое и социальное развитие в годы нэпа	1				Поле для свободного ввода
40	Образование СССР. Национальная	1				Поле для

	политика в 1920-е гг.					свободного ввода
41	Политическое развитие в 1920-е гг.	1				Поле для свободного ввода
42	Международное положение и внешняя политика СССР в 1920-е гг.	1				Поле для свободного ввода
43	Культурное пространство советского общества в 1920-е гг.	1				Поле для свободного ввода
44	«Великий перелом». Индустриализация	1				Поле для свободного ввода
45	Коллективизация сельского хозяйства	1				Поле для свободного ввода
46	Политическая система и национальная политика СССР в 1930-е гг.	1				Поле для свободного ввода
47	Культурное пространство советского общества в 1930-е гг.: создание «нового человека	1				Поле для свободного ввода
48	Развитие науки, образования, здравоохранения в 1930-е гг.	1				Поле для свободного ввода
49	Советское искусство 1930-х гг.	1				Поле для свободного ввода
50	Повседневная жизнь населения в 1930-е гг.	1				Поле для свободного ввода
51	СССР и мировое сообщество в 1929 – 1939 гг.	1				Поле для свободного ввода
52	СССР накануне Великой Отечественной войны.	1				Поле для свободного ввода
53	Наш край в 1920 – 1930-е гг.	1				Поле для свободного ввода
54	Повторительно-обобщающий урок по разделу «Советский Союз в 1920 – 1930-е гг.»	1				Поле для свободного ввода

55	Начало Великой Отечественной войны	1				Поле для свободного ввода
56	Битва за Москву и блокада Ленинграда	1				Поле для свободного ввода
57	Фронт за линией фронта	1				Поле для свободного ввода
58	Единство фронта и тыла	1				Поле для свободного ввода
59	Сталинградская битва. Начало коренного перелома в ходе войны	1				Поле для свободного ввода
60	Курская битва. Завершение коренного перелома	1				Поле для свободного ввода
61	«Десять сталинских ударов» и изгнание врага с территории СССР	1				Поле для свободного ввода
62	Наука и культура в годы войны	1				Поле для свободного ввода
63	Освобождение народов Европы. Победа СССР в Великой Отечественной войне	1				Поле для свободного ввода
64	Освобождение народов Европы. Победа СССР в Великой Отечественной войне	1				Поле для свободного ввода
65	Война с Японией. Окончание Второй мировой войны	1				Поле для свободного ввода
66	Окончание Второй мировой войны. Итоги и уроки.	1				Поле для свободного ввода
67	Наш край в 1941 – 1945 гг.	1				Поле для свободного ввода
68	Повторительно-обобщающий урок по теме «Великая Отечественная война 1941 – 1945 гг.»	1				Поле для свободного ввода

ОБЩЕЕ КОЛИЧЕСТВО ЧАСОВ ПО ПРОГРАММЕ	68	0	0	
-------------------------------------	----	---	---	--

## 11 КЛАСС

№ п/п	Тема урока	Количество часов			Дата изучения	Электронные цифровые образовательные ресурсы
		Всего	Контрольные работы	Практические работы		
1	Введение. Мир во второй половине XX в. – начале XXI в.	1				Поле для свободного ввода
2	Начало холодной войны и формирование биполярной системы	1				Поле для свободного ввода
3	США и страны Западной Европы во второй половине XX в.	1				Поле для свободного ввода
4	США и страны Западной Европы во второй половине XX в.	1				Поле для свободного ввода
5	США и страны Западной Европы в конце XX – начале XXI в.	1				Поле для свободного ввода
6	Страны Центральной и Восточной Европы во второй половине XX – начале XXI в.	1				Поле для свободного ввода
7	Страны Центральной и Восточной Европы во второй половине XX – начале XXI в.	1				Поле для свободного ввода
8	Страны Восточной и Юго-Восточной Азии в 1940 – 1970-х гг.	1				Поле для свободного ввода
9	Страны Азии: социалистический выбор развития	1				Поле для свободного ввода
10	Страны Восточной Азии во второй половине XX в. – начале XXI в.	1				Поле для свободного ввода
11	Страны Южной и Юго-Восточной Азии во второй половине XX в. – начале XXI в.	1				Поле для свободного ввода
12	Страны Ближнего и Среднего Востока	1				Поле для



	во второй половине XX в. – начале XXI в.					свободного ввода
13	Страны Тропической и Южной Африки. Освобождение от колониальной зависимости	1				Поле для свободного ввода
14	Страны Латинской Америки во второй половине XX – начале XXI в.	1				Поле для свободного ввода
15	Повторительно-обобщающий урок по разделу «Страны Азии, Африки и Латинской Америки во второй половине XX в. - начале XXI в.»	1				Поле для свободного ввода
16	Международные отношения в конце 1940-е – конце 1980-х гг.	1				Поле для свободного ввода
17	Международные отношения в конце 1940-е – конце 1980-х гг.	1				Поле для свободного ввода
18	Международные отношения в 1990-е – 2023 г.	1				Поле для свободного ввода
19	Международные отношения в 1990-е – 2023 г. Кризис глобального доминирования Запада.	1				Поле для свободного ввода
20	Развития науки во второй половине XX в. – начале XXI в.	1				Поле для свободного ввода
21	Развитие культуры и искусства во второй половине XX в. – начале XXI в.	1				Поле для свободного ввода
22	Глобальные проблемы современности.	1				Поле для свободного ввода
23	Повторительно-обобщающий урок по теме «Всеобщая история 1945 – 2022 гг.»	1				Поле для свободного ввода
24	Введение в курс «История России. 1945 год – начало XXI века»	1				Поле для свободного ввода
25	Восстановление и развитие экономики	1				Поле для

	и социальной сферы.					свободного ввода
26	Политическая система в послевоенные годы.	1				Поле для свободного ввода
27	Идеология, наука, культура и спорт в послевоенные годы.	1				Поле для свободного ввода
28	Место и роль СССР в послевоенном мире. Внешняя политика СССР в 1945 – 1953 гг.	1				Поле для свободного ввода
29	Новое руководство страны. Смена политического курса.	1				Поле для свободного ввода
30	Экономическое и социальное развитие в 1953 – 1964 гг.	1				Поле для свободного ввода
31	Развитие науки и техники. в 1953 – 1964 гг.	1				Поле для свободного ввода
32	Культурное пространство в 1953 – 1964 гг.	1				Поле для свободного ввода
33	Перемены в повседневной жизни в 1953 – 1964 гг.	1				Поле для свободного ввода
34	Внешняя политика в 1953 – 1964 гг.	1				Поле для свободного ввода
35	Повторительно-обобщающий урок по темам «СССР в послевоенные годы» и «СССР в 1953 – 1964 гг.»	1				Поле для свободного ввода
36	Политическое развитие СССР в 1964 - 1985 гг.	1				Поле для свободного ввода
37	Социально-экономическое развитие в 1964 - 1985 гг.	1				Поле для свободного ввода
38	Развитие науки, образование, здравоохранения в 1964 - 1985 гг.	1				Поле для свободного ввода
39	Идеология и культура в 1964 - 1985 гг.	1				Поле для свободного ввода

40	Повседневная жизнь советского общества в 1964 - 1985 гг.	1				Поле для свободного ввода
41	Национальная политика и национальные движения в 1964 - 1985 гг.	1				Поле для свободного ввода
42	Внешняя политика СССР в 1964 - 1985 гг.	1				Поле для свободного ввода
43	СССР и мир в начале 1980-х. Предпосылки реформ	1				Поле для свободного ввода
44	Социально-экономическое развитие СССР в 1985 – 1991 гг.	1				Поле для свободного ввода
45	Перемены в духовной сфере в годы перестройки.	1				Поле для свободного ввода
46	Реформа политической системы СССР и её итоги.	1				Поле для свободного ввода
47	Новое политическое мышление и перемены во внешней политике.	1				Поле для свободного ввода
48	Национальная политика и подъем национальных движений. Распад СССР	1				Поле для свободного ввода
49	Наш край в 1945 – 1991 гг.	1				Поле для свободного ввода
50	Повторительно-обобщающий урок по теме «СССР в 1964 – 1991 гг.»	1				Поле для свободного ввода
51	Российская экономика в условиях рынка	1				Поле для свободного ввода
52	Политическое развитие Российской Федерации в 1990-е гг.	1				Поле для свободного ввода
53	Международные отношения и национальная политика в 1990-е гг.	1				Поле для свободного ввода
54	Повседневная жизнь в 1990-е гг.	1				Поле для свободного ввода

55	Россия и мир. Внешняя политика Российской Федерации в 1990-е гг.	1				Поле для свободного ввода
56	Политические вызовы и новые приоритеты внутренней политики России в начале XXI в.	1				Поле для свободного ввода
57	Россия в 2008 – 2011 гг.	1				Поле для свободного ввода
58	Социально-экономическое развитие России в начале XXI в. Приоритетные национальные проекты.	1				Поле для свободного ввода
59	Культура, наука, спорт и общественная жизнь в 1990-х – начале 2020-х гг.	1				Поле для свободного ввода
60	Культура, наука, спорт и общественная жизнь в 1990-х – начале 2020-х гг.	1				Поле для свободного ввода
61	Внешняя политика в начале XXI в. Россия в современном мире	1				Поле для свободного ввода
62	Внешняя политика в начале XXI в. Россия в современном мире	1				Поле для свободного ввода
63	Россия в 2012 – начале 2020-х гг.	1				Поле для свободного ввода
64	Россия сегодня. Специальная военная операция (СВО)	1				Поле для свободного ввода
65	Россия сегодня. Специальная военная операция (СВО)	1				Поле для свободного ввода
66	Наш край в 1992 – 2022 гг.	1				Поле для свободного ввода
67	Повторительно-обобщающий урок по теме «Российская Федерация в 1992 – начале 2020-х гг.»	1				Поле для свободного ввода
68	Итоговый обобщающий урок по курсу «История России. 1945 год – начало XXI века»	1				Поле для свободного ввода

ОБЩЕЕ КОЛИЧЕСТВО ЧАСОВ ПО ПРОГРАММЕ	68	0	0	
-------------------------------------	----	---	---	--

## **Обществознание**

Рабочая программа по обществознанию на уровне среднего общего образования (базовый уровень) составлена на основе положений и требований к результатам освоения основной образовательной программы, представленных в Федеральном государственном образовательном стандарте среднего общего образования, в соответствии с Концепцией преподавания учебного предмета «Обществознание» (2018 г.), а также с учетом федеральной рабочей программы воспитания. Рабочая программа по обществознанию на уровне среднего общего образования реализует принцип преемственности примерных рабочих образовательных программ основного общего и среднего общего образования.

### **ОБЩАЯ ХАРАКТЕРИСТИКА УЧЕБНОГО ПРЕДМЕТА «ОБЩЕСТВОЗНАНИЕ» (БАЗОВЫЙ УРОВЕНЬ)**

Учебный предмет «Обществознание» играет ведущую роль в выполнении системой образования функции интеграции молодежи в современное общество и обеспечивает условия для формирования российской гражданской идентичности, традиционных ценностей многонационального российского народа, готовности обучающихся к саморазвитию и непрерывному образованию, труду и творческому самовыражению, взаимодействию с другими людьми на благо человека и общества.

### **ЦЕЛИ ИЗУЧЕНИЯ УЧЕБНОГО ПРЕДМЕТА «ОБЩЕСТВОЗНАНИЕ» (БАЗОВЫЙ УРОВЕНЬ)**

Целями обществоведческого образования в средней школе являются:

- воспитание общероссийской идентичности, гражданской ответственности, основанной на идеях патриотизма, гордости за достижения страны в различных областях жизни, уважения к традиционным ценностям и культуре России, правам и свободам человека и гражданина, закрепленным в Конституции Российской Федерации;
- развитие личности в период ранней юности, становление ее духовно-нравственных позиций и приоритетов, выработка правового сознания, политической культуры, мотивации к предстоящему самоопределению в различных областях жизни: семейной, трудовой, профессиональной;
- развитие способности обучающихся к личному самоопределению, самореализации, самоконтролю;
- развитие интереса обучающихся к освоению социальных и гуманитарных дисциплин;
- освоение системы знаний об обществе и человеке, формирование целостной картины общества, адекватной современному уровню научных знаний и позволяющей реализовать требования к личностным, метапредметным и предметным результатам освоения образовательной программы, представленным в Федеральном государственном образовательном стандарте среднего общего образования;
- овладение умениями получать, анализировать, интерпретировать и систематизировать социальную информацию из различных источников, преобразовывать ее и использовать для самостоятельного решения учебно-познавательных, исследовательских задач, а также в проектной деятельности;
- совершенствование опыта обучающихся в применении полученных знаний (включая знание социальных норм) и умений в различных областях общественной жизни: в гражданской и общественной деятельности, включая волонтерскую, в сферах межличностных отношений, отношений между людьми различных национальностей и вероисповеданий, в противодействии коррупции,

в семейно-бытовой сфере, а также для анализа и оценки жизненных ситуаций, социальных фактов, поведения людей и собственных поступков.

С учетом преемственности с уровнем основного общего образования учебный предмет «Обществознание» раскрывает теоретические знания, факты социальной жизни; ценности и нормы, регулирующие общественные отношения; социальные роли человека, его права, свободы и обязанности как члена общества и гражданина Российской Федерации; особенности современного российского общества в единстве социальных сфер и институтов и роли России в динамично изменяющемся мире; различные аспекты межличностного и других видов социального взаимодействия, а также взаимодействия людей и социальных групп с основными институтами государства и гражданского общества и регулирующие эти взаимодействия социальные нормы.

Освоение содержания обществоведческого образования осуществляется в соответствии со следующими ориентирами, отражающими специфику учебного предмета на уровне среднего общего образования:

- определение учебного содержания научной и практической значимостью включаемых в него положений и педагогическими целями учебного предмета с учетом познавательных возможностей учащихся старшего подросткового возраста;
- представление в содержании учебного предмета основных сфер жизни общества, типичных видов человеческой деятельности в информационном обществе, условий экономического развития на современном этапе, особенностей финансового поведения, перспектив и прогнозов общественного развития, путей решения актуальных социальных проблем;
- обеспечение развития ключевых навыков, формируемых деятельностным компонентом социально-гуманитарного образования (выявление проблем, принятие решений, работа с информацией), и компетентностей, имеющих универсальное значение для различных видов деятельности и при выборе профессии;
- включение в содержание предмета полноценного материала о современном российском обществе, об основах конституционного строя Российской Федерации, закрепленных в Конституции Российской Федерации, о правах и свободах человека и гражданина, тенденциях развития России, ее роли в мире и противодействии вызовам глобализации;
- расширение возможностей самопрезентации старшеклассников, мотивирующей креативное мышление и участие в социальных практиках.

Отличие содержания учебного предмета «Обществознание» на базовом уровне среднего общего образования от содержания предшествующего уровня заключается в:

- изучении нового теоретического содержания;
- рассмотрении ряда ранее изученных социальных явлений и процессов в более сложных и разнообразных связях и отношениях;
- освоении обучающимися базовых методов социального познания;
- большей опоре на самостоятельную деятельность и индивидуальные познавательные интересы обучающихся, в том числе связанные с выбором профессии;
- расширении и совершенствовании познавательных, исследовательских, проектных умений, которые осваивают обучающиеся, и возможностей их применения при выполнении социальных ролей, типичных для старшего подросткового возраста.

## **МЕСТО УЧЕБНОГО ПРЕДМЕТА «ОБЩЕСТВОЗНАНИЕ» (БАЗОВЫЙ УРОВЕНЬ) В УЧЕБНОМ ПЛАНЕ**

В соответствии с учебным планом предмет «Обществознание» на базовом уровне изучается в 10 и 11 классах. Общее количество учебного времени на два года обучения составляет 136 часов (68 часов в год). Общая недельная нагрузка в каждом году обучения составляет 2 часа.



## **ПЛАНИРУЕМЫЕ РЕЗУЛЬТАТЫ ОСВОЕНИЯ УЧЕБНОГО ПРЕДМЕТА «ОБЩЕСТВОЗНАНИЕ» (БАЗОВЫЙ УРОВЕНЬ)**

### **ЛИЧНОСТНЫЕ РЕЗУЛЬТАТЫ**

Личностные результаты освоения обучающимися программы среднего общего образования по предмету «Обществознание» (базовый уровень) должны отражать готовность и способность обучающихся руководствоваться сформированной внутренней позицией личности, системой ценностных ориентаций, позитивных внутренних убеждений, соответствующих традиционным ценностям российского общества, расширение жизненного опыта и опыта деятельности в процессе реализации основных направлений воспитательной деятельности, в том числе в части:

#### ***Гражданского воспитания:***

- сформированность гражданской позиции обучающегося как активного и ответственного члена российского общества;
- осознание своих конституционных прав и обязанностей, уважение закона и правопорядка;
- принятие традиционных национальных, общечеловеческих гуманистических и демократических ценностей; уважение ценностей иных культур, конфессий;
- готовность противостоять идеологии экстремизма, национализма, ксенофобии, дискриминации по социальным, религиозным, расовым, национальным признакам;
- готовность вести совместную деятельность в интересах гражданского общества, участвовать в самоуправлении школы и детско-юношеских организаций;
- умение взаимодействовать с социальными институтами в соответствии с их функциями и назначением;
- готовность к гуманитарной и волонтерской деятельности.

#### ***Патриотического воспитания:***

- сформированность российской гражданской идентичности, патриотизма, уважения к своему народу, чувства ответственности перед Родиной, гордости за свой край, свою Родину, свой язык и культуру, прошлое и настоящее многонационального народа России;
- ценностное отношение к государственным символам, историческому и природному наследию, памятникам, традициям народов России; достижениям России в науке, искусстве, спорте, технологиях, труде;
- идейная убежденность, готовность к служению Отечеству и его защите, ответственность за его судьбу.

#### ***Духовно-нравственного воспитания:***

- осознание духовных ценностей российского народа;
- сформированность нравственного сознания, этического поведения;
- способность оценивать ситуацию и принимать осознанные решения, ориентируясь на морально-нравственные нормы и ценности;
- осознание личного вклада в построение устойчивого будущего;
- ответственное отношение к своим родителям, созданию семьи на основе осознанного принятия ценностей семейной жизни в соответствии с традициями народов России.

### ***Эстетического воспитания:***

- эстетическое отношение к миру, включая эстетику быта, научного и технического творчества, спорта, труда, общественных отношений;
- способность воспринимать различные виды искусства, традиции и творчество своего и других народов, ощущать эмоциональное воздействие искусства;
- убежденность в значимости для личности и общества отечественного и мирового искусства, этнических культурных традиций и народного творчества;
- стремление проявлять качества творческой личности.

### ***Физического воспитания:***

- сформированность здорового и безопасного образа жизни, ответственного отношения к своему здоровью, потребность в физическом совершенствовании;
- активное неприятие вредных привычек и иных форм причинения вреда физическому и психическому здоровью.

### ***Трудового воспитания:***

- готовность к труду, осознание ценности мастерства, трудолюбие;
- готовность к активной социально направленной деятельности, способность инициировать, планировать и самостоятельно выполнять такую деятельность;
- интерес к различным сферам профессиональной деятельности, умение совершать осознанный выбор будущей профессии и реализовывать собственные жизненные планы; мотивация к эффективному труду и постоянному профессиональному росту, к учету общественных потребностей при предстоящем выборе сферы деятельности;
- готовность и способность к образованию и самообразованию на протяжении жизни.

### ***Экологического воспитания:***

- сформированность экологической культуры, понимание влияния социально-экономических процессов на состояние природной и социальной среды, осознание глобального характера экологических проблем;
- планирование и осуществление действий в окружающей среде на основе знания целей устойчивого развития человечества;
- активное неприятие действий, приносящих вред окружающей среде;
- умение прогнозировать неблагоприятные экологические последствия предпринимаемых действий, предотвращать их;
- расширение опыта деятельности экологической направленности.

### ***Ценности научного познания:***

- сформированность мировоззрения, соответствующего современному уровню развития науки, включая социальные науки, и общественной практики, основанного на диалоге культур, способствующего осознанию своего места в поликультурном мире;
- совершенствование языковой и читательской культуры как средства взаимодействия между людьми и познания мира; языковое и речевое развитие человека, включая понимание языка социально-экономической и политической коммуникации;
- осознание ценности научной деятельности, готовность осуществлять проектную и исследовательскую деятельность индивидуально и в группе;

- мотивация к познанию и творчеству, обучению и самообучению на протяжении всей жизни, интерес к изучению социальных и гуманитарных дисциплин.

В процессе достижения личностных результатов освоения обучающимися программы среднего общего образования (на базовом уровне) у них совершенствуется эмоциональный интеллект, предполагающий сформированность:

- самосознания, включающего способность понимать свое эмоциональное состояние, видеть направления развития собственной эмоциональной сферы, быть уверенным в себе в межличностном взаимодействии и при принятии решений;
- саморегулирования, включающего самоконтроль, умение принимать ответственность за свое поведение, способность адаптироваться к эмоциональным изменениям и проявлять гибкость, быть открытым новому;
- внутренней мотивации, включающей стремление к достижению цели и успеху, оптимизм, инициативность, умение действовать, исходя из своих возможностей;
- готовность и способность овладевать новыми социальными практиками, осваивать типичные социальные роли;
- эмпатии, включающей способность понимать эмоциональное состояние других, учитывать его при осуществлении коммуникации, способность к сочувствию и сопереживанию;
- социальных навыков, включающих способность выстраивать отношения с другими людьми, заботиться, проявлять интерес и разрешать конфликты.

## **МЕТАПРЕДМЕТНЫЕ РЕЗУЛЬТАТЫ**

Метапредметные результаты освоения программы среднего общего образования по предмету «Обществознание» (базовый уровень) должны отражать:

### **1. Владение универсальными учебными познавательными действиями**

*Базовые логические действия:*

- самостоятельно формулировать и актуализировать социальную проблему, рассматривать ее всесторонне;
- устанавливать существенный признак или основания для сравнения, классификации и обобщения социальных объектов, явлений и процессов;
- определять цели познавательной деятельности, задавать параметры и критерии их достижения;
- выявлять закономерности и противоречия в рассматриваемых социальных явлениях и процессах;
- вносить коррективы в деятельность (с учетом разных видов деятельности), оценивать соответствие результатов целям, оценивать риски последствий деятельности;
- координировать и выполнять работу в условиях реального, виртуального и комбинированного взаимодействия;
- развивать креативное мышление при решении жизненных проблем, в том числе учебно-познавательных.

*Базовые исследовательские действия:*

- развивать навыки учебно-исследовательской и проектной деятельности, навыки разрешения проблем;

- проявлять способность и готовность к самостоятельному поиску методов решения практических задач, применению различных методов социального познания;
- осуществлять деятельность по получению нового знания, его интерпретации, преобразованию и применению в различных учебных ситуациях, в том числе при создании учебных и социальных проектов;
- формировать научный тип мышления, применять научную терминологию, ключевые понятия и методы социальных наук;
- ставить и формулировать собственные задачи в образовательной деятельности и жизненных ситуациях;
- выявлять причинно-следственные связи социальных явлений и процессов и актуализировать познавательную задачу, выдвигать гипотезу ее решения, находить аргументы для доказательства своих утверждений, задавать параметры и критерии решения;
- анализировать результаты, полученные в ходе решения задачи, критически оценивать их достоверность, прогнозировать изменение в новых условиях;
- давать оценку новым ситуациям, возникающим в процессе познания социальных объектов, в социальных отношениях; оценивать приобретенный опыт;
- уметь переносить знания об общественных объектах, явлениях и процессах в познавательную и практическую области жизнедеятельности;
- уметь интегрировать знания из разных предметных областей;
- выдвигать новые идеи, предлагать оригинальные подходы и решения;
- ставить проблемы и задачи, допускающие альтернативные решения.

#### *Работа с информацией:*

- владеть навыками получения социальной информации из источников разных типов, самостоятельно осуществлять поиск, анализ, систематизацию и интерпретацию информации различных видов и форм представления;
- создавать тексты в различных форматах с учетом назначения информации и целевой аудитории, выбирая оптимальную форму представления и визуализации;
- оценивать достоверность, легитимность информации различных видов и форм представления (в том числе полученной из интернет-источников), ее соответствие правовым и морально-этическим нормам;
- использовать средства информационных и коммуникационных технологий в решении когнитивных, коммуникативных и организационных задач с соблюдением требований эргономики, техники безопасности, гигиены, ресурсосбережения, правовых и этических норм, норм информационной безопасности;
- владеть навыками распознавания и защиты информации, информационной безопасности личности.

## **2. Владение универсальными коммуникативными действиями**

### *Общение:*

- осуществлять коммуникации во всех сферах жизни;
- распознавать невербальные средства общения, понимать значение социальных знаков, распознавать предпосылки конфликтных ситуаций и смягчать конфликты;
- владеть различными способами общения и взаимодействия; аргументированно вести диалог, уметь смягчать конфликтные ситуации;

- развернуто и логично излагать свою точку зрения с использованием языковых средств.

*Совместная деятельность:*

- понимать и использовать преимущества командной и индивидуальной работы;
- выбирать тематику и методы совместных действий с учетом общих интересов и возможностей каждого члена коллектива;
- принимать цели совместной деятельности, организовывать и координировать действия по ее достижению: составлять план действий, распределять роли с учетом мнений участников, обсуждать результаты совместной работы;
- оценивать качество своего вклада и вклада каждого участника команды в общий результат по разработанным критериям;
- предлагать новые учебные исследовательские и социальные проекты, оценивать идеи с позиции новизны, оригинальности, практической значимости;
- осуществлять позитивное стратегическое поведение в различных ситуациях, проявлять творчество и воображение, быть инициативным.

### **3. Овладение универсальными регулятивными действиями**

*Самоорганизация:*

- самостоятельно осуществлять познавательную деятельность, выявлять проблемы, ставить и формулировать собственные задачи в образовательной деятельности и в жизненных ситуациях;
- самостоятельно составлять план решения проблемы с учетом имеющихся ресурсов, собственных возможностей и предпочтений;
- давать оценку новым ситуациям, возникающим в познавательной и практической деятельности, в межличностных отношениях;
- расширять рамки учебного предмета на основе личных предпочтений;
- делать осознанный выбор стратегий поведения, решений при наличии альтернатив, аргументировать сделанный выбор, брать ответственность за принятое решение;
- оценивать приобретенный опыт;
- способствовать формированию и проявлению широкой эрудиции в разных областях знаний, постоянно повышать свой образовательный и культурный уровень.

*Самоконтроль:*

- давать оценку новым ситуациям, вносить коррективы в деятельность, оценивать соответствие результатов целям;
- владеть навыками познавательной рефлексии как осознания совершаемых действий и мыслительных процессов, их результатов и оснований; использовать приемы рефлексии для оценки ситуации, выбора верного решения;
- уметь оценивать риски и своевременно принимать решения по их снижению;
- принимать мотивы и аргументы других при анализе результатов деятельности.

*Принятие себя и других:*

- принимать себя, понимая свои недостатки и достоинства;
- принимать мотивы и аргументы других при анализе результатов деятельности;
- признавать свое право и право других на ошибки;
- развивать способность понимать мир с позиции другого человека.

## **ПРЕДМЕТНЫЕ РЕЗУЛЬТАТЫ**

### **10 КЛАСС**

1) Владеть знаниями об обществе как целостной развивающейся системе в единстве и взаимодействии основных сфер и социальных институтов; общественных потребностях и общественных отношениях; социальной динамике и ее формах; особенностях процесса цифровизации и влияния массовых коммуникаций на все сферы жизни общества; глобальных проблемах и вызовах современности; перспективах развития современного общества, тенденциях развития Российской Федерации; человеке как субъекте общественных отношений и сознательной деятельности; особенностях социализации личности и ее этапах в современных условиях; деятельности и ее структуре; сознании, самосознании и социальном поведении; познании мира; истине и ее критериях; формах и методах мышления; особенностях профессиональной деятельности в области науки;

об историческом и этническом многообразии культур, связи духовной и материальной культуры, особенностях профессиональной деятельности в области науки и культуры;

об экономике как науке и хозяйстве, роли государства в экономике, в том числе государственной политике поддержки малого бизнеса и предпринимательства, конкуренции и импортозамещения, особенностях рыночных отношений в современной экономике; роли государственного бюджета в реализации полномочий органов государственной власти, механизмах принятия бюджетных решений; особенностях профессиональной деятельности в экономической и финансовой сферах.

2) Характеризовать российские духовно-нравственные ценности, в том числе ценности человеческой жизни, патриотизма и служения Отечеству, семьи, созидательного труда, норм морали и нравственности, прав и свобод человека, гуманизма, милосердия, справедливости, коллективизма, исторического единства народов России, преемственности истории нашей Родины, осознания ценности культуры России и традиций народов России, общественной стабильности и целостности государства на примерах разделов «Человек в обществе», «Духовная культура», «Экономическая жизнь общества».

3) Владеть умениями определять смысл, различать признаки научных понятий и использовать понятийный аппарат при анализе и оценке социальных явлений, в том числе достижений российской науки и искусства, направлений научно-технологического развития Российской Федерации, при изложении собственных суждений и построении устных и письменных высказываний, включая понятия: общество и его типы, социальный институт, общественный прогресс, деятельность, социальные интересы, глобализация, личность, социализация, истина, мышление, духовная культура, духовные ценности, народная культура, массовая культура, элитарная культура, ценности и идеалы; образование, наука, искусство, религия, мораль, мировоззрение, экономическая система, экономический рост, экономический цикл, ограниченность ресурсов, общественные блага, валовой внутренний продукт, факторы долгосрочного экономического роста; механизмы государственного регулирования экономики, международное разделение труда;

определять различные смыслы многозначных понятий, в том числе: общество, личность, свобода, культура, экономика, собственность;

классифицировать и типологизировать на основе предложенных критериев используемые в социальных науках понятия и термины, отражающие явления и процессы социальной действительности, в том числе: виды и формы деятельности; формы познания, культуры; виды знания, науки, религий; виды и уровни образования в Российской Федерации; виды налоговых систем, издержек производства, безработицы, финансовых услуг; типы и виды рыночных структур; факторы производства; источники финансирования предприятий.

4) Владеть умениями устанавливать, выявлять, объяснять и конкретизировать примерами причинно-следственные, функциональные, иерархические и другие связи подсистем и элементов общества; материальной и духовной культуры; уровней и методов

научного познания; мышления и деятельности; общественного и индивидуального сознания; чувственного и рационального познания; народной, массовой и элитарной культуры; экономической деятельности и проблем устойчивого развития; макроэкономических показателей и качества жизни; спроса и предложения;

характеризовать причины и последствия преобразований в духовной, экономической сферах жизни российского общества; противоречивого характера общественного прогресса; глобализации; культурного многообразия современного общества; возрастания роли науки в современном обществе; инфляции, безработицы; функции образования, науки, религии как социальных институтов; морали; искусства; экономические функции государства; Центрального банка Российской Федерации; налоговой системы Российской Федерации; предпринимательства;

отражать связи социальных объектов и явлений с помощью различных знаковых систем, в том числе в таблицах, схемах, диаграммах, графиках.

5) Иметь представления о методах изучения социальных явлений и процессов в социальных науках, включая универсальные методы науки, а также специальные методы социального познания, в том числе социологические опросы, биографический метод, социальное прогнозирование, метод моделирования и сравнительно-исторический метод.

6) Применять знания, полученные при изучении разделов «Человек в обществе», «Духовная культура», «Экономическая жизнь общества», для анализа социальной информации о многообразии путей и форм общественного развития, российском обществе, об угрозах и вызовах развития в XXI в., о развитии духовной культуры, о проблемах и современных тенденциях, направлениях и механизмах экономического развития, полученной из источников разного типа, включая официальные публикации на интернет-ресурсах государственных органов, нормативные правовые акты, государственные документы стратегического характера, публикации в СМИ;

осуществлять поиск социальной информации, представленной в различных знаковых системах, извлекать информацию из неадаптированных источников, вести целенаправленный поиск необходимых сведений для восполнения недостающих звеньев, делать обоснованные выводы, различать отдельные компоненты в информационном сообщении, выделять факты, выводы, оценочные суждения, мнения при изучении разделов «Человек в обществе», «Духовная культура», «Экономическая жизнь общества».

7) Осуществлять учебно-исследовательскую и проектную деятельность с опорой на полученные знания об обществе, о его духовной культуре и экономической жизни, о человеке, его познавательной деятельности и творческой активности, представлять ее результаты в виде завершенных проектов, презентаций, творческих работ социальной и междисциплинарной направленности; готовить устные выступления и письменные работы (развернутые ответы, сочинения) по изученным темам, составлять сложный и тезисный план развернутых ответов, анализировать неадаптированные тексты.

8) Использовать обществоведческие знания для взаимодействия с представителями других национальностей и культур в целях успешного выполнения типичных социальных ролей, ориентации в актуальных общественных событиях, определения личной гражданской позиции, осознания значимости здорового образа жизни, роли непрерывного образования; использовать средства информационно-коммуникационных технологий в решении различных задач при изучении разделов «Человек в обществе», «Духовная культура», «Экономическая жизнь общества».

9) Формулировать, основываясь на социальных ценностях и приобретенных знаниях о человеке в обществе, духовной культуре, об экономической жизни общества, собственные суждения и аргументы по проблемам влияния социокультурных факторов на формирование личности; противоречивых последствий глобализации; соотношения свободы и необходимости в деятельности человека; значения культурных ценностей и норм в жизни общества, в духовном развитии личности; роли государства в экономике;

путей достижения экономического роста; взаимосвязи экономической свободы и социальной ответственности;

конкретизировать теоретические положения, в том числе о типах общества; многообразии путей и форм общественного развития; человеку как результате биологической и социокультурной эволюции; многообразии видов деятельности и ее мотивации; этапах социализации; особенностях научного познания в социально-гуманитарных науках; духовных ценностях; субкультуре и контркультуре; диалоге культур; категориях морали; возможностях самовоспитания; особенностях образования и науки в современном обществе; свободе совести; значении поддержания межконфессионального мира в Российской Федерации; многообразии функций искусства; достижениях современного российского искусства; использовании мер государственной поддержки малого и среднего предпринимательства в Российской Федерации; выборе способов рационального экономического поведения людей, особенностях труда молодежи в условиях конкуренции на рынке труда, фактами социальной действительности, модельными ситуациями, примерами из личного социального опыта.

10) Применять знания о финансах и бюджетном регулировании при пользовании финансовыми услугами и инструментами, в том числе находить, анализировать и использовать информацию для принятия ответственных решений по достижению финансовых целей и управлению личными финансами при реализации прав и обязанностей потребителя финансовых услуг с учетом основных способов снижения рисков и правил личной финансовой безопасности.

11) Оценивать социальную информацию по проблемам развития современного общества, общественного и индивидуального сознания, потребностей и интересов личности, научного познания в социально-гуманитарных науках, духовной культуры, экономической жизни общества, в том числе поступающую по каналам сетевых коммуникаций, определять степень достоверности информации; соотносить различные оценки социальных явлений, содержащиеся в источниках информации; давать оценку действиям людей в типичных (модельных) ситуациях с точки зрения социальных норм.

12) Самостоятельно оценивать практические ситуации и принимать решения, выявлять с помощью полученных знаний наиболее эффективные способы противодействия коррупции; определять стратегии разрешения социальных и межличностных конфликтов; оценивать поведение людей и собственное поведение с точки зрения ценностей, социальных норм, включая нормы морали и права, экономической рациональности; осознавать неприемлемость антиобщественного поведения, опасность алкоголизма и наркомании.

## **11 КЛАСС**

1) Владеть знаниями о социальной структуре общества, критериях социальной стратификации; формах и факторах социальной мобильности в современном обществе, о семье как социальном институте, возрастании роли семейных ценностей; направлениях социальной политики в Российской Федерации, в том числе в области поддержки семьи;

о структуре и функциях политической системы общества, направлениях государственной политики Российской Федерации; конституционном статусе и полномочиях органов государственной власти;

о праве как социальном регуляторе, системе права и законодательстве Российской Федерации, системе прав, свобод и обязанностей человека и гражданина в Российской Федерации, правах ребенка и механизмах защиты прав в Российской Федерации; правовом регулировании гражданских, семейных, трудовых, налоговых, образовательных, административных, уголовных правовых отношений; экологическом законодательстве, гражданском, административном и уголовном судопроизводстве.



2) Характеризовать российские духовно-нравственные ценности, в том числе ценности человеческой жизни, патриотизма и служения Отечеству, семьи, созидательного труда, норм морали и нравственности, прав и свобод человека, гуманизма, милосердия, справедливости, коллективизма, исторического единства народов России, преемственности истории нашей Родины, осознания ценности культуры России и традиций народов России, общественной стабильности и целостности государства на примерах разделов «Социальная сфера», «Политическая сфера», «Правовое регулирование общественных отношений в Российской Федерации».

3) Владеть умениями определять смысл, различать признаки научных понятий и использовать понятийный аппарат при анализе и оценке социальных явлений при изложении собственных суждений и построении устных и письменных высказываний, включая понятия: социальные общности, социальные группы и отношения между ними, социальная стратификация, социальное неравенство, социальный статус, социальная роль, социальная мобильность, семья и брак, этнические общности, нация, социальные нормы, социальный контроль и самоконтроль, социальный конфликт, политическая власть, политический институт, политические отношения, политическая система, государство, национальная безопасность, политическая культура, политическая элита, политическое лидерство, политический процесс, право, источник права, система права, норма права, отрасль права, институт права, правонарушение, юридическая ответственность, нормативный правовой акт, закон, подзаконный акт, законодательный процесс, правовой статус, гражданство Российской Федерации, налог;

определять различные смыслы многозначных понятий, в том числе: власть, социальная справедливость, социальный институт;

классифицировать и типологизировать на основе предложенных критериев используемые в социальных науках понятия и термины, отражающие социальные явления и процессы, в том числе: социальные общности и группы; виды социальной мобильности; типы семьи; социальные нормы; социальные конфликты; формы социальных девиаций; виды миграционных процессов в современном мире; формы государства; политические партии; виды политического лидерства, избирательных и партийных систем, политических идеологий; правовые нормы; отрасли и институты права; источники права; нормативные правовые акты; виды правовых отношений; правонарушения; виды юридической ответственности; права и свободы человека и гражданина Российской Федерации; конституционные обязанности гражданина Российской Федерации; способы защиты гражданских прав, правоохранительные органы; организационно-правовые формы юридических лиц; права и обязанности родителей и детей; права и обязанности работников и работодателей; дисциплинарные взыскания; налоги и сборы в Российской Федерации; права и обязанности налогоплательщиков; виды административных правонарушений и наказаний; экологические правонарушения; способы защиты права на благоприятную окружающую среду; виды преступлений; виды наказаний в уголовном праве.

4) Владеть умениями устанавливать, выявлять, объяснять причинно-следственные, функциональные, иерархические и другие связи при описании социальной структуры, формы государства, политической культуры личности и ее политического поведения, системы права, нормативно-правовых актов, прав, свобод и обязанностей;

приводить примеры взаимосвязи социальной, политической и других сфер жизни общества; права и морали; государства и права; действия правовых регуляторов и развития общественных процессов;

характеризовать причины и последствия преобразований в социальной, политической сферах, в правовом регулировании общественных отношений в Российской Федерации; возрастания социальной мобильности; сохранения социального неравенства; социальных конфликтов; отклоняющегося (девиантного) поведения; правонарушения и юридической ответственности за него; абсентеизма; коррупции;

характеризовать функции семьи, социальных норм, включая нормы права; социального контроля; государства, субъектов и органов государственной власти в Российской Федерации; политических партий; средств массовой информации в политической жизни общества; правоохранительных органов;

отражать связи социальных объектов и явлений с помощью различных знаковых систем, в том числе в таблицах, схемах, диаграммах, графиках.

5) Иметь представления о методах изучения социальной, политической сферы жизни общества, включая универсальные методы науки, а также специальные методы социального познания, в том числе социологические опросы, биографический, сравнительно-правовой метод, политическое прогнозирование.

6) Применять знания, полученные при изучении разделов «Социальная сфера», «Политическая сфера», «Правовое регулирование общественных отношений в Российской Федерации», для анализа социальной информации о социальном и политическом развитии российского общества, направлениях государственной политики в Российской Федерации, правовом регулировании общественных процессов в Российской Федерации, полученной из источников разного типа, включая официальные публикации на интернет-ресурсах государственных органов, нормативные правовые акты, государственные документы стратегического характера, публикации в СМИ;

осуществлять поиск политической и правовой информации, представленной в различных знаковых системах, извлекать информацию из неадаптированных источников, вести целенаправленный поиск необходимых сведений для восполнения недостающих звеньев, делать обоснованные выводы, различать отдельные компоненты в информационном сообщении, выделять факты, выводы, оценочные суждения, мнения при изучении разделов «Социальная сфера», «Политическая сфера», «Правовое регулирование общественных отношений в Российской Федерации».

7) Осуществлять учебно-исследовательскую и проектную деятельность с опорой на полученные знания о структуре общества, социальных отношениях, политической сфере, правовом регулировании и законодательстве Российской Федерации, представлять ее результаты в виде завершенных проектов, презентаций, творческих работ социальной и междисциплинарной направленности; готовить устные выступления и письменные работы (развернутые ответы, сочинения) по изученным темам, составлять сложный и тезисный план развернутых ответов, анализировать неадаптированные тексты.

8) Использовать политические и правовые знания для взаимодействия с представителями других национальностей и культур в целях успешного выполнения типичных социальных ролей, ориентации в актуальных общественных событиях, определения личной гражданской позиции; осознания роли непрерывного образования; использовать средства информационно-коммуникационных технологий в решении различных задач при изучении разделов «Социальная сфера», «Политическая сфера», «Правовое регулирование общественных отношений в Российской Федерации».

9) Формулировать на основе социальных ценностей и приобретенных знаний о структуре общества и социальных взаимодействиях, политической сфере и законодательстве Российской Федерации собственные суждения и аргументы по проблемам социальной мобильности, ее форм и каналов в современном российском обществе; миграционных процессов; тенденций развития семьи; участия субъектов политики в политическом процессе; опасности коррупции и необходимости борьбы с ней; соотношения прав и свобод человека с обязанностями и правовой ответственностью;

использовать ключевые понятия, теоретические положения, в том числе о социальной структуре российского общества; роли семьи в жизни личности и в развитии общества; особенностях политической власти, структуре политической системы; роли Интернета в современной политической коммуникации; необходимости поддержания законности и правопорядка; юридической ответственности за совершение

правонарушений; механизмах защиты прав человека; особенностях трудовых правоотношений несовершеннолетних работников; особенностях уголовной ответственности несовершеннолетних для объяснения явлений социальной действительности;

конкретизировать теоретические положения о конституционных принципах национальной политики в Российской Федерации; социальных конфликтах, включая этносоциальные, и путях их разрешения; государственной поддержке социально незащищенных слоев общества и мерах социальной поддержки семьи в Российской Федерации; федеративном устройстве и политической системе Российской Федерации на современном этапе; государственном суверенитете; избирательной системе в Российской Федерации; государственной службе и статусе государственного служащего; основах конституционного строя Российской Федерации; субъектах гражданских правоотношений; юридической ответственности и ее видах; правовом регулировании оказания образовательных услуг; порядке приема на работу, заключения и расторжения трудового договора, в том числе несовершеннолетних граждан; защите трудовых прав работников; порядке и условиях заключения и расторжения брака; правах и обязанностях налогоплательщика; принципах уголовного права, уголовного процесса, гражданского процесса фактами социальной действительности, модельными ситуациями, примерами из личного социального опыта.

10) Применять знание о правах и обязанностях потребителя финансовых услуг, зафиксированных в законодательстве Российской Федерации; находить, анализировать и использовать информацию, предоставленную государственными органами, в том числе в цифровой среде, в целях управления личными финансами и обеспечения личной финансовой безопасности.

11) Оценивать социальную информацию по проблемам социальных отношений, политической жизни общества, правового регулирования, в том числе поступающую по каналам сетевых коммуникаций, определять степень достоверности информации; соотносить различные оценки социального взаимодействия, политических событий, правовых отношений, содержащиеся в источниках информации; давать оценку действиям людей в типичных (модельных) ситуациях с точки зрения социальных норм, в том числе норм морали и права.

12) Самостоятельно оценивать и принимать решения, выявлять с помощью полученных знаний наиболее эффективные способы противодействия коррупции; определять стратегии разрешения социальных и межличностных конфликтов; оценивать поведение людей и собственное поведение с точки зрения социальных норм, включая нормы морали и права, ценностей; осознавать неприемлемость антиобщественного поведения, опасность алкоголизма и наркомании.

# **СОДЕРЖАНИЕ УЧЕБНОГО ПРЕДМЕТА «ОБЩЕСТВОЗНАНИЕ» (БАЗОВЫЙ УРОВЕНЬ)**

## **10 КЛАСС**

### **Человек в обществе**

Общество как система. Общественные отношения. Связи между подсистемами и элементами общества. Общественные потребности и социальные институты. Признаки и функции социальных институтов. Типы обществ. Постиндустриальное (информационное) общество и его особенности. Роль массовой коммуникации в современном обществе. Многообразие путей и форм общественного развития. Эволюция, социальная революция. Реформа. Общественный прогресс, его критерии. Противоречивый характер прогресса. Глобализация и ее противоречивые последствия.

Человек как результат биологической и социокультурной эволюции. Влияние социокультурных факторов на формирование личности. Личность в современном обществе. Коммуникативные качества личности. Мировоззрение, его роль в жизнедеятельности человека. Социализация личности и ее этапы. Агенты (институты) социализации. Общественное и индивидуальное сознание. Самосознание и социальное поведение.

Деятельность и ее структура. Мотивация деятельности. Потребности и интересы. Многообразие видов деятельности. Свобода и необходимость в деятельности человека. Познавательная деятельность.

Познание мира. Чувственное и рациональное познание. Мышление, его формы и методы. Знание как результат познавательной деятельности, его виды. Понятие истины, ее критерии. Абсолютная, относительная истина. Естественные, технические, точные и социально-гуманитарные науки. Особенности, уровни и методы научного познания. Особенности научного познания в социально-гуманитарных науках.

Российское общество и человек перед лицом угроз и вызовов XXI в.

### **Духовная культура**

Духовная деятельность человека. Духовные ценности российского общества. Материальная и духовная культура. Формы культуры. Народная, массовая и элитарная культура. Молодежная субкультура. Контркультура. Функции культуры. Культурное многообразие современного общества. Диалог культур. Вклад российской культуры в формирование ценностей современного общества.

Мораль как общечеловеческая ценность и социальный регулятор. Категории морали. Гражданственность. Патриотизм.

Наука. Функции науки. Возрастание роли науки в современном обществе. Направления научно-технологического развития и научные достижения Российской Федерации.

Образование в современном обществе. Система российского образования. Основные направления развития образования в Российской Федерации. Непрерывность образования в информационном обществе. Значение самообразования. Цифровые образовательные ресурсы.

Религия, её роль в жизни общества и человека. Мировые и национальные религии. Значение поддержания межконфессионального мира в Российской Федерации. Свобода совести.

Искусство, его основные функции. Особенности искусства как формы духовной культуры. Достижения современного российского искусства.

Особенности профессиональной деятельности в сфере науки, образования, искусства.

### **Экономическая жизнь общества**

Роль экономики в жизни общества. Макроэкономические показатели и качество жизни. Предмет и методы экономической науки. Ограниченность ресурсов. Кривая производственных возможностей. Типы экономических систем. Экономический рост и пути его достижения. Факторы долгосрочного экономического роста. Понятие экономического цикла. Фазы экономического цикла. Причины экономических циклов.

Функционирование рынков. Рыночный спрос. Закон спроса. Эластичность спроса. Рыночное предложение. Закон предложения. Эластичность предложения. Рынки труда, капитала, земли, информации. Государственное регулирование рынков. Конкуренция и монополия. Государственная политика защиты конкуренции. Антимонопольное регулирование в Российской Федерации. Рынок труда. Заработная плата и стимулирование труда. Занятость и безработица. Причины и виды безработицы. Государственная политика Российской Федерации в области занятости. Особенности труда молодежи. Деятельность профсоюзов.

Рациональное экономическое поведение. Экономическая свобода и социальная ответственность. Экономическая деятельность и проблемы устойчивого развития общества. Особенности профессиональной деятельности в экономической и финансовой сферах.

Предприятие в экономике. Цели предприятия. Факторы производства. Альтернативная стоимость, способы и источники финансирования предприятий. Издержки, их виды. Выручка, прибыль. Поддержка малого и среднего предпринимательства в Российской Федерации. Государственная политика импортозамещения в Российской Федерации.

Финансовый рынок. Финансовые институты. Банки. Банковская система. Центральный банк Российской Федерации: задачи и функции. Цифровые финансовые услуги. Финансовые технологии и финансовая безопасность. Денежные агрегаты. Монетарная политика Банка России. Инфляция: причины, виды, последствия.

Экономика и государство. Экономические функции государства. Общественные блага. Внешние эффекты. Государственный бюджет. Дефицит и профицит государственного бюджета. Принцип сбалансированности государственного бюджета. Государственный долг. Налоговая система Российской Федерации. Функции налогов. Система налогов и сборов в Российской Федерации. Налоговые льготы и вычеты. Фискальная политика государства. Цифровизация экономики в Российской Федерации.

Международная экономика. Международное разделение труда. Экспорт и импорт товаров и услуг. Выгоды и убытки от участия в международной торговле. Государственное регулирование внешней торговли.

## **11 КЛАСС**

### **Социальная сфера**

Социальные общности, группы, их типы. Социальная стратификация, ее критерии. Социальное неравенство. Социальная структура российского общества. Государственная поддержка социально незащищенных слоев общества в Российской Федерации.

Положение индивида в обществе. Социальные статусы и роли. Социальная мобильность, ее формы и каналы в современном российском обществе.

Семья и брак. Функции и типы семьи. Семья как важнейший социальный институт. Тенденции развития семьи в современном мире. Меры социальной поддержки семьи в Российской Федерации. Помощь государства многодетным семьям.

Миграционные процессы в современном мире. Этнические общности. Нации и межнациональные отношения. Этносоциальные конфликты, способы их предотвращения и пути разрешения. Конституционные принципы национальной политики в Российской Федерации.

Социальные нормы и отклоняющееся (девиантное) поведение. Формы социальных девиаций. Конформизм. Социальный контроль и самоконтроль.

Социальный конфликт. Виды социальных конфликтов, их причины. Способы разрешения социальных конфликтов. Особенности профессиональной деятельности социолога, социального психолога.

### **Политическая сфера**

Политическая власть и субъекты политики в современном обществе. Политические институты. Политическая деятельность.

Политическая система общества, ее структура и функции. Политическая система Российской Федерации на современном этапе. Государство как основной институт политической системы. Государственный суверенитет. Функции государства. Форма государства: форма правления, форма государст-венного (территориального) устройства, политический режим. Типология форм государства.

Федеративное устройство Российской Федерации. Субъекты государственной власти в Российской Федерации. Государственное управление в Российской Федерации. Государственная служба и статус государственного служащего. Опасность коррупции, антикоррупционная политика государства, механизмы противодействия коррупции. Обеспечение национальной безопасности в Российской Федерации. Государственная политика Российской Федерации по противодействию экстремизму.

Политическая культура общества и личности. Политическое поведение. Политическое участие. Причины абсентеизма. Политическая идеология, ее роль в обществе. Основные идейно-политические течения современности.

Политический процесс и участие в нем субъектов политики. Формы участия граждан в политике. Политические партии как субъекты политики, их функции, виды. Типы партийных систем.

Избирательная система. Типы избирательных систем: мажоритарная, пропорциональная, смешанная. Избирательная система в Российской Федерации.

Политическая элита и политическое лидерство. Типология лидерства.

Роль средств массовой информации в политической жизни общества. Интернет в современной политической коммуникации.

### **Правовое регулирование общественных отношений в Российской Федерации**

Право в системе социальных норм. Источники права. Нормативные правовые акты, их виды. Законы и законодательный процесс в Российской Федерации. Система российского права. Правоотношения, их субъекты. Особенности правового статуса несовершеннолетних. Правонарушение и юридическая ответственность. Функции правоохранительных органов Российской Федерации.

Конституция Российской Федерации. Основы конституционного строя Российской Федерации. Гражданство Российской Федерации. Личные (гражданские), политические, социально-экономические и культурные права и свободы человека и гражданина Российской Федерации. Конституционные обязанности гражданина Российской Федерации. Международная защита прав человека в условиях мирного и военного времени.

Гражданское право. Гражданские правоотношения. Субъекты гражданского права. Организационно-правовые формы юридических лиц. Гражданская дееспособность несовершеннолетних.

Семейное право. Порядок и условия заключения и расторжения брака. Правовое регулирование отношений супругов. Права и обязанности родителей и детей.

Трудовое право. Трудовые правоотношения. Порядок приема на работу, заключения и расторжения трудового договора. Права и обязанности работников и работодателей. Дисциплинарная ответственность. Защита трудовых прав работников. Особенности трудовых правоотношений несовершеннолетних работников.

Законодательство Российской Федерации о налогах и сборах. Участники отношений, регулируемых законодательством о налогах и сборах. Права и обязанности налогоплательщиков. Ответственность за налоговые правонарушения. Федеральный закон «Об образовании в Российской Федерации». Порядок приема на обучение в образовательные организации среднего профессионального и высшего образования. Порядок оказания платных образовательных услуг.

Административное право и его субъекты. Административное правонарушение и административная ответственность.

Экологическое законодательство. Экологические правонарушения. Способы защиты права на благоприятную окружающую среду.

Уголовное право. Основные принципы уголовного права. Понятие преступления и виды преступлений. Уголовная ответственность, ее цели, виды наказаний в уголовном праве. Особенности уголовной ответственности несовершеннолетних.

Гражданские споры, порядок их рассмотрения. Основные принципы гражданского процесса. Участники гражданского процесса.

Административный процесс. Судебное производство по делам об административных правонарушениях.

Уголовный процесс, его принципы и стадии. Субъекты уголовного процесса.

Конституционное судопроизводство. Арбитражное судопроизводство.

Юридическое образование, юристы как социально-профессиональная группа.

**ТЕМАТИЧЕСКОЕ ПЛАНИРОВАНИЕ  
10 КЛАСС**

№ п/п	Наименование разделов и тем программы	Количество часов			Электронные (цифровые) образовательные ресурсы
		Всего	Контрольные работы	Практические работы	
<b>Раздел 1. Человек в обществе</b>					
1.1	Общество и общественные отношения	3			Библиотека ЦОК <a href="https://m.edsoo.ru/7f41c418">https://m.edsoo.ru/7f41c418</a>
1.2	Информационное общество и массовые коммуникации	2			Библиотека ЦОК <a href="https://m.edsoo.ru/7f41c418">https://m.edsoo.ru/7f41c418</a>
1.3	Развитие общества. Глобализация и ее противоречия	3			Библиотека ЦОК <a href="https://m.edsoo.ru/7f41c418">https://m.edsoo.ru/7f41c418</a>
1.4	Становление личности в процессе социализации	3			Библиотека ЦОК <a href="https://m.edsoo.ru/7f41c418">https://m.edsoo.ru/7f41c418</a>
1.5	Деятельность человека	2			Библиотека ЦОК <a href="https://m.edsoo.ru/7f41c418">https://m.edsoo.ru/7f41c418</a>
1.6	Познавательная деятельность человека. Научное познание	3			Библиотека ЦОК <a href="https://m.edsoo.ru/7f41c418">https://m.edsoo.ru/7f41c418</a>
1.7	Повторительно-обобщающий урок по разделу «Человек в обществе»	2			Библиотека ЦОК <a href="https://m.edsoo.ru/7f41c418">https://m.edsoo.ru/7f41c418</a>
Итого по разделу		18			
<b>Раздел 2. Духовная культура</b>					
2.1	Культура и ее формы	3			Библиотека ЦОК <a href="https://m.edsoo.ru/7f41c418">https://m.edsoo.ru/7f41c418</a>
2.2	Категории и принципы морали в жизни человека и развитии общества	3			Библиотека ЦОК <a href="https://m.edsoo.ru/7f41c418">https://m.edsoo.ru/7f41c418</a>
2.3	Наука и образование	4			Библиотека ЦОК <a href="https://m.edsoo.ru/7f41c418">https://m.edsoo.ru/7f41c418</a>
2.4	Религия	2			Библиотека ЦОК



					<a href="https://m.edsoo.ru/7f41c418">https://m.edsoo.ru/7f41c418</a>
2.5	Искусство	2			Библиотека ЦОК <a href="https://m.edsoo.ru/7f41c418">https://m.edsoo.ru/7f41c418</a>
2.6	Повторительно-обобщающий урок по разделу «Духовная культура»	2			Библиотека ЦОК <a href="https://m.edsoo.ru/7f41c418">https://m.edsoo.ru/7f41c418</a>
Итого по разделу		16			
<b>Раздел 3. Экономическая жизнь общества</b>					
3.1	Экономика — основа жизнедеятельности общества	6			Библиотека ЦОК <a href="https://m.edsoo.ru/7f41c418">https://m.edsoo.ru/7f41c418</a>
3.2	Рыночные отношения в экономике	6			Библиотека ЦОК <a href="https://m.edsoo.ru/7f41c418">https://m.edsoo.ru/7f41c418</a>
3.3	Экономическая деятельность	2			Библиотека ЦОК <a href="https://m.edsoo.ru/7f41c418">https://m.edsoo.ru/7f41c418</a>
3.4	Экономика предприятия	4			Библиотека ЦОК <a href="https://m.edsoo.ru/7f41c418">https://m.edsoo.ru/7f41c418</a>
3.5	Финансовый рынок и финансовые институты	3			Библиотека ЦОК <a href="https://m.edsoo.ru/7f41c418">https://m.edsoo.ru/7f41c418</a>
3.6	Экономика и государство	3			Библиотека ЦОК <a href="https://m.edsoo.ru/7f41c418">https://m.edsoo.ru/7f41c418</a>
3.7	Мировая экономика	2			Библиотека ЦОК <a href="https://m.edsoo.ru/7f41c418">https://m.edsoo.ru/7f41c418</a>
3.8	Повторительно-обобщающий урок по разделу «Экономическая жизнь общества»	2			Библиотека ЦОК <a href="https://m.edsoo.ru/7f41c418">https://m.edsoo.ru/7f41c418</a>
Итого по разделу		28			
Итоговое повторение, представление результатов проектно-исследовательской деятельности		6			Библиотека ЦОК <a href="https://m.edsoo.ru/7f41c418">https://m.edsoo.ru/7f41c418</a>
ОБЩЕЕ КОЛИЧЕСТВО ЧАСОВ ПО ПРОГРАММЕ		68	0	0	

**11 КЛАСС**

№ п/п	Наименование разделов и тем программы	Количество часов			Электронные (цифровые) образовательные ресурсы
		Всего	Контрольные работы	Практические работы	
<b>Раздел 1. Социальная сфера</b>					
1.1	Социальная структура общества	2			Библиотека ЦОК <a href="https://m.edsoo.ru/7f41cf62">https://m.edsoo.ru/7f41cf62</a>
1.2	Социальное положение личности в обществе и пути его изменения	2			Библиотека ЦОК <a href="https://m.edsoo.ru/7f41cf62">https://m.edsoo.ru/7f41cf62</a>
1.3	Семья и семейные ценности	2			Библиотека ЦОК <a href="https://m.edsoo.ru/7f41cf62">https://m.edsoo.ru/7f41cf62</a>
1.4	Этнические общности и нации	2			Библиотека ЦОК <a href="https://m.edsoo.ru/7f41cf62">https://m.edsoo.ru/7f41cf62</a>
1.5	Социальные нормы и социальный контроль	2			Библиотека ЦОК <a href="https://m.edsoo.ru/7f41cf62">https://m.edsoo.ru/7f41cf62</a>
1.6	Социальный конфликт	2			Библиотека ЦОК <a href="https://m.edsoo.ru/7f41cf62">https://m.edsoo.ru/7f41cf62</a>
1.7	Повторительно-обобщающий урок по разделу «Социальная сфера»	2			Библиотека ЦОК <a href="https://m.edsoo.ru/7f41cf62">https://m.edsoo.ru/7f41cf62</a>
Итого по разделу		14			
<b>Раздел 2. Политическая сфера</b>					
2.1	Политическая власть и политические отношения	2			Библиотека ЦОК <a href="https://m.edsoo.ru/7f41cf62">https://m.edsoo.ru/7f41cf62</a>
2.2	Политическая система. Государство — основной институт политической системы	3			Библиотека ЦОК <a href="https://m.edsoo.ru/7f41cf62">https://m.edsoo.ru/7f41cf62</a>
2.3	Государство Российская Федерация. Государственное управление в Российской Федерации	4			Библиотека ЦОК <a href="https://m.edsoo.ru/7f41cf62">https://m.edsoo.ru/7f41cf62</a>
2.4	Политическая культура общества и	2			Библиотека ЦОК

	личности. Политическая идеология				<a href="https://m.edsoo.ru/7f41cf62">https://m.edsoo.ru/7f41cf62</a>
2.5	Политический процесс и его участники	3			Библиотека ЦОК <a href="https://m.edsoo.ru/7f41cf62">https://m.edsoo.ru/7f41cf62</a>
2.6	Избирательная система	2			Библиотека ЦОК <a href="https://m.edsoo.ru/7f41cf62">https://m.edsoo.ru/7f41cf62</a>
2.7	Политические элиты и политическое лидерство	2			Библиотека ЦОК <a href="https://m.edsoo.ru/7f41cf62">https://m.edsoo.ru/7f41cf62</a>
2.8	Повторительно-обобщающий урок по разделу «Политическая сфера»	2			Библиотека ЦОК <a href="https://m.edsoo.ru/7f41cf62">https://m.edsoo.ru/7f41cf62</a>
Итого по разделу		20			
<b>Раздел 3. Правовое регулирование общественных отношений в Российской Федерации</b>					
3.1	Система права. Правовые отношения. Правонарушения	4			Библиотека ЦОК <a href="https://m.edsoo.ru/7f41cf62">https://m.edsoo.ru/7f41cf62</a>
3.2	Конституционные права, свободы и обязанности человека и гражданина в Российской Федерации	4			Библиотека ЦОК <a href="https://m.edsoo.ru/7f41cf62">https://m.edsoo.ru/7f41cf62</a>
3.3	Правовое регулирование гражданских, семейных, трудовых правоотношений	6			Библиотека ЦОК <a href="https://m.edsoo.ru/7f41cf62">https://m.edsoo.ru/7f41cf62</a>
3.4	Правовое регулирование налоговых, образовательных, административных, уголовных правовых отношений, экологическое законодательство	8			Библиотека ЦОК <a href="https://m.edsoo.ru/7f41cf62">https://m.edsoo.ru/7f41cf62</a>
3.5	Основные принципы конституционного, арбитражного, гражданского, административного, уголовного процессов	4			Библиотека ЦОК <a href="https://m.edsoo.ru/7f41cf62">https://m.edsoo.ru/7f41cf62</a>
3.6	Повторительно-обобщающий урок по разделу «Правовое регулирование общественных отношений в Российской Федерации»	2			Библиотека ЦОК <a href="https://m.edsoo.ru/7f41cf62">https://m.edsoo.ru/7f41cf62</a>
Итого по разделу		28			

Итоговое повторение, представление результатов проектно-исследовательской деятельности	6			Библиотека ЦОК <a href="https://m.edsoo.ru/7f41cf62">https://m.edsoo.ru/7f41cf62</a>
ОБЩЕЕ КОЛИЧЕСТВО ЧАСОВ ПО ПРОГРАММЕ	68	0	0	



**ПОУРОЧНОЕ ПЛАНИРОВАНИЕ  
10 КЛАСС**

№ п/п	Тема урока	Количество часов			Дата изучения	Электронные цифровые образовательные ресурсы
		Всего	Контрольные работы	Практические работы		
1	Общество как система	1				Библиотека ЦОК <a href="https://m.edsoo.ru/f5eccb04">https://m.edsoo.ru/f5eccb04</a>
2	Общество и общественные отношения	1				Библиотека ЦОК <a href="https://m.edsoo.ru/f5ecc8a">https://m.edsoo.ru/f5ecc8a</a>
3	Социальные институты в обществе	1				
4	Информационное общество и его особенности	1				Библиотека ЦОК <a href="https://m.edsoo.ru/f5ecc514">https://m.edsoo.ru/f5ecc514</a>
5	Роль массовых коммуникаций в современном обществе	1				
6	Многообразие общественного развития	1				
7	Общественный прогресс и его последствия	1				
8	Глобализация и ее противоречия	1				
9	Личность в современном обществе	1				Библиотека ЦОК <a href="https://m.edsoo.ru/f5eca7e6">https://m.edsoo.ru/f5eca7e6</a>
10	Становление личности в процессе социализации	1				Библиотека ЦОК <a href="https://m.edsoo.ru/f5ecb204">https://m.edsoo.ru/f5ecb204</a>
11	Общественное и индивидуальное сознание. Самосознание и социальное поведение	1				Библиотека ЦОК <a href="https://m.edsoo.ru/f5ecbe7a">https://m.edsoo.ru/f5ecbe7a</a>
12	Деятельность человека	1				Библиотека ЦОК <a href="https://m.edsoo.ru/f5ecb36c">https://m.edsoo.ru/f5ecb36c</a>

13	Свобода и необходимость в деятельности человека	1				Библиотека ЦОК <a href="https://m.edsoo.ru/f5ecb88a">https://m.edsoo.ru/f5ecb88a</a>
14	Познавательная деятельность человека	1				Библиотека ЦОК <a href="https://m.edsoo.ru/f5ecba38">https://m.edsoo.ru/f5ecba38</a>
15	Истина и ее критерии	1				Библиотека ЦОК <a href="https://m.edsoo.ru/f5ecbbaa">https://m.edsoo.ru/f5ecbbaa</a>
16	Научное познание	1				Библиотека ЦОК <a href="https://m.edsoo.ru/f5ecbd30">https://m.edsoo.ru/f5ecbd30</a>
17	Повторительно-обобщающий урок по теме "Человек в обществе"	1				Библиотека ЦОК <a href="https://m.edsoo.ru/f5ecceec">https://m.edsoo.ru/f5ecceec</a>
18	Повторительно-обобщающий урок по теме "Человек в обществе"	1				Библиотека ЦОК <a href="https://m.edsoo.ru/f5ecd068">https://m.edsoo.ru/f5ecd068</a>
19	Духовная деятельность человека	1				Библиотека ЦОК <a href="https://m.edsoo.ru/f5ecbe7a">https://m.edsoo.ru/f5ecbe7a</a>
20	Культура и ее формы	1				Библиотека ЦОК <a href="https://m.edsoo.ru/f5ecaa52">https://m.edsoo.ru/f5ecaa52</a>
21	Вклад российской культуры в формирование ценностей современного общества	1				Библиотека ЦОК <a href="https://m.edsoo.ru/f5ecab9c">https://m.edsoo.ru/f5ecab9c</a>
22	Мораль как общечеловеческая ценность и социальный регулятор	1				Библиотека ЦОК <a href="https://m.edsoo.ru/f5ecacd2">https://m.edsoo.ru/f5ecacd2</a>
23	Категории морали	1				Библиотека ЦОК <a href="https://m.edsoo.ru/f5ecc230">https://m.edsoo.ru/f5ecc230</a>
24	Гражданственность и патриотизм	1				Библиотека ЦОК <a href="https://m.edsoo.ru/f5ecc096">https://m.edsoo.ru/f5ecc096</a>
25	Наука и ее функции	1				Библиотека ЦОК <a href="https://m.edsoo.ru/f5ecbd30">https://m.edsoo.ru/f5ecbd30</a>
26	Роль науки в современном обществе	1				Библиотека ЦОК <a href="https://m.edsoo.ru/f5ecbd30">https://m.edsoo.ru/f5ecbd30</a>

27	Образование в современном обществе	1				Библиотека ЦОК <a href="https://m.edsoo.ru/f5ecc3ac">https://m.edsoo.ru/f5ecc3ac</a>
28	Основные направления развития образования в Российской Федерации	1				Библиотека ЦОК <a href="https://m.edsoo.ru/f5ecc3ac">https://m.edsoo.ru/f5ecc3ac</a>
29	Религия и ее роль в жизни человека и общества	1				Библиотека ЦОК <a href="https://m.edsoo.ru/f5ecb07e">https://m.edsoo.ru/f5ecb07e</a>
30	Мировые и национальные религии	1				
31	Искусство	1				Библиотека ЦОК <a href="https://m.edsoo.ru/f5ecae26">https://m.edsoo.ru/f5ecae26</a>
32	Особенности профессиональной деятельности в сфере науки, образования и искусства	1				
33	Повторительно-обобщающий урок по теме "Духовная культура"	1				Библиотека ЦОК <a href="https://m.edsoo.ru/f5ecc802">https://m.edsoo.ru/f5ecc802</a>
34	Повторительно-обобщающий урок по теме "Духовная культура"	1				Библиотека ЦОК <a href="https://m.edsoo.ru/f5ecc97e">https://m.edsoo.ru/f5ecc97e</a>
35	Экономика - основа жизнедеятельности общества	1				Библиотека ЦОК <a href="https://m.edsoo.ru/f5ecd1d0">https://m.edsoo.ru/f5ecd1d0</a>
36	Макроэкономические показатели и качество жизни	1				Библиотека ЦОК <a href="https://m.edsoo.ru/f5ecf408">https://m.edsoo.ru/f5ecf408</a>
37	Экономика как наука	1				
38	Экономические системы	1				Библиотека ЦОК <a href="https://m.edsoo.ru/f5ecd1d0">https://m.edsoo.ru/f5ecd1d0</a>
39	Экономический рост	1				Библиотека ЦОК <a href="https://m.edsoo.ru/f5ecf598">https://m.edsoo.ru/f5ecf598</a>
40	Экономический цикл	1				
41	Рыночные отношения в	1				Библиотека ЦОК



	экономике					<a href="https://m.edsoo.ru/f5ecd360">https://m.edsoo.ru/f5ecd360</a>
42	Рыночные механизмы	1				Библиотека ЦОК <a href="https://m.edsoo.ru/f5ecd5f4">https://m.edsoo.ru/f5ecd5f4</a>
43	Рынки	1				Библиотека ЦОК <a href="https://m.edsoo.ru/f5ecd7b6">https://m.edsoo.ru/f5ecd7b6</a>
44	Государственное регулирование рынков	1				
45	Особенности рыночных отношений в современной экономике	1				
46	Рынок труда	1				Библиотека ЦОК <a href="https://m.edsoo.ru/f5ece56c">https://m.edsoo.ru/f5ece56c</a>
47	Экономическая деятельность	1				Библиотека ЦОК <a href="https://m.edsoo.ru/f5ecf408">https://m.edsoo.ru/f5ecf408</a>
48	Рациональное экономическое поведение	1				Библиотека ЦОК <a href="https://m.edsoo.ru/f5ece8aa">https://m.edsoo.ru/f5ece8aa</a>
49	Экономика предприятия	1				Библиотека ЦОК <a href="https://m.edsoo.ru/f5ecd950">https://m.edsoo.ru/f5ecd950</a>
50	Факторы производства	1				Библиотека ЦОК <a href="https://m.edsoo.ru/f5ecd1d0">https://m.edsoo.ru/f5ecd1d0</a>
51	Эффективность предприятия	1				Библиотека ЦОК <a href="https://m.edsoo.ru/f5ecd950">https://m.edsoo.ru/f5ecd950</a>
52	Предпринимательская деятельность	1				Библиотека ЦОК <a href="https://m.edsoo.ru/f5ecdaf4">https://m.edsoo.ru/f5ecdaf4</a>
53	Финансовый рынок и финансовые институты	1				Библиотека ЦОК <a href="https://m.edsoo.ru/f5ecdd38">https://m.edsoo.ru/f5ecdd38</a>
54	Банковская система	1				Библиотека ЦОК <a href="https://m.edsoo.ru/f5ecdd38">https://m.edsoo.ru/f5ecdd38</a>
55	Инфляция	1				Библиотека ЦОК <a href="https://m.edsoo.ru/f5ece328">https://m.edsoo.ru/f5ece328</a>
56	Экономика и государство	1				Библиотека ЦОК <a href="https://m.edsoo.ru/f5ecea80">https://m.edsoo.ru/f5ecea80</a>

57	Бюджетная политика	1				Библиотека ЦОК <a href="https://m.edsoo.ru/f5ecec2e">https://m.edsoo.ru/f5ecec2e</a>
58	Государственное регулирование экономики. Налоги и налоговая система Российской Федерации	1				
59	Мировая экономика	1				Библиотека ЦОК <a href="https://m.edsoo.ru/f5ecf7aa">https://m.edsoo.ru/f5ecf7aa</a>
60	Особенности международной торговли	1				Библиотека ЦОК <a href="https://m.edsoo.ru/f5ecf962">https://m.edsoo.ru/f5ecf962</a>
61	Повторительно-обобщающий урок по теме "Экономическая жизнь общества"	1				Библиотека ЦОК <a href="https://m.edsoo.ru/f5ecfce6">https://m.edsoo.ru/f5ecfce6</a>
62	Повторительно-обобщающий урок по теме "Экономическая жизнь общества"	1				Библиотека ЦОК <a href="https://m.edsoo.ru/f5ecfe62">https://m.edsoo.ru/f5ecfe62</a>
63	Итоговое повторение, представление результатов проектно-исследовательской деятельности	1				Библиотека ЦОК <a href="https://m.edsoo.ru/f5ed1bcc">https://m.edsoo.ru/f5ed1bcc</a>
64	Итоговое повторение, представление результатов проектно-исследовательской деятельности	1				Библиотека ЦОК <a href="https://m.edsoo.ru/f5ed1dca">https://m.edsoo.ru/f5ed1dca</a>
65	Итоговое повторение, представление результатов проектно-исследовательской деятельности	1				Библиотека ЦОК <a href="https://m.edsoo.ru/f5ed218a">https://m.edsoo.ru/f5ed218a</a>
66	Итоговое повторение, представление результатов проектно-исследовательской деятельности	1				Библиотека ЦОК <a href="https://m.edsoo.ru/f5ed23b0">https://m.edsoo.ru/f5ed23b0</a>

67	Итоговое повторение, представление результатов проектно-исследовательской деятельности	1				Библиотека ЦОК <a href="https://m.edsoo.ru/f5ed25d6">https://m.edsoo.ru/f5ed25d6</a>
68	Итоговое повторение, представление результатов проектно-исследовательской деятельности	1				Библиотека ЦОК <a href="https://m.edsoo.ru/f5ed27a2">https://m.edsoo.ru/f5ed27a2</a>
ОБЩЕЕ КОЛИЧЕСТВО ЧАСОВ ПО ПРОГРАММЕ		68	0	0		

## 11 КЛАСС

№ п/п	Тема урока	Количество часов			Дата изучения	Электронные цифровые образовательные ресурсы
		Всего	Контрольные работы	Практические работы		
1	Социальная структура общества	1				Библиотека ЦОК <a href="https://m.edsoo.ru/f5ed0088">https://m.edsoo.ru/f5ed0088</a>
2	Социальная стратификация российского общества	1				Библиотека ЦОК <a href="https://m.edsoo.ru/f5ed0286">https://m.edsoo.ru/f5ed0286</a>
3	Социальное положение личности в обществе и пути его изменения	1				Библиотека ЦОК <a href="https://m.edsoo.ru/f5ed0416">https://m.edsoo.ru/f5ed0416</a>
4	Социальная мобильность и ее виды	1				
5	Семья как социальный институт	1				Библиотека ЦОК <a href="https://m.edsoo.ru/f5ed112c">https://m.edsoo.ru/f5ed112c</a>
6	Семья и семейные ценности	1				Библиотека ЦОК <a href="https://m.edsoo.ru/f5ed129e">https://m.edsoo.ru/f5ed129e</a>
7	Этнические общности и нации	1				Библиотека ЦОК <a href="https://m.edsoo.ru/f5ed0de4">https://m.edsoo.ru/f5ed0de4</a>
8	Национальная политика в Российской Федерации	1				Библиотека ЦОК <a href="https://m.edsoo.ru/f5ed0fba">https://m.edsoo.ru/f5ed0fba</a>
9	Социальные нормы и отклоняющееся поведение	1				Библиотека ЦОК <a href="https://m.edsoo.ru/f5ed092a">https://m.edsoo.ru/f5ed092a</a>
10	Социальный контроль	1				Библиотека ЦОК <a href="https://m.edsoo.ru/f5ed0ad8">https://m.edsoo.ru/f5ed0ad8</a>
11	Социальный конфликт	1				Библиотека ЦОК <a href="https://m.edsoo.ru/f5ed07a4">https://m.edsoo.ru/f5ed07a4</a>
12	Особенности профессиональной деятельности социолога и социального психолога	1				
13	Повторительно-обобщающий урок по теме "Социальная сфера"	1				

14	Повторительно-обобщающий урок по теме "Социальная сфера"	1				
15	Политическая власть и политические отношения	1				Библиотека ЦОК <a href="https://m.edsoo.ru/f5ed2b30">https://m.edsoo.ru/f5ed2b30</a>
16	Политические институты	1				Библиотека ЦОК <a href="https://m.edsoo.ru/f5ed2964">https://m.edsoo.ru/f5ed2964</a>
17	Политическая система	1				Библиотека ЦОК <a href="https://m.edsoo.ru/f5ed2cf2">https://m.edsoo.ru/f5ed2cf2</a>
18	Государство - основной институт политической системы	1				Библиотека ЦОК <a href="https://m.edsoo.ru/f5ed2efa">https://m.edsoo.ru/f5ed2efa</a>
19	Формы государства	1				Библиотека ЦОК <a href="https://m.edsoo.ru/f5ed3274">https://m.edsoo.ru/f5ed3274</a>
20	Основы конституционного строя Российской Федерации	1				Библиотека ЦОК <a href="https://m.edsoo.ru/f84050c4">https://m.edsoo.ru/f84050c4</a>
21	Государство Российская Федерация	1				Библиотека ЦОК <a href="https://m.edsoo.ru/f5ed347c">https://m.edsoo.ru/f5ed347c</a>
22	Государственное управление в Российской Федерации	1				Библиотека ЦОК <a href="https://m.edsoo.ru/f5ed363e">https://m.edsoo.ru/f5ed363e</a>
23	Национальная безопасность	1				Библиотека ЦОК <a href="https://m.edsoo.ru/f8409a34">https://m.edsoo.ru/f8409a34</a>
24	Политическая культура общества и личности	1				Библиотека ЦОК <a href="https://m.edsoo.ru/f5ed49b2">https://m.edsoo.ru/f5ed49b2</a>
25	Политическая идеология	1				Библиотека ЦОК <a href="https://m.edsoo.ru/f5ed414c">https://m.edsoo.ru/f5ed414c</a>
26	Политический процесс	1				Библиотека ЦОК <a href="https://m.edsoo.ru/f5ed4b56">https://m.edsoo.ru/f5ed4b56</a>
27	Участники политического процесса	1				Библиотека ЦОК <a href="https://m.edsoo.ru/f5ed4dae">https://m.edsoo.ru/f5ed4dae</a>
28	Политические партии	1				Библиотека ЦОК <a href="https://m.edsoo.ru/f5ed4444">https://m.edsoo.ru/f5ed4444</a>
29	Типы избирательных систем	1				Библиотека ЦОК <a href="https://m.edsoo.ru/f5ed39c2">https://m.edsoo.ru/f5ed39c2</a>

30	Избирательная система Российской Федерации	1				Библиотека ЦОК <a href="https://m.edsoo.ru/f5ed380a">https://m.edsoo.ru/f5ed380a</a>
31	Политическая элита	1				Библиотека ЦОК <a href="https://m.edsoo.ru/f5ed3d46">https://m.edsoo.ru/f5ed3d46</a>
32	Политическое лидерство	1				Библиотека ЦОК <a href="https://m.edsoo.ru/f5ed3f94">https://m.edsoo.ru/f5ed3f94</a>
33	Повторительно-обобщающий урок по теме "Политическая сфера"	1				Библиотека ЦОК <a href="https://m.edsoo.ru/f5ed536c">https://m.edsoo.ru/f5ed536c</a>
34	Повторительно-обобщающий урок по теме "Политическая сфера"	1				Библиотека ЦОК <a href="https://m.edsoo.ru/f5ed5538">https://m.edsoo.ru/f5ed5538</a>
35	Система права	1				Библиотека ЦОК <a href="https://m.edsoo.ru/f5ed5772">https://m.edsoo.ru/f5ed5772</a>
36	Правовые отношения	1				
37	Правонарушения	1				
38	Правонарушение и юридическая ответственность	1				
39	Конституция Российской Федерации	1				Библиотека ЦОК <a href="https://m.edsoo.ru/f84050c4">https://m.edsoo.ru/f84050c4</a>
40	Конституционные права и свободы человека и гражданина Российской Федерации	1				Библиотека ЦОК <a href="https://m.edsoo.ru/f8405614">https://m.edsoo.ru/f8405614</a>
41	Конституционные обязанности гражданина Российской Федерации	1				
42	Механизмы защиты прав человека	1				Библиотека ЦОК <a href="https://m.edsoo.ru/f84096d8">https://m.edsoo.ru/f84096d8</a>
43	Правовое регулирование гражданских правоотношений	1				Библиотека ЦОК <a href="https://m.edsoo.ru/f8407658">https://m.edsoo.ru/f8407658</a>
44	Организационно-правовые формы юридических лиц	1				Библиотека ЦОК <a href="https://m.edsoo.ru/f8407e0a">https://m.edsoo.ru/f8407e0a</a>

45	Правовое регулирование семейных правоотношений	1				Библиотека ЦОК <a href="https://m.edsoo.ru/f8407fe0">https://m.edsoo.ru/f8407fe0</a>
46	Права и обязанности родителей и детей	1				Библиотека ЦОК <a href="https://m.edsoo.ru/f8408382">https://m.edsoo.ru/f8408382</a>
47	Правовое регулирование трудовых правоотношений	1				Библиотека ЦОК <a href="https://m.edsoo.ru/f840876a">https://m.edsoo.ru/f840876a</a>
48	Особенности трудовых правоотношений с участием несовершеннолетних работников	1				
49	Правовое регулирование налоговых правоотношений	1				
50	Права и обязанности налогоплательщиков. Ответственность за налоговые правонарушения	1				Библиотека ЦОК <a href="https://m.edsoo.ru/f84058f8">https://m.edsoo.ru/f84058f8</a>
51	Правовое регулирование образовательных правоотношений	1				Библиотека ЦОК <a href="https://m.edsoo.ru/f84085e4">https://m.edsoo.ru/f84085e4</a>
52	Система образования в Российской Федерации	1				
53	Правовое регулирование административных правоотношений	1				Библиотека ЦОК <a href="https://m.edsoo.ru/f84091d8">https://m.edsoo.ru/f84091d8</a>
54	Экологическое законодательство	1				Библиотека ЦОК <a href="https://m.edsoo.ru/f840608c">https://m.edsoo.ru/f840608c</a>
55	Уголовное право	1				Библиотека ЦОК <a href="https://m.edsoo.ru/f8409354">https://m.edsoo.ru/f8409354</a>
56	Особенности уголовной ответственности несовершеннолетних	1				Библиотека ЦОК <a href="https://m.edsoo.ru/f8409354">https://m.edsoo.ru/f8409354</a>
57	Основные принципы конституционного, арбитражного	1				Библиотека ЦОК <a href="https://m.edsoo.ru/f84094f8">https://m.edsoo.ru/f84094f8</a>

	процессов					
58	Основные принципы гражданского процесса	1				Библиотека ЦОК <a href="https://m.edsoo.ru/f8408fe4">https://m.edsoo.ru/f8408fe4</a>
59	Основные принципы административного процесса	1				Библиотека ЦОК <a href="https://m.edsoo.ru/f84091d8">https://m.edsoo.ru/f84091d8</a>
60	Основные принципы уголовного процесса	1				Библиотека ЦОК <a href="https://m.edsoo.ru/f8409354">https://m.edsoo.ru/f8409354</a>
61	Повторительно-обобщающий урок по теме "Правовое регулирование общественных отношений в Российской Федерации"	1				Библиотека ЦОК <a href="https://m.edsoo.ru/f8409be2">https://m.edsoo.ru/f8409be2</a>
62	Повторительно-обобщающий урок по теме "Правовое регулирование общественных отношений в Российской Федерации"	1				Библиотека ЦОК <a href="https://m.edsoo.ru/f8409dae">https://m.edsoo.ru/f8409dae</a>
63	Итоговое повторение, представление результатов проектно-исследовательской деятельности	1				Библиотека ЦОК <a href="https://m.edsoo.ru/f840b73a">https://m.edsoo.ru/f840b73a</a>
64	Итоговое повторение, представление результатов проектно-исследовательской деятельности	1				Библиотека ЦОК <a href="https://m.edsoo.ru/f840b8f2">https://m.edsoo.ru/f840b8f2</a>
65	Итоговое повторение, представление результатов проектно-исследовательской деятельности	1				Библиотека ЦОК <a href="https://m.edsoo.ru/f840baa0">https://m.edsoo.ru/f840baa0</a>
66	Итоговое повторение, представление результатов проектно-исследовательской деятельности	1				



67	Итоговое повторение, представление результатов проектно-исследовательской деятельности	1				
68	Повторительно-обобщающий урок по теме "Правовое регулирование общественных отношений в Российской Федерации"	1				Библиотека ЦОК <a href="https://m.edsoo.ru/f840bc44">https://m.edsoo.ru/f840bc44</a>
ОБЩЕЕ КОЛИЧЕСТВО ЧАСОВ ПО ПРОГРАММЕ		68	0	0		

# Алгебра и начала математического анализа

## ПОЯСНИТЕЛЬНАЯ ЗАПИСКА

Учебный курс «Алгебра и начала математического анализа» является одним из наиболее значимых в программе среднего общего образования, поскольку, с одной стороны, он обеспечивает инструментальную базу для изучения всех естественно-научных курсов, а с другой стороны, формирует логическое и абстрактное мышление обучающихся на уровне, необходимом для освоения информатики, обществознания, истории, словесности и других дисциплин. В рамках данного учебного курса обучающиеся овладевают универсальным языком современной науки, которая формулирует свои достижения в математической форме.

Учебный курс алгебры и начал математического анализа закладывает основу для успешного овладения законами физики, химии, биологии, понимания основных тенденций развития экономики и общественной жизни, позволяет ориентироваться в современных цифровых и компьютерных технологиях, уверенно использовать их для дальнейшего образования и в повседневной жизни. В то же время овладение абстрактными и логически строгими конструкциями алгебры и математического анализа развивает умение находить закономерности, обосновывать истинность, доказывать утверждения с помощью индукции и рассуждать дедуктивно, использовать обобщение и конкретизацию, абстрагирование и аналогию, формирует креативное и критическое мышление.

В ходе изучения учебного курса «Алгебра и начала математического анализа» обучающиеся получают новый опыт решения прикладных задач, самостоятельного построения математических моделей реальных ситуаций, интерпретации полученных решений, знакомятся с примерами математических закономерностей в природе, науке и искусстве, с выдающимися математическими открытиями и их авторами.

Учебный курс обладает значительным воспитательным потенциалом, который реализуется как через учебный материал, способствующий формированию научного мировоззрения, так и через специфику учебной деятельности, требующей продолжительной концентрации внимания, самостоятельности, аккуратности и ответственности за полученный результат.

В основе методики обучения алгебре и началам математического анализа лежит деятельностный принцип обучения.

В структуре учебного курса «Алгебра и начала математического анализа» выделены следующие содержательно-методические линии: «Числа и вычисления», «Функции и графики», «Уравнения и неравенства», «Начала математического анализа», «Множества и логика». Все основные содержательно-методические линии изучаются на протяжении двух лет обучения на уровне среднего общего образования, естественно дополняя друг друга и постепенно насыщаясь новыми темами и разделами. Данный учебный курс является интегративным, поскольку объединяет в себе содержание нескольких математических дисциплин, таких как алгебра, тригонометрия, математический анализ, теория множеств, математическая логика и другие. По мере того как обучающиеся овладевают всё более широким математическим аппаратом, у них последовательно формируется и совершенствуется умение строить математическую модель реальной ситуации, применять знания, полученные при изучении учебного курса, для решения самостоятельно сформулированной математической задачи, а затем интерпретировать свой ответ.

Содержательно-методическая линия «Числа и вычисления» завершает формирование навыков использования действительных чисел, которое было начато на

уровне основного общего образования. На уровне среднего общего образования особое внимание уделяется формированию навыков рациональных вычислений, включающих в себя использование различных форм записи числа, умение делать прикидку, выполнять приближённые вычисления, оценивать числовые выражения, работать с математическими константами. Знакомые обучающимся множества натуральных, целых, рациональных и действительных чисел дополняются множеством комплексных чисел. В каждом из этих множеств рассматриваются свойственные ему специфические задачи и операции: деление нацело, оперирование остатками на множестве целых чисел, особые свойства рациональных и иррациональных чисел, арифметические операции, а также извлечение корня натуральной степени на множестве комплексных чисел. Благодаря последовательному расширению круга используемых чисел и знакомству с возможностями их применения для решения различных задач формируется представление о единстве математики как науки и её роли в построении моделей реального мира, широко используются обобщение и конкретизация.

Линия «Уравнения и неравенства» реализуется на протяжении всего обучения на уровне среднего общего образования, поскольку в каждом разделе Программы предусмотрено решение соответствующих задач. В результате обучающиеся овладевают различными методами решения рациональных, иррациональных, показательных, логарифмических и тригонометрических уравнений, неравенств и систем, а также задач, содержащих параметры. Полученные умения широко используются при исследовании функций с помощью производной, при решении прикладных задач и задач на нахождение наибольших и наименьших значений функции. Данная содержательная линия включает в себя также формирование умений выполнять расчёты по формулам, преобразования рациональных, иррациональных и тригонометрических выражений, а также выражений, содержащих степени и логарифмы. Благодаря изучению алгебраического материала происходит дальнейшее развитие алгоритмического и абстрактного мышления обучающихся, формируются навыки дедуктивных рассуждений, работы с символьными формами, представления закономерностей и зависимостей в виде равенств и неравенств. Алгебра предлагает эффективные инструменты для решения практических и естественно-научных задач, наглядно демонстрирует свои возможности как языка науки.

Содержательно-методическая линия «Функции и графики» тесно переплетается с другими линиями учебного курса, поскольку в каком-то смысле задаёт последовательность изучения материала. Изучение степенной, показательной, логарифмической и тригонометрических функций, их свойств и графиков, использование функций для решения задач из других учебных предметов и реальной жизни тесно связано как с математическим анализом, так и с решением уравнений и неравенств. При этом большое внимание уделяется формированию умения выражать формулами зависимости между различными величинами, исследовать полученные функции, строить их графики. Материал этой содержательной линии нацелен на развитие умений и навыков, позволяющих выражать зависимости между величинами в различной форме: аналитической, графической и словесной. Его изучение способствует развитию алгоритмического мышления, способности к обобщению и конкретизации, использованию аналогий.

Содержательная линия «Начала математического анализа» позволяет существенно расширить круг как математических, так и прикладных задач, доступных обучающимся, так как у них появляется возможность строить графики сложных функций, определять их наибольшие и наименьшие значения, вычислять площади фигур и объёмы тел, находить скорости и ускорения процессов. Данная содержательная линия открывает новые возможности построения математических моделей реальных ситуаций, позволяет находить наилучшее решение в прикладных, в том числе социально-экономических, задачах. Знакомство с основами математического анализа способствует развитию

абстрактного, формально-логического и креативного мышления, формированию умений распознавать проявления законов математики в науке, технике и искусстве. Обучающиеся узнают о выдающихся результатах, полученных в ходе развития математики как науки, и об их авторах.

Содержательно-методическая линия «Множества и логика» включает в себя элементы теории множеств и математической логики. Теоретико-множественные представления пронизывают весь курс школьной математики и предлагают наиболее универсальный язык, объединяющий все разделы математики и её приложений, они связывают разные математические дисциплины и их приложения в единое целое. Поэтому важно дать возможность обучающемуся понимать теоретико-множественный язык современной математики и использовать его для выражения своих мыслей. Другим важным признаком математики как науки следует признать свойственную ей строгость обоснований и следование определённым правилам построения доказательств. Знакомство с элементами математической логики способствует развитию логического мышления обучающихся, позволяет им строить свои рассуждения на основе логических правил, формирует навыки критического мышления.

В учебном курсе «Алгебра и начала математического анализа» присутствуют основы математического моделирования, которые призваны способствовать формированию навыков построения моделей реальных ситуаций, исследования этих моделей с помощью аппарата алгебры и математического анализа, интерпретации полученных результатов. Такие задания вплетены в каждый из разделов программы, поскольку весь материал учебного курса широко используется для решения прикладных задач. При решении реальных практических задач обучающиеся развивают наблюдательность, умение находить закономерности, абстрагироваться, использовать аналогию, обобщать и конкретизировать проблему. Деятельность по формированию навыков решения прикладных задач организуется в процессе изучения всех тем учебного курса «Алгебра и начала математического анализа».

На изучение учебного курса «Алгебра и начала математического анализа» отводится 272 часа: в 10 классе – 136 часов (4 часа в неделю), в 11 классе – 136 часов (4 часа в неделю).

# СОДЕРЖАНИЕ ОБУЧЕНИЯ

## 10 КЛАСС

### **Числа и вычисления**

Рациональные числа. Обыкновенные и десятичные дроби, проценты, бесконечные периодические дроби. Применение дробей и процентов для решения прикладных задач из различных отраслей знаний и реальной жизни.

Действительные числа. Рациональные и иррациональные числа. Арифметические операции с действительными числами. Модуль действительного числа и его свойства. Приближённые вычисления, правила округления, прикидка и оценка результата вычислений.

Степень с целым показателем. Бином Ньютона. Использование подходящей формы записи действительных чисел для решения практических задач и представления данных.

Арифметический корень натуральной степени и его свойства.

Степень с рациональным показателем и её свойства, степень с действительным показателем.

Логарифм числа. Свойства логарифма. Десятичные и натуральные логарифмы.

Синус, косинус, тангенс, котангенс числового аргумента. Арксинус, арккосинус и арктангенс числового аргумента.

### **Уравнения и неравенства**

Тождества и тождественные преобразования. Уравнение, корень уравнения. Равносильные уравнения и уравнения-следствия. Неравенство, решение неравенства.

Основные методы решения целых и дробно-рациональных уравнений и неравенств. Многочлены от одной переменной. Деление многочлена на многочлен с остатком. Теорема Безу. Многочлены с целыми коэффициентами. Теорема Виета.

Преобразования числовых выражений, содержащих степени и корни.

Иррациональные уравнения. Основные методы решения иррациональных уравнений.

Показательные уравнения. Основные методы решения показательных уравнений.

Преобразование выражений, содержащих логарифмы.

Логарифмические уравнения. Основные методы решения логарифмических уравнений.

Основные тригонометрические формулы. Преобразование тригонометрических выражений. Решение тригонометрических уравнений.

Решение систем линейных уравнений. Матрица системы линейных уравнений. Определитель матрицы  $2 \times 2$ , его геометрический смысл и свойства, вычисление его значения, применение определителя для решения системы линейных уравнений. Решение прикладных задач с помощью системы линейных уравнений. Исследование построенной модели с помощью матриц и определителей.

Построение математических моделей реальной ситуации с помощью уравнений и неравенств. Применение уравнений и неравенств к решению математических задач и задач из различных областей науки и реальной жизни.

### **Функции и графики**

Функция, способы задания функции. Взаимно обратные функции. Композиция функций. График функции. Элементарные преобразования графиков функций.

Область определения и множество значений функции. Нули функции. Промежутки знакопостоянства. Чётные и нечётные функции. Периодические функции. Промежутки монотонности функции. Максимумы и минимумы функции. Наибольшее и наименьшее значения функции на промежутке.

Линейная, квадратичная и дробно-линейная функции. Элементарное исследование и построение их графиков.

Степенная функция с натуральным и целым показателем. Её свойства и график. Свойства и график корня  $n$ -ой степени как функции обратной степени с натуральным показателем.

Показательная и логарифмическая функции, их свойства и графики. Использование графиков функций для решения уравнений.

Тригонометрическая окружность, определение тригонометрических функций числового аргумента.

Функциональные зависимости в реальных процессах и явлениях. Графики реальных зависимостей.

### **Начала математического анализа**

Последовательности, способы задания последовательностей. Метод математической индукции. Монотонные и ограниченные последовательности. История возникновения математического анализа как анализа бесконечно малых.

Арифметическая и геометрическая прогрессии. Бесконечно убывающая геометрическая прогрессия. Сумма бесконечно убывающей геометрической прогрессии. Линейный и экспоненциальный рост. Число  $e$ . Формула сложных процентов. Использование прогрессии для решения реальных задач прикладного характера.

Непрерывные функции и их свойства. Точки разрыва. Асимптоты графиков функций. Свойства функций непрерывных на отрезке. Метод интервалов для решения неравенств. Применение свойств непрерывных функций для решения задач.

Первая и вторая производные функции. Определение, геометрический и физический смысл производной. Уравнение касательной к графику функции.

Производные элементарных функций. Производная суммы, произведения, частного и композиции функций.

### **Множества и логика**

Множество, операции над множествами и их свойства. Диаграммы Эйлера–Венна. Применение теоретико-множественного аппарата для описания реальных процессов и явлений, при решении задач из других учебных предметов.

Определение, теорема, свойство математического объекта, следствие, доказательство, равносильные уравнения.

## **11 КЛАСС**

### **Числа и вычисления**

Натуральные и целые числа. Применение признаков делимости целых чисел, наибольший общий делитель (далее – НОД) и наименьшее общее кратное (далее – НОК), остатков по модулю, алгоритма Евклида для решения задач в целых числах.

Комплексные числа. Алгебраическая и тригонометрическая формы записи комплексного числа. Арифметические операции с комплексными числами. Изображение комплексных чисел на координатной плоскости. Формула Муавра. Корни  $n$ -ой степени из комплексного числа. Применение комплексных чисел для решения физических и геометрических задач.

### **Уравнения и неравенства**

Система и совокупность уравнений и неравенств. Равносильные системы и системы-следствия. Равносильные неравенства.

Отбор корней тригонометрических уравнений с помощью тригонометрической окружности. Решение тригонометрических неравенств.

Основные методы решения показательных и логарифмических неравенств.

Основные методы решения иррациональных неравенств.

Основные методы решения систем и совокупностей рациональных, иррациональных, показательных и логарифмических уравнений.

Уравнения, неравенства и системы с параметрами.

Применение уравнений, систем и неравенств к решению математических задач и задач из различных областей науки и реальной жизни, интерпретация полученных результатов.

### **Функции и графики**

График композиции функций. Геометрические образы уравнений и неравенств на координатной плоскости.

Тригонометрические функции, их свойства и графики.

Графические методы решения уравнений и неравенств. Графические методы решения задач с параметрами.

Использование графиков функций для исследования процессов и зависимостей, которые возникают при решении задач из других учебных предметов и реальной жизни.

### **Начала математического анализа**

Применение производной к исследованию функций на монотонность и экстремумы. Нахождение наибольшего и наименьшего значений непрерывной функции на отрезке.

Применение производной для нахождения наилучшего решения в прикладных задачах, для определения скорости и ускорения процесса, заданного формулой или графиком.

Первообразная, основное свойство первообразных. Первообразные элементарных функций. Правила нахождения первообразных.

Интеграл. Геометрический смысл интеграла. Вычисление определённого интеграла по формуле Ньютона-Лейбница.

Применение интеграла для нахождения площадей плоских фигур и объёмов геометрических тел.

Примеры решений дифференциальных уравнений. Математическое моделирование реальных процессов с помощью дифференциальных уравнений.

# ПЛАНИРУЕМЫЕ РЕЗУЛЬТАТЫ ОСВОЕНИЯ УЧЕБНОГО КУРСА «АЛГЕБРА И НАЧАЛА МАТЕМАТИЧЕСКОГО АНАЛИЗА» (УГЛУБЛЕННЫЙ УРОВЕНЬ) НА УРОВНЕ СРЕДНЕГО ОБЩЕГО ОБРАЗОВАНИЯ

## ЛИЧНОСТНЫЕ РЕЗУЛЬТАТЫ

### **1) гражданского воспитания:**

сформированность гражданской позиции обучающегося как активного и ответственного члена российского общества, представление о математических основах функционирования различных структур, явлений, процедур гражданского общества (выборы, опросы и другое), умение взаимодействовать с социальными институтами в соответствии с их функциями и назначением;

### **2) патриотического воспитания:**

сформированность российской гражданской идентичности, уважения к прошлому и настоящему российской математики, ценностное отношение к достижениям российских математиков и российской математической школы, использование этих достижений в других науках, технологиях, сферах экономики;

### **3) духовно-нравственного воспитания:**

осознание духовных ценностей российского народа, сформированность нравственного сознания, этического поведения, связанного с практическим применением достижений науки и деятельностью учёного, осознание личного вклада в построение устойчивого будущего;

### **4) эстетического воспитания:**

эстетическое отношение к миру, включая эстетику математических закономерностей, объектов, задач, решений, рассуждений, восприимчивость к математическим аспектам различных видов искусства;

### **5) физического воспитания:**

сформированность умения применять математические знания в интересах здорового и безопасного образа жизни, ответственное отношение к своему здоровью (здоровое питание, сбалансированный режим занятий и отдыха, регулярная физическая активность), физическое совершенствование при занятиях спортивно-оздоровительной деятельностью;

### **6) трудового воспитания:**

готовность к труду, осознание ценности трудолюбия, интерес к различным сферам профессиональной деятельности, связанным с математикой и её приложениями, умение совершать осознанный выбор будущей профессии и реализовывать собственные жизненные планы, готовность и способность к математическому образованию и самообразованию на протяжении всей жизни, готовность к активному участию в решении практических задач математической направленности;

### **7) экологического воспитания:**

сформированность экологической культуры, понимание влияния социально-экономических процессов на состояние природной и социальной среды, осознание глобального характера экологических проблем, ориентация на применение математических знаний для решения задач в области окружающей среды, планирование поступков и оценки их возможных последствий для окружающей среды;

### **8) ценности научного познания:**

сформированность мировоззрения, соответствующего современному уровню развития науки и общественной практики, понимание математической науки как сферы человеческой деятельности, этапов её развития и значимости для развития цивилизации, овладение языком математики и математической культурой как средством познания мира, готовность осуществлять проектную и исследовательскую деятельность индивидуально и в группе.



## **МЕТАПРЕДМЕТНЫЕ РЕЗУЛЬТАТЫ**

### **Познавательные универсальные учебные действия**

#### **Базовые логические действия:**

выявлять и характеризовать существенные признаки математических объектов, понятий, отношений между понятиями, формулировать определения понятий, устанавливать существенный признак классификации, основания для обобщения и сравнения, критерии проводимого анализа;

воспринимать, формулировать и преобразовывать суждения: утвердительные и отрицательные, единичные, частные и общие, условные;

выявлять математические закономерности, взаимосвязи и противоречия в фактах, данных, наблюдениях и утверждениях, предлагать критерии для выявления закономерностей и противоречий;

делать выводы с использованием законов логики, дедуктивных и индуктивных умозаключений, умозаключений по аналогии;

проводить самостоятельно доказательства математических утверждений (прямые и от противного), выстраивать аргументацию, приводить примеры и контрпримеры, обосновывать собственные суждения и выводы;

выбирать способ решения учебной задачи (сравнивать несколько вариантов решения, выбирать наиболее подходящий с учётом самостоятельно выделенных критериев).

#### **Базовые исследовательские действия:**

использовать вопросы как исследовательский инструмент познания, формулировать вопросы, фиксирующие противоречие, проблему, устанавливать искомое и данное, формировать гипотезу, аргументировать свою позицию, мнение;

проводить самостоятельно спланированный эксперимент, исследование по установлению особенностей математического объекта, явления, процесса, выявлению зависимостей между объектами, явлениями, процессами;

самостоятельно формулировать обобщения и выводы по результатам проведённого наблюдения, исследования, оценивать достоверность полученных результатов, выводов и обобщений;

прогнозировать возможное развитие процесса, а также выдвигать предположения о его развитии в новых условиях.

#### **Работа с информацией:**

выявлять дефициты информации, данных, необходимых для ответа на вопрос и для решения задачи;

выбирать информацию из источников различных типов, анализировать, систематизировать и интерпретировать информацию различных видов и форм представления;

структурировать информацию, представлять её в различных формах, иллюстрировать графически;

оценивать надёжность информации по самостоятельно сформулированным критериям.

### **Коммуникативные универсальные учебные действия**

#### **Общение:**

воспринимать и формулировать суждения в соответствии с условиями и целями общения, ясно, точно, грамотно выражать свою точку зрения в устных и письменных

текстах, давать пояснения по ходу решения задачи, комментировать полученный результат;

в ходе обсуждения задавать вопросы по существу обсуждаемой темы, проблемы, решаемой задачи, высказывать идеи, нацеленные на поиск решения, сопоставлять свои суждения с суждениями других участников диалога, обнаруживать различие и сходство позиций, в корректной форме формулировать разногласия, свои возражения;

представлять результаты решения задачи, эксперимента, исследования, проекта, самостоятельно выбирать формат выступления с учётом задач презентации и особенностей аудитории.

## **Регулятивные универсальные учебные действия**

### **Самоорганизация:**

составлять план, алгоритм решения задачи, выбирать способ решения с учётом имеющихся ресурсов и собственных возможностей, аргументировать и корректировать варианты решений с учётом новой информации.

### **Самоконтроль, эмоциональный интеллект:**

владеть навыками познавательной рефлексии как осознания совершаемых действий и мыслительных процессов, их результатов, владеть способами самопроверки, самоконтроля процесса и результата решения математической задачи;

предвидеть трудности, которые могут возникнуть при решении задачи, вносить коррективы в деятельность на основе новых обстоятельств, данных, найденных ошибок, выявленных трудностей;

оценивать соответствие результата цели и условиям, объяснять причины достижения или недостижения результатов деятельности, находить ошибку, давать оценку приобретённому опыту.

### **Совместная деятельность:**

понимать и использовать преимущества командной и индивидуальной работы при решении учебных задач, принимать цель совместной деятельности, планировать организацию совместной работы, распределять виды работ, договариваться, обсуждать процесс и результат работы, обобщать мнения нескольких людей;

участвовать в групповых формах работы (обсуждения, обмен мнений, «мозговые штурмы» и иные), выполнять свою часть работы и координировать свои действия с другими членами команды, оценивать качество своего вклада в общий продукт по критериям, сформулированным участниками взаимодействия.

## **ПРЕДМЕТНЫЕ РЕЗУЛЬТАТЫ**

К концу обучения в **10 классе** обучающийся получит следующие предметные результаты по отдельным темам рабочей программы учебного курса «Алгебра и начала математического анализа»:

### **Числа и вычисления:**

свободно оперировать понятиями: рациональное число, бесконечная периодическая дробь, проценты, иррациональное число, множества рациональных и действительных чисел, модуль действительного числа;

применять дроби и проценты для решения прикладных задач из различных отраслей знаний и реальной жизни;

применять приближённые вычисления, правила округления, прикидку и оценку результата вычислений;

свободно оперировать понятием: степень с целым показателем, использовать подходящую форму записи действительных чисел для решения практических задач и представления данных;

свободно оперировать понятием: арифметический корень натуральной степени;

свободно оперировать понятием: степень с рациональным показателем;

свободно оперировать понятиями: логарифм числа, десятичные и натуральные логарифмы;

свободно оперировать понятиями: синус, косинус, тангенс, котангенс числового аргумента;

оперировать понятиями: арксинус, арккосинус и арктангенс числового аргумента.

### **Уравнения и неравенства:**

свободно оперировать понятиями: тождество, уравнение, неравенство, равносильные уравнения и уравнения-следствия, равносильные неравенства;

применять различные методы решения рациональных и дробно-рациональных уравнений, применять метод интервалов для решения неравенств;

свободно оперировать понятиями: многочлен от одной переменной, многочлен с целыми коэффициентами, корни многочлена, применять деление многочлена на многочлен с остатком, теорему Безу и теорему Виета для решения задач;

свободно оперировать понятиями: система линейных уравнений, матрица, определитель матрицы  $2 \times 2$  и его геометрический смысл, использовать свойства определителя  $2 \times 2$  для вычисления его значения, применять определители для решения системы линейных уравнений, моделировать реальные ситуации с помощью системы линейных уравнений, исследовать построенные модели с помощью матриц и определителей, интерпретировать полученный результат;

использовать свойства действий с корнями для преобразования выражений;

выполнять преобразования числовых выражений, содержащих степени с рациональным показателем;

использовать свойства логарифмов для преобразования логарифмических выражений;

свободно оперировать понятиями: иррациональные, показательные и логарифмические уравнения, находить их решения с помощью равносильных переходов или осуществляя проверку корней;

применять основные тригонометрические формулы для преобразования тригонометрических выражений;

свободно оперировать понятием: тригонометрическое уравнение, применять необходимые формулы для решения основных типов тригонометрических уравнений;

моделировать реальные ситуации на языке алгебры, составлять выражения, уравнения, неравенства по условию задачи, исследовать построенные модели с использованием аппарата алгебры.

### **Функции и графики:**

свободно оперировать понятиями: функция, способы задания функции, взаимно обратные функции, композиция функций, график функции, выполнять элементарные преобразования графиков функций;

свободно оперировать понятиями: область определения и множество значений функции, нули функции, промежутки знакопостоянства;

свободно оперировать понятиями: чётные и нечётные функции, периодические функции, промежутки монотонности функции, максимумы и минимумы функции, наибольшее и наименьшее значение функции на промежутке;

свободно оперировать понятиями: степенная функция с натуральным и целым показателем, график степенной функции с натуральным и целым показателем, график корня  $n$ -ой степени как функции обратной степени с натуральным показателем;

оперировать понятиями: линейная, квадратичная и дробно-линейная функции, выполнять элементарное исследование и построение их графиков;

свободно оперировать понятиями: показательная и логарифмическая функции, их свойства и графики, использовать их графики для решения уравнений;

свободно оперировать понятиями: тригонометрическая окружность, определение тригонометрических функций числового аргумента;

использовать графики функций для исследования процессов и зависимостей при решении задач из других учебных предметов и реальной жизни, выражать формулами зависимости между величинами;

#### **Начала математического анализа:**

свободно оперировать понятиями: арифметическая и геометрическая прогрессия, бесконечно убывающая геометрическая прогрессия, линейный и экспоненциальный рост, формула сложных процентов, иметь представление о константе;

использовать прогрессии для решения реальных задач прикладного характера;

свободно оперировать понятиями: последовательность, способы задания последовательностей, монотонные и ограниченные последовательности, понимать основы зарождения математического анализа как анализа бесконечно малых;

свободно оперировать понятиями: непрерывные функции, точки разрыва графика функции, асимптоты графика функции;

свободно оперировать понятием: функция, непрерывная на отрезке, применять свойства непрерывных функций для решения задач;

свободно оперировать понятиями: первая и вторая производные функции, касательная к графику функции;

вычислять производные суммы, произведения, частного и композиции двух функций, знать производные элементарных функций;

использовать геометрический и физический смысл производной для решения задач.

#### **Множества и логика:**

свободно оперировать понятиями: множество, операции над множествами;

использовать теоретико-множественный аппарат для описания реальных процессов и явлений, при решении задач из других учебных предметов;

свободно оперировать понятиями: определение, теорема, уравнение-следствие, свойство математического объекта, доказательство, равносильные уравнения и неравенства.

К концу обучения в **11 классе** обучающийся получит следующие предметные результаты по отдельным темам рабочей программы учебного курса «Алгебра и начала математического анализа»:

#### **Числа и вычисления:**

свободно оперировать понятиями: натуральное и целое число, множества натуральных и целых чисел, использовать признаки делимости целых чисел, НОД и НОК натуральных чисел для решения задач, применять алгоритм Евклида;

свободно оперировать понятием остатка по модулю, записывать натуральные числа в различных позиционных системах счисления;

свободно оперировать понятиями: комплексное число и множество комплексных чисел, представлять комплексные числа в алгебраической и тригонометрической форме, выполнять арифметические операции с ними и изображать на координатной плоскости.

#### **Уравнения и неравенства:**

свободно оперировать понятиями: иррациональные, показательные и логарифмические неравенства, находить их решения с помощью равносильных переходов;

осуществлять отбор корней при решении тригонометрического уравнения;

свободно оперировать понятием тригонометрическое неравенство, применять необходимые формулы для решения основных типов тригонометрических неравенств;

свободно оперировать понятиями: система и совокупность уравнений и неравенств, равносильные системы и системы-следствия, находить решения системы и совокупностей рациональных, иррациональных, показательных и логарифмических уравнений и неравенств;

решать рациональные, иррациональные, показательные, логарифмические и тригонометрические уравнения и неравенства, содержащие модули и параметры;

применять графические методы для решения уравнений и неравенств, а также задач с параметрами;

моделировать реальные ситуации на языке алгебры, составлять выражения, уравнения, неравенства и их системы по условию задачи, исследовать построенные модели с использованием аппарата алгебры, интерпретировать полученный результат.

### **Функции и графики:**

строить графики композиции функций с помощью элементарного исследования и свойств композиции двух функций;

строить геометрические образы уравнений и неравенств на координатной плоскости;

свободно оперировать понятиями: графики тригонометрических функций;

применять функции для моделирования и исследования реальных процессов.

### **Начала математического анализа:**

использовать производную для исследования функции на монотонность и экстремумы;

находить наибольшее и наименьшее значения функции непрерывной на отрезке;

использовать производную для нахождения наилучшего решения в прикладных, в том числе социально-экономических, задачах, для определения скорости и ускорения процесса, заданного формулой или графиком;

свободно оперировать понятиями: первообразная, определённый интеграл, находить первообразные элементарных функций и вычислять интеграл по формуле Ньютона-Лейбница;

находить площади плоских фигур и объёмы тел с помощью интеграла;

иметь представление о математическом моделировании на примере составления дифференциальных уравнений;

решать прикладные задачи, в том числе социально-экономического и физического характера, средствами математического анализа.

**ТЕМАТИЧЕСКОЕ ПЛАНИРОВАНИЕ  
10 КЛАСС**

№ п/п	Наименование разделов и тем программы	Количество часов			Электронные (цифровые) образовательные ресурсы
		Всего	Контрольные работы	Практические работы	
1	Множество действительных чисел. Многочлены. Рациональные уравнения и неравенства. Системы линейных уравнений	24	1		
2	Функции и графики. Степенная функция с целым показателем	12	1		
3	Арифметический корень n-ой степени. Иррациональные уравнения	15	1		
4	Показательная функция. Показательные уравнения	10	1		
5	Логарифмическая функция. Логарифмические уравнения	18	1		
6	Тригонометрические выражения и уравнения	22	1		
7	Последовательности и прогрессии	10	1		
8	Непрерывные функции. Производная	20	1		
9	Повторение, обобщение, систематизация знаний	5	2		
<b>ОБЩЕЕ КОЛИЧЕСТВО ЧАСОВ ПО ПРОГРАММЕ</b>		136	10	0	

## 11 КЛАСС

№ п/п	Наименование разделов и тем программы	Количество часов			Электронные (цифровые) образовательные ресурсы
		Всего	Контрольные работы	Практические работы	
1	Исследование функций с помощью производной	22	1		
2	Первообразная и интеграл	12	1		
3	Графики тригонометрических функций. Тригонометрические неравенства	14	1		
4	Иррациональные, показательные и логарифмические неравенства	24	1		
5	Комплексные числа	10	1		
6	Натуральные и целые числа	10	1		
7	Системы рациональных, иррациональных показательных и логарифмических уравнений	12	1		
8	Задачи с параметрами	16	1		
9	Повторение, обобщение, систематизация знаний	16	2		
ОБЩЕЕ КОЛИЧЕСТВО ЧАСОВ ПО ПРОГРАММЕ		136	10	0	





**ПОУРОЧНОЕ ПЛАНИРОВАНИЕ  
10 КЛАСС**

№ п/п	Тема урока	Количество часов			Дата изучения	Электронные цифровые образовательные ресурсы
		Всего	Контрольные работы	Практические работы		
1	[[Множество, операции над множествами и их свойства	1				
2	Диаграммы Эйлера-Венна	1				
3	Применение теоретико-множественного аппарата для решения задач	1				
4	Рациональные числа. Обыкновенные и десятичные дроби, проценты, бесконечные периодические дроби	1				
5	Рациональные числа. Обыкновенные и десятичные дроби, проценты, бесконечные периодические дроби	1				
6	Применение дробей и процентов для решения прикладных задач	1				
7	Применение дробей и процентов для решения прикладных задач	1				
8	Действительные числа. Рациональные и иррациональные числа	1				
9	Арифметические операции с действительными числами	1				
10	Модуль действительного числа и его свойства	1				
11	Приближённые вычисления, правила округления, прикидка и оценка результата вычислений	1				
12	Основные методы решения целых и	1				

	дробно-рациональных уравнений и неравенств					
13	Основные методы решения целых и дробно-рациональных уравнений и неравенств	1				
14	Основные методы решения целых и дробно-рациональных уравнений и неравенств	1				
15	Многочлены от одной переменной. Деление многочлена на многочлен с остатком. Теорема Безу	1				
16	Многочлены с целыми коэффициентами. Теорема Виета	1				
17	Решение систем линейных уравнений	1				
18	Решение систем линейных уравнений	1				
19	Матрица системы линейных уравнений. Определитель матрицы $2 \times 2$ , его геометрический смысл и свойства; вычисление его значения	1				
20	Определитель матрицы $2 \times 2$ , его геометрический смысл и свойства; вычисление его значения	1				
21	Применение определителя для решения системы линейных уравнений	1				
22	Решение прикладных задач с помощью системы линейных уравнений	1				
23	Решение прикладных задач с помощью системы линейных уравнений	1				
24	Контрольная работа: "Рациональные уравнения и неравенства. Системы линейных уравнений"	1	1			
25	Функция, способы задания функции.	1				

	Взаимно обратные функции. Композиция функций					
26	График функции. Элементарные преобразования графиков функций	1				
27	Область определения и множество значений функции. Нули функции. Промежутки знак постоянства	1				
28	Чётные и нечётные функции. Периодические функции. Промежутки монотонности функции	1				
29	Максимумы и минимумы функции. Наибольшее и наименьшее значение функции на промежутке	1				
30	Линейная, квадратичная и дробно-линейная функции	1				
31	Элементарное исследование и построение графиков этих функций	1				
32	Элементарное исследование и построение графиков этих функций	1				
33	Степень с целым показателем. Бином Ньютона	1				
34	Степень с целым показателем. Бином Ньютона	1				
35	Степенная функция с натуральным и целым показателем. Её свойства и график	1				
36	Контрольная работа: "Степенная функция. Её свойства и график"	1	1			
37	Арифметический корень натуральной степени и его свойства	1				
38	Арифметический корень натуральной степени и его свойства	1				

39	Преобразования числовых выражений, содержащих степени и корни	1				
40	Преобразования числовых выражений, содержащих степени и корни	1				
41	Преобразования числовых выражений, содержащих степени и корни	1				
42	Иррациональные уравнения. Основные методы решения иррациональных уравнений	1				
43	Иррациональные уравнения. Основные методы решения иррациональных уравнений	1				
44	Иррациональные уравнения. Основные методы решения иррациональных уравнений	1				
45	Равносильные переходы в решении иррациональных уравнений	1				
46	Равносильные переходы в решении иррациональных уравнений	1				
47	Равносильные переходы в решении иррациональных уравнений	1				
48	Равносильные переходы в решении иррациональных уравнений	1				
49	Свойства и график корня n-ой степени как функции обратной степени с натуральным показателем	1				
50	Свойства и график корня n-ой степени как функции обратной степени с натуральным показателем	1				
51	Контрольная работа: "Свойства и график корня n-ой степени. Иррациональные уравнения"	1	1			

52	Степень с рациональным показателем и её свойства	1				
53	Степень с рациональным показателем и её свойства	1				
54	Степень с рациональным показателем и её свойства	1				
55	Показательная функция, её свойства и график	1				
56	Использование графика функции для решения уравнений	1				
57	Использование графика функции для решения уравнений	1				
58	Показательные уравнения. Основные методы решения показательных уравнений	1				
59	Показательные уравнения. Основные методы решения показательных уравнений	1				
60	Показательные уравнения. Основные методы решения показательных уравнений	1				
61	Контрольная работа: "Показательная функция. Показательные уравнения"	1	1			
62	Логарифм числа. Свойства логарифма	1				
63	Логарифм числа. Свойства логарифма	1				
64	Логарифм числа. Свойства логарифма	1				
65	Десятичные и натуральные логарифмы	1				
66	Десятичные и натуральные логарифмы	1				
67	Преобразование выражений, содержащих логарифмы	1				
68	Преобразование выражений, содержащих	1				

	логарифмы					
69	Преобразование выражений, содержащих логарифмы	1				
70	Логарифмическая функция, её свойства и график	1				
71	Логарифмическая функция, её свойства и график	1				
72	Использование графика функции для решения уравнений	1				
73	Использование графика функции для решения уравнений	1				
74	Логарифмические уравнения. Основные методы решения логарифмических уравнений	1				
75	Логарифмические уравнения. Основные методы решения логарифмических уравнений	1				
76	Логарифмические уравнения. Основные методы решения логарифмических уравнений	1				
77	Равносильные переходы в решении логарифмических уравнений	1				
78	Равносильные переходы в решении логарифмических уравнений	1				
79	Контрольная работа: "Логарифмическая функция. Логарифмические уравнения"	1	1			
80	Синус, косинус, тангенс и котангенс числового аргумента	1				
81	Синус, косинус, тангенс и котангенс числового аргумента	1				
82	Арксинус, арккосинус и арктангенс числового аргумента	1				

83	Арксинус, арккосинус и арктангенс числового аргумента	1				
84	Тригонометрическая окружность, определение тригонометрических функций числового аргумента	1				
85	Тригонометрическая окружность, определение тригонометрических функций числового аргумента	1				
86	Основные тригонометрические формулы	1				
87	Основные тригонометрические формулы	1				
88	Основные тригонометрические формулы	1				
89	Основные тригонометрические формулы	1				
90	Преобразование тригонометрических выражений	1				
91	Преобразование тригонометрических выражений	1				
92	Преобразование тригонометрических выражений	1				
93	Преобразование тригонометрических выражений	1				
94	Решение тригонометрических уравнений	1				
95	Решение тригонометрических уравнений	1				
96	Решение тригонометрических уравнений	1				
97	Решение тригонометрических уравнений	1				
98	Решение тригонометрических уравнений	1				
99	Решение тригонометрических уравнений	1				
100	Решение тригонометрических уравнений	1				
101	Контрольная работа: "Тригонометрические выражения и тригонометрические уравнения"	1	1			

102	Последовательности, способы задания последовательностей. Метод математической индукции	1				
103	Монотонные и ограниченные последовательности. История анализа бесконечно малых	1				
104	Арифметическая прогрессия	1				
105	Геометрическая прогрессия	1				
106	Бесконечно убывающая геометрическая прогрессия	1				
107	Сумма бесконечно убывающей геометрической прогрессии	1				
108	Линейный и экспоненциальный рост. Число $e$ . Формула сложных процентов	1				
109	Линейный и экспоненциальный рост. Число $e$ . Формула сложных процентов	1				
110	Использование прогрессии для решения реальных задач прикладного характера	1				
111	Контрольная работа: "Последовательности и прогрессии"	1	1			
112	Непрерывные функции и их свойства	1				
113	Точка разрыва. Асимптоты графиков функций	1				
114	Свойства функций непрерывных на отрезке	1				
115	Свойства функций непрерывных на отрезке	1				
116	Метод интервалов для решения неравенств	1				
117	Метод интервалов для решения неравенств	1				



118	Метод интервалов для решения неравенств	1				
119	Применение свойств непрерывных функций для решения задач	1				
120	Применение свойств непрерывных функций для решения задач	1				
121	Первая и вторая производные функции	1				
122	Определение, геометрический смысл производной	1				
123	Определение, физический смысл производной	1				
124	Уравнение касательной к графику функции	1				
125	Уравнение касательной к графику функции	1				
126	Производные элементарных функций	1				
127	Производные элементарных функций	1				
128	Производная суммы, произведения, частного и композиции функций	1				
129	Производная суммы, произведения, частного и композиции функций	1				
130	Производная суммы, произведения, частного и композиции функций	1				
131	Контрольная работа: "Производная"	1	1			
132	Повторение, обобщение, систематизация знаний: "Уравнения"	1				
133	Повторение, обобщение, систематизация знаний: "Функции"	1				
134	Итоговая контрольная работа	1	1			
135	Итоговая контрольная работа	1	1			
136	Повторение, обобщение, систематизация	1				

	знаний					
ОБЩЕЕ КОЛИЧЕСТВО ЧАСОВ ПО ПРОГРАММЕ		136	10	0		

## 11 КЛАСС

№ п/п	Тема урока	Количество часов			Дата изучения	Электронные цифровые образовательные ресурсы
		Всего	Контрольные работы	Практические работы		
1	Применение производной к исследованию функций на монотонность и экстремумы	1				
2	Применение производной к исследованию функций на монотонность и экстремумы	1				
3	Применение производной к исследованию функций на монотонность и экстремумы	1				
4	Применение производной к исследованию функций на монотонность и экстремумы	1				
5	Применение производной к исследованию функций на монотонность и экстремумы	1				
6	Применение производной к исследованию функций на монотонность и экстремумы	1				
7	Нахождение наибольшего и наименьшего значения непрерывной функции на отрезке	1				
8	Нахождение наибольшего и наименьшего значения непрерывной функции на отрезке	1				
9	Нахождение наибольшего и наименьшего значения непрерывной функции на отрезке	1				

10	Нахождение наибольшего и наименьшего значения непрерывной функции на отрезке	1				
11	Нахождение наибольшего и наименьшего значения непрерывной функции на отрезке	1				
12	Нахождение наибольшего и наименьшего значения непрерывной функции на отрезке	1				
13	Применение производной для нахождения наилучшего решения в прикладных задачах	1				
14	Применение производной для нахождения наилучшего решения в прикладных задачах	1				
15	Применение производной для определения скорости и ускорения процесса, заданного формулой или графиком	1				
16	Применение производной для определения скорости и ускорения процесса, заданного формулой или графиком	1				
17	Композиция функций	1				
18	Композиция функций	1				
19	Композиция функций	1				
20	Геометрические образы уравнений на координатной плоскости	1				
21	Геометрические образы уравнений на координатной плоскости	1				
22	Контрольная работа: "Исследование функций с помощью производной"	1	1			

23	Первообразная, основное свойство первообразных	1				
24	Первообразные элементарных функций. Правила нахождения первообразных	1				
25	Первообразные элементарных функций. Правила нахождения первообразных	1				
26	Интеграл. Геометрический смысл интеграла	1				
27	Вычисление определённого интеграла по формуле Ньютона-Лейбница	1				
28	Вычисление определённого интеграла по формуле Ньютона-Лейбница	1				
29	Применение интеграла для нахождения площадей плоских фигур	1				
30	Применение интеграла для нахождения объёмов геометрических тел	1				
31	Примеры решений дифференциальных уравнений	1				
32	Примеры решений дифференциальных уравнений	1				
33	Математическое моделирование реальных процессов с помощью дифференциальных уравнений	1				
34	Контрольная работа: "Первообразная и интеграл"	1	1			
35	Тригонометрические функции, их свойства и графики	1				
36	Тригонометрические функции, их свойства и графики	1				
37	Тригонометрические функции, их свойства и графики	1				

38	Тригонометрические функции, их свойства и графики	1				
39	Тригонометрические функции, их свойства и графики	1				
40	Отбор корней тригонометрических уравнений с помощью тригонометрической окружности	1				
41	Отбор корней тригонометрических уравнений с помощью тригонометрической окружности	1				
42	Отбор корней тригонометрических уравнений с помощью тригонометрической окружности	1				
43	Отбор корней тригонометрических уравнений с помощью тригонометрической окружности	1				
44	Решение тригонометрических неравенств	1				
45	Решение тригонометрических неравенств	1				
46	Решение тригонометрических неравенств	1				
47	Решение тригонометрических неравенств	1				
48	Контрольная работа: "Графики тригонометрических функций. Тригонометрические неравенства"	1	1			
49	Основные методы решения показательных неравенств	1				
50	Основные методы решения показательных неравенств	1				
51	Основные методы решения	1				

	показательных неравенств					
52	Основные методы решения показательных неравенств	1				
53	Основные методы решения логарифмических неравенств	1				
54	Основные методы решения логарифмических неравенств	1				
55	Основные методы решения логарифмических неравенств	1				
56	Основные методы решения логарифмических неравенств	1				
57	Основные методы решения иррациональных неравенств	1				
58	Основные методы решения иррациональных неравенств	1				
59	Основные методы решения иррациональных неравенств	1				
60	Основные методы решения иррациональных неравенств	1				
61	Графические методы решения иррациональных уравнений	1				
62	Графические методы решения иррациональных уравнений	1				
63	Графические методы решения показательных уравнений	1				
64	Графические методы решения показательных неравенств	1				
65	Графические методы решения логарифмических уравнений	1				
66	Графические методы решения логарифмических неравенств	1				

67	Графические методы решения логарифмических неравенств	1				
68	Графические методы решения показательных и логарифмических уравнений	1				
69	Графические методы решения показательных и логарифмических уравнений	1				
70	Графические методы решения показательных и логарифмических неравенств	1				
71	Графические методы решения показательных и логарифмических неравенств	1				
72	Контрольная работа: "Иррациональные, показательные и логарифмические неравенства"	1	1			
73	Комплексные числа. Алгебраическая и тригонометрическая формы записи комплексного числа	1				
74	Комплексные числа. Алгебраическая и тригонометрическая формы записи комплексного числа	1				
75	Арифметические операции с комплексными числами	1				
76	Арифметические операции с комплексными числами	1				
77	Изображение комплексных чисел на координатной плоскости	1				
78	Изображение комплексных чисел на координатной плоскости	1				
79	Формула Муавра. Корни n-ой степени	1				



	из комплексного числа					
80	Формула Муавра. Корни n-ой степени из комплексного числа	1				
81	Применение комплексных чисел для решения физических и геометрических задач	1				
82	Контрольная работа: "Комплексные числа"	1	1			
83	Натуральные и целые числа	1				
84	Натуральные и целые числа	1				
85	Применение признаков делимости целых чисел	1				
86	Применение признаков делимости целых чисел	1				
87	Применение признаков делимости целых чисел: НОД и НОК	1				
88	Применение признаков делимости целых чисел: НОД и НОК	1				
89	Применение признаков делимости целых чисел: остатки по модулю	1				
90	Применение признаков делимости целых чисел: остатки по модулю	1				
91	Применение признаков делимости целых чисел: алгоритм Евклида для решения задач в целых числах	1				
92	Контрольная работа: "Теория целых чисел"	1	1			
93	Система и совокупность уравнений. Равносильные системы и системы-следствия	1				
94	Система и совокупность уравнений.	1				

	Равносильные системы и системы-следствия					
95	Основные методы решения систем и совокупностей рациональных уравнений	1				
96	Основные методы решения систем и совокупностей иррациональных уравнений	1				
97	Основные методы решения систем и совокупностей показательных уравнений	1				
98	Основные методы решения систем и совокупностей показательных уравнений	1				
99	Основные методы решения систем и совокупностей логарифмических уравнений	1				
100	Основные методы решения систем и совокупностей логарифмических уравнений	1				
101	Применение систем к решению математических задач и задач из различных областей науки и реальной жизни, интерпретация полученных результатов	1				
102	Применение систем к решению математических задач и задач из различных областей науки и реальной жизни, интерпретация полученных результатов	1				
103	Применение неравенств к решению математических задач и задач из различных областей науки и реальной жизни, интерпретация полученных	1				

	результатов					
104	Контрольная работа: "Системы рациональных, иррациональных показательных и логарифмических уравнений"	1	1			
105	Рациональные уравнения с параметрами	1				
106	Рациональные неравенства с параметрами	1				
107	Рациональные системы с параметрами	1				
108	Иррациональные уравнения, неравенства с параметрами	1				
109	Иррациональные системы с параметрами	1				
110	Показательные уравнения, неравенства с параметрами	1				
111	Показательные системы с параметрами	1				
112	Логарифмические уравнения, неравенства с параметрами	1				
113	Логарифмические системы с параметрами	1				
114	Тригонометрические уравнения с параметрами	1				
115	Тригонометрические неравенства с параметрами	1				
116	Тригонометрические системы с параметрами	1				
117	Построение и исследование математических моделей реальных ситуаций с помощью уравнений с параметрами	1				
118	Построение и исследование	1				

	математических моделей реальных ситуаций с помощью систем уравнений с параметрами					
119	Построение и исследование математических моделей реальных ситуаций с помощью систем уравнений с параметрами	1				
120	Контрольная работа: "Задачи с параметрами"	1	1			
121	Повторение, обобщение, систематизация знаний: "Уравнения"	1				
122	Повторение, обобщение, систематизация знаний: "Уравнения"	1				
123	Повторение, обобщение, систематизация знаний: "Уравнения. Системы уравнений"	1				
124	Повторение, обобщение, систематизация знаний: "Неравенства"	1				
125	Повторение, обобщение, систематизация знаний: "Неравенства"	1				
126	Повторение, обобщение, систематизация знаний: "Неравенства"	1				
127	Повторение, обобщение, систематизация знаний: "Производная и её применение"	1				
128	Повторение, обобщение, систематизация знаний: "Производная и её применение"	1				
129	Повторение, обобщение, систематизация знаний: "Производная и её применение"	1				
130	Повторение, обобщение,	1				

	систематизация знаний: "Интеграл и его применение"					
131	Повторение, обобщение, систематизация знаний: "Функции"	1				
132	Повторение, обобщение, систематизация знаний: "Функции"	1				
133	Повторение, обобщение, систематизация знаний: "Функции"	1				
134	Итоговая контрольная работа	1	1			
135	Итоговая контрольная работа	1	1			
136	Повторение, обобщение, систематизация знаний	1				
ОБЩЕЕ КОЛИЧЕСТВО ЧАСОВ ПО ПРОГРАММЕ		136	10	0		

## Геометрия

### ПОЯСНИТЕЛЬНАЯ ЗАПИСКА

Геометрия является одним из базовых курсов на уровне среднего общего образования, так как обеспечивает возможность изучения дисциплин естественно-научной направленности и предметов гуманитарного цикла. Поскольку логическое мышление, формируемое при изучении обучающимися понятийных основ геометрии, при доказательстве теорем и построении цепочки логических утверждений при решении геометрических задач, умение выдвигать и опровергать гипотезы непосредственно используются при решении задач естественно-научного цикла, в частности физических задач.

Цель освоения программы учебного курса «Геометрия» на углублённом уровне – развитие индивидуальных способностей обучающихся при изучении геометрии, как составляющей предметной области «Математика и информатика» через обеспечение возможности приобретения и использования более глубоких геометрических знаний и действий, специфичных геометрии, и необходимых для успешного профессионального образования, связанного с использованием математики.

Приоритетными задачами курса геометрии на углублённом уровне, расширяющими и усиливающими курс базового уровня, являются:

расширение представления о геометрии как части мировой культуры и формирование осознания взаимосвязи геометрии с окружающим миром;

формирование представления о пространственных фигурах как о важнейших математических моделях, позволяющих описывать и изучать разные явления окружающего мира, знание понятийного аппарата по разделу «Стереометрия» учебного курса геометрии;

формирование умения владеть основными понятиями о пространственных фигурах и их основными свойствами, знание теорем, формул и умение их применять, умения доказывать теоремы и находить нестандартные способы решения задач;

формирование умения распознавать на чертежах, моделях и в реальном мире многогранники и тела вращения, конструировать геометрические модели;

формирование понимания возможности аксиоматического построения математических теорий, формирование понимания роли аксиоматики при проведении рассуждений;

формирование умения владеть методами доказательств и алгоритмов решения, умения их применять, проводить доказательные рассуждения в ходе решения стереометрических задач и задач с практическим содержанием, формирование представления о необходимости доказательств при обосновании математических утверждений и роли аксиоматики в проведении дедуктивных рассуждений;

развитие и совершенствование интеллектуальных и творческих способностей обучающихся, познавательной активности, исследовательских умений, критичности мышления, интереса к изучению геометрии;

формирование функциональной грамотности, релевантной геометрии: умения распознавать проявления геометрических понятий, объектов и закономерностей в реальных жизненных ситуациях и при изучении других учебных предметов, проявления зависимостей и закономерностей, моделирования реальных ситуаций, исследования построенных моделей, интерпретации полученных результатов.

Основными содержательными линиями учебного курса «Геометрия» в 10–11 классах являются: «Прямые и плоскости в пространстве», «Многогранники», «Тела вращения», «Векторы и координаты в пространстве», «Движения в пространстве».

Сформулированное во ФГОС СОО требование «уметь оперировать понятиями», релевантными геометрии на углублённом уровне обучения в 10–11 классах, относится ко всем содержательным линиям учебного курса, а формирование логических умений распределяется не только по содержательным линиям, но и по годам обучения. Содержание образования, соответствующее предметным результатам освоения Федеральной рабочей программы, распределённым по годам обучения, структурировано таким образом, чтобы ко всем основным, принципиальным вопросам обучающиеся обращались неоднократно. Это позволяет организовать овладение геометрическими понятиями и навыками последовательно и поступательно, с соблюдением принципа преемственности, а новые знания включать в общую систему геометрических представлений обучающихся, расширяя и углубляя её, образуя прочные множественные связи.

Переход к изучению геометрии на углублённом уровне позволяет:

создать условия для дифференциации обучения, построения индивидуальных образовательных программ, обеспечить углублённое изучение геометрии как составляющей учебного предмета «Математика»;

подготовить обучающихся к продолжению изучения математики с учётом выбора будущей профессии, обеспечивая преемственность между общим и профессиональным образованием.

На изучение учебного курса «Геометрия» на углублённом уровне отводится 204 часа: в 10 классе – 102 часа (3 часа в неделю), в 11 классе – 102 часа (3 часа в неделю).

# СОДЕРЖАНИЕ ОБУЧЕНИЯ

## 10 КЛАСС

### **Прямые и плоскости в пространстве**

Основные понятия стереометрии. Точка, прямая, плоскость, пространство. Понятие об аксиоматическом построении стереометрии: аксиомы стереометрии и следствия из них.

Взаимное расположение прямых в пространстве: пересекающиеся, параллельные и скрещивающиеся прямые. Признаки скрещивающихся прямых. Параллельность прямых и плоскостей в пространстве: параллельные прямые в пространстве, параллельность трёх прямых, параллельность прямой и плоскости. Параллельное и центральное проектирование, изображение фигур. Основные свойства параллельного проектирования. Изображение фигур в параллельной проекции. Углы с сонаправленными сторонами, угол между прямыми в пространстве. Параллельность плоскостей: параллельные плоскости, свойства параллельных плоскостей. Простейшие пространственные фигуры на плоскости: тетраэдр, параллелепипед, построение сечений.

Перпендикулярность прямой и плоскости: перпендикулярные прямые в пространстве, прямые параллельные и перпендикулярные к плоскости, признак перпендикулярности прямой и плоскости, теорема о прямой перпендикулярной плоскости. Ортогональное проектирование. Перпендикуляр и наклонные: расстояние от точки до плоскости, расстояние от прямой до плоскости, проекция фигуры на плоскость. Перпендикулярность плоскостей: признак перпендикулярности двух плоскостей. Теорема о трёх перпендикулярах.

Углы в пространстве: угол между прямой и плоскостью, двугранный угол, линейный угол двугранного угла. Трёхгранный и многогранные углы. Свойства плоских углов многогранного угла. Свойства плоских и двугранных углов трёхгранного угла. Теоремы косинусов и синусов для трёхгранного угла.

### **Многогранники**

Виды многогранников, развёртка многогранника. Призма:  $n$ -угольная призма, прямая и наклонная призмы, боковая и полная поверхность призмы. Параллелепипед, прямоугольный параллелепипед и его свойства. Кратчайшие пути на поверхности многогранника. Теорема Эйлера. Пространственная теорема Пифагора. Пирамида:  $n$ -угольная пирамида, правильная и усечённая пирамиды. Свойства рёбер и боковых граней правильной пирамиды. Правильные многогранники: правильная призма и правильная пирамида, правильная треугольная пирамида и правильный тетраэдр, куб. Представление о правильных многогранниках: октаэдр, додекаэдр и икосаэдр.

Вычисление элементов многогранников: рёбра, диагонали, углы. Площадь боковой поверхности и полной поверхности прямой призмы, площадь оснований, теорема о боковой поверхности прямой призмы. Площадь боковой поверхности и поверхности правильной пирамиды, теорема о площади усечённой пирамиды.

Симметрия в пространстве. Элементы симметрии правильных многогранников. Симметрия в правильном многограннике: симметрия параллелепипеда, симметрия правильных призм, симметрия правильной пирамиды.

### **Векторы и координаты в пространстве**

Понятия: вектор в пространстве, нулевой вектор, длина ненулевого вектора, векторы коллинеарные, сонаправленные и противоположно направленные векторы. Равенство векторов. Действия с векторами: сложение и вычитание векторов, сумма нескольких векторов, умножение вектора на число. Свойства сложения векторов. Свойства умножения вектора на число. Понятие компланарные векторы. Признак компланарности трёх векторов. Правило параллелепипеда. Теорема о разложении вектора по трём некопланарным векторам. Прямоугольная система координат в пространстве.



Координаты вектора. Связь между координатами вектора и координатами точек. Угол между векторами. Скалярное произведение векторов.

## **11 КЛАСС**

### **Тела вращения**

Понятия: цилиндрическая поверхность, коническая поверхность, сферическая поверхность, образующие поверхностей. Тела вращения: цилиндр, конус, усечённый конус, сфера, шар. Взаимное расположение сферы и плоскости, касательная плоскость к сфере. Изображение тел вращения на плоскости. Развёртка цилиндра и конуса. Симметрия сферы и шара.

Объём. Основные свойства объёмов тел. Теорема об объёме прямоугольного параллелепипеда и следствия из неё. Объём прямой и наклонной призмы, цилиндра, пирамиды и конуса. Объём шара и шарового сегмента.

Комбинации тел вращения и многогранников. Призма, вписанная в цилиндр, описанная около цилиндра. Пересечение сферы и шара с плоскостью. Касание шара и сферы плоскостью. Понятие многогранника, описанного около сферы, сферы, вписанной в многогранник или тело вращения.

Площадь поверхности цилиндра, конуса, площадь сферы и её частей. Подобие в пространстве. Отношение объёмов, площадей поверхностей подобных фигур. Преобразование подобия, гомотетия. Решение задач на плоскости с использованием стереометрических методов.

Построение сечений многогранников и тел вращения: сечения цилиндра (параллельно и перпендикулярно оси), сечения конуса (параллельные основанию и проходящие через вершину), сечения шара, методы построения сечений: метод следов, метод внутреннего проектирования, метод переноса секущей плоскости.

### **Векторы и координаты в пространстве**

Векторы в пространстве. Операции над векторами. Векторное умножение векторов. Свойства векторного умножения. Прямоугольная система координат в пространстве. Координаты вектора. Разложение вектора по базису. Координатно-векторный метод при решении геометрических задач.

### **Движения в пространстве**

Движения пространства. Отображения. Движения и равенство фигур. Общие свойства движений. Виды движений: параллельный перенос, центральная симметрия, зеркальная симметрия, поворот вокруг прямой. Преобразования подобия. Прямая и сфера Эйлера.

# ПЛАНИРУЕМЫЕ РЕЗУЛЬТАТЫ ОСВОЕНИЯ УЧЕБНОГО КУРСА «ГЕОМЕТРИЯ» (УГЛУБЛЕННЫЙ УРОВЕНЬ) НА УРОВНЕ СРЕДНЕГО ОБЩЕГО ОБРАЗОВАНИЯ

## ЛИЧНОСТНЫЕ РЕЗУЛЬТАТЫ

### 1) гражданское воспитание:

сформированность гражданской позиции обучающегося как активного и ответственного члена российского общества, представление о математических основах функционирования различных структур, явлений, процедур гражданского общества (выборы, опросы и другое), умение взаимодействовать с социальными институтами в соответствии с их функциями и назначением;

### 2) патриотическое воспитание:

сформированность российской гражданской идентичности, уважения к прошлому и настоящему российской математики, ценностное отношение к достижениям российских математиков и российской математической школы, использование этих достижений в других науках, технологиях, сферах экономики;

### 3) духовно-нравственное воспитание:

осознание духовных ценностей российского народа, сформированность нравственного сознания, этического поведения, связанного с практическим применением достижений науки и деятельностью учёного, осознание личного вклада в построение устойчивого будущего;

### 4) эстетическое воспитание:

эстетическое отношение к миру, включая эстетику математических закономерностей, объектов, задач, решений, рассуждений, восприимчивость к математическим аспектам различных видов искусства;

### 5) физическое воспитание:

сформированность умения применять математические знания в интересах здорового и безопасного образа жизни, ответственное отношение к своему здоровью (здоровое питание, сбалансированный режим занятий и отдыха, регулярная физическая активность), физическое совершенствование при занятиях спортивно-оздоровительной деятельностью;

### 6) трудовое воспитание:

готовность к труду, осознание ценности трудолюбия, интерес к различным сферам профессиональной деятельности, связанным с математикой и её приложениями, умение совершать осознанный выбор будущей профессии и реализовывать собственные жизненные планы, готовность и способность к математическому образованию и самообразованию на протяжении всей жизни, готовность к активному участию в решении практических задач математической направленности;

### 7) экологическое воспитание:

сформированность экологической культуры, понимание влияния социально-экономических процессов на состояние природной и социальной среды, осознание глобального характера экологических проблем, ориентация на применение математических знаний для решения задач в области окружающей среды, планирование поступков и оценки их возможных последствий для окружающей среды;

### 8) ценности научного познания:

сформированность мировоззрения, соответствующего современному уровню развития науки и общественной практики, понимание математической науки как сферы человеческой деятельности, этапов её развития и значимости для развития цивилизации, овладение языком математики и математической культурой как средством познания мира, готовность осуществлять проектную и исследовательскую деятельность индивидуально и в группе.

## **МЕТАПРЕДМЕТНЫЕ РЕЗУЛЬТАТЫ**

### **Познавательные универсальные учебные действия**

#### **Базовые логические действия:**

выявлять и характеризовать существенные признаки математических объектов, понятий, отношений между понятиями, формулировать определения понятий, устанавливать существенный признак классификации, основания для обобщения и сравнения, критерии проводимого анализа;

воспринимать, формулировать и преобразовывать суждения: утвердительные и отрицательные, единичные, частные и общие, условные;

выявлять математические закономерности, взаимосвязи и противоречия в фактах, данных, наблюдениях и утверждениях, предлагать критерии для выявления закономерностей и противоречий;

делать выводы с использованием законов логики, дедуктивных и индуктивных умозаключений, умозаключений по аналогии;

проводить самостоятельно доказательства математических утверждений (прямые и от противного), выстраивать аргументацию, приводить примеры и контрпримеры, обосновывать собственные суждения и выводы;

выбирать способ решения учебной задачи (сравнивать несколько вариантов решения, выбирать наиболее подходящий с учётом самостоятельно выделенных критериев).

#### **Базовые исследовательские действия:**

использовать вопросы как исследовательский инструмент познания, формулировать вопросы, фиксирующие противоречие, проблему, устанавливать искомое и данное, формировать гипотезу, аргументировать свою позицию, мнение;

проводить самостоятельно спланированный эксперимент, исследование по установлению особенностей математического объекта, явления, процесса, выявлению зависимостей между объектами, явлениями, процессами;

самостоятельно формулировать обобщения и выводы по результатам проведённого наблюдения, исследования, оценивать достоверность полученных результатов, выводов и обобщений;

прогнозировать возможное развитие процесса, а также выдвигать предположения о его развитии в новых условиях.

#### **Работа с информацией:**

выявлять дефициты информации, данных, необходимых для ответа на вопрос и для решения задачи;

выбирать информацию из источников различных типов, анализировать, систематизировать и интерпретировать информацию различных видов и форм представления;

структурировать информацию, представлять её в различных формах, иллюстрировать графически;

оценивать надёжность информации по самостоятельно сформулированным критериям.

### **Коммуникативные универсальные учебные действия**

#### **Общение:**

воспринимать и формулировать суждения в соответствии с условиями и целями общения, ясно, точно, грамотно выражать свою точку зрения в устных и письменных

текстах, давать пояснения по ходу решения задачи, комментировать полученный результат;

в ходе обсуждения задавать вопросы по существу обсуждаемой темы, проблемы, решаемой задачи, высказывать идеи, нацеленные на поиск решения, сопоставлять свои суждения с суждениями других участников диалога, обнаруживать различие и сходство позиций, в корректной форме формулировать разногласия, свои возражения;

представлять результаты решения задачи, эксперимента, исследования, проекта, самостоятельно выбирать формат выступления с учётом задач презентации и особенностей аудитории.

## **Регулятивные универсальные учебные действия**

### **Самоорганизация:**

составлять план, алгоритм решения задачи, выбирать способ решения с учётом имеющихся ресурсов и собственных возможностей, аргументировать и корректировать варианты решений с учётом новой информации.

### **Самоконтроль, эмоциональный интеллект:**

владеть навыками познавательной рефлексии как осознания совершаемых действий и мыслительных процессов, их результатов, владеть способами самопроверки, самоконтроля процесса и результата решения математической задачи;

предвидеть трудности, которые могут возникнуть при решении задачи, вносить коррективы в деятельность на основе новых обстоятельств, данных, найденных ошибок, выявленных трудностей;

оценивать соответствие результата цели и условиям, объяснять причины достижения или недостижения результатов деятельности, находить ошибку, давать оценку приобретённому опыту.

### **Совместная деятельность:**

понимать и использовать преимущества командной и индивидуальной работы при решении учебных задач, принимать цель совместной деятельности, планировать организацию совместной работы, распределять виды работ, договариваться, обсуждать процесс и результат работы, обобщать мнения нескольких людей;

участвовать в групповых формах работы (обсуждения, обмен мнений, «мозговые штурмы» и иные), выполнять свою часть работы и координировать свои действия с другими членами команды, оценивать качество своего вклада в общий продукт по критериям, сформулированным участниками взаимодействия.

## **ПРЕДМЕТНЫЕ РЕЗУЛЬТАТЫ**

К концу **10 класса** обучающийся научится:

- свободно оперировать основными понятиями стереометрии при решении задач и проведении математических рассуждений;
- применять аксиомы стереометрии и следствия из них при решении геометрических задач;
- классифицировать взаимное расположение прямых в пространстве, плоскостей в пространстве, прямых и плоскостей в пространстве;
- свободно оперировать понятиями, связанными с углами в пространстве: между прямыми в пространстве, между прямой и плоскостью;
- свободно оперировать понятиями, связанными с многогранниками;
- свободно распознавать основные виды многогранников (призма, пирамида, прямоугольный параллелепипед, куб);
- классифицировать многогранники, выбирая основания для классификации;

- свободно оперировать понятиями, связанными с сечением многогранников плоскостью;
- выполнять параллельное, центральное и ортогональное проектирование фигур на плоскость, выполнять изображения фигур на плоскости;
- строить сечения многогранников различными методами, выполнять (выносные) плоские чертежи из рисунков простых объёмных фигур: вид сверху, сбоку, снизу;
- вычислять площади поверхностей многогранников (призма, пирамида), геометрических тел с применением формул;
- свободно оперировать понятиями: симметрия в пространстве, центр, ось и плоскость симметрии, центр, ось и плоскость симметрии фигуры;
- свободно оперировать понятиями, соответствующими векторам и координатам в пространстве;
- выполнять действия над векторами;
- решать задачи на доказательство математических отношений и нахождение геометрических величин, применяя известные методы при решении математических задач повышенного и высокого уровня сложности;
- применять простейшие программные средства и электронно-коммуникационные системы при решении стереометрических задач;
- извлекать, преобразовывать и интерпретировать информацию о пространственных геометрических фигурах, представленную на чертежах и рисунках;
- применять полученные знания на практике: сравнивать и анализировать реальные ситуации, применять изученные понятия в процессе поиска решения математически сформулированной проблемы, моделировать реальные ситуации на языке геометрии, исследовать построенные модели с использованием геометрических понятий и теорем, аппарата алгебры, решать практические задачи, связанные с нахождением геометрических величин;
- иметь представления об основных этапах развития геометрии как составной части фундамента развития технологий.

К концу **11 класса** обучающийся научится:

- свободно оперировать понятиями, связанными с цилиндрической, конической и сферической поверхностями, объяснять способы получения;
- оперировать понятиями, связанными с телами вращения: цилиндром, конусом, сферой и шаром;
- распознавать тела вращения (цилиндр, конус, сфера и шар) и объяснять способы получения тел вращения;
- классифицировать взаимное расположение сферы и плоскости;
- вычислять величины элементов многогранников и тел вращения, объёмы и площади поверхностей многогранников и тел вращения, геометрических тел с применением формул;
- свободно оперировать понятиями, связанными с комбинациями тел вращения и многогранников: многогранник, вписанный в сферу и описанный около сферы, сфера, вписанная в многогранник или тело вращения;
- вычислять соотношения между площадями поверхностей и объёмами подобных тел;
- изображать изучаемые фигуры, выполнять (выносные) плоские чертежи из рисунков простых объёмных фигур: вид сверху, сбоку, снизу, строить сечения тел вращения;

- извлекать, интерпретировать и преобразовывать информацию о пространственных геометрических фигурах, представленную на чертежах и рисунках;
- свободно оперировать понятием вектор в пространстве;
- выполнять операции над векторами;
- задавать плоскость уравнением в декартовой системе координат;
- решать геометрические задачи на вычисление углов между прямыми и плоскостями, вычисление расстояний от точки до плоскости, в целом, на применение векторно-координатного метода при решении;
- свободно оперировать понятиями, связанными с движением в пространстве, знать свойства движений;
- выполнять изображения многогранников и тел вращения при параллельном переносе, центральной симметрии, зеркальной симметрии, при повороте вокруг прямой, преобразования подобия;
- строить сечения многогранников и тел вращения: сечения цилиндра (параллельно и перпендикулярно оси), сечения конуса (параллельные основанию и проходящие через вершину), сечения шара;
- использовать методы построения сечений: метод следов, метод внутреннего проектирования, метод переноса секущей плоскости;
- доказывать геометрические утверждения;
- применять геометрические факты для решения стереометрических задач, предполагающих несколько шагов решения, если условия применения заданы в явной и неявной форме;
- решать задачи на доказательство математических отношений и нахождение геометрических величин;
- применять программные средства и электронно-коммуникационные системы при решении стереометрических задач;
- применять полученные знания на практике: сравнивать, анализировать и оценивать реальные ситуации, применять изученные понятия, теоремы, свойства в процессе поиска решения математически сформулированной проблемы, моделировать реальные ситуации на языке геометрии, исследовать построенные модели с использованием геометрических понятий и теорем, аппарата алгебры, решать практические задачи, связанные с нахождением геометрических величин;
- иметь представления об основных этапах развития геометрии как составной части фундамента развития технологий.

**ТЕМАТИЧЕСКОЕ ПЛАНИРОВАНИЕ  
10 КЛАСС**

№ п/п	Наименование разделов и тем программы	Количество часов			Электронные (цифровые) образовательные ресурсы
		Всего	Контрольные работы	Практические работы	
1	Введение в стереометрию	23	1		
2	Взаимное расположение прямых в пространстве	6	1		
3	Параллельность прямых и плоскостей в пространстве	8			
4	Перпендикулярность прямых и плоскостей в пространстве	25			
5	Углы и расстояния	16	1		
6	Многогранники	7	1		
7	Векторы в пространстве	12			
8	Повторение, обобщение и систематизация знаний	5	2		
<b>ОБЩЕЕ КОЛИЧЕСТВО ЧАСОВ ПО ПРОГРАММЕ</b>		<b>102</b>	<b>6</b>	<b>0</b>	

**11 КЛАСС**

№ п/п	Наименование разделов и тем программы	Количество часов			Электронные (цифровые) образовательные ресурсы
		Всего	Контрольные работы	Практические работы	
1	Аналитическая геометрия	15	1		
2	Повторение, обобщение и систематизация знаний	15	1		
3	Объём многогранника	17	1		
4	Тела вращения	24	1		
5	Площади поверхности и объёмы круглых тел	9	1		
6	Движения	5	1		
7	Повторение, обобщение и систематизация знаний	17	2		
ОБЩЕЕ КОЛИЧЕСТВО ЧАСОВ ПО ПРОГРАММЕ		102	8	0	





**ПОУРОЧНОЕ ПЛАНИРОВАНИЕ  
10 КЛАСС**

№ п/п	Тема урока	Количество часов			Дата изучения	Электронные цифровые образовательные ресурсы
		Всего	Контрольные работы	Практические работы		
1	1. Основные правила изображения на рисунке плоскости, параллельных прямых (отрезков), середины отрезка	1				
2	2. Понятия стереометрии: точка, прямая, плоскость, пространство. Основные правила изображения на рисунке плоскости, параллельных прямых (отрезков), середины отрезка	1				
3	3. Понятия: пересекающиеся плоскости, пересекающиеся прямая и плоскость; полупространство	1				
4	4. Понятия: пересекающиеся плоскости, пересекающиеся прямая и плоскость; полупространство	1				
5	5. Многогранники, изображение простейших пространственных фигур, несуществующих объектов	1				
6	6. Многогранники, изображение простейших пространственных фигур, несуществующих объектов	1				
7	7. Аксиомы стереометрии и первые следствия из них	1				
8	8. Аксиомы стереометрии и первые следствия из них	1				
9	9. Аксиомы стереометрии и первые следствия из них. Способы задания	1				

	прямых и плоскостей в пространстве. Обозначения прямых и плоскостей					
10	10. Изображение сечений пирамиды, куба и призмы, которые проходят через их рёбра. Изображение пересечения полученных плоскостей. Раскрашивание построенных сечений разными цветами	1				
11	11. Изображение сечений пирамиды, куба и призмы, которые проходят через их рёбра. Изображение пересечения полученных плоскостей. Раскрашивание построенных сечений разными цветами	1				
12	12. Изображение сечений пирамиды, куба и призмы, которые проходят через их рёбра. Изображение пересечения полученных плоскостей. Раскрашивание построенных сечений разными цветами	1				
13	13. Изображение сечений пирамиды, куба и призмы, которые проходят через их рёбра. Изображение пересечения полученных плоскостей. Раскрашивание построенных сечений разными цветами	1				
14	14. Метод следов для построения сечений	1				

15	15. Метод следов для построения сечений. Свойства пересечений прямых и плоскостей	1				
16	16. Метод следов для построения сечений. Свойства пересечений прямых и плоскостей	1				
17	17. Построение сечений в пирамиде, кубе по трём точкам на рёбрах. Создание выносных чертежей и запись шагов построения	1				
18	18. Построение сечений в пирамиде, кубе по трём точкам на рёбрах. Создание выносных чертежей и запись шагов построения	1				
19	19. Построение сечений в пирамиде, кубе по трём точкам на рёбрах. Создание выносных чертежей и запись шагов построения	1				
20	20. Построение сечений в пирамиде, кубе по трём точкам на рёбрах. Создание выносных чертежей и запись шагов построения	1				
21	21. Повторение планиметрии: Теорема о пропорциональных отрезках. Подобие треугольников	1				
22	22. Повторение планиметрии: Теорема Менелая. Расчеты в сечениях на выносных чертежах. История развития планиметрии и стереометрии	1				
23	23. Контрольная работа "Аксиомы стереометрии. Сечения"	1	1			
24	24. Взаимное расположение прямых в	1				

	пространстве. Скрещивающиеся прямые. Признаки скрещивающихся прямых. Параллельные прямые в пространстве					
25	25. Теорема о существовании и единственности прямой параллельной данной прямой, проходящей через точку пространства и не лежащей на данной прямой. Лемма о пересечении параллельных прямых плоскостью	1				
26	26. Параллельность трех прямых. Теорема о трёх параллельных прямых. Теорема о скрещивающихся прямых	1				
27	27. Параллельное проектирование. Основные свойства параллельного проектирования. Изображение разных фигур в параллельной проекции	1				
28	28. Центральная проекция. Угол с сонаправленными сторонами. Угол между прямыми	1				
29	29. Задачи на доказательство и исследование, связанные с расположением прямых в пространстве	1				
30	30. Понятия: параллельность прямой и плоскости в пространстве. Признак параллельности прямой и плоскости. Свойства параллельности прямой и плоскости	1				

31	31. Геометрические задачи на вычисление и доказательство, связанные с параллельностью прямых и плоскостей в пространстве	1				
32	32. Построение сечения, проходящего через данную прямую на чертеже и параллельного другой прямой. Расчёт отношений	1				
33	33. Параллельная проекция, применение для построения сечений куба и параллелепипеда. Свойства параллелепипеда и призмы	1				
34	34. Параллельные плоскости. Признаки параллельности двух плоскостей	1				
35	35. Теорема о параллельности и единственности плоскости, проходящей через точку, не принадлежащую данной плоскости и следствия из неё	1				
36	36. Свойства параллельных плоскостей: о параллельности прямых пересечения при пересечении двух параллельных плоскостей третьей	1				
37	37. Свойства параллельных плоскостей: об отрезках параллельных прямых, заключённых между параллельными плоскостями; о пересечении прямой с двумя параллельными плоскостями	1				
38	38. Повторение: теорема Пифагора на плоскости	1				
39	39. Повторение: тригонометрия прямоугольного треугольника	1				
40	40. Свойства куба и прямоугольного	1				

	параллелепипеда					
41	41. Вычисление длин отрезков в кубе и прямоугольном параллелепипеде	1				
42	42. Перпендикулярность прямой и плоскости. Признак перпендикулярности прямой и плоскости	1				
43	43. Перпендикулярность прямой и плоскости. Признак перпендикулярности прямой и плоскости	1				
44	44. Теорема о существовании и единственности прямой, проходящей через точку пространства и перпендикулярной к плоскости	1				
45	45. Плоскости и перпендикулярные им прямые в многогранниках	1				
46	46. Плоскости и перпендикулярные им прямые в многогранниках	1				
47	47. Перпендикуляр и наклонная. Построение перпендикуляра из точки на прямую	1				
48	48. Перпендикуляр и наклонная. Построение перпендикуляра из точки на прямую	1				
49	49. Теорема о трёх перпендикулярах (прямая и обратная)	1				
50	50. Теорема о трёх перпендикулярах (прямая и обратная)	1				
51	51. Угол между скрещивающимися прямыми	1				
52	52. Поиск перпендикулярных прямых с	1				

	помощью перпендикулярных плоскостей					
53	53. Ортогональное проектирование	1				
54	54. Построение сечений куба, призмы, правильной пирамиды с помощью ортогональной проекции	1				
55	55. Построение сечений куба, призмы, правильной пирамиды с помощью ортогональной проекции	1				
56	56. Симметрия в пространстве относительно плоскости. Плоскости симметрий в многогранниках	1				
57	57. Признак перпендикулярности прямой и плоскости как следствие симметрии	1				
58	58. Правильные многогранники. Расчёт расстояний от точки до плоскости	1				
59	59. Правильные многогранники. Расчёт расстояний от точки до плоскости	1				
60	60. Способы опустить перпендикуляры: симметрия, сдвиг точки по параллельной прямой	1				
61	61. Сдвиг по непараллельной прямой, изменение расстояний	1				
62	62. Контрольная работа "Взаимное расположение прямых и плоскостей в пространстве"	1	1			
63	63. Повторение: угол между прямыми на плоскости, тригонометрия в произвольном треугольнике, теорема косинусов	1				
64	64. Повторение: угол между	1				



	скрещивающимися прямыми в пространстве					
65	65. Геометрические методы вычисления угла между прямыми в многогранниках	1				
66	66. Двугранный угол. Свойство линейных углов двугранного угла	1				
67	67. Перпендикулярные плоскости. Свойства взаимно перпендикулярных плоскостей	1				
68	68. Признак перпендикулярности плоскостей; теорема о прямой пересечения двух плоскостей перпендикулярных третьей плоскости	1				
69	69. Прямоугольный параллелепипед; куб; измерения, свойства прямоугольного параллелепипеда	1				
70	70. Теорема о диагонали прямоугольного параллелепипеда и следствие из неё	1				
71	71. Стереометрические и прикладные задачи, связанные со взаимным расположением прямых и плоскости	1				
72	72. Повторение: скрещивающиеся прямые, параллельные плоскости в стандартных многогранниках	1				
73	73. Пара параллельных плоскостей на скрещивающихся прямых, расстояние между скрещивающимися прямыми в простых ситуациях	1				

74	74. Расстояние от точки до плоскости, расстояние от прямой до плоскости	1				
75	75. Вычисление расстояний между скрещивающимися прямыми с помощью перпендикулярной плоскости	1				
76	76. Трёхгранный угол, неравенства для трехгранных углов. Теорема Пифагора, теоремы косинусов и синусов для трёхгранного угла	1				
77	77. Элементы сферической геометрии: геодезические линии на Земле	1				
78	78. Контрольная работа "Углы и расстояния"	1	1			
79	79. Систематизация знаний "Многогранник и его элементы"	1				
80	80. Пирамида. Виды пирамид. Правильная пирамида	1				
81	81. Призма. Прямая и наклонная призмы. Правильная призма	1				
82	82. Прямой параллелепипед, прямоугольный параллелепипед, куб	1				
83	83. Выпуклые многогранники. Теорема Эйлера	1				
84	84. Выпуклые многогранники. Теорема Эйлера. Правильные и полуправильные многогранники	1				
85	85. Контрольная работа "Многогранники"	1	1			
86	86. Понятие вектора на плоскости и в пространстве	1				
87	87. Сумма векторов	1				

88	88. Разность векторов	1				
89	89. Правило параллелепипеда	1				
90	90. Умножение вектора на число	1				
91	91. Разложение вектора по базису трёх векторов, не лежащих в одной плоскости	1				
92	92. Скалярное произведение	1				
93	93. Вычисление угла между векторами в пространстве	1				
94	94. Простейшие задачи с векторами	1				
95	95. Простейшие задачи с векторами	1				
96	96. Простейшие задачи с векторами	1				
97	97. Простейшие задачи с векторами	1				
98	98. Обобщение и систематизация знаний	1				
99	99. Обобщение и систематизация знаний	1				
100	100. Итоговая контрольная работа	1	1			
101	101. Итоговая контрольная работа	1	1			
102	102. Обобщение и систематизация знаний	1				
ОБЩЕЕ КОЛИЧЕСТВО ЧАСОВ ПО ПРОГРАММЕ		102	6	0		

## 11 КЛАСС

№ п/п	Тема урока	Количество часов			Дата изучения	Электронные цифровые образовательные ресурсы
		Всего	Контрольные работы	Практические работы		
1	Повторение темы "Координаты вектора на плоскости и в пространстве"	1				
2	Повторение темы "Скалярное произведение векторов"	1				
3	Повторение темы "Вычисление угла между векторами в пространстве"	1				
4	Повторение темы "Уравнение прямой, проходящей через две точки"	1				
5	Уравнение плоскости, нормаль, уравнение плоскости в отрезках	1				
6	Уравнение плоскости, нормаль, уравнение плоскости в отрезках	1				
7	Векторное произведение	1				
8	Линейные неравенства, линейное программирование	1				
9	Линейные неравенства, линейное программирование	1				
10	Аналитические методы расчёта угла между прямыми в многогранниках	1				
11	Аналитические методы расчёта угла между плоскостями в многогранниках	1				
12	Формула расстояния от точки до плоскости в координатах	1				
13	Нахождение расстояний от точки до плоскости в кубе	1				
14	Нахождение расстояний от точки до	1				

	плоскости в правильной пирамиде					
15	Контрольная работа "Аналитическая геометрия"	1	1			
16	Сечения многогранников: стандартные многогранники	1				
17	Сечения многогранников: метод следов	1				
18	Сечения многогранников: стандартные плоскости, пересечения прямых и плоскостей	1				
19	Параллельные прямые и плоскости: параллельные сечения	1				
20	Параллельные прямые и плоскости: расчёт отношений	1				
21	Параллельные прямые и плоскости: углы между скрещивающимися прямыми	1				
22	Перпендикулярные прямые и плоскости: стандартные пары перпендикулярных плоскостей и прямых, симметрии многогранников	1				
23	Перпендикулярные прямые и плоскости: теорема о трех перпендикулярах	1				
24	Перпендикулярные прямые и плоскости: вычисления длин в многогранниках	1				
25	Повторение: площади многоугольников, формулы для площадей, соображения подобия	1				
26	Повторение: площади многоугольников, формулы для площадей, соображения подобия	1				

27	Повторение: площади многоугольников, формулы для площадей, соображения подобия	1				
28	Площади сечений многогранников: площади поверхностей, разрезания на части, соображения подобия	1				
29	Площади сечений многогранников: площади поверхностей, разрезания на части, соображения подобия	1				
30	Контрольная работа "Повторение: многогранники, сечения многогранников"	1	1			
31	Объём тела. Объём прямоугольного параллелепипеда	1				
32	Задачи об удвоении куба, о квадратуре куба; о трисекции угла	1				
33	Стереометрические задачи, связанные с объёмом прямоугольного параллелепипеда	1				
34	Прикладные задачи, связанные с вычислением объёма прямоугольного параллелепипеда	1				
35	Объём прямой призмы	1				
36	Стереометрические задачи, связанные с вычислением объёмов прямой призмы	1				
37	Прикладные задачи, связанные с объёмом прямой призмы	1				
38	Вычисление объёмов тел с помощью определённого интеграла. Объём наклонной призмы	1				
39	Вычисление объёмов тел с помощью определённого интеграла. Объём	1				

	пирамиды					
40	Формула объёма пирамиды. Отношение объёмов пирамид с общим углом	1				
41	Формула объёма пирамиды. Отношение объёмов пирамид с общим углом	1				
42	Стереометрические задачи, связанные с объёмами наклонной призмы	1				
43	Стереометрические задачи, связанные с объёмами пирамиды	1				
44	Прикладные задачи по теме "Объёмы тел", связанные с объёмом наклонной призмы	1				
45	Прикладные задачи по теме "Объёмы тел", связанные с объёмом пирамиды	1				
46	Применение объёмов. Вычисление расстояния до плоскости	1				
47	Контрольная работа "Объём многогранника"	1	1			
48	Цилиндрическая поверхность, образующие цилиндрической поверхности	1				
49	Цилиндр. Прямой круговой цилиндр. Площадь поверхности цилиндра	1				
50	Коническая поверхность, образующие конической поверхности. Конус	1				
51	Сечение конуса плоскостью, параллельной плоскости основания	1				
52	Усечённый конус. Изображение конусов и усечённых конусов	1				
53	Площадь боковой поверхности и полной поверхности конуса	1				

54	Площадь боковой поверхности и полной поверхности конуса	1				
55	Стереометрические задачи на доказательство и вычисление, построением сечений цилиндра, конуса	1				
56	Стереометрические задачи на доказательство и вычисление, построением сечений цилиндра, конуса	1				
57	Прикладные задачи, связанные с цилиндром	1				
58	Прикладные задачи, связанные с цилиндром	1				
59	Сфера и шар	1				
60	Пересечение сферы и шара с плоскостью. Касание шара и сферы плоскостью. Вид и изображение шара	1				
61	Пересечение сферы и шара с плоскостью. Касание шара и сферы плоскостью. Вид и изображение шара	1				
62	Уравнение сферы. Площадь сферы и её частей	1				
63	Симметрия сферы и шара	1				
64	Стереометрические задачи на доказательство и вычисление, связанные со сферой и шаром, построением их сечений плоскостью	1				
65	Стереометрические задачи на доказательство и вычисление, связанные со сферой и шаром, построением их сечений плоскостью	1				
66	Прикладные задачи, связанные со сферой и шаром	1				



67	Повторение: окружность на плоскости, вычисления в окружности, стандартные подобия	1				
68	Различные комбинации тел вращения и многогранников	1				
69	Задачи по теме "Тела и поверхности вращения"	1				
70	Задачи по теме "Тела и поверхности вращения"	1				
71	Контрольная работа "Тела и поверхности вращения"	1	1			
72	Объём цилиндра. Теорема об объёме прямого цилиндра	1				
73	Вычисление объёмов тел с помощью определённого интеграла. Объём конуса	1				
74	Площади боковой и полной поверхности конуса	1				
75	Стереометрические задачи, связанные с вычислением объёмов цилиндра, конуса	1				
76	Прикладные задачи по теме "Объёмы и площади поверхностей тел"	1				
77	Объём шара и шарового сектора. Теорема об объёме шара. Площадь сферы. Стереометрические задачи, связанные с вычислением объёмов шара, шарового сегмента и шарового сектора	1				
78	Прикладные задачи по теме "Объёмы тел", связанные с объёмом шара и площадью сферы. Соотношения между	1				

	площадями поверхностей и объёмами подобных тел					
79	Подобные тела в пространстве. Изменение объёма при подобии. Стереометрические задачи, связанные с вычислением объёмов тел и площадей поверхностей	1				
80	Контрольная работа "Площади поверхности и объёмы круглых тел"	1	1			
81	Движения пространства. Отображения. Движения и равенство фигур. Общие свойства движений	1				
82	Виды движений: параллельный перенос, центральная симметрия, зеркальная симметрия, поворот вокруг прямой	1				
83	Преобразования подобия. Прямая и сфера Эйлера	1				
84	Геометрические задачи на применение движения	1				
85	Контрольная работа "Векторы в пространстве"	1	1			
86	Обобщающее повторение 11 понятий и методов курса геометрии 10–11 классов, систематизация знаний: "Параллельность прямых и плоскостей в пространстве"	1				
87	Обобщающее повторение 11 понятий и методов курса геометрии 10–11 классов, систематизация знаний: "Векторы в пространстве"	1				
88	Обобщающее повторение 11 понятий и	1				

	методов курса геометрии 10–11 классов, систематизация знаний: "Векторы в пространстве"					
89	Обобщающее повторение 11 понятий и методов курса геометрии 10–11 классов, систематизация знаний: "Объем многогранника"	1				
90	Обобщающее повторение 11 понятий и методов курса геометрии 10–11 классов, систематизация знаний: "Объем многогранника"	1				
91	Обобщающее повторение 11 понятий и методов курса геометрии 10–11 классов, систематизация знаний: "Площади поверхности и объёмы круглых тел"	1				
92	Обобщающее повторение 11 понятий и методов курса геометрии 10–11 классов, систематизация знаний: "Площади поверхности и объёмы круглых тел"	1				
93	Итоговая контрольная работа	1	1			
94	Итоговая контрольная работа	1	1			
95	Повторение, обобщение и систематизация знаний	1				
96	История развития стереометрии как науки и её роль в развитии современных инженерных и компьютерных технологий	1				
97	История развития стереометрии как науки и её роль в развитии современных инженерных и	1				

	компьютерных технологий					
98	История развития стереометрии как науки и её роль в развитии современных инженерных и компьютерных технологий	1				
99	История развития стереометрии как науки и её роль в развитии современных инженерных и компьютерных технологий	1				
100	История развития стереометрии как науки и её роль в развитии современных инженерных и компьютерных технологий	1				
101	История развития стереометрии как науки и её роль в развитии современных инженерных и компьютерных технологий	1				
102	История развития стереометрии как науки и её роль в развитии современных инженерных и компьютерных технологий	1				
ОБЩЕЕ КОЛИЧЕСТВО ЧАСОВ ПО ПРОГРАММЕ		102	8	0		

# **Вероятность и статистика**

## **ПОЯСНИТЕЛЬНАЯ ЗАПИСКА**

Рабочая программа учебного курса «Вероятность и статистика» базового уровня для обучающихся 10 –11 классов разработана на основе Федерального государственного образовательного стандарта среднего общего образования, с учётом современных мировых требований, предъявляемых к математическому образованию, и традиций российского образования. Реализация программы обеспечивает овладение ключевыми компетенциями, составляющими основу для саморазвития и непрерывного образования, целостность общекультурного, личностного и познавательного развития личности обучающихся.

## **ЦЕЛИ ИЗУЧЕНИЯ УЧЕБНОГО КУРСА**

Учебный курс «Вероятность и статистика» базового уровня является продолжением и развитием одноимённого учебного курса базового уровня основной школы. Курс предназначен для формирования у обучающихся статистической культуры и понимания роли теории вероятностей как математического инструмента для изучения случайных событий, величин и процессов. При изучении курса обогащаются представления учащихся о методах исследования изменчивого мира, развивается понимание значимости и общности математических методов познания как неотъемлемой части современного естественно-научного мировоззрения.

Содержание курса направлено на закрепление знаний, полученных при изучении курса основной школы и на развитие представлений о случайных величинах и взаимосвязях между ними на важных примерах, сюжеты которых почерпнуты из окружающего мира.

В соответствии с указанными целями в структуре учебного курса «Вероятность и статистика» средней школы на базовом уровне выделены следующие основные содержательные линии: «Случайные события и вероятности», «Случайные величины и закон больших чисел».

Важную часть курса занимает изучение геометрического и биномиального распределений и знакомство с их непрерывными аналогами — показательным и нормальным распределениями.

Содержание линии «Случайные события и вероятности» служит основой для формирования представлений о распределении вероятностей между значениями случайных величин, а также эта линия необходима как база для изучения закона больших чисел – фундаментального закона, действующего в природе и обществе и имеющего математическую формализацию. Сам закон больших чисел предлагается в ознакомительной форме с минимальным использованием математического формализма.

Темы, связанные с непрерывными случайными величинами, акцентируют внимание школьников на описании и изучении случайных явлений с помощью непрерывных функций. Основное внимание уделяется показательному и нормальному распределениям, при этом предполагается ознакомительное изучение материала без доказательств применяемых фактов.

## **МЕСТО КУРСА В УЧЕБНОМ ПЛАНЕ**

На изучение курса «Вероятность и статистика» на базовом уровне отводится 1 час в неделю в течение каждого года обучения, всего 68 учебных часов.

## СОДЕРЖАНИЕ УЧЕБНОГО КУРСА

### 10 КЛАСС

Представление данных с помощью таблиц и диаграмм. Среднее арифметическое, медиана, наибольшее и наименьшее значения, размах, дисперсия и стандартное отклонение числовых наборов.

Случайные эксперименты (опыты) и случайные события. Элементарные события (исходы). Вероятность случайного события. Близость частоты и вероятности событий. Случайные опыты с равновозможными элементарными событиями. Вероятности событий в опытах с равновозможными элементарными событиями.

Операции над событиями: пересечение, объединение, противоположные события. Диаграммы Эйлера. Формула сложения вероятностей.

Условная вероятность. Умножение вероятностей. Дерево случайного эксперимента. Формула полной вероятности. Независимые события.

Комбинаторное правило умножения. Перестановки и факториал. Число сочетаний. Треугольник Паскаля. Формула биннома Ньютона.

Бинарный случайный опыт (испытание), успех и неудача. Независимые испытания. Серия независимых испытаний до первого успеха. Серия независимых испытаний Бернулли.

Случайная величина. Распределение вероятностей. Диаграмма распределения. Примеры распределений, в том числе, геометрическое и биномиальное.

### 11 КЛАСС

Числовые характеристики случайных величин: математическое ожидание, дисперсия и стандартное отклонение. Примеры применения математического ожидания, в том числе в задачах из повседневной жизни. Математическое ожидание бинарной случайной величины. Математическое ожидание суммы случайных величин. Математическое ожидание и дисперсия геометрического и биномиального распределений.

Закон больших чисел и его роль в науке, природе и обществе. Выборочный метод исследований.

Примеры непрерывных случайных величин. Понятие о плотности распределения. Задачи, приводящие к нормальному распределению. Понятие о нормальном распределении.

## ПЛАНИРУЕМЫЕ РЕЗУЛЬТАТЫ

### ЛИЧНОСТНЫЕ РЕЗУЛЬТАТЫ

Личностные результаты освоения программы учебного предмета «Математика» характеризуются:

#### **Гражданское воспитание:**

сформированностью гражданской позиции обучающегося как активного и ответственного члена российского общества, представлением о математических основах функционирования различных структур, явлений, процедур гражданского общества (выборы, опросы и пр.), умением взаимодействовать с социальными институтами в соответствии с их функциями и назначением.

#### **Патриотическое воспитание:**

сформированностью российской гражданской идентичности, уважения к прошлому и настоящему российской математики, ценностным отношением к достижениям российских математиков и российской математической школы, к использованию этих достижений в других науках, технологиях, сферах экономики.

#### **Духовно-нравственного воспитания:**

осознанием духовных ценностей российского народа; сформированностью нравственного сознания, этического поведения, связанного с практическим применением достижений науки и деятельностью учёного; осознанием личного вклада в построение устойчивого будущего.

#### **Эстетическое воспитание:**

эстетическим отношением к миру, включая эстетику математических закономерностей, объектов, задач, решений, рассуждений; восприимчивостью к математическим аспектам различных видов искусства.

#### **Физическое воспитание:**

сформированностью умения применять математические знания в интересах здорового и безопасного образа жизни, ответственного отношения к своему здоровью (здоровое питание, сбалансированный режим занятий и отдыха, регулярная физическая активность); физического совершенствования, при занятиях спортивно-оздоровительной деятельностью.

#### **Трудовое воспитание:**

готовностью к труду, осознанием ценности трудолюбия; интересом к различным сферам профессиональной деятельности, связанным с математикой и её приложениями, умением совершать осознанный выбор будущей профессии и реализовывать собственные жизненные планы; готовностью и способностью к математическому образованию и самообразованию на протяжении всей жизни; готовностью к активному участию в решении практических задач математической направленности.

#### **Экологическое воспитание:**

сформированностью экологической культуры, пониманием влияния социально-экономических процессов на состояние природной и социальной среды, осознанием глобального характера экологических проблем; ориентацией на применение математических знаний для решения задач в области окружающей среды, планирования поступков и оценки их возможных последствий для окружающей среды.

#### **Ценности научного познания:**

сформированностью мировоззрения, соответствующего современному уровню развития науки и общественной практики, пониманием математической науки как сферы человеческой деятельности, этапов её развития и значимости для развития цивилизации; овладением языком математики и математической культурой как средством познания



мира; готовностью осуществлять проектную и исследовательскую деятельность индивидуально и в группе.

## МЕТАПРЕДМЕТНЫЕ РЕЗУЛЬТАТЫ

Метапредметные результаты освоения программы учебного предмета «Математика» характеризуются овладением универсальными *познавательными действиями*, универсальными коммуникативными действиями, универсальными регулятивными действиями.

1) Универсальные *познавательные* действия, обеспечивают формирование базовых когнитивных процессов обучающихся (освоение методов познания окружающего мира; применение логических, исследовательских операций, умений работать с информацией).

### **Базовые логические действия:**

- выявлять и характеризовать существенные признаки математических объектов, понятий, отношений между понятиями; формулировать определения понятий; устанавливать существенный признак классификации, основания для обобщения и сравнения, критерии проводимого анализа;
- воспринимать, формулировать и преобразовывать суждения: утвердительные и отрицательные, единичные, частные и общие; условные;
- выявлять математические закономерности, взаимосвязи и противоречия в фактах, данных, наблюдениях и утверждениях; предлагать критерии для выявления закономерностей и противоречий;
- делать выводы с использованием законов логики, дедуктивных и индуктивных умозаключений, умозаключений по аналогии;
- проводить самостоятельно доказательства математических утверждений (прямые и от противного), выстраивать аргументацию, приводить примеры и контрпримеры; обосновывать собственные суждения и выводы;
- выбирать способ решения учебной задачи (сравнивать несколько вариантов решения, выбирать наиболее подходящий с учётом самостоятельно выделенных критериев).

### **Базовые исследовательские действия:**

- использовать вопросы как исследовательский инструмент познания; формулировать вопросы, фиксирующие противоречие, проблему, устанавливать искомое и данное, формировать гипотезу, аргументировать свою позицию, мнение;
- проводить самостоятельно спланированный эксперимент, исследование по установлению особенностей математического объекта, явления, процесса, выявлению зависимостей между объектами, явлениями, процессами;
- самостоятельно формулировать обобщения и выводы по результатам проведённого наблюдения, исследования, оценивать достоверность полученных результатов, выводов и обобщений;
- прогнозировать возможное развитие процесса, а также выдвигать предположения о его развитии в новых условиях.

### **Работа с информацией:**

- выявлять дефициты информации, данных, необходимых для ответа на вопрос и для решения задачи;
- выбирать информацию из источников различных типов, анализировать, систематизировать и интерпретировать информацию различных видов и форм представления;

- структурировать информацию, представлять её в различных формах, иллюстрировать графически;
- оценивать надёжность информации по самостоятельно сформулированным критериям.

2) *Универсальные коммуникативные действия, обеспечивают сформированность социальных навыков обучающихся.*

**Общение:**

- воспринимать и формулировать суждения в соответствии с условиями и целями общения; ясно, точно, грамотно выражать свою точку зрения в устных и письменных текстах, давать пояснения по ходу решения задачи, комментировать полученный результат;
- в ходе обсуждения задавать вопросы по существу обсуждаемой темы, проблемы, решаемой задачи, высказывать идеи, нацеленные на поиск решения; сопоставлять свои суждения с суждениями других участников диалога, обнаруживать различие и сходство позиций; в корректной форме формулировать разногласия, свои возражения;
- представлять результаты решения задачи, эксперимента, исследования, проекта; самостоятельно выбирать формат выступления с учётом задач презентации и особенностей аудитории.

**Сотрудничество:**

- понимать и использовать преимущества командной и индивидуальной работы при решении учебных задач; принимать цель совместной деятельности, планировать организацию совместной работы, распределять виды работ, договариваться, обсуждать процесс и результат работы; обобщать мнения нескольких людей;
- участвовать в групповых формах работы (обсуждения, обмен мнений, «мозговые штурмы» и иные); выполнять свою часть работы и координировать свои действия с другими членами команды; оценивать качество своего вклада в общий продукт по критериям, сформулированным участниками взаимодействия.

3) *Универсальные регулятивные действия, обеспечивают формирование смысловых установок и жизненных навыков личности.*

**Самоорганизация:**

составлять план, алгоритм решения задачи, выбирать способ решения с учётом имеющихся ресурсов и собственных возможностей, аргументировать и корректировать варианты решений с учётом новой информации.

**Самоконтроль:**

- владеть навыками познавательной рефлексии как осознания совершаемых действий и мыслительных процессов, их результатов; владеть способами самопроверки, самоконтроля процесса и результата решения математической задачи;
- предвидеть трудности, которые могут возникнуть при решении задачи, вносить коррективы в деятельность на основе новых обстоятельств, данных, найденных ошибок, выявленных трудностей;
- оценивать соответствие результата цели и условиям, объяснять причины достижения или недостижения результатов деятельности, находить ошибку, давать оценку приобретённому опыту.

## **ПРЕДМЕТНЫЕ РЕЗУЛЬТАТЫ**

### **10 КЛАСС**

Читать и строить таблицы и диаграммы.

Оперировать понятиями: среднее арифметическое, медиана, наибольшее, наименьшее значение, размах массива числовых данных.

Оперировать понятиями: случайный эксперимент (опыт) и случайное событие, элементарное событие (элементарный исход) случайного опыта; находить вероятности в опытах с равновероятными случайными событиями, находить и сравнивать вероятности событий в изученных случайных экспериментах.

Находить и формулировать события: пересечение и объединение данных событий, событие, противоположное данному событию; пользоваться диаграммами Эйлера и формулой сложения вероятностей при решении задач.

Оперировать понятиями: условная вероятность, независимые события; находить вероятности с помощью правила умножения, с помощью дерева случайного опыта.

Применять комбинаторное правило умножения при решении задач.

Оперировать понятиями: испытание, независимые испытания, серия испытаний, успех и неудача; находить вероятности событий в серии независимых испытаний до первого успеха; находить вероятности событий в серии испытаний Бернулли.

Оперировать понятиями: случайная величина, распределение вероятностей, диаграмма распределения.

## **11 КЛАСС**

Сравнивать вероятности значений случайной величины по распределению или с помощью диаграмм.

Оперировать понятием математического ожидания; приводить примеры, как применяется математическое ожидание случайной величины находить математическое ожидание по данному распределению.

Иметь представление о законе больших чисел.

Иметь представление о нормальном распределении.

**ТЕМАТИЧЕСКОЕ ПЛАНИРОВАНИЕ  
10 КЛАСС**

№ п/п	Наименование разделов и тем программы	Количество часов			Электронные (цифровые) образовательные ресурсы
		Всего	Контрольные работы	Практические работы	
1	Представление данных и описательная статистика	4			
2	Случайные опыты и случайные события, опыты с равновероятными элементарными исходами	3		1	
3	Операции над событиями, сложение вероятностей	3			
4	Условная вероятность, дерево случайного опыта, формула полной вероятности и независимость событий	6			
5	Элементы комбинаторики	4			
6	Серии последовательных испытаний	3		1	
7	Случайные величины и распределения	6			
8	Обобщение и систематизация знаний	5	2		
<b>ОБЩЕЕ КОЛИЧЕСТВО ЧАСОВ ПО ПРОГРАММЕ</b>		<b>34</b>	<b>2</b>	<b>2</b>	

**11 КЛАСС**

№ п/п	Наименование разделов и тем программы	Количество часов			Электронные (цифровые) образовательные ресурсы
		Всего	Контрольные работы	Практические работы	
1	Математическое ожидание случайной величины	4			
2	Дисперсия и стандартное отклонение случайной величины	4		1	
3	Закон больших чисел	3		1	
4	Непрерывные случайные величины (распределения)	2			
5	Нормальное распределения	2		1	
6	Повторение, обобщение и систематизация знаний	19	2		
ОБЩЕЕ КОЛИЧЕСТВО ЧАСОВ ПО ПРОГРАММЕ		34	2	3	



**ПОУРОЧНОЕ ПЛАНИРОВАНИЕ  
10 КЛАСС**

№ п/п	Тема урока	Количество часов			Дата изучения	Электронные цифровые образовательные ресурсы
		Всего	Контрольные работы	Практические работы		
1	Представление данных с помощью таблиц и диаграмм	1				
2	Среднее арифметическое, медиана, наибольшее и наименьшее значения, размах, дисперсия, стандартное отклонение числовых наборов	1				
3	Среднее арифметическое, медиана, наибольшее и наименьшее значения, размах, дисперсия, стандартное отклонение числовых наборов	1				
4	Среднее арифметическое, медиана, наибольшее и наименьшее значения, размах, дисперсия, стандартное отклонение числовых наборов	1				
5	Случайные эксперименты (опыты) и случайные события. Элементарные события (исходы)	1				
6	Вероятность случайного события. Вероятности событий в опытах с равновероятными элементарными событиями	1				
7	Вероятность случайного события. Практическая работа	1		1		
8	Операции над событиями: пересечение, объединение событий, противоположные события.	1				

	Диаграммы Эйлера					
9	Операции над событиями: пересечение, объединение событий, противоположные события. Диаграммы Эйлера	1				
10	Формула сложения вероятностей	1				
11	Условная вероятность. Умножение вероятностей. Дерево случайного эксперимента	1				
12	Условная вероятность. Умножение вероятностей. Дерево случайного эксперимента	1				
13	Условная вероятность. Умножение вероятностей. Дерево случайного эксперимента	1				
14	Формула полной вероятности	1				
15	Формула полной вероятности	1				
16	Формула полной вероятности. Независимые события	1				
17	Контрольная работа	1	1			
18	Комбинаторное правило умножения	1				
19	Перестановки и факториал	1				
20	Число сочетаний	1				
21	Треугольник Паскаля. Формула бинома Ньютона	1				
22	Бинарный случайный опыт (испытание), успех и неудача. Независимые испытания. Серия независимых испытаний до первого успеха	1				
23	Серия независимых испытаний	1				



	Бернулли					
24	Серия независимых испытаний. Практическая работа с использованием электронных таблиц	1		1		
25	Случайная величина	1				
26	Распределение вероятностей. Диаграмма распределения	1				
27	Сумма и произведение случайных величин	1				
28	Сумма и произведение случайных величин	1				
29	Примеры распределений, в том числе геометрическое и биномиальное	1				
30	Примеры распределений, в том числе геометрическое и биномиальное	1				
31	Повторение, обобщение и систематизация знаний	1				
32	Повторение, обобщение и систематизация знаний	1				
33	Итоговая контрольная работа	1	1			
34	Повторение, обобщение и систематизация знаний	1				
ОБЩЕЕ КОЛИЧЕСТВО ЧАСОВ ПО ПРОГРАММЕ		34	2	2		

## 11 КЛАСС

№ п/п	Тема урока	Количество часов			Дата изучения	Электронные цифровые образовательные ресурсы
		Всего	Контрольные работы	Практические работы		
1	Повторение, обобщение, систематизация знаний. Случайные опыты и вероятности случайных событий. Серии независимых испытаний	1				
2	Повторение, обобщение, систематизация знаний. Случайные опыты и вероятности случайных событий. Серии независимых испытаний	1				
3	Повторение, обобщение, систематизация знаний. Случайные опыты и вероятности случайных событий. Серии независимых испытаний	1				
4	Повторение, обобщение, систематизация знаний. Случайные опыты и вероятности случайных событий. Серии независимых испытаний	1				
5	Примеры применения математического ожидания (страхование, лотерея)	1				
6	Математическое ожидание суммы случайных величин	1				
7	Математическое ожидание геометрического и биномиального	1				

	распределений					
8	Математическое ожидание геометрического и биномиального распределений	1				
9	Дисперсия и стандартное отклонение	1				
10	Дисперсия и стандартное отклонение	1				
11	Дисперсии геометрического и биномиального распределения	1				
12	Практическая работа с использованием электронных таблиц	1		1		
13	Закон больших чисел. Выборочный метод исследований	1				
14	Закон больших чисел. Выборочный метод исследований	1				
15	Практическая работа с использованием электронных таблиц	1		1		
16	Итоговая контрольная работа	1	1			
17	Примеры непрерывных случайных величин. Функция плотности распределения. Равномерное распределение и его свойства	1				
18	Примеры непрерывных случайных величин. Функция плотности распределения. Равномерное распределение и его свойства	1				
19	Задачи, приводящие к нормальному распределению. Функция плотности и свойства нормального распределения	1				
20	Практическая работа с использованием электронных таблиц	1		1		
21	Повторение, обобщение и систематизация знаний. Описательная	1				

	статистика					
22	Повторение, обобщение и систематизация знаний. Описательная статистика	1				
23	Повторение, обобщение и систематизация знаний. Опыты с равновероятными элементарными событиями	1				
24	Повторение, обобщение и систематизация знаний. Опыты с равновероятными элементарными событиями	1				
25	Повторение, обобщение и систематизация знаний. Вычисление вероятностей событий с применением формул и графических методов (координатная прямая, дерево, диаграмма Эйлера)	1				
26	Повторение, обобщение и систематизация знаний. Вычисление вероятностей событий с применением формул и графических методов (координатная прямая, дерево, диаграмма Эйлера)	1				
27	Повторение, обобщение и систематизация знаний. Вычисление вероятностей событий с применением формул и графических методов (координатная прямая, дерево, диаграмма Эйлера)	1				
28	Повторение, обобщение и систематизация знаний. Вычисление вероятностей событий с применением	1				

	формул и графических методов (координатная прямая, дерево, диаграмма Эйлера)					
29	Повторение, обобщение и систематизация знаний. Случайные величины и распределения	1				
30	Повторение, обобщение и систематизация знаний. Случайные величины и распределения	1				
31	Повторение, обобщение и систематизация знаний. Математическое ожидание случайной величины	1				
32	Повторение, обобщение и систематизация знаний. Математическое ожидание случайной величины	1				
33	Итоговая контрольная работа	1	1			
34	Повторение, обобщение и систематизация знаний	1				
ОБЩЕЕ КОЛИЧЕСТВО ЧАСОВ ПО ПРОГРАММЕ		34	2	3		

# **Информатика**

## **ПОЯСНИТЕЛЬНАЯ ЗАПИСКА**

Программа по информатике на уровне среднего общего образования даёт представление о целях, общей стратегии обучения, воспитания и развития обучающихся средствами учебного предмета «Информатика» на базовом уровне, устанавливает обязательное предметное содержание, предусматривает его структурирование по разделам и темам, определяет распределение его по классам (годам изучения).

Программа по информатике определяет количественные и качественные характеристики учебного материала для каждого года изучения, в том числе для содержательного наполнения разного вида контроля (промежуточной аттестации обучающихся, всероссийских проверочных работ, государственной итоговой аттестации). Программа по информатике является основой для составления авторских учебных программ и учебников, поурочного планирования курса учителем.

Информатика на уровне среднего общего образования отражает:

сущность информатики как научной дисциплины, изучающей закономерности протекания и возможности автоматизации информационных процессов в различных системах;

основные области применения информатики, прежде всего информационные технологии, управление и социальную сферу;

междисциплинарный характер информатики и информационной деятельности.

Курс информатики на уровне среднего общего образования является завершающим этапом непрерывной подготовки обучающихся в области информатики и информационно-коммуникационных технологий, он опирается на содержание курса информатики уровня основного общего образования и опыт постоянного применения информационно-коммуникационных технологий, даёт теоретическое осмысление, интерпретацию и обобщение этого опыта.

В содержании учебного предмета «Информатика» выделяются четыре тематических раздела.

Раздел «Цифровая грамотность» охватывает вопросы устройства компьютеров и других элементов цифрового окружения, включая компьютерные сети, использование средств операционной системы, работу в сети Интернет и использование интернет-сервисов, информационную безопасность.

Раздел «Теоретические основы информатики» включает в себя понятийный аппарат информатики, вопросы кодирования информации, измерения информационного объёма данных, основы алгебры логики и компьютерного моделирования.

Раздел «Алгоритмы и программирование» направлен на развитие алгоритмического мышления, разработку алгоритмов, формирование навыков реализации программ на выбранном языке программирования высокого уровня.

Раздел «Информационные технологии» охватывает вопросы применения информационных технологий, реализованных в прикладных программных продуктах и интернет-сервисах, в том числе при решении задач анализа данных, использование баз данных и электронных таблиц для решения прикладных задач.

Результаты базового уровня изучения учебного предмета «Информатика» ориентированы в первую очередь на общую функциональную грамотность, получение компетентностей для повседневной жизни и общего развития. Они включают в себя:

понимание предмета, ключевых вопросов и основных составляющих элементов изучаемой предметной области;

умение решать типовые практические задачи, характерные для использования методов и инструментария данной предметной области;

осознание рамок изучаемой предметной области, ограниченности методов и инструментов, типичных связей с другими областями знания.

Основная цель изучения учебного предмета «Информатика» на базовом уровне для уровня среднего общего образования – обеспечение дальнейшего развития информационных компетенций выпускника, его готовности к жизни в условиях развивающегося информационного общества и возрастающей конкуренции на рынке труда. В связи с этим изучение информатики в 10 – 11 классах должно обеспечить:

сформированность представлений о роли информатики, информационных и коммуникационных технологий в современном обществе;

сформированность основ логического и алгоритмического мышления;

сформированность умений различать факты и оценки, сравнивать оценочные выводы, видеть их связь с критериями оценивания и связь критериев с определённой системой ценностей, проверять на достоверность и обобщать информацию;

сформированность представлений о влиянии информационных технологий на жизнь человека в обществе, понимание социального, экономического, политического, культурного, юридического, природного, эргономического, медицинского и физиологического контекстов информационных технологий;

принятие правовых и этических аспектов информационных технологий, осознание ответственности людей, вовлечённых в создание и использование информационных систем, распространение информации;

создание условий для развития навыков учебной, проектной, научно-исследовательской и творческой деятельности, мотивации обучающихся к саморазвитию.

На изучение информатики (базовый уровень) отводится 68 часов: в 10 классе – 34 часа (1 час в неделю), в 11 классе – 34 часа (1 час в неделю).

Базовый уровень изучения информатики обеспечивает подготовку обучающихся, ориентированных на те специальности, в которых информационные технологии являются необходимыми инструментами профессиональной деятельности, участие в проектной и исследовательской деятельности, связанной с междисциплинарной и творческой тематикой, возможность решения задач базового уровня сложности Единого государственного экзамена по информатике.

Последовательность изучения тем в пределах одного года обучения может быть изменена по усмотрению учителя при подготовке рабочей программы и поурочного планирования.

# СОДЕРЖАНИЕ ОБУЧЕНИЯ

## 10 КЛАСС

### **Цифровая грамотность**

Требования техники безопасности и гигиены при работе с компьютерами и другими компонентами цифрового окружения.

Принципы работы компьютера. Персональный компьютер. Выбор конфигурации компьютера в зависимости от решаемых задач.

Основные тенденции развития компьютерных технологий. Параллельные вычисления. Многопроцессорные системы. Суперкомпьютеры. Микроконтроллеры. Роботизированные производства.

Программное обеспечение компьютеров. Виды программного обеспечения и их назначение. Особенности программного обеспечения мобильных устройств. Операционная система. Понятие о системном администрировании. Установка и деинсталляция программного обеспечения.

Файловая система. Поиск в файловой системе. Организация хранения и обработки данных с использованием интернет-сервисов, облачных технологий и мобильных устройств.

Прикладные компьютерные программы для решения типовых задач по выбранной специализации. Системы автоматизированного проектирования.

Программное обеспечение. Лицензирование программного обеспечения и цифровых ресурсов. Проприетарное и свободное программное обеспечение. Коммерческое и некоммерческое использование программного обеспечения и цифровых ресурсов. Ответственность, устанавливаемая законодательством Российской Федерации, за неправомерное использование программного обеспечения и цифровых ресурсов.

### **Теоретические основы информатики**

Информация, данные и знания. Универсальность дискретного представления информации. Двоичное кодирование. Равномерные и неравномерные коды. Условие Фано. Подходы к измерению информации. Сущность объёмного (алфавитного) подхода к измерению информации, определение бита с точки зрения алфавитного подхода, связь между размером алфавита и информационным весом символа (в предположении о равновероятности появления символов), связь между единицами измерения информации: бит, байт, Кбайт, Мбайт, Гбайт. Сущность содержательного (вероятностного) подхода к измерению информации, определение бита с позиции содержания сообщения.

Информационные процессы. Передача информации. Источник, приёмник, канал связи, сигнал, кодирование. Искажение информации при передаче. Скорость передачи данных по каналу связи. Хранение информации, объём памяти. Обработка информации. Виды обработки информации: получение нового содержания, изменение формы представления информации. Поиск информации. Роль информации и информационных процессов в окружающем мире.

Системы. Компоненты системы и их взаимодействие. Системы управления. Управление как информационный процесс. Обратная связь.

Системы счисления. Развёрнутая запись целых и дробных чисел в позиционных системах счисления. Свойства позиционной записи числа: количество цифр в записи, признак делимости числа на основание системы счисления. Алгоритм перевода целого числа из  $P$ -ичной системы счисления в десятичную. Алгоритм перевода конечной  $P$ -ичной дроби в десятичную. Алгоритм перевода целого числа из десятичной системы счисления в  $P$ -ичную. Двоичная, восьмеричная и шестнадцатеричная системы счисления, перевод чисел между этими системами. Арифметические операции в позиционных системах счисления.



Представление целых и вещественных чисел в памяти компьютера.

Кодирование текстов. Кодировка ASCII. Однобайтные кодировки. Стандарт UNICODE. Кодировка UTF-8. Определение информационного объёма текстовых сообщений.

Кодирование изображений. Оценка информационного объёма растрового графического изображения при заданном разрешении и глубине кодирования цвета.

Кодирование звука. Оценка информационного объёма звуковых данных при заданных частоте дискретизации и разрядности кодирования.

Алгебра логики. Высказывания. Логические операции. Таблицы истинности логических операций «дизъюнкция», «конъюнкция», «инверсия», «импликация», «эквиваленция». Логические выражения. Вычисление логического значения составного высказывания при известных значениях входящих в него элементарных высказываний. Таблицы истинности логических выражений. Логические операции и операции над множествами.

Примеры законов алгебры логики. Эквивалентные преобразования логических выражений. Логические функции. Построение логического выражения с данной таблицей истинности. Логические элементы компьютера. Триггер. Сумматор. Построение схемы на логических элементах по логическому выражению. Запись логического выражения по логической схеме.

### **Информационные технологии**

Текстовый процессор. Редактирование и форматирование. Проверка орфографии и грамматики. Средства поиска и автозамены в текстовом процессоре. Использование стилей. Структурированные текстовые документы. Сноски, оглавление. Облачные сервисы. Коллективная работа с документом. Инструменты рецензирования в текстовых процессорах. Деловая переписка. Реферат. Правила цитирования источников и оформления библиографических ссылок. Оформление списка литературы.

Ввод изображений с использованием различных цифровых устройств (цифровых фотоаппаратов и микроскопов, видеокамер, сканеров и других устройств.). Графический редактор. Обработка графических объектов. Растровая и векторная графика. Форматы графических файлов.

Обработка изображения и звука с использованием интернет-приложений.

Мультимедиа. Компьютерные презентации. Использование мультимедийных онлайн-сервисов для разработки презентаций проектных работ.

Принципы построения и редактирования трёхмерных моделей.

## **11 КЛАСС**

### **Цифровая грамотность**

Принципы построения и аппаратные компоненты компьютерных сетей. Сетевые протоколы. Сеть Интернет. Адресация в сети Интернет. Система доменных имён.

Веб-сайт. Веб-страница. Взаимодействие браузера с веб-сервером. Динамические страницы. Разработка интернет-приложений (сайтов). Сетевое хранение данных.

Виды деятельности в сети Интернет. Сервисы Интернета. Геоинформационные системы. Геолокационные сервисы реального времени (например, локация мобильных телефонов, определение загруженности автомагистралей), интернет-торговля, бронирование билетов, гостиниц.

Государственные электронные сервисы и услуги. Социальные сети – организация коллективного взаимодействия и обмена данными. Сетевой этикет: правила поведения в киберпространстве. Проблема подлинности полученной информации. Открытые образовательные ресурсы.

Техногенные и экономические угрозы, связанные с использованием информационно-коммуникационных технологий. Общие проблемы защиты информации и

информационной безопасности. Средства защиты информации в компьютерах, компьютерных сетях и автоматизированных информационных системах. Правовое обеспечение информационной безопасности. Предотвращение несанкционированного доступа к личной конфиденциальной информации, хранящейся на персональном компьютере, мобильных устройствах. Вредоносное программное обеспечение и способы борьбы с ним. Антивирусные программы. Организация личного архива информации. Резервное копирование. Парольная защита архива.

Информационные технологии и профессиональная деятельность. Информационные ресурсы. Цифровая экономика. Информационная культура.

### **Теоретические основы информатики**

Модели и моделирование. Цели моделирования. Соответствие модели моделируемому объекту или процессу. Формализация прикладных задач.

Представление результатов моделирования в виде, удобном для восприятия человеком. Графическое представление данных (схемы, таблицы, графики).

Графы. Основные понятия. Виды графов. Решение алгоритмических задач, связанных с анализом графов (построение оптимального пути между вершинами графа, определение количества различных путей между вершинами ориентированного ациклического графа).

Деревья. Бинарное дерево. Дискретные игры двух игроков с полной информацией. Построение дерева перебора вариантов, описание стратегии игры в табличной форме. Выигрышные стратегии.

Использование графов и деревьев при описании объектов и процессов окружающего мира.

### **Алгоритмы и программирование**

Определение возможных результатов работы простейших алгоритмов управления исполнителями и вычислительных алгоритмов. Определение исходных данных, при которых алгоритм может дать требуемый результат.

Этапы решения задач на компьютере. Язык программирования (Паскаль, Python, Java, C++, C#). Основные конструкции языка программирования. Типы данных: целочисленные, вещественные, символьные, логические. Ветвления. Составные условия. Циклы с условием. Циклы по переменной. Использование таблиц трассировки.

Разработка и программная реализация алгоритмов решения типовых задач базового уровня. Примеры задач: алгоритмы обработки конечной числовой последовательности (вычисление сумм, произведений, количества элементов с заданными свойствами), алгоритмы анализа записи чисел в позиционной системе счисления, алгоритмы решения задач методом перебора (поиск наибольшего общего делителя двух натуральных чисел, проверка числа на простоту).

Обработка символьных данных. Встроенные функции языка программирования для обработки символьных строк.

Табличные величины (массивы). Алгоритмы работы с элементами массива с однократным просмотром массива: суммирование элементов массива, подсчёт количества (суммы) элементов массива, удовлетворяющих заданному условию, нахождение наибольшего (наименьшего) значения элементов массива, нахождение второго по величине наибольшего (наименьшего) значения, линейный поиск элемента, перестановка элементов массива в обратном порядке.

Сортировка одномерного массива. Простые методы сортировки (например, метод пузырька, метод выбора, сортировка вставками). Подпрограммы.

### **Информационные технологии**

Анализ данных. Основные задачи анализа данных: прогнозирование, классификация, кластеризация, анализ отклонений. Последовательность решения задач анализа данных: сбор первичных данных, очистка и оценка качества данных, выбор и/или

построение модели, преобразование данных, визуализация данных, интерпретация результатов.

Анализ данных с помощью электронных таблиц. Вычисление суммы, среднего арифметического, наибольшего и наименьшего значений диапазона.

Компьютерно-математические модели. Этапы компьютерно-математического моделирования: постановка задачи, разработка модели, тестирование модели, компьютерный эксперимент, анализ результатов моделирования.

Численное решение уравнений с помощью подбора параметра.

Табличные (реляционные) базы данных. Таблица – представление сведений об однотипных объектах. Поле, запись. Ключ таблицы. Работа с готовой базой данных. Заполнение базы данных. Поиск, сортировка и фильтрация записей. Запросы на выборку данных. Запросы с параметрами. Вычисляемые поля в запросах.

Многотабличные базы данных. Типы связей между таблицами. Запросы к многотабличным базам данных.

Средства искусственного интеллекта. Сервисы машинного перевода и распознавания устной речи. Идентификация и поиск изображений, распознавание лиц. Самообучающиеся системы. Искусственный интеллект в компьютерных играх. Использование методов искусственного интеллекта в обучающих системах. Использование методов искусственного интеллекта в робототехнике. Интернет вещей. Перспективы развития компьютерных интеллектуальных систем.

# ПЛАНИРУЕМЫЕ РЕЗУЛЬТАТЫ ОСВОЕНИЯ ПРОГРАММЫ ПО ИНФОРМАТИКЕ НА УРОВНЕ СРЕДНЕГО ОБЩЕГО ОБРАЗОВАНИЯ (БАЗОВЫЙ УРОВЕНЬ)

## ЛИЧНОСТНЫЕ РЕЗУЛЬТАТЫ

Личностные результаты отражают готовность и способность обучающихся руководствоваться сформированной внутренней позицией личности, системой ценностных ориентаций, позитивных внутренних убеждений, соответствующих традиционным ценностям российского общества, расширение жизненного опыта и опыта деятельности в процессе реализации средствами учебного предмета основных направлений воспитательной деятельности. В результате изучения информатики на уровне среднего общего образования у обучающегося будут сформированы следующие личностные результаты:

### **1) гражданского воспитания:**

осознание своих конституционных прав и обязанностей, уважение закона и правопорядка, соблюдение основополагающих норм информационного права и информационной безопасности;

готовность противостоять идеологии экстремизма, национализма, ксенофобии, дискриминации по социальным, религиозным, расовым, национальным признакам в виртуальном пространстве;

### **2) патриотического воспитания:**

ценностное отношение к историческому наследию, достижениям России в науке, искусстве, технологиях, понимание значения информатики как науки в жизни современного общества;

### **3) духовно-нравственного воспитания:**

сформированность нравственного сознания, этического поведения;

способность оценивать ситуацию и принимать осознанные решения, ориентируясь на морально-нравственные нормы и ценности, в том числе в сети Интернет;

### **4) эстетического воспитания:**

эстетическое отношение к миру, включая эстетику научного и технического творчества;

способность воспринимать различные виды искусства, в том числе основанные на использовании информационных технологий;

### **5) физического воспитания:**

сформированность здорового и безопасного образа жизни, ответственного отношения к своему здоровью, в том числе и за счёт соблюдения требований безопасной эксплуатации средств информационных и коммуникационных технологий;

### **6) трудового воспитания:**

готовность к активной деятельности технологической и социальной направленности, способность инициировать, планировать и самостоятельно выполнять такую деятельность;

интерес к сферам профессиональной деятельности, связанным с информатикой, программированием и информационными технологиями, основанными на достижениях информатики и научно-технического прогресса, умение совершать осознанный выбор будущей профессии и реализовывать собственные жизненные планы;

готовность и способность к образованию и самообразованию на протяжении всей жизни;

### **7) экологического воспитания:**

осознание глобального характера экологических проблем и путей их решения, в том числе с учётом возможностей информационно-коммуникационных технологий;

### **8) ценности научного познания:**

сформированность мировоззрения, соответствующего современному уровню развития информатики, достижениям научно-технического прогресса и общественной практики, за счёт понимания роли информационных ресурсов, информационных процессов и информационных технологий в условиях цифровой трансформации многих сфер жизни современного общества;

осознание ценности научной деятельности, готовность осуществлять проектную и исследовательскую деятельность индивидуально и в группе.

В процессе достижения личностных результатов освоения программы по информатике у обучающихся совершенствуется эмоциональный интеллект, предполагающий сформированность:

саморегулирования, включающего самоконтроль, умение принимать ответственность за своё поведение, способность адаптироваться к эмоциональным изменениям и проявлять гибкость, быть открытым новому;

внутренней мотивации, включающей стремление к достижению цели и успеху, оптимизм, инициативность, умение действовать исходя из своих возможностей;

эмпатии, включающей способность понимать эмоциональное состояние других, учитывать его при осуществлении коммуникации, способность к сочувствию и сопереживанию;

социальных навыков, включающих способность выстраивать отношения с другими людьми, заботиться, проявлять интерес и разрешать конфликты.

## **МЕТАПРЕДМЕТНЫЕ РЕЗУЛЬТАТЫ**

В результате изучения информатики на уровне среднего общего образования у обучающегося будут сформированы метапредметные результаты, отражённые в универсальных учебных действиях, а именно: познавательные универсальные учебные действия, коммуникативные универсальные учебные действия, регулятивные универсальные учебные действия, совместная деятельность.

### **Познавательные универсальные учебные действия**

#### **1) базовые логические действия:**

самостоятельно формулировать и актуализировать проблему, рассматривать её всесторонне;

устанавливать существенный признак или основания для сравнения, классификации и обобщения;

определять цели деятельности, задавать параметры и критерии их достижения;

выявлять закономерности и противоречия в рассматриваемых явлениях;

разрабатывать план решения проблемы с учётом анализа имеющихся материальных и нематериальных ресурсов;

вносить коррективы в деятельность, оценивать соответствие результатов целям, оценивать риски последствий деятельности;

координировать и выполнять работу в условиях реального, виртуального и комбинированного взаимодействия;

развивать креативное мышление при решении жизненных проблем.

#### **2) базовые исследовательские действия:**

владеть навыками учебно-исследовательской и проектной деятельности, навыками разрешения проблем, способностью и готовностью к самостоятельному поиску методов решения практических задач, применению различных методов познания;

овладеть видами деятельности по получению нового знания, его интерпретации, преобразованию и применению в различных учебных ситуациях, в том числе при создании учебных и социальных проектов;

формирование научного типа мышления, владение научной терминологией, ключевыми понятиями и методами;

ставить и формулировать собственные задачи в образовательной деятельности и жизненных ситуациях;

выявлять причинно-следственные связи и актуализировать задачу, выдвигать гипотезу её решения, находить аргументы для доказательства своих утверждений, задавать параметры и критерии решения;

анализировать полученные в ходе решения задачи результаты, критически оценивать их достоверность, прогнозировать изменение в новых условиях;

давать оценку новым ситуациям, оценивать приобретённый опыт;

осуществлять целенаправленный поиск переноса средств и способов действия в профессиональную среду;

переносить знания в познавательную и практическую области жизнедеятельности;

интегрировать знания из разных предметных областей;

выдвигать новые идеи, предлагать оригинальные подходы и решения, ставить проблемы и задачи, допускающие альтернативные решения.

### **3) работа с информацией:**

владеть навыками получения информации из источников разных типов, самостоятельно осуществлять поиск, анализ, систематизацию и интерпретацию информации различных видов и форм представления;

создавать тексты в различных форматах с учётом назначения информации и целевой аудитории, выбирая оптимальную форму представления и визуализации;

оценивать достоверность, легитимность информации, её соответствие правовым и морально-этическим нормам;

использовать средства информационных и коммуникационных технологий в решении когнитивных, коммуникативных и организационных задач с соблюдением требований эргономики, техники безопасности, гигиены, ресурсосбережения, правовых и этических норм, норм информационной безопасности;

владеть навыками распознавания и защиты информации, информационной безопасности личности.

## **Коммуникативные универсальные учебные действия**

### **1) общение:**

осуществлять коммуникации во всех сферах жизни;

распознавать невербальные средства общения, понимать значение социальных знаков, распознавать предпосылки конфликтных ситуаций и уметь смягчать конфликты;

владеть различными способами общения и взаимодействия, аргументированно вести диалог;

развёрнуто и логично излагать свою точку зрения.

### **2) совместная деятельность:**

понимать и использовать преимущества командной и индивидуальной работы;

выбирать тематику и методы совместных действий с учётом общих интересов и возможностей каждого члена коллектива;

принимать цели совместной деятельности, организовывать и координировать действия по её достижению: составлять

план действий, распределять роли с учётом мнений участников, обсуждать результаты совместной работы;

оценивать качество своего вклада и каждого участника команды в общий результат по разработанным критериям;

предлагать новые проекты, оценивать идеи с позиции новизны, оригинальности, практической значимости;

осуществлять позитивное стратегическое поведение в различных ситуациях, проявлять творчество и воображение, быть инициативным.

### **Регулятивные универсальные учебные действия**

#### **1) самоорганизация:**

самостоятельно осуществлять познавательную деятельность, выявлять проблемы, ставить и формулировать собственные задачи в образовательной деятельности и жизненных ситуациях;

самостоятельно составлять план решения проблемы с учётом имеющихся ресурсов, собственных возможностей и предпочтений;

давать оценку новым ситуациям;

расширять рамки учебного предмета на основе личных предпочтений;

делать осознанный выбор, аргументировать его, брать ответственность за решение;

оценивать приобретённый опыт;

способствовать формированию и проявлению широкой эрудиции в разных областях знаний, постоянно повышать свой образовательный и культурный уровень.

#### **2) самоконтроль:**

давать оценку новым ситуациям, вносить коррективы в деятельность, оценивать соответствие результатов целям;

владеть навыками познавательной рефлексии как осознания совершаемых действий и мыслительных процессов, их результатов и оснований; использовать приёмы рефлексии для оценки ситуации, выбора верного решения;

оценивать риски и своевременно принимать решения по их снижению;

принимать мотивы и аргументы других при анализе результатов деятельности.

#### **3) принятия себя и других:**

принимать себя, понимая свои недостатки и достоинства;

принимать мотивы и аргументы других при анализе результатов деятельности;

признавать своё право и право других на ошибку;

развивать способность понимать мир с позиции другого человека.

### **ПРЕДМЕТНЫЕ РЕЗУЛЬТАТЫ**

В процессе изучения курса информатики базового уровня *в 10 классе* обучающимися будут достигнуты следующие предметные результаты:

владение представлениями о роли информации и связанных с ней процессов в природе, технике и обществе, понятиями «информация», «информационный процесс», «система», «компоненты системы», «системный эффект», «информационная система», «система управления»;

владение методами поиска информации в сети Интернет, умение критически оценивать информацию, полученную из сети Интернет;

умение характеризовать большие данные, приводить примеры источников их получения и направления использования;

понимание основных принципов устройства и функционирования современных стационарных и мобильных компьютеров, тенденций развития компьютерных технологий;

владение навыками работы с операционными системами, основными видами программного обеспечения для решения учебных задач по выбранной специализации;

соблюдение требований техники безопасности и гигиены при работе с компьютерами и другими компонентами цифрового окружения, понимание правовых основ использования компьютерных программ, баз данных и материалов, размещённых в сети Интернет;

понимание основных принципов дискретизации различных видов информации, умение определять информационный объём текстовых, графических и звуковых данных при заданных параметрах дискретизации;

умение строить неравномерные коды, допускающие однозначное декодирование сообщений (префиксные коды);

владение теоретическим аппаратом, позволяющим осуществлять представление заданного натурального числа в различных системах счисления, выполнять преобразования логических выражений, используя законы алгебры логики;

умение создавать структурированные текстовые документы и демонстрационные материалы с использованием возможностей современных программных средств и облачных сервисов;

В процессе изучения курса информатики базового уровня *в 11 классе* обучающимися будут достигнуты следующие предметные результаты:

наличие представлений о компьютерных сетях и их роли в современном мире, об общих принципах разработки и функционирования интернет-приложений;

понимание угроз информационной безопасности, использование методов и средств противодействия этим угрозам, соблюдение мер безопасности, предотвращающих незаконное распространение персональных данных;

владение теоретическим аппаратом, позволяющим определять кратчайший путь во взвешенном графе и количество путей между вершинами ориентированного ациклического графа;

умение читать и понимать программы, реализующие несложные алгоритмы обработки числовых и текстовых данных (в том числе массивов и символьных строк) на выбранном для изучения универсальном языке программирования высокого уровня (Паскаль, Python, Java, C++, C#), анализировать алгоритмы с использованием таблиц трассировки, определять без использования компьютера результаты выполнения несложных программ, включающих циклы, ветвления подпрограммы, при заданных исходных данных, модифицировать готовые программы для решения новых задач, использовать их в своих программах в качестве подпрограмм (процедур, функций);

умение реализовывать на выбранном для изучения языке программирования высокого уровня (Паскаль, Python, Java, C++, C#) типовые алгоритмы обработки чисел, числовых последовательностей и массивов: представление числа в виде набора простых сомножителей, нахождение максимальной (минимальной) цифры натурального числа, записанного в системе счисления с основанием, не превышающим 10, вычисление обобщённых характеристик элементов массива или числовой последовательности (суммы, произведения, среднего арифметического, минимального и максимального элементов, количества элементов, удовлетворяющих заданному условию), сортировку элементов массива;

умение использовать табличные (реляционные) базы данных, в частности, составлять запросы к базам данных (в том числе запросы с вычисляемыми полями), выполнять сортировку и поиск записей в базе данных, наполнять разработанную базу данных, умение использовать электронные таблицы для анализа, представления и обработки данных (включая вычисление суммы, среднего арифметического, наибольшего и наименьшего значений, решение уравнений);



умение использовать компьютерно-математические модели для анализа объектов и процессов: формулировать цель моделирования, выполнять анализ результатов, полученных в ходе моделирования, оценивать соответствие модели моделируемому объекту или процессу, представлять результаты моделирования в наглядном виде;

умение организовывать личное информационное пространство с использованием различных цифровых технологий, понимание возможностей цифровых сервисов государственных услуг, цифровых образовательных сервисов, понимание возможностей и ограничений технологий искусственного интеллекта в различных областях, наличие представлений об использовании информационных технологий в различных профессиональных сферах.

**ТЕМАТИЧЕСКОЕ ПЛАНИРОВАНИЕ  
10 КЛАСС**

№ п/п	Наименование разделов и тем программы	Количество часов			Электронные (цифровые) образовательные ресурсы
		Всего	Контрольные работы	Практические работы	
<b>Раздел 1. Цифровая грамотность</b>					
1.1	Компьютер: аппаратное и программное обеспечение, файловая система	6			
Итого по разделу		6			
<b>Раздел 2. Теоретические основы информатики</b>					
2.1	Информация и информационные процессы	5			
2.2	Представление информации в компьютере	8			
2.3	Элементы алгебры логики	8	1		
Итого по разделу		21			
<b>Раздел 3. Информационные технологии</b>					
3.1	Технологии обработки текстовой, графической и мультимедийной информации	7	1		
Итого по разделу		7			
<b>ОБЩЕЕ КОЛИЧЕСТВО ЧАСОВ ПО ПРОГРАММЕ</b>		<b>34</b>	<b>2</b>	<b>0</b>	

**11 КЛАСС**

№ п/п	Наименование разделов и тем программы	Количество часов			Электронные (цифровые) образовательные ресурсы
		Всего	Контрольные работы	Практические работы	
<b>Раздел 1. Цифровая грамотность</b>					
1.1	Сетевые информационные технологии	5			
1.2	Основы социальной информатики	3			
Итого по разделу		8			
<b>Раздел 2. Теоретические основы информатики</b>					
2.1	Информационное моделирование	5	1		
Итого по разделу		5			
<b>Раздел 3. Алгоритмы и программирование</b>					
3.1	Алгоритмы и элементы программирования	11	1		
Итого по разделу		11			
<b>Раздел 4. Информационные технологии</b>					
4.1	Электронные таблицы	6			
4.2	Базы данных	2			
4.3	Средства искусственного интеллекта	2			
Итого по разделу		10			
ОБЩЕЕ КОЛИЧЕСТВО ЧАСОВ ПО ПРОГРАММЕ		34	2	0	



**ПОУРОЧНОЕ ПЛАНИРОВАНИЕ  
10 КЛАСС**

№ п/п	Тема урока	Количество часов			Дата изучения	Электронные цифровые образовательные ресурсы
		Всего	Контрольные работы	Практические работы		
1	Техника безопасности и гигиена при работе с компьютерами. Принципы работы компьютера	1				
2	Тенденции развития компьютерных технологий	1				
3	Программное обеспечение компьютера	1				
4	Операции с файлами и папками	1				
5	Работа с прикладным программным обеспечением	1				
6	Законодательство Российской Федерации в области программного обеспечения	1				
7	Двоичное кодирование	1				
8	Подходы к измерению информации	1				
9	Информационные процессы. Передача и хранение информации	1				
10	Обработка информации	1				
11	Системы, компоненты систем и их взаимодействие	1				
12	Системы счисления	1				
13	Алгоритмы перевода чисел из Р-ичной системы счисления в десятичную и обратно	1				
14	Двоичная, восьмеричная и	1				

	шестнадцатеричная системы счисления					
15	Арифметические операции в позиционных системах счисления	1				
16	Представление целых и вещественных чисел в памяти компьютера	1				
17	Кодирование текстов	1				
18	Кодирование изображений	1				
19	Кодирование звука	1				
20	Высказывания. Логические операции	1				
21	Логические выражения. Таблицы истинности логических выражений	1				
22	Логические операции и операции над множествами	1				
23	Законы алгебры логики	1				
24	Решение простейших логических уравнений	1				
25	Логические функции. Построение логического выражения с данной таблицей истинности	1				
26	Логические элементы компьютера	1				
27	Контрольная работа по теме "Теоретические основы информатики"	1	1			
28	Текстовый процессор и его базовые возможности	1				
29	Коллективная работа с документом. Правила оформления реферата	1				
30	Растровая графика	1				
31	Векторная графика	1				
32	Создание и преобразование аудиовизуальных объектов.	1				

	Компьютерные презентации					
33	Принципы построения и редактирования трёхмерных моделей	1				
34	Контрольная работа по теме "Технологии обработки текстовой, графической и мультимедийной информации"	1	1			
ОБЩЕЕ КОЛИЧЕСТВО ЧАСОВ ПО ПРОГРАММЕ		34	2	0		

## 11 КЛАСС

№ п/п	Тема урока	Количество часов			Дата изучения	Электронные цифровые образовательные ресурсы
		Всего	Контрольные работы	Практические работы		
1	Веб-сайт. Веб-страница. Взаимодействие браузера с веб-сервером. Динамические страницы. Разработка интернет-приложений (сайтов). Сетевое хранение данных	1				
2	Виды деятельности в сети Интернет. Сервисы Интернета	1				
3	Сетевой этикет. Проблема подлинности полученной информации	1				
4	Государственные электронные сервисы и услуги. Открытые образовательные ресурсы	1				
5	Техногенные и экономические угрозы, связанные с использованием ИКТ. Защита информации и информационная безопасность	1				
6	Вредоносное программное обеспечение и способы борьбы с ним	1				
7	Организация личного архива информации. Информационные технологии и профессиональная деятельность	1				
8	Модели и моделирование. Представление результатов моделирования	1				
9	Графы. Решение алгоритмических задач, связанных с анализом графов	1				



10	Принципы построения и аппаратные компоненты компьютерных сетей. Сетевые протоколы. Сеть Интернет. Адресация в сети Интернет. Система доменных имён	1				
11	Деревья. Дискретные игры двух игроков с полной информацией	1				
12	Использование графов и деревьев при описании объектов и процессов окружающего мира	1				
13	Контрольная работа по теме "Информационное моделирование"	1	1			
14	Анализ алгоритмов. Этапы решения задач на компьютере	1				
15	Язык программирования. Основные конструкции языка программирования. Типы данных	1				
16	Ветвления. Составные условия	1				
17	Циклы с условием. Циклы по переменной	1				
18	Разработка и программная реализация алгоритмов решения типовых задач	1				
19	Разработка и программная реализация алгоритмов решения задач методом перебора	1				
20	Обработка символьных данных	1				
21	Табличные величины (массивы)	1				
22	Сортировка одномерного массива	1				
23	Подпрограммы	1				
24	Контрольная работа по теме "Алгоритмы и элементы"	1	1			

	программирования"					
25	Анализ данных. Основные задачи анализа данных	1				
26	Последовательность решения задач анализа данных	1				
27	Анализ данных с помощью электронных таблиц	1				
28	Компьютерно-математические модели	1				
29	Работа с готовой компьютерной моделью	1				
30	Численное решение уравнений с помощью подбора параметра	1				
31	Табличные (реляционные) базы данных	1				
32	Работа с готовой базой данных	1				
33	Средства искусственного интеллекта	1				
34	Перспективы развития компьютерных интеллектуальных систем	1				
ОБЩЕЕ КОЛИЧЕСТВО ЧАСОВ ПО ПРОГРАММЕ		34	2	0		



## **УЧЕБНО-МЕТОДИЧЕСКОЕ ОБЕСПЕЧЕНИЕ ОБРАЗОВАТЕЛЬНОГО ПРОЦЕССА**

### **ОБЯЗАТЕЛЬНЫЕ УЧЕБНЫЕ МАТЕРИАЛЫ ДЛЯ УЧЕНИКА**

- Информатика, 10 класс/ Семакин И.Г., Хеннер Е.К., Шеина Т.Ю., Общество с ограниченной ответственностью «БИНОМ. Лаборатория знаний»; Акционерное общество «Издательство «Просвещение»
- Информатика, 11 класс/ Семакин И.Г., Хеннер Е.К., Шеина Т.Ю., Общество с ограниченной ответственностью «БИНОМ. Лаборатория знаний»; Акционерное общество «Издательство «Просвещение»

### **МЕТОДИЧЕСКИЕ МАТЕРИАЛЫ ДЛЯ УЧИТЕЛЯ**

### **ЦИФРОВЫЕ ОБРАЗОВАТЕЛЬНЫЕ РЕСУРСЫ И РЕСУРСЫ СЕТИ ИНТЕРНЕТ**

<https://inf-ege.sdangia.ru/>

## **Физика**

### **ПОЯСНИТЕЛЬНАЯ ЗАПИСКА.**

Программа по физике на уровне среднего общего образования разработана на основе положений и требований к результатам освоения основной образовательной программы, представленных в ФГОС СОО, а также с учётом федеральной рабочей программы воспитания и Концепции преподавания учебного предмета «Физика» в образовательных организациях Российской Федерации, реализующих основные образовательные программы.

Программа по физике определяет обязательное предметное содержание, устанавливает рекомендуемую последовательность изучения тем и разделов учебного предмета с учётом межпредметных и внутрипредметных связей, логики учебного процесса, возрастных особенностей обучающихся. Программа по физике даёт представление о целях, содержании, общей стратегии обучения, воспитания и развития обучающихся средствами учебного предмета «Физика» на углублённом уровне.

Изучение курса физики углублённого уровня позволяет реализовать задачи профессиональной ориентации, направлено на создание условий для проявления своих интеллектуальных и творческих способностей каждым обучающимся, которые необходимы для продолжения образования в организациях профессионального образования по различным физико-техническим и инженерным специальностям.

В программе по физике определяются планируемые результаты освоения курса физики на уровне среднего общего образования: личностные, метапредметные, предметные (на углублённом уровне). Научно-методологической основой для разработки требований к личностным, метапредметным и предметным результатам обучающихся, освоивших программу по физике на уровне среднего общего образования на углублённом уровне, является системно-деятельностный подход.

Программа по физике включает:

планируемые результаты освоения курса физики на углублённом уровне, в том числе предметные результаты по годам обучения;  
содержание учебного предмета «Физика» по годам обучения.

Программа по физике имеет примерный характер и может быть использована учителями физики для составления своих рабочих программ.

Программа по физике не сковывает творческую инициативу учителей и предоставляет возможности для реализации различных методических подходов к преподаванию физики на углублённом уровне при условии сохранения обязательной части содержания курса.

Физика как наука о наиболее общих законах природы, выступая в качестве учебного предмета в школе, вносит существенный вклад в систему знаний об окружающем мире. Школьный курс физики – системообразующий для естественно-научных учебных предметов, поскольку физические законы лежат в основе процессов и явлений, изучаемых химией, биологией, физической географией и астрономией. Использование и активное применение физических знаний определило характер и бурное развитие разнообразных технологий в сфере энергетики, транспорта, освоения космоса, получения новых материалов с заданными свойствами. Изучение физики вносит основной вклад в формирование естественно-научной картины мира обучающегося, в формирование умений применять научный метод познания при выполнении ими учебных исследований.

В основу курса физики на уровне среднего общего образования положен ряд идей, которые можно рассматривать как принципы его построения.

**Идея целостности.** В соответствии с ней курс является логически завершённым, он содержит материал из всех разделов физики, включает как вопросы классической, так и современной физики.

**Идея генерализации.** В соответствии с ней материал курса физики объединён вокруг физических теорий. Ведущим в курсе является формирование представлений о структурных уровнях материи, веществе и поле.

**Идея гуманитаризации.** Её реализация предполагает использование гуманитарного потенциала физической науки, осмысление связи развития физики с развитием общества, а также с мировоззренческими, нравственными и экологическими проблемами.

**Идея прикладной направленности.** Курс физики углублённого уровня предполагает знакомство с широким кругом технических и технологических приложений изученных теорий и законов. При этом рассматриваются на уровне общих представлений и современные технические устройства, и технологии.

**Идея экологизации** реализуется посредством введения элементов содержания, посвящённых экологическим проблемам современности, которые связаны с развитием техники и технологий, а также обсуждения проблем рационального природопользования и экологической безопасности.

Освоение содержания программы по физике должно быть построено на принципах системно-деятельностного подхода. Для физики реализация этих принципов базируется на использовании самостоятельного эксперимента как постоянно действующего фактора учебного процесса. Для углублённого уровня – это система самостоятельного ученического эксперимента, включающего фронтальные ученические опыты при изучении нового материала, лабораторные работы и работы практикума. При этом возможны два способа реализации физического практикума. В первом случае практикум проводится либо в конце 10 и 11 классов, либо после первого и второго полугодий в каждом из этих классов. Второй способ – это интеграция работ практикума в систему лабораторных работ, которые проводятся в процессе изучения раздела (темы). При этом под работами практикума понимается самостоятельное исследование, которое проводится по руководству свёрнутого, обобщённого вида без пошаговой инструкции.

В программе по физике система ученического эксперимента, лабораторных работ и практикума представлена единым перечнем. Выбор тематики для этих видов ученических практических работ осуществляется участниками образовательного процесса исходя из особенностей поурочного планирования и оснащения кабинета физики. При этом обеспечивается овладение обучающимися умениями проводить прямые и косвенные

измерения, исследования зависимостей физических величин и постановку опытов по проверке предложенных гипотез.

Большое внимание уделяется решению расчётных и качественных задач. При этом для расчётных задач приоритетом являются задачи с явно заданной и неявно заданной физической моделью, позволяющие применять изученные законы и закономерности как из одного раздела курса, так и интегрируя применение знаний из разных разделов. Для качественных задач приоритетом являются задания на объяснение/предсказание протекания физических явлений и процессов в окружающей жизни, требующие выбора физической модели для ситуации практико-ориентированного характера.

В соответствии с требованиями ФГОС СОО к материально-техническому обеспечению учебного процесса курс физики углублённого уровня на уровне среднего общего образования должен изучаться в условиях предметного кабинета. В кабинете физики должно быть необходимое лабораторное оборудование для выполнения указанных в программе по физике ученических опытов, лабораторных работ и работ практикума, а также демонстрационное оборудование.

Демонстрационное оборудование формируется в соответствии с принципом минимальной достаточности и обеспечивает постановку перечисленных в программе по физике ключевых демонстраций для исследования изучаемых явлений и процессов, эмпирических и фундаментальных законов, их технических применений.

Лабораторное оборудование для ученических практических работ формируется в виде тематических комплектов и обеспечивается в расчёте одного комплекта на двух обучающихся. Тематические комплекты лабораторного оборудования должны быть построены на комплексном использовании аналоговых и цифровых приборов, а также компьютерных измерительных систем в виде цифровых лабораторий.

Основными целями изучения физики в общем образовании являются:

формирование интереса и стремления обучающихся к научному изучению природы, развитие их интеллектуальных и творческих способностей;

развитие представлений о научном методе познания и формирование исследовательского отношения к окружающим явлениям;

формирование научного мировоззрения как результата изучения основ строения материи и фундаментальных законов физики;

формирование умений объяснять явления с использованием физических знаний и научных доказательств;

формирование представлений о роли физики для развития других естественных наук, техники и технологий;

развитие представлений о возможных сферах будущей профессиональной деятельности, связанных с физикой, подготовка к дальнейшему обучению в этом направлении.

Достижение этих целей обеспечивается решением следующих задач в процессе изучения курса физики на уровне среднего общего образования:

приобретение системы знаний об общих физических закономерностях, законах, теориях, включая механику, молекулярную физику, электродинамику, квантовую физику и элементы астрофизики;

формирование умений применять теоретические знания для объяснения физических явлений в природе и для принятия практических решений в повседневной жизни;

освоение способов решения различных задач с явно заданной физической моделью, задач, подразумевающих самостоятельное создание физической модели, адекватной условиям задачи, в том числе задач инженерного характера;

понимание физических основ и принципов действия технических устройств и технологических процессов, их влияния на окружающую среду;

овладение методами самостоятельного планирования и проведения физических экспериментов, анализа и интерпретации информации, определения достоверности полученного результата;

создание условий для развития умений проектно-исследовательской, творческой деятельности;

развитие интереса к сферам профессиональной деятельности, связанной с физикой.

В соответствии с требованиями ФГОС СОО углублённый уровень изучения учебного предмета «Физика» на уровне среднего общего образования выбирается обучающимися, планиующими продолжение образования по специальностям физико-технического профиля.

На изучение физики (углублённый уровень) на уровне среднего общего образования отводится 340 часов: в 10 классе – 170 часов (5 часов в неделю), в 11 классе – 170 часов (5 часов в неделю).

Предлагаемый в программе по физике перечень лабораторных и практических работ является рекомендованным, учитель делает выбор проведения лабораторных работ и опытов с учётом индивидуальных особенностей обучающихся.

# СОДЕРЖАНИЕ ОБУЧЕНИЯ

## 10 КЛАСС

### **Раздел 1. Научный метод познания природы.**

Физика – фундаментальная наука о природе. Научный метод познания и методы исследования физических явлений.

Эксперимент и теория в процессе познания природы. Наблюдение и эксперимент в физике.

Способы измерения физических величин (аналоговые и цифровые измерительные приборы, компьютерные датчиковые системы).

Погрешности измерений физических величин (абсолютная и относительная).

Моделирование физических явлений и процессов (материальная точка, абсолютно твёрдое тело, идеальная жидкость, идеальный газ, точечный заряд). Гипотеза. Физический закон, границы его применимости. Физическая теория.

Роль и место физики в формировании современной научной картины мира, в практической деятельности людей.

#### ***Ученический эксперимент, лабораторные работы, практикум.***

Измерение силы тока и напряжения в цепи постоянного тока при помощи аналоговых и цифровых измерительных приборов.

Знакомство с цифровой лабораторией по физике. Примеры измерения физических величин при помощи компьютерных датчиков.

### **Раздел 2. Механика.**

#### ***Тема 1. Кинематика.***

Механическое движение. Относительность механического движения. Система отсчёта.

Прямая и обратная задачи механики.

Радиус-вектор материальной точки, его проекции на оси системы координат. Траектория.

Перемещение, скорость (средняя скорость, мгновенная скорость) и ускорение материальной точки, их проекции на оси системы координат. Сложение перемещений и сложение скоростей.

Равномерное и равноускоренное прямолинейное движение. Зависимость координат, скорости, ускорения и пути материальной точки от времени, и их графики.

Свободное падение. Ускорение свободного падения. Движение тела, брошенного под углом к горизонту. Зависимость координат, скорости и ускорения материальной точки от времени, и их графики.

Криволинейное движение. Движение материальной точки по окружности. Угловая и линейная скорость. Период и частота обращения. Центробежное (нормальное), касательное (тангенциальное) и полное ускорение материальной точки.

Технические устройства и технологические процессы: спидометр, движение снарядов, цепные, шестерёнчатые и ремённые передачи, скоростные лифты.

#### ***Демонстрации.***

Модель системы отсчёта, иллюстрация кинематических характеристик движения.

Способы исследования движений.

Иллюстрация предельного перехода и измерение мгновенной скорости.

Преобразование движений с использованием механизмов.

Падение тел в воздухе и в разреженном пространстве.

Наблюдение движения тела, брошенного под углом к горизонту и горизонтально.

Направление скорости при движении по окружности.

Преобразование угловой скорости в редукторе.

Сравнение путей, траекторий, скоростей движения одного и того же тела в разных системах отсчёта.

#### ***Ученический эксперимент, лабораторные работы, практикум.***

Изучение неравномерного движения с целью определения мгновенной скорости.



Измерение ускорения при прямолинейном равноускоренном движении по наклонной плоскости.

Исследование зависимости пути от времени при равноускоренном движении.

Измерение ускорения свободного падения (рекомендовано использование цифровой лаборатории).

Изучение движения тела, брошенного горизонтально. Проверка гипотезы о прямой пропорциональной зависимости между дальностью полёта и начальной скоростью тела.

Изучение движения тела по окружности с постоянной по модулю скоростью.

Исследование зависимости периода обращения конического маятника от его параметров.

### ***Тема 2. Динамика.***

Первый закон Ньютона. Инерциальные системы отсчёта. Принцип относительности Галилея. Неинерциальные системы отсчёта (определение, примеры).

Масса тела. Сила. Принцип суперпозиции сил.

Второй закон Ньютона для материальной точки.

Третий закон Ньютона для материальных точек.

Закон всемирного тяготения. Эквивалентность гравитационной и инертной массы.

Сила тяжести. Зависимость ускорения свободного падения от высоты над поверхностью планеты и от географической широты. Движение небесных тел и их спутников. Законы Кеплера. Первая космическая скорость.

Сила упругости. Закон Гука. Вес тела. Вес тела, движущегося с ускорением.

Сила трения. Сухое трение. Сила трения скольжения и сила трения покоя. Коэффициент трения. Сила сопротивления при движении тела в жидкости или газе, её зависимость от скорости относительного движения.

Давление. Гидростатическое давление. Сила Архимеда.

Технические устройства и технологические процессы: подшипники, движение искусственных спутников.

### ***Демонстрации.***

Наблюдение движения тел в инерциальных и неинерциальных системах отсчёта.

Принцип относительности.

Качение двух цилиндров или шаров разной массы с одинаковым ускорением относительно неинерциальной системы отсчёта.

Сравнение равнодействующей приложенных к телу сил с произведением массы тела на его ускорение в инерциальной системе отсчёта.

Равенство сил, возникающих в результате взаимодействия тел.

Измерение масс по взаимодействию.

Невесомость.

Вес тела при ускоренном подъёме и падении.

Центробежные механизмы.

Сравнение сил трения покоя, качения и скольжения.

### ***Ученический эксперимент, лабораторные работы, практикум.***

Измерение равнодействующей сил при движении бруска по наклонной плоскости.

Проверка гипотезы о независимости времени движения бруска по наклонной плоскости на заданное расстояние от его массы.

Исследование зависимости сил упругости, возникающих в пружине и резиновом образце, от их деформации.

Изучение движения системы тел, связанных нитью, перекинутой через лёгкий блок.

Измерение коэффициента трения по величине углового коэффициента зависимости  $F_{\text{тр}}(N)$ .

Исследование движения бруска по наклонной плоскости с переменным коэффициентом трения.

Изучение движения груза на валу с трением.

### ***Тема 3. Статика твёрдого тела.***

Абсолютно твёрдое тело. Поступательное и вращательное движение твёрдого тела. Момент силы относительно оси вращения. Плечо силы. Сложение сил, приложенных к твёрдому телу. Центр тяжести тела.

Условия равновесия твёрдого тела.

Устойчивое, неустойчивое, безразличное равновесие.

Технические устройства и технологические процессы: кронштейн, строительный кран, решётчатые конструкции.

#### ***Демонстрации.***

Условия равновесия.

Виды равновесия.

#### ***Ученический эксперимент, лабораторные работы, практикум.***

Исследование условий равновесия твёрдого тела, имеющего ось вращения.

Конструирование кронштейнов и расчёт сил упругости.

Изучение устойчивости твёрдого тела, имеющего площадь опоры.

#### ***Тема 4. Законы сохранения в механике.***

Импульс материальной точки, системы материальных точек. Центр масс системы материальных точек. Теорема о движении центра масс.

Импульс силы и изменение импульса тела.

Закон сохранения импульса.

Реактивное движение.

Момент импульса материальной точки. Представление о сохранении момента импульса в центральных полях.

Работа силы на малом и на конечном перемещении. Графическое представление работы силы.

Мощность силы.

Кинетическая энергия материальной точки. Теорема об изменении кинетической энергии материальной точки.

Потенциальные и непотенциальные силы. Потенциальная энергия. Потенциальная энергия упруго деформированной пружины. Потенциальная энергия тела в однородном гравитационном поле. Потенциальная энергия тела в гравитационном поле однородного шара (внутри и вне шара). Вторая космическая скорость. Третья космическая скорость.

Связь работы непотенциальных сил с изменением механической энергии системы тел. Закон сохранения механической энергии.

Упругие и неупругие столкновения.

Уравнение Бернулли для идеальной жидкости как следствие закона сохранения механической энергии.

Технические устройства и технологические процессы: движение ракет, водомёт, копёр, пружинный пистолет, гироскоп, фигурное катание на коньках.

#### ***Демонстрации.***

Закон сохранения импульса.

Реактивное движение.

Измерение мощности силы.

Изменение энергии тела при совершении работы.

Взаимные превращения кинетической и потенциальной энергий при действии на тело силы тяжести и силы упругости.

Сохранение энергии при свободном падении.

#### ***Ученический эксперимент, лабораторные работы, практикум.***

Измерение импульса тела по тормозному пути.

Измерение силы тяги, скорости модели электромобиля и мощности силы тяги.

Сравнение изменения импульса тела с импульсом силы.

Исследование сохранения импульса при упругом взаимодействии.

Измерение кинетической энергии тела по тормозному пути.

Сравнение изменения потенциальной энергии пружины с работой силы трения.

Определение работы силы трения при движении тела по наклонной плоскости.

### **Раздел 3. Молекулярная физика и термодинамика.**

#### ***Тема 1. Основы молекулярно-кинетической теории.***

Основные положения молекулярно-кинетической теории (МКТ), их опытное обоснование. Диффузия. Броуновское движение. Характер движения и взаимодействия частиц вещества. Модели строения газов, жидкостей и твёрдых тел и объяснение свойств вещества на основе этих моделей. Масса и размеры молекул (атомов). Количество вещества. Постоянная Авогадро.

Тепловое равновесие. Температура и способы её измерения. Шкала температур Цельсия.

Модель идеального газа в молекулярно-кинетической теории: частицы газа движутся хаотически и не взаимодействуют друг с другом.

Газовые законы. Уравнение Менделеева–Клапейрона. Абсолютная температура (шкала температур Кельвина). Закон Дальтона. Изопроцессы в идеальном газе с постоянным количеством вещества. Графическое представление изопроцессов: изотерма, изохора, изобара.

Связь между давлением и средней кинетической энергией поступательного теплового движения молекул идеального газа (основное уравнение молекулярно-кинетической теории идеального газа).

Связь абсолютной температуры термодинамической системы со средней кинетической энергией поступательного теплового движения её частиц.

Технические устройства и технологические процессы: термометр, барометр, получение наноматериалов.

#### ***Демонстрации.***

Модели движения частиц вещества.

Модель броуновского движения.

Видеоролик с записью реального броуновского движения.

Диффузия жидкостей.

Модель опыта Штерна.

Притяжение молекул.

Модели кристаллических решёток.

Наблюдение и исследование изопроцессов.

#### ***Ученический эксперимент, лабораторные работы, практикум.***

Исследование процесса установления теплового равновесия при теплообмене между горячей и холодной водой.

Изучение изотермического процесса (рекомендовано использование цифровой лаборатории).

Изучение изохорного процесса.

Изучение изобарного процесса.

Проверка уравнения состояния.

#### ***Тема 2. Термодинамика. Тепловые машины.***

Термодинамическая (ТД) система. Задание внешних условий для термодинамической системы. Внешние и внутренние параметры. Параметры термодинамической системы как средние значения величин, описывающих её состояние на микроскопическом уровне.

Нулевое начало термодинамики. Самопроизвольная релаксация термодинамической системы к тепловому равновесию.

Модель идеального газа в термодинамике – система уравнений: уравнение Менделеева–Клапейрона и выражение для внутренней энергии. Условия применимости этой модели: низкая концентрация частиц, высокие температуры. Выражение для внутренней энергии одноатомного идеального газа.

Квазистатические и нестатические процессы.

Элементарная работа в термодинамике. Вычисление работы по графику процесса на  $pV$ -диаграмме.

Теплопередача как способ изменения внутренней энергии термодинамической системы без совершения работы. Конвекция, теплопроводность, излучение.

Количество теплоты. Теплоёмкость тела. Удельная и молярная теплоёмкости вещества. Уравнение Майера. Удельная теплота сгорания топлива. Расчёт количества теплоты при теплопередаче. Понятие об адиабатном процессе.

Первый закон термодинамики. Внутренняя энергия. Количество теплоты и работа как меры изменения внутренней энергии термодинамической системы.

Второй закон термодинамики для равновесных процессов: через заданное равновесное состояние термодинамической системы проходит единственная адиабата. Абсолютная температура.

Второй закон термодинамики для неравновесных процессов: невозможно передать теплоту от более холодного тела к более нагретому без компенсации (Клаузиус). Необратимость природных процессов.

Принципы действия тепловых машин. КПД.

Максимальное значение КПД. Цикл Карно.

Экологические аспекты использования тепловых двигателей. Тепловое загрязнение окружающей среды.

Технические устройства и технологические процессы: холодильник, кондиционер, дизельный и карбюраторный двигатели, паровая турбина, получение сверхнизких температур, утилизация «тепловых» отходов с использованием теплового насоса, утилизация биоорганического топлива для выработки «тепловой» и электроэнергии.

#### ***Демонстрации.***

Изменение температуры при адиабатическом расширении.

Воздушное огниво.

Сравнение удельных теплоёмкостей веществ.

Способы изменения внутренней энергии.

Исследование адиабатного процесса.

Компьютерные модели тепловых двигателей.

#### ***Ученический эксперимент, лабораторные работы, практикум.***

Измерение удельной теплоёмкости.

Исследование процесса остывания вещества.

Исследование адиабатного процесса.

Изучение взаимосвязи энергии межмолекулярного взаимодействия и температуры кипения жидкостей.

#### ***Тема 3. Агрегатные состояния вещества. Фазовые переходы.***

Парообразование и конденсация. Испарение и кипение. Удельная теплота парообразования.

Насыщенные и ненасыщенные пары. Качественная зависимость плотности и давления насыщенного пара от температуры, их независимость от объёма насыщенного пара. Зависимость температуры кипения от давления в жидкости.

Влажность воздуха. Абсолютная и относительная влажность.

Твёрдое тело. Кристаллические и аморфные тела. Анизотропия свойств кристаллов. Плавление и кристаллизация. Удельная теплота плавления. Сублимация.

Деформации твёрдого тела. Растяжение и сжатие. Сдвиг. Модуль Юнга. Предел упругих деформаций.

Тепловое расширение жидкостей и твёрдых тел, объёмное и линейное расширение. Ангармонизм тепловых колебаний частиц вещества как причина теплового расширения тел (на качественном уровне).

Преобразование энергии в фазовых переходах.

Уравнение теплового баланса.

Поверхностное натяжение. Коэффициент поверхностного натяжения. Капиллярные явления. Давление под искривлённой поверхностью жидкости. Формула Лапласа.

Технические устройства и технологические процессы: жидкие кристаллы, современные материалы.

#### ***Демонстрации.***

Тепловое расширение.

Свойства насыщенных паров.

Кипение. Кипение при пониженном давлении.

Измерение силы поверхностного натяжения.

Опыты с мыльными плёнками.

Смачивание.

Капиллярные явления.

Модели неньютоновской жидкости.

Способы измерения влажности.

Исследование нагревания и плавления кристаллического вещества.

Виды деформаций.

Наблюдение малых деформаций.

**Ученический эксперимент, лабораторные работы, практикум.**

Изучение закономерностей испарения жидкостей.

Измерение удельной теплоты плавления льда.

Изучение свойств насыщенных паров.

Измерение абсолютной влажности воздуха и оценка массы паров в помещении.

Измерение коэффициента поверхностного натяжения.

Измерение модуля Юнга.

Исследование зависимости деформации резинового образца от приложенной к нему силы.

#### **Раздел 4. Электродинамика.**

##### **Тема 1. Электрическое поле.**

Электризация тел и её проявления. Электрический заряд. Два вида электрических зарядов. Проводники, диэлектрики и полупроводники. Элементарный электрический заряд. Закон сохранения электрического заряда.

Взаимодействие зарядов. Точечные заряды. Закон Кулона.

Электрическое поле. Его действие на электрические заряды.

Напряжённость электрического поля. Пробный заряд. Линии напряжённости электрического поля. Однородное электрическое поле.

Потенциальность электростатического поля. Разность потенциалов и напряжение. Потенциальная энергия заряда в электростатическом поле. Потенциал электростатического поля. Связь напряжённости поля и разности потенциалов для электростатического поля (как однородного, так и неоднородного).

Принцип суперпозиции электрических полей.

Поле точечного заряда. Поле равномерно заряженной сферы. Поле равномерно заряженного по объёму шара. Поле равномерно заряженной бесконечной плоскости. Картины линий напряжённости этих полей и эквипотенциальных поверхностей.

Проводники в электростатическом поле. Условие равновесия зарядов.

Диэлектрики в электростатическом поле. Диэлектрическая проницаемость вещества.

Конденсатор. Электроёмкость конденсатора. Электроёмкость плоского конденсатора.

Параллельное соединение конденсаторов. Последовательное соединение конденсаторов.

Энергия заряженного конденсатора.

Движение заряженной частицы в однородном электрическом поле.

Технические устройства и технологические процессы: электроскоп, электромметр, электростатическая защита, заземление электроприборов, конденсаторы, генератор Ван де Граафа.

##### **Демонстрации.**

Устройство и принцип действия электромметра.

Электрическое поле заряженных шариков.

Электрическое поле двух заряженных пластин.

Модель электростатического генератора (Ван де Граафа).

Проводники в электрическом поле.

Электростатическая защита.

Устройство и действие конденсатора постоянной и переменной ёмкости.

Зависимость электроёмкости плоского конденсатора от площади пластин, расстояния между ними и диэлектрической проницаемости.

Энергия электрического поля заряженного конденсатора.

Зарядка и разрядка конденсатора через резистор.

**Ученический эксперимент, лабораторные работы, практикум.**

Оценка сил взаимодействия, заряженных тел.

Наблюдение превращения энергии заряженного конденсатора в энергию излучения светодиода.

Изучение протекания тока в цепи, содержащей конденсатор.

Распределение разности потенциалов (напряжения) при последовательном соединении конденсаторов.

Исследование разряда конденсатора через резистор.

**Тема 2. Постоянный электрический ток.**

Сила тока. Постоянный ток.

Условия существования постоянного электрического тока. Источники тока. Напряжение  $U$  и ЭДС  $\mathcal{E}$ .

Закон Ома для участка цепи.

Электрическое сопротивление. Зависимость сопротивления однородного проводника от его длины и площади поперечного сечения. Удельное сопротивление вещества.

Последовательное, параллельное, смешанное соединение проводников. Расчёт разветвлённых электрических цепей. Правила Кирхгофа.

Работа электрического тока. Закон Джоуля–Ленца.

Мощность электрического тока. Тепловая мощность, выделяемая на резисторе.

ЭДС и внутреннее сопротивление источника тока. Закон Ома для полной (замкнутой) электрической цепи. Мощность источника тока. Короткое замыкание.

Конденсатор в цепи постоянного тока.

Технические устройства и технологические процессы: амперметр, вольтметр, реостат, счётчик электрической энергии.

**Демонстрации.**

Измерение силы тока и напряжения.

Исследование зависимости силы тока от напряжения для резистора, лампы накаливания и светодиода.

Зависимость сопротивления цилиндрических проводников от длины, площади поперечного сечения и материала.

Исследование зависимости силы тока от сопротивления при постоянном напряжении.

Прямое измерение ЭДС. Короткое замыкание гальванического элемента и оценка внутреннего сопротивления.

Способы соединения источников тока, ЭДС батарей.

Исследование разности потенциалов между полюсами источника тока от силы тока в цепи.

**Ученический эксперимент, лабораторные работы, практикум.**

Исследование смешанного соединения резисторов.

Измерение удельного сопротивления проводников.

Исследование зависимости силы тока от напряжения для лампы накаливания.

Увеличение предела измерения амперметра (вольтметра).

Измерение ЭДС и внутреннего сопротивления источника тока.

Исследование зависимости ЭДС гальванического элемента от времени при коротком замыкании.

Исследование разности потенциалов между полюсами источника тока от силы тока в цепи.

Исследование зависимости полезной мощности источника тока от силы тока.

**Тема 3. Токи в различных средах.**

Электрическая проводимость различных веществ. Электронная проводимость твёрдых металлов. Зависимость сопротивления металлов от температуры. Сверхпроводимость.

Электрический ток в вакууме. Свойства электронных пучков.

Полупроводники. Собственная и примесная проводимость полупроводников. Свойства p–n-перехода. Полупроводниковые приборы.

Электрический ток в электролитах. Электролитическая диссоциация. Электролиз. Законы Фарадея для электролиза.

Электрический ток в газах. Самостоятельный и несамостоятельный разряд. Различные типы самостоятельного разряда. Молния. Плазма.

Технические устройства и практическое применение: газоразрядные лампы, электронно-лучевая трубка, полупроводниковые приборы: диод, транзистор, фотодиод, светодиод, гальваника, рафинирование меди, выплавка алюминия, электронная микроскопия.

### ***Демонстрации.***

Зависимость сопротивления металлов от температуры.

Проводимость электролитов.

Законы электролиза Фарадея.

Искровой разряд и проводимость воздуха.

Сравнение проводимости металлов и полупроводников.

Односторонняя проводимость диода.

### ***Ученический эксперимент, лабораторные работы, практикум.***

Наблюдение электролиза.

Измерение заряда одновалентного иона.

Исследование зависимости сопротивления терморезистора от температуры.

Снятие вольт-амперной характеристики диода.

### **Физический практикум.**

Способы измерения физических величин с использованием аналоговых и цифровых измерительных приборов и компьютерных датчиковых систем. Абсолютные и относительные погрешности измерений физических величин. Оценка границ погрешностей.

Проведение косвенных измерений, исследований зависимостей физических величин, проверка предложенных гипотез (выбор из работ, описанных в тематических разделах «Ученический эксперимент, лабораторные работы, практикум»).

### **Межпредметные связи.**

Изучение курса физики углублённого уровня в 10 классе осуществляется с учётом содержательных межпредметных связей с курсами математики, биологии, химии, географии и технологии.

***Межпредметные понятия, связанные с изучением методов научного познания:*** явление, научный факт, гипотеза, физическая величина, закон, теория, наблюдение, эксперимент, моделирование, модель, измерение, погрешности измерений, измерительные приборы, цифровая лаборатория.

***Математика:*** решение системы уравнений. Линейная функция, парабола, гипербола, их графики и свойства. Тригонометрические функции: синус, косинус, тангенс, котангенс, основное тригонометрическое тождество. Векторы и их проекции на оси координат, сложение векторов.

***Биология:*** механическое движение в живой природе, диффузия, осмос, теплообмен живых организмов, тепловое загрязнение окружающей среды, утилизация биоорганического топлива для выработки «тепловой» и электроэнергии, поверхностное натяжение и капиллярные явления в природе, электрические явления в живой природе.

***Химия:*** дискретное строение вещества, строение атомов и молекул, моль вещества, молярная масса, получение наноматериалов, тепловые свойства твёрдых тел, жидкостей и газов, жидкие кристаллы, электрические свойства металлов, электролитическая диссоциация, гальваника, электронная микроскопия.

***География:*** влажность воздуха, ветры, барометр, термометр.

**Технология:** преобразование движений с использованием механизмов, учёт сухого и жидкого трения в технике, статические конструкции (кронштейн, решётчатые конструкции), использование законов сохранения механики в технике (гироскоп, водомёт и другие), двигатель внутреннего сгорания, паровая турбина, бытовой холодильник, кондиционер, технологии получения современных материалов, в том числе наноматериалов, и нанотехнологии, электростатическая защита, заземление электроприборов, газоразрядные лампы, полупроводниковые приборы, гальваника.

## 11 КЛАСС

### **Раздел 4. Электродинамика.**

#### **Тема 4. Магнитное поле.**

Взаимодействие постоянных магнитов и проводников с током. Магнитное поле. Вектор магнитной индукции. Принцип суперпозиции магнитных полей. Линии магнитной индукции.

Магнитное поле проводника с током (прямого проводника, катушки и кругового витка). Опыт Эрстеда.

Сила Ампера, её направление и модуль.

Сила Лоренца, её направление и модуль. Движение заряженной частицы в однородном магнитном поле. Работа силы Лоренца.

Магнитное поле в веществе. Ферромагнетики, пара- и диамагнетики.

Технические устройства и технологические процессы: применение постоянных магнитов, электромагнитов, тестер-мультиметр, электродвигатель Якоби, ускорители элементарных частиц.

#### **Демонстрации.**

Картина линий индукции магнитного поля полосового и подковообразного постоянных магнитов.

Картина линий магнитной индукции поля длинного прямого проводника и замкнутого кольцевого проводника, катушки с током.

Взаимодействие двух проводников с током.

Сила Ампера.

Действие силы Лоренца на ионы электролита.

Наблюдение движения пучка электронов в магнитном поле.

Принцип действия электроизмерительного прибора магнитоэлектрической системы.

#### **Ученический эксперимент, лабораторные работы, практикум.**

Исследование магнитного поля постоянных магнитов.

Исследование свойств ферромагнетиков.

Исследование действия постоянного магнита на рамку с током.

Измерение силы Ампера.

Изучение зависимости силы Ампера от силы тока.

Определение магнитной индукции на основе измерения силы Ампера.

#### **Тема 5. Электромагнитная индукция.**

Явление электромагнитной индукции. Поток вектора магнитной индукции. ЭДС индукции. Закон электромагнитной индукции Фарадея. Вихревое электрическое поле. Токи Фуко.

ЭДС индукции в проводнике, движущемся в однородном магнитном поле.

Правило Ленца.

Индуктивность. Катушка индуктивности в цепи постоянного тока. Явление самоиндукции. ЭДС самоиндукции.

Энергия магнитного поля катушки с током.

Электромагнитное поле.

Технические устройства и технологические процессы: индукционная печь, соленоид, защита от электризации тел при движении в магнитном поле Земли.

#### **Демонстрации.**



Наблюдение явления электромагнитной индукции.

Исследование зависимости ЭДС индукции от скорости изменения магнитного потока.

Правило Ленца.

Падение магнита в алюминиевой (медной) трубе.

Явление самоиндукции.

Исследование зависимости ЭДС самоиндукции от скорости изменения силы тока в цепи.

***Ученический эксперимент, лабораторные работы, практикум.***

Исследование явления электромагнитной индукции.

Определение индукции вихревого магнитного поля.

Исследование явления самоиндукции.

Сборка модели электромагнитного генератора.

**Раздел 5. Колебания и волны.**

***Тема 1. Механические колебания.***

Колебательная система. Свободные колебания.

Гармонические колебания. Кинематическое и динамическое описание. Энергетическое описание (закон сохранения механической энергии). Вывод динамического описания гармонических колебаний из их энергетического и кинематического описания.

Амплитуда и фаза колебаний. Связь амплитуды колебаний исходной величины с амплитудами колебаний её скорости и ускорения.

Период и частота колебаний. Период малых свободных колебаний математического маятника. Период свободных колебаний пружинного маятника.

Понятие о затухающих колебаниях. Вынужденные колебания. Резонанс. Резонансная кривая. Влияние затухания на вид резонансной кривой. Автоколебания.

Технические устройства и технологические процессы: метроном, часы, качели, музыкальные инструменты, сейсмограф.

***Демонстрации.***

Запись колебательного движения.

Наблюдение независимости периода малых колебаний груза на нити от амплитуды.

Исследование затухающих колебаний и зависимости периода свободных колебаний от сопротивления.

Исследование колебаний груза на массивной пружине с целью формирования представлений об идеальной модели пружинного маятника.

Закон сохранения энергии при колебаниях груза на пружине.

Исследование вынужденных колебаний.

Наблюдение резонанса.

***Ученический эксперимент, лабораторные работы, практикум.***

Измерение периода свободных колебаний нитяного и пружинного маятников.

Изучение законов движения тела в ходе колебаний на упругом подвесе.

Изучение движения нитяного маятника.

Преобразование энергии в пружинном маятнике.

Исследование убывания амплитуды затухающих колебаний.

Исследование вынужденных колебаний.

***Тема 2. Электромагнитные колебания.***

Колебательный контур. Свободные электромагнитные колебания в идеальном колебательном контуре. Формула Томсона. Связь амплитуды заряда конденсатора с амплитудой силы тока в колебательном контуре.

Закон сохранения энергии в идеальном колебательном контуре.

Затухающие электромагнитные колебания. Вынужденные электромагнитные колебания.

Переменный ток. Мощность переменного тока. Амплитудное и действующее значение силы тока и напряжения при различной форме зависимости переменного тока от времени.

Синусоидальный переменный ток. Резистор, конденсатор и катушка индуктивности в цепи синусоидального переменного тока. Резонанс токов. Резонанс напряжений.

Идеальный трансформатор. Производство, передача и потребление электрической энергии.

Экологические риски при производстве электроэнергии. Культура использования электроэнергии в повседневной жизни.

Технические устройства и технологические процессы: электрический звонок, генератор переменного тока, линии электропередач.

#### ***Демонстрации.***

Свободные электромагнитные колебания.

Зависимость частоты свободных колебаний от индуктивности и ёмкости контура.

Осциллограммы электромагнитных колебаний.

Генератор незатухающих электромагнитных колебаний.

Модель электромагнитного генератора.

Вынужденные синусоидальные колебания.

Резистор, катушка индуктивности и конденсатор в цепи переменного тока.

Резонанс при последовательном соединении резистора, катушки индуктивности и конденсатора.

Устройство и принцип действия трансформатора.

Модель линии электропередачи.

#### ***Ученический эксперимент, лабораторные работы, практикум.***

Изучение трансформатора.

Исследование переменного тока через последовательно соединённые конденсатор, катушку и резистор.

Наблюдение электромагнитного резонанса.

Исследование работы источников света в цепи переменного тока.

#### ***Тема 3. Механические и электромагнитные волны.***

Механические волны, условия их распространения. Поперечные и продольные волны. Период, скорость распространения и длина волны. Свойства механических волн: отражение, преломление, интерференция и дифракция.

Звук. Скорость звука. Громкость звука. Высота тона. Тембр звука.

Шумовое загрязнение окружающей среды.

Электромагнитные волны. Условия излучения электромагнитных волн. Взаимная ориентация векторов в электромагнитной волне.

Свойства электромагнитных волн: отражение, преломление, поляризация, интерференция и дифракция.

Шкала электромагнитных волн. Применение электромагнитных волн в технике и быту.

Принципы радиосвязи и телевидения. Радиолокация.

Электромагнитное загрязнение окружающей среды.

Технические устройства и практическое применение: музыкальные инструменты, радар, радиоприёмник, телевизор, антенна, телефон, СВЧ-печь, ультразвуковая диагностика в технике и медицине.

#### ***Демонстрации.***

Образование и распространение поперечных и продольных волн.

Колеблущееся тело как источник звука.

Зависимость длины волны от частоты колебаний.

Наблюдение отражения и преломления механических волн.

Наблюдение интерференции и дифракции механических волн.

Акустический резонанс.

Свойства ультразвука и его применение.

Наблюдение связи громкости звука и высоты тона с амплитудой и частотой колебаний.

Исследование свойств электромагнитных волн: отражение, преломление, поляризация, дифракция, интерференция.

Обнаружение инфракрасного и ультрафиолетового излучений.

#### ***Ученический эксперимент, лабораторные работы, практикум.***

Изучение параметров звуковой волны.

Изучение распространения звуковых волн в замкнутом пространстве.

#### **Тема 4. Оптика.**

Прямолинейное распространение света в однородной среде. Луч света. Точечный источник света.

Отражение света. Законы отражения света. Построение изображений в плоском зеркале. Сферические зеркала.

Преломление света. Законы преломления света. Абсолютный показатель преломления. Относительный показатель преломления. Постоянство частоты света и соотношение длин волн при переходе монохроматического света через границу раздела двух оптических сред.

Ход лучей в призме. Дисперсия света. Сложный состав белого света. Цвет.

Полное внутреннее отражение. Предельный угол полного внутреннего отражения.

Собирающие и рассеивающие линзы. Тонкая линза. Фокусное расстояние и оптическая сила тонкой линзы. Зависимость фокусного расстояния тонкой сферической линзы от её геометрии и относительного показателя преломления.

Формула тонкой линзы. Увеличение, даваемое линзой.

Ход луча, прошедшего линзу под произвольным углом к её главной оптической оси. Построение изображений точки и отрезка прямой в собирающих и рассеивающих линзах и их системах.

Оптические приборы. Разрешающая способность. Глаз как оптическая система.

Пределы применимости геометрической оптики.

Волновая оптика. Интерференция света. Когерентные источники. Условия наблюдения максимумов и минимумов в интерференционной картине от двух когерентных источников. Примеры классических интерференционных схем.

Дифракция света. Дифракционная решётка. Условие наблюдения главных максимумов при падении монохроматического света на дифракционную решётку.

Поляризация света.

Технические устройства и технологические процессы: очки, лупа, перископ, фотоаппарат, микроскоп, проекционный аппарат, просветление оптики, волоконная оптика, дифракционная решётка.

#### **Демонстрации.**

Законы отражения света.

Исследование преломления света.

Наблюдение полного внутреннего отражения. Модель световода.

Исследование хода световых пучков через плоскопараллельную пластину и призму.

Исследование свойств изображений в линзах.

Модели микроскопа, телескопа.

Наблюдение интерференции света.

Наблюдение цветов тонких плёнок.

Наблюдение дифракции света.

Изучение дифракционной решётки.

Наблюдение дифракционного спектра.

Наблюдение дисперсии света.

Наблюдение поляризации света.

Применение поляроидов для изучения механических напряжений.

#### **Ученический эксперимент, лабораторные работы, практикум.**

Измерение показателя преломления стекла.

Исследование зависимости фокусного расстояния от вещества (на примере жидких линз).

Измерение фокусного расстояния рассеивающих линз.

Получение изображения в системе из плоского зеркала и линзы.

Получение изображения в системе из двух линз.

Конструирование телескопических систем.

Наблюдение дифракции, интерференции и поляризации света.

Изучение поляризации света, отражённого от поверхности диэлектрика.

Изучение интерференции лазерного излучения на двух щелях.

Наблюдение дисперсии.

Наблюдение и исследование дифракционного спектра.

Измерение длины световой волны.

Получение спектра излучения светодиода при помощи дифракционной решётки.

## **Раздел 6. Основы специальной теории относительности.**

Границы применимости классической механики. Постулаты специальной теории относительности.

Пространственно-временной интервал. Преобразования Лоренца. Условие причинности. Относительность одновременности. Замедление времени и сокращение длины.

Энергия и импульс релятивистской частицы.

Связь массы с энергией и импульсом релятивистской частицы. Энергия покоя.

Технические устройства и технологические процессы: спутниковые приёмники, ускорители заряженных частиц.

Ученический эксперимент, лабораторные работы, практикум.

Определение импульса и энергии релятивистских частиц (по фотографиям треков заряженных частиц в магнитном поле).

## **Раздел 7. Квантовая физика.**

### ***Тема 1. Корпускулярно-волновой дуализм.***

Равновесное тепловое излучение (излучение абсолютно чёрного тела). Закон смещения Вина. Гипотеза Планка о квантах.

Фотоны. Энергия и импульс фотона.

Фотоэффект. Опыты А. Г. Столетова. Законы фотоэффекта. Уравнение Эйнштейна для фотоэффекта. «Красная граница» фотоэффекта.

Давление света (в частности, давление света на абсолютно поглощающую и абсолютно отражающую поверхность). Опыты П. Н. Лебедева.

Волновые свойства частиц. Волны де Бройля. Длина волны де Бройля и размеры области локализации движущейся частицы. Корпускулярно-волновой дуализм. Дифракция электронов на кристаллах.

Специфика измерений в микромире. Соотношения неопределённостей Гейзенберга.

Технические устройства и технологические процессы: спектрометр, фотоэлемент, фотодатчик, туннельный микроскоп, солнечная батарея, светодиод.

### ***Демонстрации.***

Фотоэффект на установке с цинковой пластиной.

Исследование законов внешнего фотоэффекта.

Исследование зависимости сопротивления полупроводников от освещённости.

Светодиод.

Солнечная батарея.

### ***Ученический эксперимент, лабораторные работы, практикум.***

Исследование фоторезистора.

Измерение постоянной Планка на основе исследования фотоэффекта.

Исследование зависимости силы тока через светодиод от напряжения.

### ***Тема 2. Физика атома.***

Опыты по исследованию строения атома. Планетарная модель атома Резерфорда.

Постулаты Бора. Излучение и поглощение фотонов при переходе атома с одного уровня энергии на другой.

Виды спектров. Спектр уровней энергии атома водорода.

Спонтанное и вынужденное излучение света. Лазер.

Технические устройства и технологические процессы: спектральный анализ (спектроскоп), лазер, квантовый компьютер.

### ***Демонстрации.***

Модель опыта Резерфорда.

Наблюдение линейчатых спектров.

Устройство и действие счётчика ионизирующих частиц.

Определение длины волны лазерного излучения.

**Ученический эксперимент, лабораторные работы, практикум.**

Наблюдение линейчатого спектра.

Исследование спектра разреженного атомарного водорода и измерение постоянной Ридберга.

**Тема 3. Физика атомного ядра и элементарных частиц.**

Нуклонная модель ядра Гейзенберга–Иваненко. Заряд ядра. Массовое число ядра. Изотопы.

Радиоактивность. Альфа-распад. Электронный и позитронный бета-распад. Гамма-излучение.

Закон радиоактивного распада. Радиоактивные изотопы в природе. Свойства ионизирующего излучения. Влияние радиоактивности на живые организмы. Естественный фон излучения. Дозиметрия.

Энергия связи нуклонов в ядре. Ядерные силы. Дефект массы ядра.

Ядерные реакции. Деление и синтез ядер. Ядерные реакторы. Проблемы управляемого термоядерного синтеза. Экологические аспекты развития ядерной энергетики.

Методы регистрации и исследования элементарных частиц.

Фундаментальные взаимодействия. Барионы, мезоны и лептоны. Представление о Стандартной модели. Кварк-глюонная модель адронов.

Физика за пределами Стандартной модели. Тёмная материя и тёмная энергия.

Единство физической картины мира.

Технические устройства и технологические процессы: дозиметр, камера Вильсона, ядерный реактор, термоядерный реактор, атомная бомба, магнитно-резонансная томография.

**Ученический эксперимент, лабораторные работы, практикум.**

Исследование треков частиц (по готовым фотографиям).

Исследование радиоактивного фона с использованием дозиметра.

Изучение поглощения бета-частиц алюминием.

**Раздел 8. Элементы астрономии и астрофизики.**

Этапы развития астрономии. Прикладное и мировоззренческое значение астрономии. Применимость законов физики для объяснения природы космических объектов.

Методы астрономических исследований. Современные оптические телескопы, радиотелескопы, внеатмосферная астрономия.

Вид звёздного неба. Созвездия, яркие звёзды, планеты, их видимое движение.

Солнечная система.

Солнце. Солнечная активность. Источник энергии Солнца и звёзд.

Звёзды, их основные характеристики. Диаграмма «спектральный класс – светимость». Звёзды главной последовательности. Зависимость «масса – светимость» для звёзд главной последовательности. Внутреннее строение звёзд. Современные представления о происхождении и эволюции Солнца и звёзд. Этапы жизни звёзд.

Млечный Путь – наша Галактика. Положение и движение Солнца в Галактике. Типы галактик. Радиогалактики и квазары. Чёрные дыры в ядрах галактик.

Вселенная. Расширение Вселенной. Закон Хаббла. Разбегание галактик. Теория Большого взрыва. Реликтовое излучение.

Масштабная структура Вселенной. Метагалактика.

Нерешённые проблемы астрономии.

**Ученические наблюдения.**

Наблюдения звёздного неба невооружённым глазом с использованием компьютерных приложений для определения положения небесных объектов на конкретную дату: основные созвездия Северного полушария и яркие звёзды.

Наблюдения в телескоп Луны, планет, туманностей и звёздных скоплений.

**Физический практикум.**

Способы измерения физических величин с использованием аналоговых и цифровых измерительных приборов и компьютерных датчиковых систем. Абсолютные и относительные погрешности измерений физических величин. Оценка границ погрешностей.

Проведение косвенных измерений, исследований зависимостей физических величин, проверка предложенных гипотез (выбор из работ, описанных в тематических разделах «Ученический эксперимент, лабораторные работы, практикум»).

#### **Обобщающее повторение.**

Обобщение и систематизация содержания разделов курса «Механика», «Молекулярная физика и термодинамика», «Электродинамика», «Колебания и волны», «Основы специальной теории относительности», «Квантовая физика», «Элементы астрономии и астрофизики».

Роль физики и астрономии в экономической, технологической, социальной и этической сферах деятельности человека, роль и место физики и астрономии в современной научной картине мира, значение описательной, систематизирующей, объяснительной и прогностической функций физической теории, роль физической теории в формировании представлений о физической картине мира, место физической картины мира в общем ряду современных естественно-научных представлений о природе.

#### **Межпредметные связи.**

Изучение курса физики углублённого уровня в 11 классе осуществляется с учётом содержательных межпредметных связей с курсами математики, биологии, химии, географии и технологии.

**Межпредметные понятия, связанные с изучением методов научного познания:** явление, научный факт, гипотеза, физическая величина, закон, теория, наблюдение, эксперимент, моделирование, модель, измерение, погрешности измерений, измерительные приборы, цифровая лаборатория.

**Математика:** решение системы уравнений. Тригонометрические функции: синус, косинус, тангенс, котангенс, основное тригонометрическое тождество. Векторы и их проекции на оси координат, сложение векторов. Производные элементарных функций. Признаки подобия треугольников, определение площади плоских фигур и объёма тел.

**Биология:** электрические явления в живой природе, колебательные движения в живой природе, экологические риски при производстве электроэнергии, электромагнитное загрязнение окружающей среды, ультразвуковая диагностика в медицине, оптические явления в живой природе.

**Химия:** строение атомов и молекул, кристаллическая структура твёрдых тел, механизмы образования кристаллической решётки, спектральный анализ.

**География:** магнитные полюса Земли, залежи магнитных руд, фотосъёмка земной поверхности, сейсмограф.

**Технология:** применение постоянных магнитов, электромагнитов, электродвигатель Якоби, генератор переменного тока, индукционная печь, линии электропередач, электродвигатель, радар, радиоприёмник, телевизор, антенна, телефон, СВЧ-печь, ультразвуковая диагностика в технике, проекционный аппарат, волоконная оптика, солнечная батарея, спутниковые приёмники, ядерная энергетика и экологические аспекты её развития.

## ПЛАНИРУЕМЫЕ РЕЗУЛЬТАТЫ ОСВОЕНИЯ ПРОГРАММЫ ПО ФИЗИКЕ НА УРОВНЕ СРЕДНЕГО ОБЩЕГО ОБРАЗОВАНИЯ.

### ЛИЧНОСТНЫЕ РЕЗУЛЬТАТЫ

**Личностные результаты** освоения учебного предмета «Физика» должны отражать готовность и способность обучающихся руководствоваться сформированной внутренней позицией личности, системой ценностных ориентаций, позитивных внутренних убеждений, соответствующих традиционным ценностям российского общества, расширение жизненного опыта и опыта деятельности в процессе реализации основных направлений воспитательной деятельности, в том числе в части:

#### **гражданского воспитания:**

- сформированность гражданской позиции обучающегося как активного и ответственного члена российского общества;
- принятие традиционных общечеловеческих гуманистических и демократических ценностей;
- готовность вести совместную деятельность в интересах гражданского общества, участвовать в самоуправлении в образовательной организации;
- умение взаимодействовать с социальными институтами в соответствии с их функциями и назначением;
- готовность к гуманитарной и волонтерской деятельности.

#### **патриотического воспитания:**

- сформированность российской гражданской идентичности, патриотизма;
- ценностное отношение к государственным символам, достижениям российских учёных в области физики и технике.

#### **духовно-нравственного воспитания:**

- сформированность нравственного сознания, этического поведения;
- способность оценивать ситуацию и принимать осознанные решения, ориентируясь на морально-нравственные нормы и ценности, в том числе в деятельности учёного;
- осознание личного вклада в построение устойчивого будущего.

#### **эстетического воспитания:**

- эстетическое отношение к миру, включая эстетику научного творчества, присущего физической науке.

#### **трудового воспитания:**

- интерес к различным сферам профессиональной деятельности, в том числе связанным с физикой и техникой, умение совершать осознанный выбор будущей профессии и реализовывать собственные жизненные планы;
- готовность и способность к образованию и самообразованию в области физики на протяжении всей жизни.

#### **экологического воспитания:**

- сформированность экологической культуры, осознание глобального характера экологических проблем;
- планирование и осуществление действий в окружающей среде на основе знания целей устойчивого развития человечества;
- расширение опыта деятельности экологической направленности на основе имеющихся знаний по физике.

#### **ценности научного познания:**

- сформированность мировоззрения, соответствующего современному уровню развития физической науки;
- осознание ценности научной деятельности, готовность в процессе изучения физики осуществлять проектную и исследовательскую деятельность индивидуально и в группе.

## **МЕТАПРЕДМЕТНЫЕ РЕЗУЛЬТАТЫ**

### **Познавательные универсальные учебные действия**

#### **Базовые логические действия:**

- самостоятельно формулировать и актуализировать проблему, рассматривать её всесторонне;
- определять цели деятельности, задавать параметры и критерии их достижения;
- выявлять закономерности и противоречия в рассматриваемых физических явлениях;
- разрабатывать план решения проблемы с учётом анализа имеющихся материальных и нематериальных ресурсов;
- вносить коррективы в деятельность, оценивать соответствие результатов целям, оценивать риски последствий деятельности;
- координировать и выполнять работу в условиях реального, виртуального и комбинированного взаимодействия;
- развивать креативное мышление при решении жизненных проблем.

#### **Базовые исследовательские действия:**

- владеть научной терминологией, ключевыми понятиями и методами физической науки;
- владеть навыками учебно-исследовательской и проектной деятельности в области физики, способностью и готовностью к самостоятельному поиску методов решения задач физического содержания, применению различных методов познания;
- владеть видами деятельности по получению нового знания, его интерпретации, преобразованию и применению в различных учебных ситуациях, в том числе при создании учебных проектов в области физики;
- выявлять причинно-следственные связи и актуализировать задачу, выдвигать гипотезу её решения, находить аргументы для доказательства своих утверждений, задавать параметры и критерии решения;
- анализировать полученные в ходе решения задачи результаты, критически оценивать их достоверность, прогнозировать изменение в новых условиях;
- ставить и формулировать собственные задачи в образовательной деятельности, в том числе при изучении физики;
- давать оценку новым ситуациям, оценивать приобретённый опыт;
- уметь переносить знания по физике в практическую область жизнедеятельности;
- уметь интегрировать знания из разных предметных областей;
- выдвигать новые идеи, предлагать оригинальные подходы и решения;
- ставить проблемы и задачи, допускающие альтернативные решения.

#### **Работа с информацией:**

- владеть навыками получения информации физического содержания из источников разных типов, самостоятельно осуществлять поиск, анализ, систематизацию и интерпретацию информации различных видов и форм представления;



- оценивать достоверность информации;
- использовать средства информационных и коммуникационных технологий в решении когнитивных, коммуникативных и организационных задач с соблюдением требований эргономики, техники безопасности, гигиены, ресурсосбережения, правовых и этических норм, норм информационной безопасности;
- создавать тексты физического содержания в различных форматах с учётом назначения информации и целевой аудитории, выбирая оптимальную форму представления и визуализации.

#### **Коммуникативные универсальные учебные действия:**

- осуществлять общение на уроках физики и во вне-урочной деятельности;
- распознавать предпосылки конфликтных ситуаций и смягчать конфликты;
- развёрнуто и логично излагать свою точку зрения с использованием языковых средств;
- понимать и использовать преимущества командной и индивидуальной работы;
- выбирать тематику и методы совместных действий с учётом общих интересов и возможностей каждого члена коллектива;
- принимать цели совместной деятельности, организовывать и координировать действия по её достижению: составлять план действий, распределять роли с учётом мнений участников, обсуждать результаты совместной работы;
- оценивать качество своего вклада и каждого участника команды в общий результат по разработанным критериям;
- предлагать новые проекты, оценивать идеи с позиции новизны, оригинальности, практической значимости;
- осуществлять позитивное стратегическое поведение в различных ситуациях, проявлять творчество и воображение, быть инициативным.

#### **Регулятивные универсальные учебные действия**

##### **Самоорганизация:**

- самостоятельно осуществлять познавательную деятельность в области физики и астрономии, выявлять проблемы, ставить и формулировать собственные задачи;
- самостоятельно составлять план решения расчётных и качественных задач, план выполнения практической работы с учётом имеющихся ресурсов, собственных возможностей и предпочтений;
- давать оценку новым ситуациям;
- расширять рамки учебного предмета на основе личных предпочтений;
- делать осознанный выбор, аргументировать его, брать на себя ответственность за решение;
- оценивать приобретённый опыт;
- способствовать формированию и проявлению эрудиции в области физики, постоянно повышать свой образовательный и культурный уровень.

##### **Самоконтроль, эмоциональный интеллект:**

- давать оценку новым ситуациям, вносить коррективы в деятельность, оценивать соответствие результатов целям;
- владеть навыками познавательной рефлексии как осознания совершаемых действий и мыслительных процессов, их результатов и оснований;
- использовать приёмы рефлексии для оценки ситуации, выбора верного решения;
- уметь оценивать риски и своевременно принимать решения по их снижению;
- принимать мотивы и аргументы других при анализе результатов деятельности;
- принимать себя, понимая свои недостатки и достоинства;

- принимать мотивы и аргументы других при анализе результатов деятельности;
- признавать своё право и право других на ошибки.

В процессе достижения личностных результатов освоения программы по физике для уровня среднего общего образования у обучающихся совершенствуется эмоциональный интеллект, предполагающий сформированность:

- самосознания, включающего способность понимать своё эмоциональное состояние, видеть направления развития собственной эмоциональной сферы, быть уверенным в себе;
- саморегулирования, включающего самоконтроль, умение принимать ответственность за своё поведение, способность адаптироваться к эмоциональным изменениям и проявлять гибкость, быть открытым новому;
- внутренней мотивации, включающей стремление к достижению цели и успеху, оптимизм, инициативность, умение действовать, исходя из своих возможностей;
- эмпатии, включающей способность понимать эмоциональное состояние других, учитывать его при осуществлении общения, способность к сочувствию и сопереживанию;
- социальных навыков, включающих способность выстраивать отношения с другими людьми, заботиться, проявлять интерес и разрешать конфликты.

## ПРЕДМЕТНЫЕ РЕЗУЛЬТАТЫ

К концу обучения в *10 классе* предметные результаты на углублённом уровне должны отражать сформированность у обучающихся умений:

- понимать роль физики в экономической, технологической, экологической, социальной и этической сферах деятельности человека, роль и место физики в современной научной картине мира, значение описательной, систематизирующей, объяснительной и прогностической функций физической теории – механики, молекулярной физики и термодинамики, роль физической теории в формировании представлений о физической картине мира;
- различать условия применимости моделей физических тел и процессов (явлений): инерциальная система отсчёта, абсолютно твёрдое тело, материальная точка, равноускоренное движение, свободное падение, абсолютно упругая деформация, абсолютно упругое и абсолютно неупругое столкновения, модели газа, жидкости и твёрдого (кристаллического) тела, идеальный газ, точечный заряд, однородное электрическое поле;
- различать условия (границы, области) применимости физических законов, понимать всеобщий характер фундаментальных законов и ограниченность использования частных законов;
- анализировать и объяснять механические процессы и явления, используя основные положения и законы механики (относительность механического движения, формулы кинематики равноускоренного движения, преобразования Галилея для скорости и перемещения, законы Ньютона, принцип относительности Галилея, закон всемирного тяготения, законы сохранения импульса и механической энергии, связь работы силы с изменением механической энергии, условия равновесия твёрдого тела), при этом использовать математическое выражение законов, указывать условия применимости физических законов: преобразований Галилея, второго и третьего законов Ньютона, законов сохранения импульса и механической энергии, закона всемирного тяготения;

- анализировать и объяснять тепловые процессы и явления, используя основные положения МКТ и законы молекулярной физики и термодинамики (связь давления идеального газа со средней кинетической энергией теплового движения и концентрацией его молекул, связь температуры вещества со средней кинетической энергией теплового движения его частиц, связь давления идеального газа с концентрацией молекул и его температурой, уравнение Менделеева–Клапейрона, первый закон термодинамики, закон сохранения энергии в тепловых процессах), при этом использовать математическое выражение законов, указывать условия применимости уравнения Менделеева–Клапейрона;
- анализировать и объяснять электрические явления, используя основные положения и законы электродинамики (закон сохранения электрического заряда, закон Кулона, потенциальность электростатического поля, принцип суперпозиции электрических полей, при этом указывая условия применимости закона Кулона, а также практически важные соотношения: законы Ома для участка цепи и для замкнутой электрической цепи, закон Джоуля–Ленца, правила Кирхгофа, законы Фарадея для электролиза);
- описывать физические процессы и явления, используя величины: перемещение, скорость, ускорение, импульс тела и системы тел, сила, момент силы, давление, потенциальная энергия, кинетическая энергия, механическая энергия, работа силы, центростремительное ускорение, сила тяжести, сила упругости, сила трения, мощность, энергия взаимодействия тела с Землёй вблизи её поверхности, энергия упругой деформации пружины, количество теплоты, абсолютная температура тела, работа в термодинамике, внутренняя энергия идеального одноатомного газа, работа идеального газа, относительная влажность воздуха, КПД идеального теплового двигателя; электрическое поле, напряжённость электрического поля, напряжённость поля точечного заряда или заряженного шара в вакууме и в диэлектрике, потенциал электростатического поля, разность потенциалов, электродвижущая сила, сила тока, напряжение, мощность тока, электрическая ёмкость плоского конденсатора, сопротивление участка цепи с последовательным и параллельным соединением резисторов, энергия электрического поля конденсатора;
- объяснять особенности протекания физических явлений: механическое движение, тепловое движение частиц вещества, тепловое равновесие, броуновское движение, диффузия, испарение, кипение и конденсация, плавление и кристаллизация, направленность теплопередачи, электризация тел, эквипотенциальность поверхности заряженного проводника;
- проводить исследование зависимости одной физической величины от другой с использованием прямых измерений, при этом конструировать установку, фиксировать результаты полученной зависимости физических величин в виде графиков с учётом абсолютных погрешностей измерений, делать выводы по результатам исследования;
- проводить косвенные измерения физических величин, при этом выбирать оптимальный метод измерения, оценивать абсолютные и относительные погрешности прямых и косвенных измерений;
- проводить опыты по проверке предложенной гипотезы: планировать эксперимент, собирать экспериментальную установку, анализировать полученные результаты и делать вывод о статусе предложенной гипотезы;
- соблюдать правила безопасного труда при проведении исследований в рамках учебного эксперимента, практикума и учебно-исследовательской и проектной

деятельности с использованием измерительных устройств и лабораторного оборудования;

- решать расчётные задачи с явно заданной и неявно заданной физической моделью: на основании анализа условия обосновывать выбор физической модели, отвечающей требованиям задачи, применять формулы, законы, закономерности и постулаты физических теорий при использовании математических методов решения задач, проводить расчёты на основании имеющихся данных, анализировать результаты и корректировать методы решения с учётом полученных результатов;
- решать качественные задачи, требующие применения знаний из разных разделов курса физики, а также интеграции знаний из других предметов естественно-научного цикла: выстраивать логическую цепочку рассуждений с опорой на изученные законы, закономерности и физические явления;
- использовать теоретические знания для объяснения основных принципов работы измерительных приборов, технических устройств и технологических процессов;
- приводить примеры вклада российских и зарубежных учёных-физиков в развитие науки, в объяснение процессов окружающего мира, в развитие техники и технологий;
- анализировать и оценивать последствия бытовой и производственной деятельности человека, связанной с физическими процессами, с позиций экологической безопасности, представлений о рациональном природопользовании, а также разумном использовании достижений науки и технологий для дальнейшего развития человеческого общества;
- применять различные способы работы с информацией физического содержания с использованием современных информационных технологий, при этом использовать современные информационные технологии для поиска, переработки и предъявления учебной и научно-популярной информации, структурирования и интерпретации информации, полученной из различных источников, критически анализировать получаемую информацию и оценивать её достоверность как на основе имеющихся знаний, так и на основе анализа источника информации;
- проявлять организационные и познавательные умения самостоятельного приобретения новых знаний в процессе выполнения проектных и учебно-исследовательских работ;
- работать в группе с исполнением различных социальных ролей, планировать работу группы, рационально распределять деятельность в нестандартных ситуациях, адекватно оценивать вклад каждого из участников группы в решение рассматриваемой проблемы;
- проявлять мотивацию к будущей профессиональной деятельности по специальностям физико-технического профиля.

К концу обучения в **11 классе** предметные результаты на углублённом уровне должны отражать сформированность у обучающихся умений:

- понимать роль физики в экономической, технологической, социальной и этической сферах деятельности человека, роль и место физики в современной научной картине мира, роль астрономии в практической деятельности человека и дальнейшем научно-техническом развитии, значение описательной, систематизирующей, объяснительной и прогностической функций физической теории – электродинамики, специальной теории относительности, квантовой физики, роль физической теории в формировании представлений о физической

картине мира, место физической картины мира в общем ряду современных естественно-научных представлений о природе;

- различать условия применимости моделей физических тел и процессов (явлений): однородное электрическое и однородное магнитное поля, гармонические колебания, математический маятник, идеальный пружинный маятник, гармонические волны, идеальный колебательный контур, тонкая линза, моделей атома, атомного ядра и квантовой модели света;
- различать условия (границы, области) применимости физических законов, понимать всеобщий характер фундаментальных законов и ограниченность использования частных законов;
- анализировать и объяснять электромагнитные процессы и явления, используя основные положения и законы электродинамики и специальной теории относительности (закон сохранения электрического заряда, сила Ампера, сила Лоренца, закон электромагнитной индукции, правило Ленца, связь ЭДС самоиндукции в элементе электрической цепи со скоростью изменения силы тока, постулаты специальной теории относительности Эйнштейна);
- анализировать и объяснять квантовые процессы и явления, используя положения квантовой физики (уравнение Эйнштейна для фотоэффекта, первый и второй постулаты Бора, принцип соотношения неопределённостей Гейзенберга, законы сохранения зарядового и массового чисел и энергии в ядерных реакциях, закон радиоактивного распада);
- описывать физические процессы и явления, используя величины: напряжённость электрического поля, потенциал электростатического поля, разность потенциалов, электродвижущая сила, индукция магнитного поля, магнитный поток, сила Ампера, индуктивность, электродвижущая сила самоиндукции, энергия магнитного поля проводника с током, релятивистский импульс, полная энергия, энергия покоя свободной частицы, энергия и импульс фотона, массовое число и заряд ядра, энергия связи ядра;
- объяснять особенности протекания физических явлений: электромагнитная индукция, самоиндукция, резонанс, интерференция волн, дифракция, дисперсия, полное внутреннее отражение, фотоэлектрический эффект (фотоэффект), альфа- и бета-распады ядер, гамма-излучение ядер, физические принципы спектрального анализа и работы лазера;
- определять направление индукции магнитного поля проводника с током, силы Ампера и силы Лоренца;
- строить изображение, создаваемое плоским зеркалом, тонкой линзой, и рассчитывать его характеристики;
- применять основополагающие астрономические понятия, теории и законы для анализа и объяснения физических процессов, происходящих в звёздах, в звёздных системах, в межгалактической среде; движения небесных тел, эволюции звёзд и Вселенной;
- проводить исследование зависимостей физических величин с использованием прямых измерений, при этом конструировать установку, фиксировать результаты полученной зависимости физических величин в виде графиков с учётом абсолютных погрешностей измерений, делать выводы по результатам исследования;
- проводить косвенные измерения физических величин, при этом выбирать оптимальный метод измерения, оценивать абсолютные и относительные погрешности прямых и косвенных измерений;

- проводить опыты по проверке предложенной гипотезы: планировать эксперимент, собирать экспериментальную установку, анализировать полученные результаты и делать вывод о статусе предложенной гипотезы;
- описывать методы получения научных астрономических знаний;
- соблюдать правила безопасного труда при проведении исследований в рамках учебного эксперимента, практикума и учебно-исследовательской и проектной деятельности с использованием измерительных устройств и лабораторного оборудования;
- решать расчётные задачи с явно заданной и неявно заданной физической моделью: на основании анализа условия выбирать физические модели, отвечающие требованиям задачи, применять формулы, законы, закономерности и постулаты физических теорий при использовании математических методов решения задач, проводить расчёты на основании имеющихся данных, анализировать результаты и корректировать методы решения с учётом полученных результатов;
- решать качественные задачи, требующие применения знаний из разных разделов курса физики, а также интеграции знаний из других предметов естественно-научного цикла: выстраивать логическую цепочку рассуждений с опорой на изученные законы, закономерности и физические явления;
- использовать теоретические знания для объяснения основных принципов работы измерительных приборов, технических устройств и технологических процессов;
- приводить примеры вклада российских и зарубежных учёных-физиков в развитие науки, в объяснение процессов окружающего мира, в развитие техники и технологий;
- анализировать и оценивать последствия бытовой и производственной деятельности человека, связанной с физическими процессами, с позиций экологической безопасности, представлений о рациональном природопользовании, а также разумном использовании достижений науки и технологий для дальнейшего развития человеческого общества;
- применять различные способы работы с информацией физического содержания с использованием современных информационных технологий, при этом использовать современные информационные технологии для поиска, переработки и предъявления учебной и научно-популярной информации, структурирования и интерпретации информации, полученной из различных источников, критически анализировать получаемую информацию и оценивать её достоверность как на основе имеющихся знаний, так и на основе анализа источника информации;
- проявлять организационные и познавательные умения самостоятельного приобретения новых знаний в процессе выполнения проектных и учебно-исследовательских работ;
- работать в группе с исполнением различных социальных ролей, планировать работу группы, рационально распределять деятельность в нестандартных ситуациях, адекватно оценивать вклад каждого из участников группы в решение рассматриваемой проблемы;
- проявлять мотивацию к будущей профессиональной деятельности по специальностям физико-технического профиля.

**ТЕМАТИЧЕСКОЕ ПЛАНИРОВАНИЕ  
10 КЛАСС**

№ п/п	Наименование разделов и тем программы	Количество часов			Электронные (цифровые) образовательные ресурсы
		Всего	Контрольные работы.	Практические работы.	
<b>Раздел 1. НАУЧНЫЙ МЕТОД ПОЗНАНИЯ ПРИРОДЫ</b>					
1.1	Научный метод познания природы	6			
Итого по разделу		6			
<b>Раздел 2. МЕХАНИКА</b>					
2.1	Кинематика	10	1		
2.2	Динамика	10			
2.3	Статика твёрдого тела	5	1		
2.4	Законы сохранения в механике	10	1		
Итого по разделу		35			
<b>Раздел 3. МОЛЕКУЛЯРНАЯ ФИЗИКА И ТЕРМОДИНАМИКА</b>					
3.1	Основы молекулярнокинетической теории	15	1		
3.2	Термодинамика. Тепловые машины	20	1		
3.3	Агрегатные состояния вещества. Фазовые переходы	14	1		
Итого по разделу		49			
<b>Раздел 4. ЭЛЕКТРОДИНАМИКА</b>					
4.1	Электрическое поле	24	1		
4.2	Постоянный электрический ток	24	1		
4.3	Токи в различных средах	6			
Итого по разделу		54			
<b>Раздел 5. ФИЗИЧЕСКИЙ ПРАКТИКУМ</b>					
5.1	Физический практикум	16		16	

Итого по разделу	16			
Резервное время	10			
ОБЩЕЕ КОЛИЧЕСТВО ЧАСОВ ПО ПРОГРАММЕ	170	8	16	



**11 КЛАСС**

№ п/п	Наименование разделов и тем программы	Количество часов			Электронные (цифровые) образовательные ресурсы
		Всего	Контрольные работы	Практические работы	
<b>Раздел 1. ЭЛЕКТРОДИНАМИКА</b>					
1.1	Магнитное поле	14			
1.2	Электромагнитная индукция	13	1		
Итого по разделу		27			
<b>Раздел 2. КОЛЕБАНИЯ И ВОЛНЫ</b>					
2.1	Механические колебания	10			
2.2	Электромагнитные колебания	15			
2.3	Механические и электромагнитные волны	10	1		
2.4	Оптика	25	1		
Итого по разделу		60			
<b>Раздел 3. ОСНОВЫ СПЕЦИАЛЬНОЙ ТЕОРИИ ОТНОСИТЕЛЬНОСТИ</b>					
3.1	Основы СТО	5	1		
Итого по разделу		5			
<b>Раздел 4. КВАНТОВАЯ ФИЗИКА</b>					
4.1	Корпускулярно-волновой дуализм	15			
4.2	Физика атома	5			
4.3	Физика атомного ядра и элементарных частиц	5			
Итого по разделу		25			
<b>Раздел 5. ЭЛЕМЕНТЫ АСТРОНОМИИ И АСТРОФИЗИКИ</b>					

5.1	Элементы астрономии и астрофизики	12			
Итого по разделу		12			
<b>Раздел 6. ФИЗИЧЕСКИЙ ПРАКТИКУМ</b>					
6.1	Физический практикум	16		16	
Итого по разделу		16			
<b>Раздел 7. ОБОБЩАЮЩЕЕ ПОВТОРЕНИЕ</b>					
7.1	Систематизация и обобщение предметного содержания и опыта деятельности, приобретённого при изучении курса физики 10 – 11 классов	15			
Итого по разделу		15			
Резервное время		10			
<b>ОБЩЕЕ КОЛИЧЕСТВО ЧАСОВ ПО ПРОГРАММЕ</b>		170	4	16	



**ПОУРОЧНОЕ ПЛАНИРОВАНИЕ  
10 КЛАСС**

№ п/п	Тема урока	Количество часов			Дата изучения	Электронные цифровые образовательные ресурсы
		Всего	Контрольные работы	Практические работы		
1	Физика – фундаментальная наука о природе	1				
2	Научный метод познания и методы исследования физических явлений	1				
3	Эксперимент и теория в процессе познания природы. Наблюдение и эксперимент в физике	1				
4	Способы измерения физических величин	1				
5	Абсолютная и относительная погрешности измерений физических величин	1				
6	Моделирование в физике. Роль и место физики в формировании современной научной картины мира, в практической деятельности людей	1				
7	Механическое движение. Система отсчета. Относительность механического движения. Прямая и обратная задачи механики	1				
8	Радиус-вектор материальной точки, его проекции на оси координат. Траектория. Перемещение. Скорость. Их проекции на оси координат	1				
9	Равномерное прямолинейное движение. Графическое описание равномерного прямолинейного движения	1				
10	Сложение перемещений и скоростей. Решение задач	1				

11	Неравномерное движение. Мгновенная скорость. Ускорение. Прямолинейное движение с постоянным ускорением	1				
12	Графическое описание прямолинейного движения с постоянным ускорением	1				
13	Свободное падение. Ускорение свободного падения. Зависимость координат, скорости, ускорения от времени и их графики	1				
14	Движение тела, брошенного под углом к горизонту	1				
15	Криволинейное движение. Движение по окружности. Угловая и линейная скорость. Период и частота. Центростремительное и полное ускорение	1				
16	Контрольная работа по теме "Кинематика"	1	1			
17	Первый закон Ньютона. Инерциальные системы отсчёта. Принцип относительности Галилея. Неинерциальные системы отсчёта	1				
18	Сила. Равнодействующая сила. Второй закон Ньютона. Масса	1				
19	Взаимодействие тел. Третий закон Ньютона	1				
20	Принцип суперпозиции сил. Решение задач на применение законов Ньютона	1				
21	Закон всемирного тяготения. Эквивалентность гравитационной и инертной массы	1				
22	Сила тяжести и ускорение свободного падения	1				
23	Движение небесных тел и их искусственных спутников. Первая космическая скорость. Законы Кеплера	1				

24	Сила упругости. Закон Гука. Вес тела	1				
25	Сила трения. Природа и виды сил трения. Движение в жидкости и газе с учётом силы сопротивления среды	1				
26	Давление. Гидростатическое давление. Сила Архимеда	1				
27	Абсолютно твердое тело. Поступательное и вращательное движение твердого тела	1				
28	Момент силы относительно оси вращения. Плечо силы.	1				
29	Сложение сил, приложенных к твердому телу. Центр тяжести тела. Условия равновесия твердого тела. Виды равновесия.	1				
30	Решение задач.	1				
31	Контрольная работа по теме "Динамика. Статика твердого тела."	1	1			
32	Импульс материальной точки, системы материальных точек. Центр масс системы материальных точек. Теорема о движении центра масс.	1				
33	Импульс силы и изменение импульса тела. Закон сохранения импульса. Реактивное движение	1				
34	Момент импульса материальной точки. Представление о сохранении момента импульса в центральных полях	1				
35	Решение задач	1				
36	Работа силы на малом и на конечном перемещении. Графическое представление работы силы. Мощность силы	1				
37	Кинетическая энергия. Теорема об изменении кинетической энергии материальной точки	1				

38	Потенциальные и непотенциальные силы. Потенциальная энергия. Вторая космическая скорость.	1				
39	Третья космическая скорость. Связь работы непотенциальных сил с изменением механической энергии системы тел. Закон сохранения механической энергии.	1				
40	Упругие и неупругие столкновения. Уравнение Бернулли для идеальной жидкости	1				
41	Контрольная работа по теме "Законы сохранения в механике"	1	1			
42	Развитие представлений о природе теплоты. Основные положения МКТ. Диффузия. Броуновское движение	1				
43	Строение газообразных, жидких и твердых тел. Характер движения и взаимодействия частиц вещества	1				
44	Масса и размеры молекул (атомов). Количество вещества. Постоянная Авогадро.	1				
45	Температура. Тепловое равновесие. Шкала Цельсия	1				
46	Решение задач	1				
47	Идеальный газ. Газовые законы	1				
48	Уравнение Менделеева-Клапейрона. Решение задач	1				
49	Абсолютная температура. Закон Дальтона	1				
50	Изопроцессы в идеальном газе с постоянным количеством вещества	1				
51	Графическое представление изопроцессов: изотерма, изохора, изобара	1				
52	Основное уравнение МКТ.	1				

53	Решение задач.	1				
54	Связь абсолютной температуры термодинамической системы со средней кинетической энергией поступательного теплового движения её частиц.	1				
55	Обобщение и систематизация знаний по теме "Основы МКТ".	1				
56	Контрольная работа по теме "Основы МКТ".	1	1			
57	Термодинамическая система. Задание внешних условий для ТД системы. Внешние и внутренние параметры. Параметры ТД системы как средние значения величин, описывающих её на микроскопическом уровне.	1				
58	Нулевое начало термодинамики. Самопроизвольная релаксация ТД системы к тепловому равновесию.	1				
59	Модель идеального газа в термодинамике. Условия применимости этой модели.	1				
60	Уравнение Менделеева-Клапейрона и выражение для внутренней энергии	1				
61	Выражение для внутренней энергии одноатомного идеального газа. Квазистатические и нестатические процессы.	1				
62	Элементарная работа в термодинамике. Вычисление работы по графику процесса на $pV$ -диаграмме.	1				
63	Теплопередача как способ изменения внутренней энергии ТД системы без совершения работы.	1				
64	Конвекция, теплопроводность, излучение.	1				
65	Количество теплоты. Теплоёмкость тела.	1				



	Удельная и молярная теплоёмкости вещества. Удельная теплота сгорания топлива.					
66	Расчёт количества теплоты при теплопередаче.	1				
67	Понятие об адиабатном процессе. Первый закон термодинамики.	1				
68	Количество теплоты и работа как меры изменения внутренней энергии ТД системы.	1				
69	Второй закон термодинамики для равновесных и неравновесных процессов. Необратимость природных процессов.	1				
70	Принципы действия тепловых машин. КПД.	1				
71	Максимальное значение КПД. Цикл Карно	1				
72	Решение задач	1				
73	Экологические аспекты использования тепловых двигателей. Тепловое загрязнение окружающей среды.	1				
74	Решение задач	1				
75	Обобщение и систематизация знаний по теме "Термодинамика. Тепловые машины".	1				
76	Контрольная работа по теме "Термодинамика. Тепловые машины"	1	1			
77	Парообразование и конденсация. Испарение и кипение. Удельная теплота парообразования.	1				
78	Насыщенные и ненасыщенные пары. Качественная зависимость плотности и давления насыщенного пара от температуры, их независимость от объёма насыщенного пара. Зависимость	1				

	температуры кипения от давления в жидкости.					
79	Влажность воздуха. Абсолютная и относительная влажность.	1				
80	Решение задач	1				
81	Твёрдое тело. Кристаллические и аморфные тела. Анизотропия свойств кристаллов.	1				
82	Плавление и кристаллизация. Удельная теплота плавления. Сублимация.	1				
83	Деформации твёрдого тела. Растяжение и сжатие. Сдвиг. Модуль Юнга. Предел упругих деформаций	1				
84	Тепловое расширение жидкостей и твёрдых тел. Ангармонизм тепловых колебаний частиц вещества.	1				
85	Преобразование энергии в фазовых переходах.	1				
86	Уравнение теплового баланса.	1				
87	Решение задач.	1				
88	Поверхностное натяжение. Капиллярные явления. Давление под искривленной поверхностью жидкости. Формула Лапласа.	1				
89	Обобщение и систематизация знаний по теме "Агрегатные состояния вещества. Фазовые переходы".	1				
90	Контрольная работа по теме "Агрегатные состояния вещества. Фазовые переходы"	1	1			
91	Электризация тел и её проявления. Электрический заряд. Два вида электрических зарядов. Проводники, диэлектрики и полупроводники.	1				
92	Элементарный электрический заряд. Закон	1				

	сохранения электрического заряда.					
93	Взаимодействие зарядов. Точечные заряды. Закон Кулона.	1				
94	Решение задач.	1				
95	Электрическое поле. Его действие на электрические заряды.	1				
96	Напряжённость электрического поля. Пробный заряд. Линии напряжённости электрического поля. Однородное электрическое поле.	1				
97	Потенциальность электростатического поля. Разность потенциалов и напряжение	1				
98	Потенциальная энергия заряда в электростатическом поле. Потенциал электростатического поля.	1				
99	Связь напряжённости поля и разности потенциалов для электростатического поля	1				
100	Принцип суперпозиции электрических полей.	1				
101	Решение задач.	1				
102	Поле точечного заряда. Поле равномерно заряженной сферы.	1				
103	Поле равномерно заряженного по объёму шара. Поле равномерно заряженной бесконечной плоскости.	1				
104	Проводники в электростатическом поле. Условие равновесия зарядов.	1				
105	Диэлектрики и полупроводники в электростатическом поле.	1				
106	Конденсатор. Электроёмкость конденсатора. Электроёмкость плоского конденсатора	1				

107	Параллельное соединение конденсаторов	1				
108	Последовательное соединение конденсаторов.	1				
109	Энергия заряженного конденсатора.	1				
110	Решение задач.	1				
111	Движение заряженной частицы в однородном электрическом поле.	1				
112	Решение задач.	1				
113	Обобщение и систематизация знаний по теме "Электрическое поле".	1				
114	Контрольная работа по теме "Электрическое поле".	1	1			
115	Сила тока. Постоянный ток. Условия существования постоянного электрического тока.	1				
116	Источники тока. Напряжение и ЭДС.	1				
117	Закон Ома для участка цепи. Электрическое сопротивление.	1				
118	Зависимость сопротивления однородного проводника от его длины и площади поперечного сечения.	1				
119	Удельное сопротивление вещества. Решение задач.	1				
120	Последовательное, параллельное, смешанное соединение проводников.	1				
121	Расчёт разветвлённых электрических цепей. Правила Кирхгофа.	1				
122	Решение задач.	1				
123	Работа электрического тока. Закон Джоуля — Ленца.	1				
124	Решение задач.	1				
125	Мощность электрического тока. Тепловая мощность, выделяемая на резисторе.	1				

126	Решение задач.	1				
127	ЭДС и внутреннее сопротивление источника тока.	1				
128	Закон Ома для полной (замкнутой) электрической цепи.	1				
129	Решение задач.	1				
130	Мощность источника тока	1				
131	Короткое замыкание.	1				
132	Конденсатор в цепи постоянного тока	1				
133	Решение задач	1				
134	Решение задач по теме "Постоянный электрический ток"	1				
135	Решение задач по теме "Постоянный электрический ток"	1				
136	Решение задач по теме "Постоянный электрический ток"	1				
137	Обобщение и систематизация знаний по теме "Постоянный электрический ток"	1				
138	Контрольная работа по теме "Постоянный электрический ток"	1	1			
139	Электрическая проводимость различных веществ. Электрический ток в металлах. Сверхпроводимость.	1				
140	Электрический ток в растворах и расплавах электролитов. Законы Фарадея для электролиза.	1				
141	Электрический ток в газах. Плазма	1				
142	Электрический ток в вакууме. Вакуумные приборы	1				
143	Электрический ток в полупроводниках	1				
144	Полупроводниковые приборы.	1				
145	Физический практикум по теме	1		1		

	"Измерение силы тока и напряжения в цепи постоянного тока при помощи аналоговых и цифровых измерительных приборов" или "Знакомство с цифровой лабораторией по физике. Примеры измерения физических величин при помощи компьютерных датчиков"					
146	Физический практикум по теме "Изучение неравномерного движения с целью определения мгновенной скорости"	1		1		
147	Физический практикум по теме "Измерение ускорения при прямолинейном равноускоренном движении по наклонной плоскости" или "Исследование зависимости пути от времени при равноускоренном движении"	1		1		
148	Физический практикум по теме "Измерение ускорения свободного падения" или "Изучение движения тела, брошенного горизонтально"	1		1		
149	Физический практикум по теме "Изучение движения тела по окружности с постоянной по модулю скоростью" или "Исследование зависимости периода обращения конического маятника от его параметров"	1		1		
150	Физический практикум по теме "Измерение равнодействующей силы при движении бруска по наклонной плоскости" или "Проверка гипотезы о независимости времени движения бруска по наклонной плоскости на заданное расстояние от его массы"	1		1		
151	Физический практикум по теме "Исследование зависимости сил	1		1		

	упругости, возникающих в пружине и резиновом образце, от их деформации" или "Изучение движения системы тел, связанных нитью, перекинутой через лёгкий блок"					
152	Физический практикум по теме "Измерение коэффициента трения по величине углового коэффициента зависимости $F_{тр}(N)$ " или "Исследование движения бруска по наклонной плоскости с переменным коэффициентом трения" или "Изучение движения груза на валу с трением"	1		1		
153	Физический практикум по теме "Исследование условий равновесия твёрдого тела, имеющего ось вращения" или "Конструирование кронштейнов и расчёт сил упругости" или "Изучение устойчивости твёрдого тела, имеющего площадь опоры"	1		1		
154	Физический практикум по теме "Измерение импульса тела по тормозному пути" или "Измерение силы тяги, скорости модели электромобиля и мощности силы тяги" или "Сравнение изменения импульса тела с импульсом силы" или "Исследование сохранения импульса при упругом взаимодействии" или "Измерение кинетической энергии тела по тормозному пути"	1		1		
155	Физический практикум по теме "Изучение изотермического процесса (рекомендовано использование цифровой лаборатории)" или "Изучение изохорного процесса" или "Изучение изобарного процесса" или "Проверка уравнения состояния"	1		1		

156	Физический практикум по теме "Измерение удельной теплоёмкости" или "Исследование процесса остывания вещества" или "Исследование адиабатного процесса" или "Изучение взаимосвязи энергии межмолекулярного взаимодействия и температуры кипения жидкостей"	1		1		
157	Физический практикум по теме "Изучение закономерностей испарения жидкостей" или "Измерение удельной теплоты плавления льда" или "Изучение свойств насыщенных паров" или "Измерение абсолютной влажности воздуха и оценка массы паров в помещении". Измерение коэффициента поверхностного натяжения.	1		1		
158	Физический практикум по теме "Наблюдение превращения энергии заряженного конденсатора в энергию излучения светодиода" или "Изучение протекания тока в цепи, содержащей конденсатор" или "Распределение разности потенциалов (напряжения) при последовательном соединении конденсаторов"	1		1		
159	Физический практикум по теме "Исследование смешанного соединения резисторов" или "Измерение удельного сопротивления проводников" или "Исследование зависимости силы тока от напряжения для лампы накаливания"	1		1		
160	Физический практикум по теме "Наблюдение электролиза" или "Измерение заряда одновалентного иона" или "Исследование зависимости сопротивления терморезистора от	1		1		



	температуры" или "Снятие вольт-амперной характеристики диода"					
161	Резервный урок. Обобщение и систематизация знаний по теме "Кинематика"	1				
162	Резервный урок. Обобщение и систематизация знаний по теме "Динамика"	1				
163	Резервный урок. Обобщение и систематизация знаний по теме "Статика твердого тела"	1				
164	Резервный урок. Обобщение и систематизация знаний по теме "Законы сохранения в механике"	1				
165	Резервный урок. Обобщение и систематизация знаний по теме "Основы молекулярно-кинетической теории"	1				
166	Резервный урок. Обобщение и систематизация знаний по теме "Термодинамика. Тепловые машины"	1				
167	Резервный урок. Обобщение и систематизация знаний по теме "Агрегатные состояния вещества. Фазовые переходы"	1				
168	Резервный урок. Обобщение и систематизация знаний по теме "Электрическое поле"	1				
169	Резервный урок. Обобщение и систематизация знаний по теме "Постоянный электрический ток"	1				
170	Резервный урок. Обобщение и систематизация знаний по теме "Токи в различных средах"	1				
ОБЩЕЕ КОЛИЧЕСТВО ЧАСОВ ПО ПРОГРАММЕ		170	8	16		

## 11 КЛАСС

№ п/п	Тема урока	Количество часов			Дата изучения	Электронные цифровые образовательные ресурсы
		Всего	Контрольные работы	Практические работы		
1	Взаимодействие постоянных магнитов и проводников с током. Магнитное поле. Гипотеза Ампера.	1				
2	Вектор магнитной индукции. Принцип суперпозиции магнитных полей. Линии магнитной индукции.	1				
3	Магнитное поле проводника с током. Опыт Эрстеда.	1				
4	Сила Ампера, её направление и модуль.	1				
5	Решение задач.	1				
6	Применение закона Ампера. Электроизмерительные приборы.	1				
7	Сила Лоренца, её направление и модуль. Движение заряженной частицы в однородном магнитном поле.	1				
8	Решение задач.	1				
9	Работа силы Лоренца.	1				
10	Решение задач	1				
11	Магнитное поле в веществе. Ферромагнетики, пара- и диамагнетики	1				
12	Основные свойства ферромагнетиков. Применение ферромагнетиков	1				
13	Решение задач по теме "Магнитное поле"	1				
14	Решение задач по теме "Магнитное поле"	1				
15	Явление электромагнитной индукции. Поток вектора магнитной индукции	1				
16	ЭДС индукции	1				

17	Закон электромагнитной индукции Фарадея.	1				
18	Вихревое электрическое поле. Токи Фуко	1				
19	ЭДС индукции в движущихся проводниках	1				
20	Решение задач	1				
21	Правило Ленца.	1				
22	Индуктивность. Катушка индуктивности в цепи постоянного тока.	1				
23	Явление самоиндукции. ЭДС самоиндукции.	1				
24	Энергия магнитного поля катушки с током. Электромагнитное поле.	1				
25	Решение задач.	1				
26	Обобщение и систематизация знаний по теме "Электродинамика".	1				
27	Контрольная работа по теме "Электродинамика".	1	1			
28	Колебательная система. Свободные колебания. Гармонические колебания.	1				
29	Кинематическое и динамическое описание колебательных движений.	1				
30	Энергетическое описание. Вывод динамического описания гармонических колебаний из их энергетического и кинематического описания.	1				
31	Амплитуда и фаза колебаний.	1				
32	Период и частота колебаний. Период малых свободных колебаний математического маятника. Период свободных колебаний пружинного маятника.	1				
33	Затухающие колебания. Вынужденные колебания. Резонанс.	1				

34	Автоколебания.	1				
35	Решение задач.	1				
36	Урок-конференция "Механические колебания в музыкальных инструментах".	1				
37	Обобщение и систематизация знаний по теме "Механические колебания".	1				
38	Электромагнитные колебания. Колебательный контур.	1				
39	Формула Томсона. Связь амплитуды заряда конденсатора с амплитудой силы тока в колебательном контуре.	1				
40	Закон сохранения энергии в идеальном колебательном контуре.	1				
41	Затухающие электромагнитные колебания. Вынужденные электромагнитные колебания.	1				
42	Переменный ток. Резистор и конденсатор в цепи переменного тока.	1				
43	Катушка индуктивности в цепи переменного тока.	1				
44	Закон Ома для электрической цепи. переменного тока	1				
45	Мощность переменного тока. Амплитудное и действующее значение силы тока и напряжения	1				
46	Резонанс в электрической цепи.	1				
47	Решение задач.	1				
48	Идеальный трансформатор. Производство, передача и потребление электрической энергии.	1				
49	Экологические риски при производстве электроэнергии. Культура использования электроэнергии в повседневной жизни.	1				

50	Решение задач.	1				
51	Решение задач.	1				
52	Обобщение и систематизация знаний по теме "Электромагнитные колебания".	1				
53	Механические волны. Характеристики механических волн.	1				
54	Свойства механических волн	1				
55	Звук. Характеристики звука.	1				
56	Инфразвук и ультразвук. Шумовое загрязнение окружающей среды.	1				
57	Решение задач.	1				
58	Электромагнитные волны. Излучение электромагнитных волн.	1				
59	Энергия электромагнитных волн. Свойства электромагнитных волн.	1				
60	Шкала электромагнитных волн. Применение электромагнитных волн в технике и быту.	1				
61	Принципы радиосвязи и телевидения. Радиолокация. Электромагнитное загрязнение окружающей среды.	1				
62	Контрольная работа по теме "Колебания и волны".	1	1			
63	Свет. Закон прямолинейного распространения света.	1				
64	Решение задач на применение закона прямолинейного распространения света	1				
65	Отражение света. Плоское зеркало. Сферическое зеркало	1				
66	Преломление света. Абсолютный и относительный показатель преломления. Полное внутреннее отражение. Предельный угол полного внутреннего	1				

	отражения.					
67	Решение задач на применение законов отражения и преломления света.	1				
68	Ход лучей в призме. Дисперсия света. Сложный состав белого света. Цвет.	1				
69	Линзы. Фокусное расстояние и оптическая сила линзы.	1				
70	Построение изображений в линзах и их системах. Увеличение линзы.	1				
71	Решение задач на построение изображений, получаемых с помощью линз	1				
72	Глаз как оптическая система.	1				
73	Решение задач. Пределы применимости геометрической оптики	1				
74	Скорость света и методы ее измерения	1				
75	Дисперсия света.	1				
76	Интерференция света.	1				
77	Когерентные источники. Условия наблюдения максимумов и минимумов.	1				
78	Решение задач.	1				
79	Применение интерференции.	1				
80	Дифракция света.	1				
81	Дифракционная решётка. Условия наблюдения главных максимумов.	1				
82	Решение задач	1				
83	Поперечность световых волн. Поляризация света.	1				
84	Решение задач	1				
85	Световые явления в природе.	1				
86	Обобщение и систематизация знаний по теме "Оптика"	1				

87	Контрольная работа по теме «Оптика»	1	1			
88	Границы применимости классической механики. Законы электродинамики и принцип относительности	1				
89	Постулаты специальной теории относительности.	1				
90	Пространственно-временной интервал. Преобразования Лоренца. Условие причинности. Относительность одновременности. Замедление времени и сокращение длины	1				
91	Энергия и импульс релятивистской частицы	1				
92	Связь массы с энергией и импульсом релятивистской частицы. Энергия покоя.	1				
93	Равновесное тепловое излучение	1				
94	Закон смещения Вина.	1				
95	Гипотеза М. Планка о квантах. Фотоны.	1				
96	Энергия и импульс фотона.	1				
97	Фотоэффект. Опыты А. Г. Столетова. Законы фотоэффекта.	1				
98	Уравнение Эйнштейна для фотоэффекта. "Красная граница" фотоэффекта	1				
99	Давление света. Опыты П. Н. Лебедева	1				
100	Волновые свойства частиц.	1				
101	Волны де Бройля. Длина волны де Бройля и размеры области локализации движущейся частицы.	1				
102	Корпускулярно-волновой дуализм	1				
103	Дифракция электронов на кристаллах.	1				
104	Специфика измерений в микромире. Соотношения неопределённостей Гейзенберга	1				

105	Решение графических задач.	1				
106	Решение расчётных задач.	1				
107	Контрольная работа по темам: "Основы СТО", "Корпускулярно-волновой дуализм"	1	1			
108	Опыты по исследованию строения атома. Планетарная модель атома Резерфорда.	1				
109	Постулаты Бора.	1				
110	Виды спектров. Спектр уровней энергии атома водорода.	1				
111	Спонтанное и вынужденное излучение света.	1				
112	Лазер.	1				
113	Нуклонная модель ядра Гейзенберга-Иваненко. Заряд и массовое число ядра. Изотопы. Радиоактивность.	1				
114	Закон радиоактивного распада. Свойства ионизирующего излучения. Влияние радиоактивности на живые организмы. Дозиметрия.	1				
115	Энергия связи нуклонов в ядре. Ядерные силы. Дефект массы ядра. Ядерные реакции. Ядерные реакторы. Проблемы управляемого термоядерного синтеза. Экологические аспекты развития ядерной энергетики.	1				
116	Методы регистрации и исследования элементарных частиц. Фундаментальные взаимодействия. Барионы, мезоны и лептоны. Представление о Стандартной модели. Кварк-глюонная модель адронов.	1				
117	Физика за пределами Стандартной модели. Тёмная материя и тёмная энергия. Единство физической картины мира.	1				
118	Этапы развития астрономии. Значение	1				



	астрономии.					
119	Применимость законов физики для объяснения природы космических объектов. Методы астрономических исследований.	1				
120	Современные оптические телескопы, радиотелескопы, внеатмосферная астрономия.	1				
121	Вид звёздного неба. Созвездия, яркие звёзды, планеты, их видимое движение.	1				
122	Солнечная система. Солнце. Солнечная активность. Источник энергии Солнца и звёзд.	1				
123	Звёзды, их основные характеристики. Диаграмма "спектральный класс – светимость"	1				
124	Звезды главной последовательности.	1				
125	Внутреннее строение звёзд. Современные представления о происхождении и эволюции Солнца и звёзд. Этапы жизни звёзд.	1				
126	Млечный Путь — наша Галактика. Типы галактик. Чёрные дыры в ядрах галактик	1				
127	Вселенная. Расширение Вселенной. Закон Хаббла. Теория Большого взрыва. Реликтовое излучение	1				
128	Масштабная структура Вселенной. Метагалактика.	1				
129	Нерешённые проблемы астрономии.	1				
130	Физический практикум по теме "Исследование магнитного поля постоянных магнитов" или "Исследование свойств ферромагнетиков" или "Исследование действия постоянного	1		1		

	магнита на рамку с током"					
131	Физический практикум по теме "Измерение силы Ампера" или "Изучение зависимости силы Ампера от силы тока" или "Определение магнитной индукции на основе измерения силы Ампера"	1		1		
132	Физический практикум по теме "Исследование явления электромагнитной индукции" или "Определение индукции вихревого магнитного поля"	1		1		
133	Физический практикум по теме "Исследование явления самоиндукции" или "Сборка модели электромагнитного генератора"	1		1		
134	Физический практикум по теме "Измерение периода свободных колебаний нитяного и пружинного маятников"	1		1		
135	Физический практикум по теме "Преобразование энергии в пружинном маятнике"	1		1		
136	Физический практикум по теме "Исследование переменного тока через последовательно соединённые конденсатор, катушку и резистор" или "Исследование работы источников света в цепи переменного тока"	1		1		
137	Физический практикум по теме "Изучение параметров звуковой волны"	1		1		
138	Физический практикум по теме "Измерение показателя преломления стекла" или "Получение изображения в системе из плоского зеркала и линзы"	1		1		
139	Физический практикум по теме "Исследование зависимости фокусного расстояния от вещества (на примере	1		1		

	жидких линз)" или "Измерение фокусного расстояния рассеивающих линз"					
140	Физический практикум по теме "Наблюдение дифракции, интерференции и поляризации света"	1		1		
141	Физический практикум по теме "Определение импульса и энергии релятивистских частиц (по фотографиям треков заряженных частиц в магнитном поле)"	1		1		
142	Физический практикум по теме "Измерение постоянной Планка на основе исследования фотоэффекта" или "Исследование зависимости силы тока через светодиод от напряжения"	1		1		
143	Физический практикум по теме "Исследование спектра разреженного атомарного водорода и измерение постоянной Ридберга"	1		1		
144	Физический практикум по теме "Исследование радиоактивного фона с использованием дозиметра" или "Изучение поглощения бета-частиц алюминием"	1		1		
145	Физический практикум по теме "Наблюдения звёздного неба невооружённым глазом с использованием компьютерных приложений для определения положения небесных объектов на конкретную дату: основные созвездия Северного полушария и яркие звёзды" или "Наблюдения в телескоп Луны, планет, туманностей и звёздных скоплений"	1		1		
146	Обобщение и систематизация знаний. Роль физики и астрономии в экономической,	1				

	технологической, социальной и этической сферах деятельности человека					
147	Обобщение и систематизация знаний. Роль и место физики и астрономии в современной научной картине мира	1				
148	Обобщение и систематизация знаний. Роль физической теории в формировании представлений о физической картине мира, место физической картины мира в общем ряду современных естественно-научных представлений о природе	1				
149	Обобщение и систематизация знаний по теме "Кинематика"	1				
150	Обобщение и систематизация знаний по теме "Кинематика"	1				
151	Обобщение и систематизация знаний по теме "Динамика"	1				
152	Обобщение и систематизация знаний по теме "Статика твердого тела"	1				
153	Обобщение и систематизация знаний по теме "Законы сохранения в механике"	1				
154	Обобщение и систематизация знаний по теме "Основы молекулярно-кинетической теории"	1				
155	Обобщение и систематизация знаний по теме "Термодинамика. Тепловые машины"	1				
156	Обобщение и систематизация знаний по теме "Агрегатные состояния вещества. Фазовые переходы"	1				
157	Обобщение и систематизация знаний по теме "Электрическое поле"	1				
158	Обобщение и систематизация знаний по теме "Постоянный электрический ток"	1				
159	Обобщение и систематизация знаний по	1				

	теме "Токи в различных средах"					
160	Обобщение и систематизация знаний по теме "Магнитное поле"	1				
161	Резервный урок. Обобщение и систематизация знаний по теме "Электромагнитная индукция"	1				
162	Резервный урок. Обобщение и систематизация знаний по теме "Механические колебания"	1				
163	Резервный урок. Обобщение и систематизация знаний по теме "Электромагнитные колебания"	1				
164	Резервный урок. Обобщение и систематизация знаний по теме "Механические и электромагнитные волны"	1				
165	Резервный урок. Обобщение и систематизация знаний по теме "Оптика"	1				
166	Резервный урок. Обобщение и систематизация знаний по теме "Основы СТО"	1				
167	Резервный урок. Обобщение и систематизация знаний по теме "Корпускулярно-волновой дуализм"	1				
168	Резервный урок. Обобщение и систематизация знаний по теме "Физика атома"	1				
169	Резервный урок. Обобщение и систематизация знаний по теме "Физика атомного ядра и элементарных частиц"	1				
170	Резервный урок. Обобщение и систематизация знаний по теме "Элементы астрофизики"	1				

ОБЩЕЕ КОЛИЧЕСТВО ЧАСОВ ПО ПРОГРАММЕ	170	4	16	
-------------------------------------	-----	---	----	--



## **УЧЕБНО-МЕТОДИЧЕСКОЕ ОБЕСПЕЧЕНИЕ ОБРАЗОВАТЕЛЬНОГО ПРОЦЕССА**

### **ОБЯЗАТЕЛЬНЫЕ УЧЕБНЫЕ МАТЕРИАЛЫ ДЛЯ УЧЕНИКА**

- Физика, 10 класс/ Кабардин О.Ф., Орлов В.А., Эвенчик Э.Е. и другие; под редакцией Пинского А.А., Кабардина О.Ф., Акционерное общество «Издательство «Просвещение».
- Физика, 11 класс/ Кабардин О.Ф., Глазунов А.Т., Орлов В.А. и другие; под редакцией Пинского А.А., Кабардина О.Ф., Акционерное общество «Издательство «Просвещение».

### **МЕТОДИЧЕСКИЕ МАТЕРИАЛЫ ДЛЯ УЧИТЕЛЯ**

### **ЦИФРОВЫЕ ОБРАЗОВАТЕЛЬНЫЕ РЕСУРСЫ И РЕСУРСЫ СЕТИ ИНТЕРНЕТ**

<https://school.infourok.ru/videouroki>;

<https://resh.edu.ru/>

## **Химия**

### **ПОЯСНИТЕЛЬНАЯ ЗАПИСКА**

Программа по химии на уровне среднего общего образования разработана на основе Федерального закона от 29.12.2012 № 273-ФЗ «Об образовании в Российской Федерации», требований к результатам освоения федеральной образовательной программы среднего общего образования (ФОП СОО), представленных в Федеральном государственном образовательном стандарте СОО, с учётом Концепции преподавания учебного предмета «Химия» в образовательных организациях Российской Федерации, реализующих основные образовательные программы, и основных положений «Стратегии развития воспитания в Российской Федерации на период до 2025 года» (Распоряжение Правительства РФ от 29.05. 2015 № 996 - р.).

Основу подходов к разработке программы по химии, к определению общей стратегии обучения, воспитания и развития обучающихся средствами учебного предмета «Химия» для 10–11 классов на базовом уровне составили концептуальные положения ФГОС СОО о взаимообусловленности целей, содержания, результатов обучения и требований к уровню подготовки выпускников.

Химическое образование, получаемое выпускниками общеобразовательной организации, является неотъемлемой частью их образованности. Оно служит завершающим этапом реализации на соответствующем ему базовом уровне ключевых ценностей, присущих целостной системе химического образования. Эти ценности касаются познания законов природы, формирования мировоззрения и общей культуры человека, а также экологически обоснованного отношения к своему здоровью и природной среде. Реализуется химическое образование обучающихся на уровне среднего общего образования средствами учебного предмета «Химия», содержание и построение которого определены в программе по химии с учётом специфики науки химии, её значения в познании природы и в материальной жизни общества, а также с учётом общих целей и принципов, характеризующих современное состояние системы среднего общего образования в Российской Федерации.

Химия как элемент системы естественных наук играет особую роль в современной цивилизации, в создании новой базы материальной культуры. Она вносит свой вклад в формирование рационального научного мышления, в создание целостного представления об окружающем мире как о единстве природы и человека, которое формируется в химии на основе понимания вещественного состава окружающего мира, осознания взаимосвязи между строением веществ, их свойствами и возможными областями применения.



Тесно взаимодействуя с другими естественными науками, химия стала неотъемлемой частью мировой культуры, необходимым условием успешного труда и жизни каждого члена общества. Современная химия как наука созидательная, как наука высоких технологий направлена на решение глобальных проблем устойчивого развития человечества – сырьевой, энергетической, пищевой, экологической безопасности и охраны здоровья.

В соответствии с общими целями и принципами среднего общего образования содержание предмета «Химия» (10–11 классы, базовый уровень изучения) ориентировано преимущественно на общекультурную подготовку обучающихся, необходимую им для выработки мировоззренческих ориентиров, успешного включения в жизнь социума, продолжения образования в различных областях, не связанных непосредственно с химией.

Составляющими предмета «Химия» являются базовые курсы – «Органическая химия» и «Общая и неорганическая химия», основным компонентом содержания которых являются основы базовой науки: система знаний по неорганической химии (с включением знаний из общей химии) и органической химии. Формирование данной системы знаний при изучении предмета обеспечивает возможность рассмотрения всего многообразия веществ на основе общих понятий, законов и теорий химии.

Структура содержания курсов – «Органическая химия» и «Общая и неорганическая химия» сформирована в программе по химии на основе системного подхода к изучению учебного материала и обусловлена исторически обоснованным развитием знаний на определённых теоретических уровнях. Так, в курсе органической химии вещества рассматриваются на уровне классической теории строения органических соединений, а также на уровне стереохимических и электронных представлений о строении веществ. Сведения об изучаемых в курсе веществах даются в развитии – от углеводов до сложных биологически активных соединений. В курсе органической химии получают развитие сформированные на уровне основного общего образования первоначальные представления о химической связи, классификационных признаках веществ, зависимости свойств веществ от их строения, о химической реакции.

Под новым углом зрения в предмете «Химия» базового уровня рассматривается изученный на уровне основного общего образования теоретический материал и фактологические сведения о веществах и химической реакции. Так, в частности, в курсе «Общая и неорганическая химия» обучающимся предоставляется возможность осознать значение периодического закона с общетеоретических и методологических позиций, глубже понять историческое изменение функций этого закона – от обобщающей до объясняющей и прогнозирующей.

Единая система знаний о важнейших веществах, их составе, строении, свойствах и применении, а также о химических реакциях, их сущности и закономерностях протекания дополняется в курсах 10 и 11 классов элементами содержания, имеющими культурологический и прикладной характер. Эти знания способствуют пониманию взаимосвязи химии с другими науками, раскрывают её роль в познавательной и практической деятельности человека, способствуют воспитанию уважения к процессу творчества в области теории и практических приложений химии, помогают выпускнику ориентироваться в общественно и лично значимых проблемах, связанных с химией, критически осмысливать информацию и применять её для пополнения знаний, решения интеллектуальных и экспериментальных исследовательских задач. В целом содержание учебного предмета «Химия» данного уровня изучения ориентировано на формирование у обучающихся мировоззренческой основы для понимания философских идей, таких как: материальное единство неорганического и органического мира, обусловленность свойств веществ их составом и строением, познаваемость природных явлений путём эксперимента и решения противоречий между новыми фактами и теоретическими предпосылками,

осознание роли химии в решении экологических проблем, а также проблем сбережения энергетических ресурсов, сырья, создания новых технологий и материалов.

В плане решения задач воспитания, развития и социализации обучающихся принятые программой по химии подходы к определению содержания и построения предмета предусматривают формирование универсальных учебных действий, имеющих базовое значение для различных видов деятельности: решения проблем, поиска, анализа и обработки информации, необходимых для приобретения опыта практической и исследовательской деятельности, занимающей важное место в познании химии.

В практике преподавания химии как на уровне основного общего образования, так и на уровне среднего общего образования, при определении содержательной характеристики целей изучения предмета направлением первостепенной значимости традиционно признаётся формирование основ химической науки как области современного естествознания, практической деятельности человека и как одного из компонентов мировой культуры. С методической точки зрения такой подход к определению целей изучения предмета является вполне оправданным.

Согласно данной точке зрения главными целями изучения предмета «Химия» на базовом уровне (10–11 кл.) являются:

- формирование системы химических знаний как важнейшей составляющей естественно-научной картины мира, в основе которой лежат ключевые понятия, фундаментальные законы и теории химии, освоение языка науки, усвоение и понимание сущности доступных обобщений мировоззренческого характера, ознакомление с историей их развития и становления;
- формирование и развитие представлений о научных методах познания веществ и химических реакций, необходимых для приобретения умений ориентироваться в мире веществ и химических явлений, имеющих место в природе, в практической и повседневной жизни;
- развитие умений и способов деятельности, связанных с наблюдением и объяснением химического эксперимента, соблюдением правил безопасного обращения с веществами.

Наряду с этим, содержательная характеристика целей и задач изучения предмета в программе по химии уточнена и скорректирована в соответствии с новыми приоритетами в системе среднего общего образования. Сегодня в преподавании химии в большей степени отдаётся предпочтение практической компоненте содержания обучения, ориентированной на подготовку выпускника общеобразовательной организации, владеющего не набором знаний, а функциональной грамотностью, то есть способами и умениями активного получения знаний и применения их в реальной жизни для решения практических задач.

В связи с этим при изучении предмета «Химия» доминирующее значение приобретают такие цели и задачи, как:

адаптация обучающихся к условиям динамично развивающегося мира, формирование интеллектуально развитой личности, готовой к самообразованию, сотрудничеству, самостоятельному принятию грамотных решений в конкретных жизненных ситуациях, связанных с веществами и их применением;

формирование у обучающихся ключевых навыков (ключевых компетенций), имеющих универсальное значение для различных видов деятельности: решения проблем, поиска, анализа и обработки информации, необходимых для приобретения опыта деятельности, которая занимает важное место в познании химии, а также для оценки с позиций экологической безопасности характера влияния веществ и химических процессов на организм человека и природную среду;

развитие познавательных интересов, интеллектуальных и творческих способностей обучающихся: способности самостоятельно приобретать новые знания по химии в соответствии с жизненными потребностями, использовать современные информационные технологии для поиска и анализа учебной и научно-популярной информации химического содержания;

формирование и развитие у обучающихся ассоциативного и логического мышления, наблюдательности, собранности, аккуратности, которые особенно необходимы, в частности, при планировании и проведении химического эксперимента;

воспитание у обучающихся убеждённости в гуманистической направленности химии, её важной роли в решении глобальных проблем рационального природопользования, пополнения энергетических ресурсов и сохранения природного равновесия, осознания необходимости бережного отношения к природе и своему здоровью, а также приобретения опыта использования полученных знаний для принятия грамотных решений в ситуациях, связанных с химическими явлениями.

В учебном плане среднего общего образования предмет «Химия» базового уровня входит в состав предметной области «Естественно-научные предметы».

Общее число часов, отведённых для изучения химии, на базовом уровне среднего общего образования, составляет 68 часов: в 10 классе – 34 часа (1 час в неделю), в 11 классе – 34 часа (1 час в неделю).

# СОДЕРЖАНИЕ ОБУЧЕНИЯ

## 10 КЛАСС

### ОРГАНИЧЕСКАЯ ХИМИЯ

#### **Теоретические основы органической химии**

Предмет органической химии: её возникновение, развитие и значение в получении новых веществ и материалов. Теория строения органических соединений А. М. Бутлерова, её основные положения. Структурные формулы органических веществ. Гомология, изомерия. Химическая связь в органических соединениях – одинарные и кратные связи.

Представление о классификации органических веществ. Номенклатура органических соединений (систематическая) и тривиальные названия важнейших представителей классов органических веществ.

Экспериментальные методы изучения веществ и их превращений: ознакомление с образцами органических веществ и материалами на их основе, моделирование молекул органических веществ, наблюдение и описание демонстрационных опытов по превращению органических веществ при нагревании (плавление, обугливание и горение).

#### **Углеводороды**

Алканы: состав и строение, гомологический ряд. Метан и этан – простейшие представители алканов: физические и химические свойства (реакции замещения и горения), нахождение в природе, получение и применение.

Алкены: состав и строение, гомологический ряд. Этилен и пропилен – простейшие представители алкенов: физические и химические свойства (реакции гидрирования, галогенирования, гидратации, окисления и полимеризации), получение и применение.

Алкадиены: бутадиен-1,3 и метилбутадиен-1,3: строение, важнейшие химические свойства (реакция полимеризации). Получение синтетического каучука и резины.

Алкины: состав и особенности строения, гомологический ряд. Ацетилен – простейший представитель алкинов: состав, строение, физические и химические свойства (реакции гидрирования, галогенирования, гидратации, горения), получение и применение.

Арены. Бензол: состав, строение, физические и химические свойства (реакции галогенирования и нитрования), получение и применение. *Толуол: состав, строение, физические и химические свойства (реакции галогенирования и нитрования), получение и применение.* Токсичность аренов. Генетическая связь между углеводородами, принадлежащими к различным классам.

Природные источники углеводородов. Природный газ и попутные нефтяные газы. Нефть и её происхождение. Способы переработки нефти: перегонка, крекинг (термический, каталитический), пиролиз. Продукты переработки нефти, их применение в промышленности и в быту. Каменный уголь и продукты его переработки.

Экспериментальные методы изучения веществ и их превращений: ознакомление с образцами пластмасс, каучуков и резины, коллекции «Нефть» и «Уголь», моделирование молекул углеводородов и галогенопроизводных, проведение практической работы: получение этилена и изучение его свойств.

#### **Расчётные задачи.**

Вычисления по уравнению химической реакции (массы, объёма, количества исходного вещества или продукта реакции по известным массе, объёму, количеству одного из исходных веществ или продуктов реакции).

#### **Кислородсодержащие органические соединения**

Предельные одноатомные спирты. Метанол и этанол: строение, физические и химические свойства (реакции с активными металлами, галогеноводородами, горение),

применение. Водородные связи между молекулами спиртов. Действие метанола и этанола на организм человека.

Многоатомные спирты. Этиленгликоль и глицерин: строение, физические и химические свойства (взаимодействие со щелочными металлами, качественная реакция на многоатомные спирты). Действие на организм человека. Применение глицерина и этиленгликоля.

Фенол: строение молекулы, физические и химические свойства. Токсичность фенола. Применение фенола.

Альдегиды и *кетоны*. Формальдегид, ацетальдегид: строение, физические и химические свойства (реакции окисления и восстановления, качественные реакции), получение и применение.

Одноосновные предельные карбоновые кислоты. Муравьиная и уксусная кислоты: строение, физические и химические свойства (свойства, общие для класса кислот, реакция этерификации), получение и применение. Стеариновая и олеиновая кислоты как представители высших карбоновых кислот. Мыла как соли высших карбоновых кислот, их моющее действие.

Сложные эфиры как производные карбоновых кислот. Гидролиз сложных эфиров. Жиры. Гидролиз жиров. Применение жиров. Биологическая роль жиров.

Углеводы: состав, классификация углеводов (моно-, ди- и полисахариды). Глюкоза – простейший моносахарид: особенности строения молекулы, физические и химические свойства (взаимодействие с гидроксидом меди(II), окисление аммиачным раствором оксида серебра(I), восстановление, брожение глюкозы), нахождение в природе, применение, биологическая роль. Фотосинтез. Фруктоза как изомер глюкозы.

Крахмал и целлюлоза как природные полимеры. Строение крахмала и целлюлозы. Физические и химические свойства крахмала (гидролиз, качественная реакция с иодом).

Экспериментальные методы изучения веществ и их превращений: проведение, наблюдение и описание демонстрационных опытов: горение спиртов, качественные реакции одноатомных спиртов (окисление этанола оксидом меди(II)), многоатомных спиртов (взаимодействие глицерина с гидроксидом меди(II)), альдегидов (окисление аммиачным раствором оксида серебра(I) и гидроксидом меди(II), взаимодействие крахмала с иодом), проведение практической работы: свойства раствора уксусной кислоты.

Расчётные задачи.

Вычисления по уравнению химической реакции (массы, объёма, количества исходного вещества или продукта реакции по известным массе, объёму, количеству одного из исходных веществ или продуктов реакции).

Азотсодержащие органические соединения.

Аминокислоты как амфотерные органические соединения. Физические и химические свойства аминокислот (на примере глицина). Биологическое значение аминокислот. Пептиды.

Белки как природные высокомолекулярные соединения. Первичная, вторичная и третичная структура белков. Химические свойства белков: гидролиз, денатурация, качественные реакции на белки.

Экспериментальные методы изучения веществ и их превращений: наблюдение и описание демонстрационных опытов: денатурация белков при нагревании, цветные реакции белков.

### **Высокомолекулярные соединения**

Основные понятия химии высокомолекулярных соединений: мономер, полимер, структурное звено, степень полимеризации, средняя молекулярная масса. Основные методы синтеза высокомолекулярных соединений – полимеризация и поликонденсация.

Экспериментальные методы изучения веществ и их превращений: ознакомление с образцами природных и искусственных волокон, пластмасс, каучуков.

Межпредметные связи.

Реализация межпредметных связей при изучении органической химии в 10 классе осуществляется через использование как общих естественно-научных понятий, так и понятий, являющихся системными для отдельных предметов естественно-научного цикла.

Общие естественно-научные понятия: явление, научный факт, гипотеза, закон, теория, анализ, синтез, классификация, периодичность, наблюдение, измерение, эксперимент, моделирование.

Физика: материя, энергия, масса, атом, электрон, молекула, энергетический уровень, вещество, тело, объём, агрегатное состояние вещества, физические величины и единицы их измерения.

Биология: клетка, организм, биосфера, обмен веществ в организме, фотосинтез, биологически активные вещества (белки, углеводы, жиры, ферменты).

География: минералы, горные породы, полезные ископаемые, топливо, ресурсы.

Технология: пищевые продукты, основы рационального питания, моющие средства, лекарственные и косметические препараты, материалы из искусственных и синтетических волокон.

## **11 КЛАСС**

### **ОБЩАЯ И НЕОРГАНИЧЕСКАЯ ХИМИЯ**

#### **Теоретические основы химии**

Химический элемент. Атом. Ядро атома, изотопы. Электронная оболочка. Энергетические уровни, подуровни. Атомные орбитали, s-, p-, d- элементы. Особенности распределения электронов по орбиталиям в атомах элементов первых четырёх периодов. Электронная конфигурация атомов.

Периодический закон и Периодическая система химических элементов Д. И. Менделеева. Связь периодического закона и Периодической системы химических элементов Д. И. Менделеева с современной теорией строения атомов. Закономерности изменения свойств химических элементов и образуемых ими простых и сложных веществ по группам и периодам. Значение периодического закона в развитии науки.

Строение вещества. Химическая связь. Виды химической связи (ковалентная неполярная и полярная, ионная, металлическая). Механизмы образования ковалентной химической связи (обменный и донорно-акцепторный). Водородная связь. Валентность. Электроотрицательность. Степень окисления. Ионы: катионы и анионы.

Вещества молекулярного и немолекулярного строения. Закон постоянства состава вещества. Типы кристаллических решёток. Зависимость свойства веществ от типа кристаллической решётки.

Понятие о дисперсных системах. Истинные и коллоидные растворы. Массовая доля вещества в растворе.

Классификация неорганических соединений. Номенклатура неорганических веществ. Генетическая связь неорганических веществ, принадлежащих к различным классам.

Химическая реакция. Классификация химических реакций в неорганической и органической химии. Закон сохранения массы веществ, закон сохранения и превращения энергии при химических реакциях.

Скорость реакции, её зависимость от различных факторов. Обратимые реакции. Химическое равновесие. Факторы, влияющие на состояние химического равновесия. Принцип Ле Шателье.

Электролитическая диссоциация. Сильные и слабые электролиты. Среда водных растворов веществ: кислая, нейтральная, щелочная.

Окислительно-восстановительные реакции.

Экспериментальные методы изучения веществ и их превращений: демонстрация таблиц «Периодическая система химических элементов Д. И. Менделеева», изучение моделей кристаллических решёток, наблюдение и описание демонстрационных и лабораторных опытов (разложение пероксида водорода в присутствии катализатора, определение среды растворов веществ с помощью универсального индикатора, реакции ионного обмена), проведение практической работы «Влияние различных факторов на скорость химической реакции».

Расчётные задачи.

Расчёты по уравнениям химических реакций, в том числе термодинамические расчёты, расчёты с использованием понятия «массовая доля вещества».

### **Неорганическая химия**

Неметаллы. Положение неметаллов в Периодической системе химических элементов Д. И. Менделеева и особенности строения атомов. Физические свойства неметаллов. Аллотропия неметаллов (на примере кислорода, серы, фосфора и углерода).

Химические свойства важнейших неметаллов (галогенов, серы, азота, фосфора, углерода и кремния) и их соединений (оксидов, кислородсодержащих кислот, водородных соединений).

Применение важнейших неметаллов и их соединений.

Металлы. Положение металлов в Периодической системе химических элементов Д. И. Менделеева. Особенности строения электронных оболочек атомов металлов. Общие физические свойства металлов. Сплавы металлов. Электрохимический ряд напряжений металлов.

Химические свойства важнейших металлов (натрий, калий, кальций, магний, алюминий, цинк, хром, железо, медь) и их соединений.

Общие способы получения металлов. Применение металлов в быту и технике.

Экспериментальные методы изучения веществ и их превращений: изучение коллекции «Металлы и сплавы», образцов неметаллов, решение экспериментальных задач, наблюдение и описание демонстрационных и лабораторных опытов (взаимодействие гидроксида алюминия с растворами кислот и щелочей, качественные реакции на катионы металлов).

Расчётные задачи.

Расчёты массы вещества или объёма газов по известному количеству вещества, массе или объёму одного из участвующих в реакции веществ, расчёты массы (объёма, количества вещества) продуктов реакции, если одно из веществ имеет примеси.

### **Химия и жизнь**

Роль химии в обеспечении экологической, энергетической и пищевой безопасности, развитии медицины. Понятие о научных методах познания веществ и химических реакций.

Представления об общих научных принципах промышленного получения важнейших веществ.

Человек в мире веществ и материалов: важнейшие строительные материалы, конструкционные материалы, краски, стекло, керамика, материалы для электроники, наноматериалы, органические и минеральные удобрения.

Химия и здоровье человека: правила использования лекарственных препаратов, правила безопасного использования препаратов бытовой химии в повседневной жизни.

Межпредметные связи.

Реализация межпредметных связей при изучении общей и неорганической химии в 11 классе осуществляется через использование как общих естественно-научных понятий, так и понятий, являющихся системными для отдельных предметов естественно-научного цикла.

Общие естественно-научные понятия: научный факт, гипотеза, закон, теория, анализ, синтез, классификация, периодичность, наблюдение, эксперимент, моделирование, измерение, явление.

Физика: материя, энергия, масса, атом, электрон, протон, нейтрон, ион, изотоп, радиоактивность, молекула, энергетический уровень, вещество, тело, объём, агрегатное состояние вещества, физические величины и единицы их измерения, скорость.

Биология: клетка, организм, экосистема, биосфера, макро- и микроэлементы, витамины, обмен веществ в организме.

География: минералы, горные породы, полезные ископаемые, топливо, ресурсы.

Технология: химическая промышленность, металлургия, производство строительных материалов, сельскохозяйственное производство, пищевая промышленность, фармацевтическая промышленность, производство косметических препаратов, производство конструкционных материалов, электронная промышленность, нанотехнологии.



# ПЛАНИРУЕМЫЕ РЕЗУЛЬТАТЫ ОСВОЕНИЯ ПРОГРАММЫ ПО ХИМИИ НА БАЗОВОМ УРОВНЕ СРЕДНЕГО ОБЩЕГО ОБРАЗОВАНИЯ

## ЛИЧНОСТНЫЕ РЕЗУЛЬТАТЫ

ФГОС СОО устанавливает требования к результатам освоения обучающимися программ среднего общего образования (личностным, метапредметным и предметным). Научно-методической основой для разработки планируемых результатов освоения программ среднего общего образования является системно-деятельностный подход.

В соответствии с системно-деятельностным подходом в структуре личностных результатов освоения предмета «Химия» на уровне среднего общего образования выделены следующие составляющие:

осознание обучающимися российской гражданской идентичности – готовности к саморазвитию, самостоятельности и самоопределению;

наличие мотивации к обучению;

целенаправленное развитие внутренних убеждений личности на основе ключевых ценностей и исторических традиций базовой науки химии;

готовность и способность обучающихся руководствоваться в своей деятельности ценностно-смысловыми установками, присущими целостной системе химического образования;

наличие правосознания экологической культуры и способности ставить цели и строить жизненные планы.

Личностные результаты освоения предмета «Химия» достигаются в единстве учебной и воспитательной деятельности в соответствии с гуманистическими, социокультурными, духовно-нравственными ценностями и идеалами российского гражданского общества, принятыми в обществе нормами и правилами поведения, способствующими процессам самопознания, саморазвития и нравственного становления личности обучающихся.

Личностные результаты освоения предмета «Химия» отражают сформированность опыта познавательной и практической деятельности обучающихся по реализации принятых в обществе ценностей, в том числе в части:

### **1) гражданского воспитания:**

осознания обучающимися своих конституционных прав и обязанностей, уважения к закону и правопорядку;

представления о социальных нормах и правилах межличностных отношений в коллективе;

готовности к совместной творческой деятельности при создании учебных проектов, решении учебных и познавательных задач, выполнении химических экспериментов;

способности понимать и принимать мотивы, намерения, логику и аргументы других при анализе различных видов учебной деятельности;

### **2) патриотического воспитания:**

ценностного отношения к историческому и научному наследию отечественной химии;

уважения к процессу творчества в области теории и практического применения химии, осознания того, что достижения науки есть результат длительных наблюдений, кропотливых экспериментальных поисков, постоянного труда учёных и практиков;

интереса и познавательных мотивов в получении и последующем анализе информации о передовых достижениях современной отечественной химии;

### **3) духовно-нравственного воспитания:**

нравственного сознания, этического поведения;

способности оценивать ситуации, связанные с химическими явлениями, и принимать осознанные решения, ориентируясь на морально-нравственные нормы и ценности;

готовности оценивать своё поведение и поступки своих товарищей с позиций нравственных и правовых норм и осознание последствий этих поступков;

#### **4) формирования культуры здоровья:**

понимания ценностей здорового и безопасного образа жизни, необходимости ответственного отношения к собственному физическому и психическому здоровью;

соблюдения правил безопасного обращения с веществами в быту, повседневной жизни и в трудовой деятельности;

понимания ценности правил индивидуального и коллективного безопасного поведения в ситуациях, угрожающих здоровью и жизни людей;

осознания последствий и неприятия вредных привычек (употребления алкоголя, наркотиков, курения);

#### **5) трудового воспитания:**

коммуникативной компетентности в учебно-исследовательской деятельности, общественно полезной, творческой и других видах деятельности;

установки на активное участие в решении практических задач социальной направленности (в рамках своего класса, школы);

интереса к практическому изучению профессий различного рода, в том числе на основе применения предметных знаний по химии;

уважения к труду, людям труда и результатам трудовой деятельности;

готовности к осознанному выбору индивидуальной траектории образования, будущей профессии и реализации собственных жизненных планов с учётом личностных интересов, способностей к химии, интересов и потребностей общества;

#### **6) экологического воспитания:**

экологически целесообразного отношения к природе, как источнику существования жизни на Земле;

понимания глобального характера экологических проблем, влияния экономических процессов на состояние природной и социальной среды;

осознания необходимости использования достижений химии для решения вопросов рационального природопользования;

активного неприятия действий, приносящих вред окружающей природной среде, умения прогнозировать неблагоприятные экологические последствия предпринимаемых действий и предотвращать их;

наличия развитого экологического мышления, экологической культуры, опыта деятельности экологической направленности, умения руководствоваться ими в познавательной, коммуникативной и социальной практике, способности и умения активно противостоять идеологии хемофобии;

#### **7) ценности научного познания:**

сформированности мировоззрения, соответствующего современному уровню развития науки и общественной практики;

понимания специфики химии как науки, осознания её роли в формировании рационального научного мышления, создании целостного представления об окружающем мире как о единстве природы и человека, в познании природных закономерностей и решении проблем сохранения природного равновесия;

убеждённости в особой значимости химии для современной цивилизации: в её гуманистической направленности и важной роли в создании новой базы материальной культуры, решении глобальных проблем устойчивого развития человечества – сырьевой, энергетической, пищевой и экологической безопасности, в развитии медицины,

обеспечении условий успешного труда и экологически комфортной жизни каждого члена общества;

естественно-научной грамотности: понимания сущности методов познания, используемых в естественных науках, способности использовать получаемые знания для анализа и объяснения явлений окружающего мира и происходящих в нём изменений, умения делать обоснованные заключения на основе научных фактов и имеющихся данных с целью получения достоверных выводов;

способности самостоятельно использовать химические знания для решения проблем в реальных жизненных ситуациях;

интереса к познанию и исследовательской деятельности;

готовности и способности к непрерывному образованию и самообразованию, к активному получению новых знаний по химии в соответствии с жизненными потребностями;

интереса к особенностям труда в различных сферах профессиональной деятельности.

## **МЕТАПРЕДМЕТНЫЕ РЕЗУЛЬТАТЫ**

Метапредметные результаты освоения учебного предмета «Химия» на уровне среднего общего образования включают:

значимые для формирования мировоззрения обучающихся междисциплинарные (межпредметные) общенаучные понятия, отражающие целостность научной картины мира и специфику методов познания, используемых в естественных науках (материя, вещество, энергия, явление, процесс, система, научный факт, принцип, гипотеза, закономерность, закон, теория, исследование, наблюдение, измерение, эксперимент и другие);

универсальные учебные действия (познавательные, коммуникативные, регулятивные), обеспечивающие формирование функциональной грамотности и социальной компетенции обучающихся;

способность обучающихся использовать освоенные междисциплинарные, мировоззренческие знания и универсальные учебные действия в познавательной и социальной практике.

Метапредметные результаты отражают овладение универсальными учебными познавательными, коммуникативными и регулятивными действиями.

### **Овладение универсальными учебными познавательными действиями:**

#### **1) базовые логические действия:**

самостоятельно формулировать и актуализировать проблему, всесторонне её рассматривать;

определять цели деятельности, задавая параметры и критерии их достижения, соотносить результаты деятельности с поставленными целями;

использовать при освоении знаний приёмы логического мышления – выделять характерные признаки понятий и устанавливать их взаимосвязь, использовать соответствующие понятия для объяснения отдельных фактов и явлений;

выбирать основания и критерии для классификации веществ и химических реакций; устанавливать причинно-следственные связи между изучаемыми явлениями;

строить логические рассуждения (индуктивные, дедуктивные, по аналогии), выявлять закономерности и противоречия в рассматриваемых явлениях, формулировать выводы и заключения;

применять в процессе познания, используемые в химии символические (знаковые) модели, преобразовывать модельные представления – химический знак (символ) элемента, химическая формула, уравнение химической реакции – при решении учебных познавательных и практических задач, применять названные модельные представления для выявления характерных признаков изучаемых веществ и химических реакций.

## **2) базовые исследовательские действия:**

владеть основами методов научного познания веществ и химических реакций;

формулировать цели и задачи исследования, использовать поставленные и самостоятельно сформулированные вопросы в качестве инструмента познания и основы для формирования гипотезы по проверке правильности высказываемых суждений;

владеть навыками самостоятельного планирования и проведения ученических экспериментов, совершенствовать умения наблюдать за ходом процесса, самостоятельно прогнозировать его результат, формулировать обобщения и выводы относительно достоверности результатов исследования, составлять обоснованный отчёт о проделанной работе;

приобретать опыт ученической исследовательской и проектной деятельности, проявлять способность и готовность к самостоятельному поиску методов решения практических задач, применению различных методов познания.

## **3) работа с информацией:**

ориентироваться в различных источниках информации (научно-популярная литература химического содержания, справочные пособия, ресурсы Интернета), анализировать информацию различных видов и форм представления, критически оценивать её достоверность и непротиворечивость;

формулировать запросы и применять различные методы при поиске и отборе информации, необходимой для выполнения учебных задач определённого типа;

приобретать опыт использования информационно-коммуникативных технологий и различных поисковых систем;

самостоятельно выбирать оптимальную форму представления информации (схемы, графики, диаграммы, таблицы, рисунки и другие);

использовать научный язык в качестве средства при работе с химической информацией: применять межпредметные (физические и математические) знаки и символы, формулы, аббревиатуры, номенклатуру;

использовать и преобразовывать знаково-символические средства наглядности.

## **Овладение универсальными коммуникативными действиями:**

задавать вопросы по существу обсуждаемой темы в ходе диалога и/или дискуссии, высказывать идеи, формулировать свои предложения относительно выполнения предложенной задачи;

выступать с презентацией результатов познавательной деятельности, полученных самостоятельно или совместно со сверстниками при выполнении химического эксперимента, практической работы по исследованию свойств изучаемых веществ, реализации учебного проекта и формулировать выводы по результатам проведённых исследований путём согласования позиций в ходе обсуждения и обмена мнениями.

## **Овладение универсальными регулятивными действиями:**

самостоятельно планировать и осуществлять свою познавательную деятельность, определяя её цели и задачи, контролировать и по мере необходимости корректировать предлагаемый алгоритм действий при выполнении учебных и исследовательских задач, выбирать наиболее эффективный способ их решения с учётом получения новых знаний о веществах и химических реакциях;

осуществлять самоконтроль своей деятельности на основе самоанализа и самооценки.

## **ПРЕДМЕТНЫЕ РЕЗУЛЬТАТЫ**

### **10 КЛАСС**

Предметные результаты освоения курса «Органическая химия» отражают:

сформированность представлений о химической составляющей естественно-научной картины мира, роли химии в познании явлений природы, в формировании мышления и культуры личности, её функциональной грамотности, необходимой для решения практических задач и экологически обоснованного отношения к своему здоровью и природной среде;

владение системой химических знаний, которая включает: основополагающие понятия (химический элемент, атом, электронная оболочка атома, молекула, валентность, электроотрицательность, химическая связь, структурная формула (развёрнутая и сокращённая), моль, молярная масса, молярный объём, углеродный скелет, функциональная группа, радикал, изомерия, изомеры, гомологический ряд, гомологи, углеводороды, кислород и азотсодержащие соединения, мономер, полимер, структурное звено, высокомолекулярные соединения); теории и законы (теория строения органических веществ А. М. Бутлерова, закон сохранения массы веществ); закономерности, символический язык химии; мировоззренческие знания, лежащие в основе понимания причинности и системности химических явлений, фактологические сведения о свойствах, составе, получении и безопасном использовании важнейших органических веществ в быту и практической деятельности человека;

сформированность умений выявлять характерные признаки понятий, устанавливать их взаимосвязь, использовать соответствующие понятия при описании состава, строения и превращений органических соединений;

сформированность умений использовать химическую символику для составления молекулярных и структурных (развёрнутой, сокращённой) формул органических веществ и уравнений химических реакций, изготавливать модели молекул органических веществ для иллюстрации их химического и пространственного строения;

сформированность умений устанавливать принадлежность изученных органических веществ по их составу и строению к определённому классу/группе соединений (углеводороды, кислород и азотсодержащие соединения, высокомолекулярные соединения), давать им названия по систематической номенклатуре (IUPAC), а также приводить тривиальные названия отдельных органических веществ (этилен, пропилен, ацетилен, этиленгликоль, глицерин, фенол, формальдегид, ацетальдегид, муравьиная кислота, уксусная кислота, олеиновая кислота, стеариновая кислота, глюкоза, фруктоза, крахмал, целлюлоза, глицин);

сформированность умения определять виды химической связи в органических соединениях (одинарные и кратные);

сформированность умения применять положения теории строения органических веществ А. М. Бутлерова для объяснения зависимости свойств веществ от их состава и строения; закон сохранения массы веществ;

сформированность умений характеризовать состав, строение, физические и химические свойства типичных представителей различных классов органических веществ (метан, этан, этилен, пропилен, ацетилен, бутadiен-1,3, метилбутadiен-1,3, бензол, метанол, этанол, этиленгликоль, глицерин, фенол, ацетальдегид, муравьиная и уксусная кислоты, глюкоза, крахмал, целлюлоза, аминокислота), иллюстрировать генетическую связь между ними уравнениями соответствующих химических реакций с использованием структурных формул;

сформированность умения характеризовать источники углеводородного сырья (нефть, природный газ, уголь), способы их переработки и практическое применение продуктов переработки;

сформированность умений проводить вычисления по химическим уравнениям (массы, объёма, количества исходного вещества или продукта реакции по известным массе, объёму, количеству одного из исходных веществ или продуктов реакции);

сформированность умений владеть системой знаний об основных методах научного познания, используемых в химии при изучении веществ и химических явлений (наблюдение, измерение, эксперимент, моделирование), использовать системные химические знания для принятия решений в конкретных жизненных ситуациях, связанных с веществами и их применением;

сформированность умений соблюдать правила пользования химической посудой и лабораторным оборудованием, а также правила обращения с веществами в соответствии с инструкциями по выполнению лабораторных химических опытов;

сформированность умений планировать и выполнять химический эксперимент (превращения органических веществ при нагревании, получение этилена и изучение его свойств, качественные реакции органических веществ, денатурация белков при нагревании, цветные реакции белков) в соответствии с правилами техники безопасности при обращении с веществами и лабораторным оборудованием, представлять результаты химического эксперимента в форме записи уравнений соответствующих реакций и формулировать выводы на основе этих результатов;

сформированность умений критически анализировать химическую информацию, получаемую из разных источников (средства массовой информации, Интернет и других);

сформированность умений соблюдать правила экологически целесообразного поведения в быту и трудовой деятельности в целях сохранения своего здоровья и окружающей природной среды, осознавать опасность воздействия на живые организмы определённых органических веществ, понимая смысл показателя ПДК, пояснять на примерах способы уменьшения и предотвращения их вредного воздействия на организм человека;

для обучающихся с ограниченными возможностями здоровья: умение применять знания об основных доступных методах познания веществ и химических явлений;

для слепых и слабовидящих обучающихся: умение использовать рельефно-точечную систему обозначений Л. Брайля для записи химических формул.

## 11 КЛАСС

Предметные результаты освоения курса «Общая и неорганическая химия» отражают:

сформированность представлений: о химической составляющей естественно-научной картины мира, роли химии в познании явлений природы, в формировании мышления и культуры личности, её функциональной грамотности, необходимой для решения практических задач и экологически обоснованного отношения к своему здоровью и природной среде;

владение системой химических знаний, которая включает: основополагающие понятия (химический элемент, атом, изотоп, s-, p-, d- электронные орбитали атомов, ион, молекула, моль, молярный объём, валентность, электроотрицательность, степень окисления, химическая связь (ковалентная, ионная, металлическая, водородная), кристаллическая решётка, типы химических реакций, раствор, электролиты, неэлектролиты, электролитическая диссоциация, окислитель, восстановитель, скорость химической реакции, химическое равновесие); теории и законы (теория электролитической диссоциации, периодический закон Д. И. Менделеева, закон сохранения массы веществ, закон сохранения и превращения энергии при химических реакциях), закономерности, символический язык химии, мировоззренческие знания, лежащие в основе понимания причинности и системности химических явлений, фактологические сведения о свойствах, составе, получении и безопасном использовании важнейших неорганических веществ в быту и практической деятельности человека;

сформированность умений выявлять характерные признаки понятий, устанавливать их взаимосвязь, использовать соответствующие понятия при описании неорганических веществ и их превращений;

сформированность умений использовать химическую символику для составления формул веществ и уравнений химических реакций, систематическую номенклатуру (IUPAC) и тривиальные названия отдельных неорганических веществ (угарный газ, углекислый газ, аммиак, гашёная известь, негашёная известь, питьевая сода, пирит и другие);

сформированность умений определять валентность и степень окисления химических элементов в соединениях различного состава, вид химической связи (ковалентная, ионная, металлическая, водородная) в соединениях, тип кристаллической решётки конкретного вещества (атомная, молекулярная, ионная, металлическая), характер среды в водных растворах неорганических соединений;

сформированность умений устанавливать принадлежность неорганических веществ по их составу к определённому классу/группе соединений (простые вещества – металлы и неметаллы, оксиды, основания, кислоты, амфотерные гидроксиды, соли);

сформированность умений раскрывать смысл периодического закона Д. И. Менделеева и демонстрировать его систематизирующую, объяснительную и прогностическую функции;

сформированность умений характеризовать электронное строение атомов химических элементов 1–4 периодов Периодической системы химических элементов Д. И. Менделеева, используя понятия «s-, p-, d-электронные орбитали», «энергетические уровни», объяснять закономерности изменения свойств химических элементов и их соединений по периодам и группам Периодической системы химических элементов Д. И. Менделеева;

сформированность умений характеризовать (описывать) общие химические свойства неорганических веществ различных классов, подтверждать существование генетической связи между неорганическими веществами с помощью уравнений соответствующих химических реакций;

сформированность умения классифицировать химические реакции по различным признакам (числу и составу реагирующих веществ, тепловому эффекту реакции, изменению степеней окисления элементов, обратимости реакции, участию катализатора);

сформированность умений составлять уравнения реакций различных типов, полные и сокращённые уравнения реакций ионного обмена, учитывая условия, при которых эти реакции идут до конца;

сформированность умений проводить реакции, подтверждающие качественный состав различных неорганических веществ, распознавать опытным путём ионы, присутствующие в водных растворах неорганических веществ;

сформированность умений раскрывать сущность окислительно-восстановительных реакций посредством составления электронного баланса этих реакций;

сформированность умений объяснять зависимость скорости химической реакции от различных факторов; характер смещения химического равновесия в зависимости от внешнего воздействия (принцип Ле Шателье);

сформированность умений характеризовать химические процессы, лежащие в основе промышленного получения серной кислоты, аммиака, а также сформированность представлений об общих научных принципах и экологических проблемах химического производства;

сформированность умений проводить вычисления с использованием понятия «массовая доля вещества в растворе», объёмных отношений газов при химических реакциях, массы вещества или объёма газов по известному количеству вещества, массе

или объёму одного из участвующих в реакции веществ, теплового эффекта реакции на основе законов сохранения массы веществ, превращения и сохранения энергии;

сформированность умений соблюдать правила пользования химической посудой и лабораторным оборудованием, а также правила обращения с веществами в соответствии с инструкциями по выполнению лабораторных химических опытов;

сформированность умений планировать и выполнять химический эксперимент (разложение пероксида водорода в присутствии катализатора, определение среды растворов веществ с помощью универсального индикатора, влияние различных факторов на скорость химической реакции, реакции ионного обмена, качественные реакции на сульфат-, карбонат- и хлорид-анионы, на катион аммония, решение экспериментальных задач по темам «Металлы» и «Неметаллы») в соответствии с правилами техники безопасности при обращении с веществами и лабораторным оборудованием, представлять результаты химического эксперимента в форме записи уравнений соответствующих реакций и формулировать выводы на основе этих результатов;

сформированность умений критически анализировать химическую информацию, получаемую из разных источников (средства массовой коммуникации, Интернет и других);

сформированность умений соблюдать правила экологически целесообразного поведения в быту и трудовой деятельности в целях сохранения своего здоровья и окружающей природной среды, осознавать опасность воздействия на живые организмы определённых веществ, понимая смысл показателя ПДК, пояснять на примерах способы уменьшения и предотвращения их вредного воздействия на организм человека;

для обучающихся с ограниченными возможностями здоровья: умение применять знания об основных доступных методах познания веществ и химических явлений;

для слепых и слабовидящих обучающихся: умение использовать рельефно-точечную систему обозначений Л. Брайля для записи химических формул.



**ТЕМАТИЧЕСКОЕ ПЛАНИРОВАНИЕ  
10 КЛАСС**

№ п/п	Наименование разделов и тем программы	Количество часов			Электронные (цифровые) образовательные ресурсы
		Всего	Контрольные работы	Практические работы	
<b>Раздел 1. Теоретические основы органической химии</b>					
1.1	Предмет органической химии. Теория строения органических соединений А. М. Бутлерова	3	0	0.5	РЭШ <a href="https://resh.edu.ru/">https://resh.edu.ru/</a>
Итого по разделу		3			
<b>Раздел 2. Углеводороды</b>					
2.1	Предельные углеводороды — алканы	2	0	0	РЭШ <a href="https://resh.edu.ru/">https://resh.edu.ru/</a>
2.2	Непредельные углеводороды: алкены, алкадиены, алкины	6	0	1	РЭШ <a href="https://resh.edu.ru/">https://resh.edu.ru/</a>
2.3	Ароматические углеводороды	2	0	0	РЭШ <a href="https://resh.edu.ru/">https://resh.edu.ru/</a>
2.4	Природные источники углеводородов и их переработка	3	1	0.5	РЭШ <a href="https://resh.edu.ru/">https://resh.edu.ru/</a>
Итого по разделу		13			
<b>Раздел 3. Кислородсодержащие органические соединения</b>					
3.1	Спирты. Фенол	3	0	1	РЭШ <a href="https://resh.edu.ru/">https://resh.edu.ru/</a>
3.2	Альдегиды. Карбоновые кислоты. Сложные эфиры	7	0	1.5	РЭШ <a href="https://resh.edu.ru/">https://resh.edu.ru/</a>
3.3	Углеводы	3	1	0.5	РЭШ <a href="https://resh.edu.ru/">https://resh.edu.ru/</a>
Итого по разделу		13			
<b>Раздел 4. Азотсодержащие органические соединения</b>					
4.1	Амины. Аминокислоты. Белки	3	0	0	РЭШ <a href="https://resh.edu.ru/">https://resh.edu.ru/</a>
Итого по разделу		3			

<b>Раздел 5. Высокомолекулярные соединения</b>					
5.1	Пластмассы. Каучуки. Волокна	2	0	0.5	РЭШ <a href="https://resh.edu.ru/">https://resh.edu.ru/</a>
Итого по разделу		2			
ОБЩЕЕ КОЛИЧЕСТВО ЧАСОВ ПО ПРОГРАММЕ		34	2	5.5	

## 11 КЛАСС

№ п/п	Наименование разделов и тем программы	Количество часов			Электронные (цифровые) образовательные ресурсы
		Всего	Контрольные работы	Практические работы	
<b>Раздел 1. Теоретические основы химии</b>					
1.1	Строение атомов. Периодический закон и Периодическая система химических элементов Д. И. Менделеева	3	0	0	РЭШ <a href="https://resh.edu.ru/">https://resh.edu.ru/</a>
1.2	Строение вещества. Многообразие веществ	4	0	0.5	РЭШ <a href="https://resh.edu.ru/">https://resh.edu.ru/</a>
1.3	Химические реакции	6	1	1.5	РЭШ <a href="https://resh.edu.ru/">https://resh.edu.ru/</a>
Итого по разделу		13			РЭШ <a href="https://resh.edu.ru/">https://resh.edu.ru/</a>
<b>Раздел 2. Неорганическая химия</b>					
2.1	Металлы	6	0	1.5	РЭШ <a href="https://resh.edu.ru/">https://resh.edu.ru/</a>
2.2	Неметаллы	9	1	2	РЭШ <a href="https://resh.edu.ru/">https://resh.edu.ru/</a>
2.3	Связь неорганических и органических веществ	2	0	0	РЭШ <a href="https://resh.edu.ru/">https://resh.edu.ru/</a>
Итого по разделу		17			РЭШ <a href="https://resh.edu.ru/">https://resh.edu.ru/</a>
<b>Раздел 3. Химия и жизнь</b>					
3.1	Химия и жизнь	4	0	0	РЭШ <a href="https://resh.edu.ru/">https://resh.edu.ru/</a>
Итого по разделу		4			
ОБЩЕЕ КОЛИЧЕСТВО ЧАСОВ ПО ПРОГРАММЕ		34	2	5.5	

## ПОУРОЧНОЕ ПЛАНИРОВАНИЕ

### 10 КЛАСС

№ п/ п	Тема урока	Количество часов			Дата изучени я	Электронные цифровые образовательные ресурсы
		Всего	Контрольные работы	Практически работы		
1	Предмет органической химии, её возникновение, развитие и значение	1	0	0		Урок «Предмет органической химии. Теория химического строения органических веществ» (РЭШ) <a href="https://resh.edu.ru/subject/lesson/6149/start/170388/">https://resh.edu.ru/subject/lesson/6149/start/170388/</a>
2	Теория строения органических соединений А. М. Бутлерова, её основные положения	1	0	0		Видеоурок «Теория строения органических соединений А.М. Бутлерова» (Инфоурок) <a href="https://school.infourok.ru/video-lessons/348b62c3-7029-402c-9729-a9b207ec94e3">https://school.infourok.ru/video-lessons/348b62c3-7029-402c-9729-a9b207ec94e3</a>
3	Алканы: состав и строение, гомологический ряд	1	0	0.5		Урок «Предельные углеводороды – алканы» (РЭШ) <a href="https://resh.edu.ru/subject/lesson/6151/start/149993/">https://resh.edu.ru/subject/lesson/6151/start/149993/</a>
4	Метан и этан — простейшие представители алканов	1	0	0		Урок «Предельные углеводороды – алканы» (РЭШ) <a href="https://resh.edu.ru/subject/lesson/6151/start/149993/">https://resh.edu.ru/subject/lesson/6151/start/149993/</a>
5	Алкены: состав и строение, свойства	1	0	0		Урок «Непредельные углеводороды – алкены» (РЭШ) <a href="https://resh.edu.ru/subject/lesson/5412/start/212563/">https://resh.edu.ru/subject/lesson/5412/start/212563/</a>
6	Этилен и пропилен — простейшие представители алкенов	1	0	0		

7	Практическая работа № 1. «Получение этилена и изучение его свойств»	1	0	1		
8	Алкадиены. Бутадиен-1,3 и метилбутадиен-1,3. Получение синтетического каучука и резины	1	0	0		Видеоурок «Алкадиены. Типы алкадиенов» (Инфоурок) <a href="https://school.infourok.ru/video-lessons/dcf81916-83d6-4fe7-a0e7-7a60f7ae0799">https://school.infourok.ru/video-lessons/dcf81916-83d6-4fe7-a0e7-7a60f7ae0799</a>
9	Алкины: состав и особенности строения, гомологический ряд. Ацетилен — простейший представитель алкинов	1	0	0		Видеоурок «Алкины, гомологический ряд алкинов. Электронное и пространственное строение алкинов на примере ацетилена» (Инфоурок) <a href="https://school.infourok.ru/video-lessons/5fbd9a4d-d1ae-46af-896a-7c380aae444b">https://school.infourok.ru/video-lessons/5fbd9a4d-d1ae-46af-896a-7c380aae444b</a>
10	Представление о классификации органических веществ. Номенклатура (систематическая) и тривиальные названия органических веществ	1	0	0		
11	Вычисления по уравнению химической реакции	1	0	0		
12	Арены: бензол и толуол. Токсичность	1	0	0		Урок «Арены (ароматические углеводороды)» (РЭШ)

	аренов					<a href="https://resh.edu.ru/subject/lesson/4775/start/150494/">https://resh.edu.ru/subject/lesson/4775/start/150494/</a>
13	Генетическая связь углеводов, принадлежащих к различным классам	1	0	0		
14	Природные источники углеводов: природный газ и попутные нефтяные газы, нефть и продукты её переработки	1	0	0		Урок «Природные источники и переработка углеводов» (РЭШ) <a href="https://resh.edu.ru/subject/lesson/6148/start/170461/">https://resh.edu.ru/subject/lesson/6148/start/170461/</a>
15	Природные источники углеводов: природный газ и попутные нефтяные газы, нефть и продукты её переработки	1	0	0.5		
16	Контрольная работа по разделу «Углеводороды»	1	1	0		
17	Предельные одноатомные спирты: метанол и этанол. Водородная связь	1	0	0.5		Урок «Одноатомные предельные спирты» (РЭШ) <a href="https://resh.edu.ru/subject/lesson/4769/start/150550/">https://resh.edu.ru/subject/lesson/4769/start/150550/</a>
18	Многоатомные спирты: этиленгликоль и	1	0	0.5		Видеоурок «Многоатомные спирты» (Инфоурок) <a href="https://school.infourok.ru/video-lessons/ee5afc3b-e648-494a-9e67-1c5d9e5ec33a">https://school.infourok.ru/video-lessons/ee5afc3b-e648-494a-9e67-1c5d9e5ec33a</a>

	глицерин					
19	Фенол: строение молекулы, физические и химические свойства, применение	1	0	0		Урок «Фенолы и ароматические спирты» (РЭШ) <a href="https://resh.edu.ru/subject/lesson/5727/start/150577/">https://resh.edu.ru/subject/lesson/5727/start/150577/</a>
20	Альдегиды: формальдегид и ацетальдегид. Ацетон	1	0	0.5		Урок «Альдегиды и кетоны» (РЭШ) <a href="https://resh.edu.ru/subject/lesson/4776/start/150604/">https://resh.edu.ru/subject/lesson/4776/start/150604/</a>
21	Одноосновные предельные карбоновые кислоты: муравьиная и уксусная	1	0	0		Видеоурок «Одноосновные карбоновые кислоты. Строение, физические свойства, номенклатура» (Инфоурок) <a href="https://school.infourok.ru/video-lessons/68d3c9a0-78e2-4d09-b054-e588e4f6523b">https://school.infourok.ru/video-lessons/68d3c9a0-78e2-4d09-b054-e588e4f6523b</a>
22	Практическая работа № 2. «Свойства раствора уксусной кислоты»	1	0	1		
23	Стеариновая и олеиновая кислоты, как представители высших карбоновых кислот	1	0	0		
24	Мыла как соли высших карбоновых кислот, их моющее действие	1	0	0		Урок «Жиры. Моющие средства» (РЭШ) <a href="https://resh.edu.ru/subject/lesson/5952/start/150631/">https://resh.edu.ru/subject/lesson/5952/start/150631/</a>
25	Сложные эфиры как производные карбоновых кислот. Гидролиз сложных	1	0	0		

	эфиров					
26	Жиры: гидролиз, применение, биологическая роль жиров	1	0	0		
27	Углеводы: состав, классификация. Важнейшие представители: глюкоза, фруктоза, сахароза	1	0	0		Урок «Углеводы. Глюкоза. Олигосахариды. Сахароза» (РЭШ) <a href="https://resh.edu.ru/subject/lesson/6150/start/150687/">https://resh.edu.ru/subject/lesson/6150/start/150687/</a>
28	Крахмал и целлюлоза как природные полимеры	1	0	0.5		Урок «Полисахариды. Крахмал. Целлюлоза» (РЭШ) <a href="https://resh.edu.ru/subject/lesson/5413/start/150714/">https://resh.edu.ru/subject/lesson/5413/start/150714/</a>
29	Контрольная работа по разделу «Кислородсодержащие органические соединения»	1	1	0		
30	Амины: метиламин и анилин	1	0	0		Видеоурок «Амины - органические основания» (Инфоурок) <a href="https://school.infourok.ru/video-lessons/40496257-2fb2-449f-8dae-1753e60ad8de">https://school.infourok.ru/video-lessons/40496257-2fb2-449f-8dae-1753e60ad8de</a>
31	Аминокислоты как амфотерные органические соединения, их биологическое значение. Пептиды	1	0	0		Урок «Аминокислоты. Белки» (РЭШ) <a href="https://resh.edu.ru/subject/lesson/4743/start/150742/">https://resh.edu.ru/subject/lesson/4743/start/150742/</a>
32	Белки как природные высокомолекулярные	1	0	0		



	соединения					
33	Основные понятия химии высокомолекулярных соединений	1	0	0		
34	Основные методы синтеза высокомолекулярных соединений. Пластмассы, каучуки, волокна	1	0	0.5		Урок «Синтетические полимеры. Конденсационные полимеры. Пенопласты» (РЭШ) <a href="https://resh.edu.ru/subject/lesson/6095/start/150823/">https://resh.edu.ru/subject/lesson/6095/start/150823/</a> Урок «Натуральный каучук. Синтетические каучуки» (РЭШ) <a href="https://resh.edu.ru/subject/lesson/6152/start/150850/">https://resh.edu.ru/subject/lesson/6152/start/150850/</a> Урок «Синтетические волокна» (РЭШ) <a href="https://resh.edu.ru/subject/lesson/4777/start/170536/">https://resh.edu.ru/subject/lesson/4777/start/170536/</a>
ОБЩЕЕ КОЛИЧЕСТВО ЧАСОВ ПО ПРОГРАММЕ		34	2	5.5		

## 11 КЛАСС

№ п/п	Тема урока	Количество часов			Дата изучения	Электронные цифровые образовательные ресурсы
		Всего	Контрольные работы	Практические работы		
1	Химический элемент. Атом. Электронная конфигурация атомов	1	0	0		«Химический элемент. Нуклиды. Изотопы. Законы сохранения массы и энергии в химии» (РЭШ) <a href="https://resh.edu.ru/subject/lesson/6479/start/150989/">https://resh.edu.ru/subject/lesson/6479/start/150989/</a>
2	Периодический закон и Периодическая система химических элементов Д. И. Менделеева, их связь с современной теорией строения атомов	1	0	0		«Валентность и валентные возможности атомов» (РЭШ) <a href="https://resh.edu.ru/subject/lesson/6332/start/151021/">https://resh.edu.ru/subject/lesson/6332/start/151021/</a>
3	Закономерности изменения свойств химических элементов и их соединений по группам и периодам. Значение периодического закона и системы химических элементов Д.И. Менделеева в развитии науки	1	0	0		«Валентность и валентные возможности атомов» (РЭШ) <a href="https://resh.edu.ru/subject/lesson/6332/start/151021/">https://resh.edu.ru/subject/lesson/6332/start/151021/</a>
4	Строение вещества. Химическая связь, её	1	0	0.5		«Ионная химическая связь» (Инфоурок) <a href="https://school.infourok.ru/video-lessons/431a34c6-">https://school.infourok.ru/video-lessons/431a34c6-</a>

	виды; механизмы образования ковалентной связи. Водородная связь					<a href="#">a31f-419a-bdf3-84c100d1612c</a>
5	Валентность. Электроотрицательность. Степень окисления. Вещества молекулярного и немолекулярного строения	1	0	0		«Пространственное строение молекул» (РЭШ) <a href="https://resh.edu.ru/subject/lesson/5911/start/151053/">https://resh.edu.ru/subject/lesson/5911/start/151053/</a> / «Строение кристаллов. Кристаллические решётки. Причина многообразия веществ» (РЭШ) <a href="https://resh.edu.ru/subject/lesson/5581/start/151081/">https://resh.edu.ru/subject/lesson/5581/start/151081/</a> /
6	Понятие о дисперсных системах. Истинные и коллоидные растворы. Массовая доля вещества в растворе	1	0	0		«Дисперсные системы» (РЭШ) <a href="https://resh.edu.ru/subject/lesson/4939/start/151134/">https://resh.edu.ru/subject/lesson/4939/start/151134/</a> /
7	Классификация и номенклатура неорганических соединений. Генетическая связь неорганических веществ, различных классов	1	0	0		
8	Классификация химических реакций в неорганической и органической химии. Закон сохранения массы веществ; закон сохранения и превращения энергии	1	0	0		«Классификация химических реакций» (РЭШ) <a href="https://resh.edu.ru/subject/lesson/4938/start/151107/">https://resh.edu.ru/subject/lesson/4938/start/151107/</a> /

	при химических реакциях					
9	Скорость реакции. Обратимые реакции. Химическое равновесие	1	0	0		«Скорость химической реакции» (Инфоурок) <a href="https://school.infourok.ru/video-lessons/59f342eb-29fd-4d9c-ae3c-6da3d16dc62f">https://school.infourok.ru/video-lessons/59f342eb-29fd-4d9c-ae3c-6da3d16dc62f</a> «Обратимость химических реакций. Химическое равновесие и способы его смещения» (Инфоурок) <a href="https://school.infourok.ru/video-lessons/07ee0cd8-8a00-49a0-a07b-ff80e2586938">https://school.infourok.ru/video-lessons/07ee0cd8-8a00-49a0-a07b-ff80e2586938</a>
10	Практическая работа № 1. «Влияние различных факторов на скорость химической реакции»	1	0	1		
11	Электролитическая диссоциация. Понятие о водородном показателе (рН) раствора. Реакции ионного обмена. Гидролиз органических и неорганических веществ	1	0	0.5		«Гидролиз органических и неорганических соединений» (РЭШ) <a href="https://resh.edu.ru/subject/lesson/5912/start/92791/">https://resh.edu.ru/subject/lesson/5912/start/92791/</a>
12	Окислительно-восстановительные реакции. Понятие об электролизе расплавов и растворов солей	1	0	0		
13	Контрольная работа по разделу	1	1	0		

	«Теоретические основы химии»					
14	Металлы, их положение в Периодической системе химических элементов Д. И. Менделеева и особенности строения атомов. Общие физические свойства металлов	1	0	0		«Классификация веществ. Металлы» (Инфоурок) <a href="https://school.infourok.ru/video-lessons/790f2343-7dcc-4f43-a075-b16e3d252fad">https://school.infourok.ru/video-lessons/790f2343-7dcc-4f43-a075-b16e3d252fad</a> «Общая характеристика и способы получения металлов» (РЭШ) <a href="https://resh.edu.ru/subject/lesson/3493/conspect/151212/">https://resh.edu.ru/subject/lesson/3493/conspect/151212/</a>
15	Сплавы металлов. Электрохимический ряд напряжений металлов	1	0	0		«Химические источники тока. Ряд стандартных электродных потенциалов» (РЭШ) <a href="https://resh.edu.ru/subject/lesson/3523/start/151161/">https://resh.edu.ru/subject/lesson/3523/start/151161/</a>
16	Химические свойства важнейших металлов (натрий, калий, кальций, магний, алюминий) и их соединений	1	0	0.5		«Обзор металлических элементов А- и В-групп» (РЭШ) <a href="https://resh.edu.ru/subject/lesson/5814/start/151239/">https://resh.edu.ru/subject/lesson/5814/start/151239/</a>
17	Химические свойства хрома, меди и их соединений	1	0	0		«Медь. Цинк. Титан. Хром. Железо. Никель. Платина» (РЭШ) <a href="https://resh.edu.ru/subject/lesson/3534/start/151266/">https://resh.edu.ru/subject/lesson/3534/start/151266/</a>
18	Химические свойства цинка, железа и их соединений	1	0	0		«Медь. Цинк. Титан. Хром. Железо. Никель. Платина» (РЭШ) <a href="https://resh.edu.ru/subject/lesson/3534/start/151266/">https://resh.edu.ru/subject/lesson/3534/start/151266/</a> «Сплавы металлов» (РЭШ) <a href="https://resh.edu.ru/subject/lesson/4961/start/151293/">https://resh.edu.ru/subject/lesson/4961/start/151293/</a>
19	Практическая работа	1	0	1		

	№ 2. "Решение экспериментальных задач по теме «Металлы»"					
20	Неметаллы, их положение в Периодической системе химических элементов Д. И. Менделеева и особенности строения атомов	1	0	0		«Обзор неметаллов. Свойства и применение важнейших неметаллов» (РЭШ) <a href="https://resh.edu.ru/subject/lesson/5939/start/151320/">https://resh.edu.ru/subject/lesson/5939/start/151320/</a>
21	Физические свойства неметаллов. Аллотропия неметаллов (на примере кислорода, серы, фосфора и углерода)	1	0	0		«Свойства оксидов неметаллов. Свойства серной и азотной кислот. Водородные соединения неметаллов» (РЭШ) <a href="https://resh.edu.ru/subject/lesson/5913/start/151347/">https://resh.edu.ru/subject/lesson/5913/start/151347/</a>
22	Химические свойства галогенов, серы и их соединений	1	0	0		
23	Химические свойства азота, фосфора и их соединений	1	0	0		
24	Химические свойства углерода, кремния и их соединений	1	0	0		
25	Применение важнейших неметаллов и их соединений	1	0	0		
26	Обобщение и	1	0	1		

	систематизация знаний по теме "Неметаллы". Вычисления по уравнениям химических реакций и термохимические расчёты					
27	Практическая работа № 3. «Решение экспериментальных задач по теме "Неметаллы"»	1	0	1		
28	Контрольная работа по темам «Металлы» и «Неметаллы»	1	1	0		
29	Неорганические и органические кислоты. Неорганические и органические основания	1	0	0		
30	Амфотерные неорганические и органические соединения. Генетическая связь неорганических и органических веществ	1	0	0		
31	Роль химии в обеспечении экологической,	1	0	0		

	энергетической и пищевой безопасности, развитии медицины					
32	Представления об общих научных принципах промышленного получения важнейших веществ	1	0	0		"Принципы химического производства. Промышленное получение металлов. Производство чугуна и стали" (РЭШ) <a href="https://resh.edu.ru/subject/lesson/3514/start/151429/">https://resh.edu.ru/subject/lesson/3514/start/151429/</a>
33	Человек в мире веществ и материалов	1	0	0		
34	Химия и здоровье человека	1	0	0		"Химия в быту. Химическая промышленность и окружающая среда" (РЭШ) <a href="https://resh.edu.ru/subject/lesson/3504/start/151485/">https://resh.edu.ru/subject/lesson/3504/start/151485/</a>
ОБЩЕЕ КОЛИЧЕСТВО ЧАСОВ ПО ПРОГРАММЕ		34	2	5.5		



## **УЧЕБНО-МЕТОДИЧЕСКОЕ ОБЕСПЕЧЕНИЕ ОБРАЗОВАТЕЛЬНОГО ПРОЦЕССА**

### **ОБЯЗАТЕЛЬНЫЕ УЧЕБНЫЕ МАТЕРИАЛЫ ДЛЯ УЧЕНИКА**

- Химия, 10 класс/ Рудзитис Г.Е., Фельдман Ф.Г., Акционерное общество «Издательство «Просвещение»
- Химия, 11 класс/ Рудзитис Г.Е., Фельдман Ф.Г., Акционерное общество «Издательство «Просвещение»

### **МЕТОДИЧЕСКИЕ МАТЕРИАЛЫ ДЛЯ УЧИТЕЛЯ**

- Химия, 10 класс/ Рудзитис Г.Е., Фельдман Ф.Г., Акционерное общество «Издательство «Просвещение»
- Химия, 11 класс/ Рудзитис Г.Е., Фельдман Ф.Г., Акционерное общество «Издательство «Просвещение»

Гара Н. Н.

Химия. Уроки в 10 классе : учеб. пособие для  
общеобразоват. организаций / Н. Н. Гара. — 2-е изд.,  
перераб. — М. : Просвещение, 2015.

Гара Н.Н. Химия. Уроки в 11 классе: пособие для учителя/Н. Н. Гара. – М.:  
Просвещение, 2009

### **ЦИФРОВЫЕ ОБРАЗОВАТЕЛЬНЫЕ РЕСУРСЫ И РЕСУРСЫ СЕТИ ИНТЕРНЕТ**

РЭШ <https://resh.edu.ru/>

<https://infourok.ru/>

## **Биология**

### **ПОЯСНИТЕЛЬНАЯ ЗАПИСКА**

При разработке программы по биологии теоретическую основу для определения подходов к формированию содержания учебного предмета «Биология» составили: концептуальные положения ФГОС СОО о взаимообусловленности целей, содержания, результатов обучения и требований к уровню подготовки выпускников, положения об общих целях и принципах, характеризующих современное состояние системы среднего общего образования в Российской Федерации, а также положения о специфике биологии, её значении в познании живой природы и обеспечении существования человеческого общества. Согласно названным положениям, определены основные функции программы по биологии и её структура.

Программа по биологии даёт представление о целях, об общей стратегии обучения, воспитания и развития обучающихся средствами учебного предмета «Биология», определяет обязательное предметное содержание, его структуру, распределение по разделам и темам, рекомендуемую последовательность изучения учебного материала с учётом межпредметных и внутрипредметных связей, логики образовательного процесса, возрастных особенностей обучающихся.

В программе по биологии также учитываются требования к планируемым личностным, метапредметным и предметным результатам обучения в формировании

основных видов учебно-познавательной деятельности/учебных действий обучающихся по освоению содержания биологического образования.

В программе по биологии (10–11 классы, базовый уровень) реализован принцип преемственности в изучении биологии, благодаря чему в ней просматривается направленность на развитие знаний, связанных с формированием естественно-научного мировоззрения, ценностных ориентаций личности, экологического мышления, представлений о здоровом образе жизни и бережным отношением к окружающей природной среде. Поэтому наряду с изучением общебиологических теорий, а также знаний о строении живых систем разного ранга и сущности основных протекающих в них процессов в программе по биологии уделено внимание использованию полученных знаний в повседневной жизни для решения прикладных задач, в том числе: профилактики наследственных заболеваний человека, медико-генетического консультирования, обоснования экологически целесообразного поведения в окружающей природной среде, анализа влияния хозяйственной деятельности человека на состояние природных и искусственных экосистем. Усиление внимания к прикладной направленности учебного предмета «Биология» продиктовано необходимостью обеспечения условий для решения одной из актуальных задач школьного биологического образования, которая предполагает формирование у обучающихся способности адаптироваться к изменениям динамично развивающегося современного мира.

Биология на уровне среднего общего образования занимает важное место. Она обеспечивает формирование у обучающихся представлений о научной картине мира, расширяет и обобщает знания о живой природе, её отличительных признаках – уровневой организации и эволюции, создаёт условия для: познания законов живой природы, формирования функциональной грамотности, навыков здорового и безопасного образа жизни, экологического мышления, ценностного отношения к живой природе и человеку.

Большое значение биология имеет также для решения воспитательных и развивающих задач среднего общего образования, социализации обучающихся. Изучение биологии обеспечивает условия для формирования интеллектуальных, коммуникационных и информационных навыков, эстетической культуры, способствует интеграции биологических знаний с представлениями из других учебных предметов, в частности, физики, химии и географии. Названные положения о предназначении учебного предмета «Биология» составили основу для определения подходов к отбору и структурированию его содержания, представленного в программе по биологии.

Отбор содержания учебного предмета «Биология» на базовом уровне осуществлён с позиций культуросообразного подхода, в соответствии с которым обучающиеся должны освоить знания и умения, значимые для формирования общей культуры, определяющие адекватное поведение человека в окружающей природной среде, востребованные в повседневной жизни и практической деятельности. Особое место в этой системе знаний занимают элементы содержания, которые служат основой для формирования представлений о современной естественно-научной картине мира и ценностных ориентациях личности, способствующих гуманизации биологического образования.

Структурирование содержания учебного материала в программе по биологии осуществлено с учётом приоритетного значения знаний об отличительных особенностях живой природы, о её уровневой организации и эволюции. В соответствии с этим в структуре учебного предмета «Биология» выделены следующие содержательные линии: «Биология как наука. Методы научного познания», «Клетка как биологическая система», «Организм как биологическая система», «Система и многообразие органического мира», «Эволюция живой природы», «Экосистемы и присущие им закономерности».

Цель изучения учебного предмета «Биология» на базовом уровне – овладение обучающимися знаниями о структурно-функциональной организации живых систем

разного ранга и приобретение умений использовать эти знания для грамотных действий в отношении объектов живой природы и решения различных жизненных проблем.

Достижение цели изучения учебного предмета «Биология» на базовом уровне обеспечивается решением следующих задач:

освоение обучающимися системы знаний о биологических теориях, учениях, законах, закономерностях, гипотезах, правилах, служащих основой для формирования представлений о естественно-научной картине мира, о методах научного познания, строении, многообразии и особенностях живых систем разного уровня организации, выдающихся открытиях и современных исследованиях в биологии;

формирование у обучающихся познавательных, интеллектуальных и творческих способностей в процессе анализа данных о путях развития в биологии научных взглядов, идей и подходов к изучению живых систем разного уровня организации;

становление у обучающихся общей культуры, функциональной грамотности, развитие умений объяснять и оценивать явления окружающего мира живой природы на основании знаний и опыта, полученных при изучении биологии;

формирование у обучающихся умений иллюстрировать значение биологических знаний в практической деятельности человека, развитии современных медицинских технологий и агробιοтехнологий;

воспитание убеждённости в возможности познания человеком живой природы, необходимости бережного отношения к ней, соблюдения этических норм при проведении биологических исследований;

осознание ценности биологических знаний для повышения уровня экологической культуры, для формирования научного мировоззрения;

применение приобретённых знаний и умений в повседневной жизни для оценки последствий своей деятельности по отношению к окружающей среде, собственному здоровью, обоснование и соблюдение мер профилактики заболеваний.

В системе среднего общего образования «Биология», изучаемая на базовом уровне, является обязательным учебным предметом, входящим в состав предметной области «Естественно-научные предметы».

Для изучения биологии на базовом уровне среднего общего образования отводится 68 часов: в 10 классе – 34 часа (1 час в неделю), в 11 классе – 34 часа (1 час в неделю).

# СОДЕРЖАНИЕ ОБУЧЕНИЯ

## 10 КЛАСС

### **Тема 1. Биология как наука.**

Биология как наука. Связь биологии с общественными, техническими и другими естественными науками, философией, этикой, эстетикой и правом. Роль биологии в формировании современной научной картины мира. Система биологических наук.

Методы познания живой природы (наблюдение, эксперимент, описание, измерение, классификация, моделирование, статистическая обработка данных).

#### **Демонстрации:**

Портреты: Ч. Дарвин, Г. Мендель, Н. К. Кольцов, Дж. Уотсон и Ф. Крик.

Таблицы и схемы: «Методы познания живой природы».

#### **Лабораторные и практические работы:**

Практическая работа № 1. «Использование различных методов при изучении биологических объектов».

### **Тема 2. Живые системы и их организация.**

Живые системы (биосистемы) как предмет изучения биологии. Отличие живых систем от неорганической природы.

Свойства биосистем и их разнообразие. Уровни организации биосистем: молекулярный, клеточный, тканевый, организменный, популяционно-видовой, экосистемный (биогеоценотический), биосферный.

#### **Демонстрации:**

Таблицы и схемы: «Основные признаки жизни», «Уровни организации живой природы».

Оборудование: модель молекулы ДНК.

### **Тема 3. Химический состав и строение клетки.**

Химический состав клетки. Химические элементы: макроэлементы, микроэлементы. Вода и минеральные вещества.

Функции воды и минеральных веществ в клетке. Поддержание осмотического баланса.

Белки. Состав и строение белков. Аминокислоты – мономеры белков. Незаменимые и заменимые аминокислоты. Аминокислотный состав. Уровни структуры белковой молекулы (первичная, вторичная, третичная и четвертичная структура). Химические свойства белков. Биологические функции белков.

Ферменты – биологические катализаторы. Строение фермента: активный центр, субстратная специфичность. Коферменты. Витамины. Отличия ферментов от неорганических катализаторов.

Углеводы: моносахариды (глюкоза, рибоза и дезоксирибоза), дисахариды (сахароза, лактоза) и полисахариды (крахмал, гликоген, целлюлоза). Биологические функции углеводов.

Липиды: триглицериды, фосфолипиды, стероиды. Гидрофильно-гидрофобные свойства. Биологические функции липидов. Сравнение углеводов, белков и липидов как источников энергии.

Нуклеиновые кислоты: ДНК и РНК. Нуклеотиды – мономеры нуклеиновых кислот. Строение и функции ДНК. Строение и функции РНК. Виды РНК. АТФ: строение и функции.

Цитология – наука о клетке. Клеточная теория – пример взаимодействия идей и фактов в научном познании. Методы изучения клетки.

Клетка как целостная живая система. Общие признаки клеток: замкнутая наружная мембрана, молекулы ДНК как генетический аппарат, система синтеза белка.

Типы клеток: эукариотическая и прокариотическая. Особенности строения прокариотической клетки. Клеточная стенка бактерий. Строение эукариотической клетки. Основные отличия растительной, животной и грибной клетки.

Поверхностные структуры клеток – клеточная стенка, гликокаликс, их функции. Плазматическая мембрана, её свойства и функции. Цитоплазма и её органоиды. Одномембранные органоиды клетки: ЭПС, аппарат Гольджи, лизосомы. Полуавтономные органоиды клетки: митохондрии, пластиды. Происхождение митохондрий и пластид. Виды пластид. Немембранные органоиды клетки: рибосомы, клеточный центр, центриоли, реснички, жгутики. Функции органоидов клетки. Включения.

Ядро – регуляторный центр клетки. Строение ядра: ядерная оболочка, кариоплазма, хроматин, ядрышко. Хромосомы.

Транспорт веществ в клетке.

#### **Демонстрации:**

Портреты: А. Левенгук, Р. Гук, Т. Шванн, М. Шлейден, Р. Вирхов, Дж. Уотсон, Ф. Крик, М. Уилкинс, Р. Франклин, К. М. Бэр.

Диаграммы: «Распределение химических элементов в неживой природе», «Распределение химических элементов в живой природе».

Таблицы и схемы: «Периодическая таблица химических элементов», «Строение молекулы воды», «Биосинтез белка», «Строение молекулы белка», «Строение фермента», «Нуклеиновые кислоты. ДНК», «Строение молекулы АТФ», «Строение эукариотической клетки», «Строение животной клетки», «Строение растительной клетки», «Строение прокариотической клетки», «Строение ядра клетки», «Углеводы», «Липиды».

Оборудование: световой микроскоп, оборудование для проведения наблюдений, измерений, экспериментов, микропрепараты растительных, животных и бактериальных клеток.

#### **Лабораторные и практические работы:**

Лабораторная работа № 1. «Изучение каталитической активности ферментов (на примере амилазы или каталазы)».

Лабораторная работа № 2. «Изучение строения клеток растений, животных и бактерий под микроскопом на готовых микропрепаратах и их описание».

#### **Тема 4. Жизнедеятельность клетки.**

Обмен веществ, или метаболизм. Ассимиляция (пластический обмен) и диссимиляция (энергетический обмен) – две стороны единого процесса метаболизма. Роль законов сохранения веществ и энергии в понимании метаболизма.

Типы обмена веществ: автотрофный и гетеротрофный. Роль ферментов в обмене веществ и превращении энергии в клетке.

Фотосинтез. Световая и темновая фазы фотосинтеза. Реакции фотосинтеза. Эффективность фотосинтеза. Значение фотосинтеза для жизни на Земле. Влияние условий среды на фотосинтез и способы повышения его продуктивности у культурных растений.

Хемосинтез. Хемосинтезирующие бактерии. Значение хемосинтеза для жизни на Земле.

Энергетический обмен в клетке. Расщепление веществ, выделение и аккумуляция энергии в клетке. Этапы энергетического обмена. Гликолиз. Брожение и его виды. Кислородное окисление, или клеточное дыхание. Окислительное фосфорилирование. Эффективность энергетического обмена.

Реакции матричного синтеза. Генетическая информация и ДНК. Реализация генетической информации в клетке. Генетический код и его свойства. Транскрипция – матричный синтез РНК. Трансляция – биосинтез белка. Этапы трансляции. Кодирование аминокислот. Роль рибосом в биосинтезе белка.

Неклеточные формы жизни – вирусы. История открытия вирусов (Д. И. Ивановский). Особенности строения и жизненного цикла вирусов. Бактериофаги. Болезни

растений, животных и человека, вызываемые вирусами. Вирус иммунодефицита человека (ВИЧ) – возбудитель СПИДа. Обратная транскрипция, ревертаза и интеграза. Профилактика распространения вирусных заболеваний.

**Демонстрации:**

Портреты: Н. К. Кольцов, Д. И. Ивановский, К. А. Тимирязев.

Таблицы и схемы: «Типы питания», «Метаболизм», «Митохондрия», «Энергетический обмен», «Хлоропласт», «Фотосинтез», «Строение ДНК», «Строение и функционирование гена», «Синтез белка», «Генетический код», «Вирусы», «Бактериофаги», «Строение и жизненный цикл вируса СПИДа, бактериофага», «Репликация ДНК».

Оборудование: модели-аппликации «Удвоение ДНК и транскрипция», «Биосинтез белка», «Строение клетки», модель структуры ДНК.

**Тема 5. Размножение и индивидуальное развитие организмов.**

Клеточный цикл, или жизненный цикл клетки. Интерфаза и митоз. Процессы, протекающие в интерфазе. Репликация – реакция матричного синтеза ДНК. Строение хромосом. Хромосомный набор – кариотип. Диплоидный и гаплоидный хромосомные наборы. Хроматиды. Цитологические основы размножения и индивидуального развития организмов.

Деление клетки – митоз. Стадии митоза. Процессы, происходящие на разных стадиях митоза. Биологический смысл митоза.

Программируемая гибель клетки – апоптоз.

Формы размножения организмов: бесполое и половое. Виды бесполого размножения: деление надвое, почкование одно- и многоклеточных, спорообразование, вегетативное размножение. Искусственное клонирование организмов, его значение для селекции.

Половое размножение, его отличия от бесполого.

Мейоз. Стадии мейоза. Процессы, происходящие на стадиях мейоза. Поведение хромосом в мейозе. Кроссинговер. Биологический смысл и значение мейоза.

Гаметогенез – процесс образования половых клеток у животных. Половые железы: семенники и яичники. Образование и развитие половых клеток – гамет (сперматозоид, яйцеклетка) – сперматогенез и овогенез. Особенности строения яйцеклеток и сперматозоидов. Оплодотворение. Партеогенез.

Индивидуальное развитие (онтогенез). Эмбриональное развитие (эмбриогенез). Этапы эмбрионального развития у позвоночных животных: дробление, гаструляция, органогенез. Постэмбриональное развитие. Типы постэмбрионального развития: прямое, не прямое (личиночное). Влияние среды на развитие организмов, факторы, способные вызывать врождённые уродства.

Рост и развитие растений. Онтогенез цветкового растения: строение семени, стадии развития.

**Демонстрации:**

Таблицы и схемы: «Формы размножения организмов», «Двойное оплодотворение у цветковых растений», «Вегетативное размножение растений», «Деление клетки бактерий», «Строение половых клеток», «Строение хромосомы», «Клеточный цикл», «Репликация ДНК», «Митоз», «Мейоз», «Прямое и не прямое развитие», «Гаметогенез у млекопитающих и человека», «Основные стадии онтогенеза».

Оборудование: микроскоп, микропрепараты «Сперматозоиды млекопитающего», «Яйцеклетка млекопитающего», «Кариокинез в клетках корешка лука», магнитная модель-аппликация «Деление клетки», модель ДНК, модель метафазной хромосомы.

**Лабораторные и практические работы:**

Лабораторная работа № 3. «Наблюдение митоза в клетках кончика корешка лука на готовых микропрепаратах».

Лабораторная работа № 4. «Изучение строения половых клеток на готовых микропрепаратах».

### **Тема 6. Наследственность и изменчивость организмов.**

Предмет и задачи генетики. История развития генетики. Роль цитологии и эмбриологии в становлении генетики. Вклад российских и зарубежных учёных в развитие генетики. Методы генетики (гибридологический, цитогенетический, молекулярно-генетический). Основные генетические понятия. Генетическая символика, используемая в схемах скрещиваний.

Закономерности наследования признаков, установленные Г. Менделем. Моногибридное скрещивание. Закон едино-образия гибридов первого поколения. Правило доминирования. Закон расщепления признаков. Гипотеза чистоты гамет. Полное и неполное доминирование.

Дигибридное скрещивание. Закон независимого наследования признаков. Цитогенетические основы дигибридного скрещивания. Анализирующее скрещивание. Использование анализирующего скрещивания для определения генотипа особи.

Сцепленное наследование признаков. Работа Т. Моргана по сцепленному наследованию генов. Нарушение сцепления генов в результате кроссинговера.

Хромосомная теория наследственности. Генетические карты.

Генетика пола. Хромосомное определение пола. Аутосомы и половые хромосомы. Гомогаметные и гетерогаметные организмы. Наследование признаков, сцепленных с полом.

Изменчивость. Виды изменчивости: ненаследственная и наследственная. Роль среды в ненаследственной изменчивости. Характеристика модификационной изменчивости. Вариационный ряд и вариационная кривая. Норма реакции признака. Количественные и качественные признаки и их норма реакции. Свойства модификационной изменчивости.

Наследственная, или генотипическая, изменчивость. Комбинативная изменчивость. Мейоз и половой процесс – основа комбинативной изменчивости. Мутационная изменчивость. Классификация мутаций: генные, хромосомные, геномные. Частота и причины мутаций. Мутагенные факторы. Закон гомологических рядов в наследственной изменчивости Н. И. Вавилова.

Внеядерная наследственность и изменчивость.

Генетика человека. Кариотип человека. Основные методы генетики человека: генеалогический, близнецовый, цитогенетический, биохимический, молекулярно-генетический. Современное определение генотипа: полногеномное секвенирование, генотипирование, в том числе с помощью ПЦР-анализа. Наследственные заболевания человека: генные болезни, болезни с наследственной предрасположенностью, хромосомные болезни. Соматические и генеративные мутации. Стволовые клетки. Принципы здорового образа жизни, диагностики, профилактики и лечения генетических болезней. Медико-генетическое консультирование. Значение медицинской генетики в предотвращении и лечении генетических заболеваний человека.

### **Демонстрации:**

Портреты: Г. Мендель, Т. Морган, Г. де Фриз, С. С. Четвериков, Н. В. Тимофеев-Ресовский, Н. И. Вавилов.

Таблицы и схемы: «Моногибридное скрещивание и его цитогенетическая основа», «Закон расщепления и его цитогенетическая основа», «Закон чистоты гамет», «Дигибридное скрещивание», «Цитологические основы дигибридного скрещивания», «Мейоз», «Взаимодействие аллельных генов», «Генетические карты растений, животных и человека», «Генетика пола», «Закономерности наследования, сцепленного с полом», «Кариотипы человека и животных», «Виды изменчивости», «Модификационная изменчивость», «Наследование резус-фактора», «Генетика групп крови», «Мутационная изменчивость».

Оборудование: модели-аппликации «Моногибридное скрещивание», «Неполное доминирование», «Дигибридное скрещивание», «Перекрест хромосом», микроскоп и микропрепарат «Дрозофила» (норма, мутации формы крыльев и окраски тела), гербарий «Горох посевной».

**Лабораторные и практические работы:**

Лабораторная работа № 5. «Изучение результатов моногибридного и дигибридного скрещивания у дрозофилы на готовых микропрепаратах».

Лабораторная работа № 6. «Изучение модификационной изменчивости, построение вариационного ряда и вариационной кривой».

Лабораторная работа № 7. «Анализ мутаций у дрозофилы на готовых микропрепаратах».

Практическая работа № 2. «Составление и анализ родословных человека».

**Тема 7. Селекция организмов. Основы биотехнологии.**

Селекция как наука и процесс. Зарождение селекции и domestикация. Учение Н. И. Вавилова о центрах происхождения и многообразия культурных растений. Центры происхождения домашних животных. Сорт, порода, штамм.

Современные методы селекции. Массовый и индивидуальный отборы в селекции растений и животных. Оценка экстерьера. Близкородственное скрещивание – инбридинг. Чистая линия. Скрещивание чистых линий. Гетерозис, или гибридная сила. Неродственное скрещивание – аутбридинг. Отдалённая гибридизация и её успехи. Искусственный мутагенез и получение полиплоидов. Достижения селекции растений, животных и микроорганизмов.

Биотехнология как отрасль производства. Генная инженерия. Этапы создания рекомбинантной ДНК и трансгенных организмов. Клеточная инженерия. Клеточные культуры. Микрклональное размножение растений. Клонирование высокопродуктивных сельскохозяйственных организмов. Экологические и этические проблемы. ГМО – генетически модифицированные организмы.

Демонстрации:

Портреты: Н. И. Вавилов, И. В. Мичурин, Г. Д. Карпеченко, М. Ф. Иванов.

Таблицы и схемы: карта «Центры происхождения и многообразия культурных растений», «Породы домашних животных», «Сорта культурных растений», «Отдалённая гибридизация», «Работы академика М. Ф. Иванова», «Полиплоидия», «Объекты биотехнологии», «Клеточные культуры и клонирование», «Конструирование и перенос генов, хромосом».

Оборудование: муляжи плодов и корнеплодов диких форм и культурных сортов растений, гербарий «Сельскохозяйственные растения».

**Лабораторные и практические работы:**

Экскурсия «Основные методы и достижения селекции растений и животных (на селекционную станцию, племенную ферму, сортоиспытательный участок, в тепличное хозяйство, лабораторию агроуниверситета или научного центра)».

## 11 КЛАСС

**Тема 1. Эволюционная биология.**

Предпосылки возникновения эволюционной теории. Эволюционная теория и её место в биологии. Влияние эволюционной теории на развитие биологии и других наук.

Свидетельства эволюции. Палеонтологические: последовательность появления видов в палеонтологической летописи, переходные формы. Биogeографические: сходство и различие фаун и флор материков и островов.

Эмбриологические: сходства и различия эмбрионов разных видов позвоночных. Сравнительно-анатомические: гомологичные, аналогичные, рудиментарные органы,



атавизмы. Молекулярно-биохимические: сходство механизмов наследственности и основных метаболических путей у всех организмов.

Эволюционная теория Ч. Дарвина. Предпосылки возникновения дарвинизма. Движущие силы эволюции видов по Дарвину (избыточное размножение при ограниченности ресурсов, неопределённая изменчивость, борьба за существование, естественный отбор).

Синтетическая теория эволюции (СТЭ) и её основные положения.

Микроэволюция. Популяция как единица вида и эволюции.

Движущие силы (факторы) эволюции видов в природе. Мутационный процесс и комбинативная изменчивость. Популяционные волны и дрейф генов. Изоляция и миграция.

Естественный отбор – направляющий фактор эволюции. Формы естественного отбора.

Приспособленность организмов как результат эволюции. Примеры приспособлений у организмов. Ароморфозы и идио-адаптации.

Вид и видообразование. Критерии вида. Основные формы видообразования: географическое, экологическое.

Макроэволюция. Формы эволюции: филетическая, дивергентная, конвергентная, параллельная. Необратимость эволюции.

Происхождение от неспециализированных предков. Прогрессирующая специализация. Адаптивная радиация.

#### **Демонстрации:**

Портреты: К. Линней, Ж. Б. Ламарк, Ч. Дарвин, В. О. Ковалевский, К. М. Бэр, Э. Геккель, Ф. Мюллер, А. Н. Северцов.

Таблицы и схемы: «Развитие органического мира на Земле», «Зародыши позвоночных животных», «Археоптерикс», «Формы борьбы за существование», «Естественный отбор», «Многообразие сортов растений», «Многообразие пород животных», «Популяции», «Мутационная изменчивость», «Ароморфозы», «Идиоадаптации», «Общая дегенерация», «Движущие силы эволюции», «Карта-схема маршрута путешествия Ч. Дарвина», «Борьба за существование», «Приспособленность организмов», «Географическое видообразование», «Экологическое видообразование».

Оборудование: коллекция насекомых с различными типами окраски, набор плодов и семян, коллекция «Примеры защитных приспособлений у животных», модель «Основные направления эволюции», объёмная модель «Строение головного мозга позвоночных».

Биогеографическая карта мира, коллекция «Формы сохранности ископаемых животных и растений», модель аппликация «Перекрёст хромосом», влажные препараты «Развитие насекомого», «Развитие лягушки», микропрепарат «Дрозофила» (норма, мутации формы крыльев и окраски тела).

#### **Лабораторные и практические работы:**

Лабораторная работа № 1. «Сравнение видов по морфологическому критерию».

Лабораторная работа № 2. «Описание приспособленности организма и её относительного характера».

#### **Тема 2. Возникновение и развитие жизни на Земле.**

Донаучные представления о зарождении жизни. Научные гипотезы возникновения жизни на Земле: абиогенез и панспермия. Химическая эволюция. Абиогенный синтез органических веществ из неорганических. Экспериментальное подтверждение химической эволюции. Начальные этапы биологической эволюции. Гипотеза РНК-мира. Формирование мембранных структур и возникновение протоклетки. Первые клетки и их эволюция. Формирование основных групп живых организмов.

Развитие жизни на Земле по эрам и периодам. Катархей. Архейская и протерозойская эры. Палеозойская эра и её периоды: кембрийский, ордовикский, силурийский, девонский, каменноугольный, пермский.

Мезозойская эра и её периоды: триасовый, юрский, меловой.

Кайнозойская эра и её периоды: палеогеновый, неогеновый, антропогеновый.

Характеристика климата и геологических процессов. Основные этапы эволюции растительного и животного мира. Ароморфозы у растений и животных. Появление, расцвет и вымирание групп живых организмов.

Система органического мира как отражение эволюции. Основные систематические группы организмов.

Эволюция человека. Антропология как наука. Развитие представлений о происхождении человека. Методы изучения антропогенеза. Сходства и различия человека и животных. Систематическое положение человека.

Движущие силы (факторы) антропогенеза. Наследственная изменчивость и естественный отбор. Общественный образ жизни, изготовление орудий труда, мышление, речь.

Основные стадии и ветви эволюции человека: австралопитеки, Человек умелый, Человек прямоходящий, Человек неандертальский, Человек разумный. Находки ископаемых остатков, время существования, область распространения, объём головного мозга, образ жизни, орудия.

Человеческие расы. Основные большие расы: европеоидная (евразийская), негро-австралоидная (экваториальная), монголоидная (азиатско-американская). Черты приспособленности представителей человеческих рас к условиям существования. Единство человеческих рас. Критика расизма.

#### **Демонстрации:**

Портреты: Ф. Реди, Л. Пастер, А. И. Опарин, С. Миллер, Г. Юри, Ч. Дарвин.

Таблицы и схемы: «Возникновение Солнечной системы», «Развитие органического мира», «Растительная клетка», «Животная клетка», «Прокариотическая клетка», «Современная система органического мира», «Сравнение анатомических черт строения человека и человекообразных обезьян», «Основные места палеонтологических находок предков современного человека», «Древнейшие люди», «Древние люди», «Первые современные люди», «Человеческие расы».

Оборудование: муляжи «Происхождение человека» (бюсты австралопитека, питекантропа, неандертальца, кроманьонца), слепки или изображения каменных орудий первобытного человека (камни-чошперы, рубила, скребла), геохронологическая таблица, коллекция «Формы сохранности ископаемых животных и растений».

#### **Лабораторные и практические работы:**

Практическая работа № 1. «Изучение ископаемых остатков растений и животных в коллекциях».

Экскурсия «Эволюция органического мира на Земле» (в естественно-научный или краеведческий музей).

#### **Тема 3. Организмы и окружающая среда.**

Экология как наука. Задачи и разделы экологии. Методы экологических исследований. Экологическое мировоззрение современного человека.

Среды обитания организмов: водная, наземно-воздушная, почвенная, внутриорганизменная.

Экологические факторы. Классификация экологических факторов: абиотические, биотические и антропогенные. Действие экологических факторов на организмы.

Абиотические факторы: свет, температура, влажность. Фотопериодизм. Приспособления организмов к действию абиотических факторов. Биологические ритмы.

Биотические факторы. Виды биотических взаимодействий: конкуренция, хищничество, симбиоз и его формы. Паразитизм, кооперация, мутуализм, комменсализм (квартиранство, нахлебничество). Аменсализм, нейтрализм. Значение биотических взаимодействий для существования организмов в природных сообществах.

Экологические характеристики популяции. Основные показатели популяции: численность, плотность, рождаемость, смертность, прирост, миграция. Динамика численности популяции и её регуляция.

**Демонстрации:**

Портреты: А. Гумбольдт, К. Ф. Рулье, Э. Геккель.

Таблицы и схемы: карта «Природные зоны Земли», «Среды обитания организмов», «Фотопериодизм», «Популяции», «Закономерности роста численности популяции инфузории-туфельки», «Пищевые цепи».

**Лабораторные и практические работы:**

Лабораторная работа № 3. «Морфологические особенности растений из разных мест обитания».

Лабораторная работа № 4. «Влияние света на рост и развитие черенков колеуса».

Практическая работа № 2. «Подсчёт плотности популяций разных видов растений».

**Тема 4. Сообщества и экологические системы.**

Сообщество организмов – биоценоз. Структуры биоценоза: видовая, пространственная, трофическая (пищевая). Виды-доминанты. Связи в биоценозе.

Экологические системы (экосистемы). Понятие об экосистеме и биогеоценозе. Функциональные компоненты экосистемы: продуценты, консументы, редуценты. Круговорот веществ и поток энергии в экосистеме. Трофические (пищевые) уровни экосистемы. Пищевые цепи и сети. Основные показатели экосистемы: биомасса, продукция. Экологические пирамиды: продукции, численности, биомассы. Свойства экосистем: устойчивость, саморегуляция, развитие. Сукцессия.

Природные экосистемы. Экосистемы озёр и рек. Экосистема хвойного или широколиственного леса.

Антропогенные экосистемы. Агроэкосистемы. Урбоэкосистемы. Биологическое и хозяйственное значение агроэкосистем и урбоэкосистем.

Биоразнообразие как фактор устойчивости экосистем. Сохранение биологического разнообразия на Земле.

Учение В. И. Вернадского о биосфере. Границы, состав и структура биосферы. Живое вещество и его функции. Особенности биосферы как глобальной экосистемы. Динамическое равновесие и обратная связь в биосфере.

Круговороты веществ и биогеохимические циклы элементов (углерода, азота). Зональность биосферы. Основные биомы суши.

Человечество в биосфере Земли. Антропогенные изменения в биосфере. Глобальные экологические проблемы.

Сосуществование природы и человечества. Сохранение биоразнообразия как основа устойчивости биосферы. Основа рационального управления природными ресурсами и их использование. Достижения биологии и охрана природы.

**Демонстрации:**

Портреты: А. Дж. Тенсли, В. Н. Сукачёв, В. И. Вернадский.

Таблицы и схемы: «Пищевые цепи», «Биоценоз: состав и структура», «Природные сообщества», «Цепи питания», «Экологическая пирамида», «Биосфера и человек», «Экосистема широколиственного леса», «Экосистема хвойного леса», «Биоценоз водоёма», «Агроценоз», «Примерные антропогенные воздействия на природу», «Важнейшие источники загрязнения воздуха и грунтовых вод», «Почва – важнейшая составляющая биосферы», «Факторы деградации почв», «Парниковый эффект», «Факторы радиоактивного загрязнения биосферы», «Общая структура биосферы», «Распространение

жизни в биосфере», «Озоновый экран биосферы», «Круговорот углерода в биосфере», «Круговорот азота в природе».

Оборудование: модель-аппликация «Типичные биоценозы», гербарий «Растительные сообщества», коллекции «Биоценоз», «Вредители важнейших сельскохозяйственных культур», гербарии и коллекции растений и животных, принадлежащие к разным экологическим группам одного вида, Красная книга Российской Федерации, изображения охраняемых видов растений и животных.

## ПЛАНИРУЕМЫЕ РЕЗУЛЬТАТЫ ОСВОЕНИЯ ПРОГРАММЫ ПО БИОЛОГИИ НА БАЗОВОМ УРОВНЕ СРЕДНЕГО ОБЩЕГО ОБРАЗОВАНИЯ

Согласно ФГОС СОО, устанавливаются требования к результатам освоения обучающимися программ среднего общего образования: личностным, метапредметным и предметным.

### ЛИЧНОСТНЫЕ РЕЗУЛЬТАТЫ

В структуре личностных результатов освоения предмета «Биология» выделены следующие составляющие: осознание обучающимися российской гражданской идентичности – готовности к саморазвитию, самостоятельности и самоопределению, наличие мотивации к обучению биологии, целенаправленное развитие внутренних убеждений личности на основе ключевых ценностей и исторических традиций развития биологического знания, готовность и способность обучающихся руководствоваться в своей деятельности ценностно-смысловыми установками, присущими системе биологического образования, наличие экологического правосознания, способности ставить цели и строить жизненные планы.

Личностные результаты освоения предмета «Биология» достигаются в единстве учебной и воспитательной деятельности в соответствии с традиционными российскими социокультурными, историческими и духовно-нравственными ценностями, принятыми в обществе правилами и нормами поведения и способствуют процессам самопознания, самовоспитания и саморазвития, развития внутренней позиции личности, патриотизма, уважения к закону и правопорядку, человеку труда и старшему поколению, взаимного уважения, бережного отношения к культурному наследию и традициям многонационального народа Российской Федерации, природе и окружающей среде.

Личностные результаты освоения учебного предмета «Биология» должны отражать готовность и способность обучающихся руководствоваться сформированной внутренней позицией личности, системой ценностных ориентаций, позитивных внутренних убеждений, соответствующих традиционным ценностям российского общества, расширение жизненного опыта и опыта деятельности в процессе реализации основных направлений воспитательной деятельности, в том числе в части:

#### **1) гражданского воспитания:**

сформированность гражданской позиции обучающегося как активного и ответственного члена российского общества;

осознание своих конституционных прав и обязанностей, уважение закона и правопорядка;

готовность к совместной творческой деятельности при создании учебных проектов, решении учебных и познавательных задач, выполнении биологических экспериментов;

способность определять собственную позицию по отношению к явлениям современной жизни и объяснять её;

умение учитывать в своих действиях необходимость конструктивного взаимодействия людей с разными убеждениями, культурными ценностями и социальным положением;

готовность к сотрудничеству в процессе совместного выполнения учебных, познавательных и исследовательских задач, уважительного отношения к мнению оппонентов при обсуждении спорных вопросов биологического содержания;

готовность к гуманитарной и волонтерской деятельности;

#### **2) патриотического воспитания:**

сформированность российской гражданской идентичности, патриотизма, уважения к своему народу, чувства ответственности перед Родиной, гордости за свой край, свою Родину, свой язык и культуру, прошлое и настоящее многонационального народа России;

ценностное отношение к природному наследию и памятникам природы, достижениям России в науке, искусстве, спорте, технологиях, труде;

способность оценивать вклад российских учёных в становление и развитие биологии, понимания значения биологии в познании законов природы, в жизни человека и современного общества;

идейная убеждённость, готовность к служению и защите Отечества, ответственность за его судьбу;

**3) духовно-нравственного воспитания:**

осознание духовных ценностей российского народа;

сформированность нравственного сознания, этического поведения;

способность оценивать ситуацию и принимать осознанные решения, ориентируясь на морально-нравственные нормы и ценности;

осознание личного вклада в построение устойчивого будущего;

ответственное отношение к своим родителям, созданию семьи на основе осознанного принятия ценностей семейной жизни в соответствии с традициями народов России;

**4) эстетического воспитания:**

эстетическое отношение к миру, включая эстетику быта, научного и технического творчества, спорта, труда, общественных отношений;

понимание эмоционального воздействия живой природы и её ценности;

готовность к самовыражению в разных видах искусства, стремление проявлять качества творческой личности;

**5) физического воспитания, формирования культуры здоровья и эмоционального благополучия:**

понимание и реализация здорового и безопасного образа жизни (здоровое питание, соблюдение гигиенических правил и норм, сбалансированный режим занятий и отдыха, регулярная физическая активность), бережного, ответственного и компетентного отношения к собственному физическому и психическому здоровью;

понимание ценности правил индивидуального и коллективного безопасного поведения в ситуациях, угрожающих здоровью и жизни людей;

осознание последствий и неприятия вредных привычек (употребления алкоголя, наркотиков, курения);

**6) трудового воспитания:**

готовность к труду, осознание ценности мастерства, трудолюбие;

готовность к активной деятельности технологической и социальной направленности, способность инициировать, планировать и самостоятельно выполнять такую деятельность;

интерес к различным сферам профессиональной деятельности, умение совершать осознанный выбор будущей профессии и реализовывать собственные жизненные планы;

готовность и способность к образованию и самообразованию на протяжении всей жизни;

**7) экологического воспитания:**

экологически целесообразное отношение к природе как источнику жизни на Земле, основе её существования;

повышение уровня экологической культуры: приобретение опыта планирования поступков и оценки их возможных последствий для окружающей среды;

осознание глобального характера экологических проблем и путей их решения;

способность использовать приобретаемые при изучении биологии знания и умения при решении проблем, связанных с рациональным природопользованием (соблюдение правил поведения в природе, направленных на сохранение равновесия в экосистемах, охрану видов, экосистем, биосферы);

активное неприятие действий, приносящих вред окружающей природной среде, умение прогнозировать неблагоприятные экологические последствия предпринимаемых действий и предотвращать их;

наличие развитого экологического мышления, экологической культуры, опыта деятельности экологической направленности, умения руководствоваться ими в познавательной, коммуникативной и социальной практике, готовности к участию в практической деятельности экологической направленности;

#### **8) ценности научного познания:**

сформированность мировоззрения, соответствующего современному уровню развития науки и общественной практики, основанного на диалоге культур, способствующего осознанию своего места в поликультурном мире;

совершенствование языковой и читательской культуры как средства взаимодействия между людьми и познания мира;

понимание специфики биологии как науки, осознания её роли в формировании рационального научного мышления, создании целостного представления об окружающем мире как о единстве природы, человека и общества, в познании природных закономерностей и решении проблем сохранения природного равновесия;

убеждённости в значимости биологии для современной цивилизации: обеспечения нового уровня развития медицины, создание перспективных биотехнологий, способных решать ресурсные проблемы развития человечества, поиска путей выхода из глобальных экологических проблем и обеспечения перехода к устойчивому развитию, рациональному использованию природных ресурсов и формированию новых стандартов жизни;

заинтересованность в получении биологических знаний в целях повышения общей культуры, естественно-научной грамотности, как составной части функциональной грамотности обучающихся, формируемой при изучении биологии;

понимание сущности методов познания, используемых в естественных науках, способности использовать получаемые знания для анализа и объяснения явлений окружающего мира и происходящих в нём изменений, умение делать обоснованные заключения на основе научных фактов и имеющихся данных с целью получения достоверных выводов;

способность самостоятельно использовать биологические знания для решения проблем в реальных жизненных ситуациях;

осознание ценности научной деятельности, готовность осуществлять проектную и исследовательскую деятельность индивидуально и в группе;

готовность и способность к непрерывному образованию и самообразованию, к активному получению новых знаний по биологии в соответствии с жизненными потребностями.

### **МЕТАПРЕДМЕТНЫЕ РЕЗУЛЬТАТЫ**

Метапредметные результаты освоения учебного предмета «Биология» включают: значимые для формирования мировоззрения обучающихся междисциплинарные (межпредметные) общенаучные понятия, отражающие целостность научной картины мира и специфику методов познания, используемых в естественных науках (вещество, энергия, явление, процесс, система, научный факт, принцип, гипотеза, закономерность, закон, теория, исследование, наблюдение, измерение, эксперимент и других), универсальные учебные действия (познавательные, коммуникативные, регулятивные), обеспечивающие

формирование функциональной грамотности и социальной компетенции обучающихся, способность обучающихся использовать освоенные междисциплинарные, мировоззренческие знания и универсальные учебные действия в познавательной и социальной практике.

Метапредметные результаты освоения программы среднего общего образования должны отражать:

**Овладение универсальными учебными познавательными действиями:**

**1) базовые логические действия:**

самостоятельно формулировать и актуализировать проблему, рассматривать её всесторонне;

использовать при освоении знаний приёмы логического мышления (анализа, синтеза, сравнения, классификации, обобщения), раскрывать смысл биологических понятий (выделять их характерные признаки, устанавливать связи с другими понятиями);

определять цели деятельности, задавая параметры и критерии их достижения, соотносить результаты деятельности с поставленными целями;

использовать биологические понятия для объяснения фактов и явлений живой природы;

строить логические рассуждения (индуктивные, дедуктивные, по аналогии), выявлять закономерности и противоречия в рассматриваемых явлениях, формулировать выводы и заключения;

применять схемно-модельные средства для представления существенных связей и отношений в изучаемых биологических объектах, а также противоречий разного рода, выявленных в различных информационных источниках;

разрабатывать план решения проблемы с учётом анализа имеющихся материальных и нематериальных ресурсов;

вносить коррективы в деятельность, оценивать соответствие результатов целям, оценивать риски последствий деятельности;

координировать и выполнять работу в условиях реального, виртуального и комбинированного взаимодействия;

развивать креативное мышление при решении жизненных проблем.

**2) базовые исследовательские действия:**

владеть навыками учебно-исследовательской и проектной деятельности, навыками разрешения проблем, способностью и готовностью к самостоятельному поиску методов решения практических задач, применению различных методов познания;

использовать различные виды деятельности по получению нового знания, его интерпретации, преобразованию и применению в учебных ситуациях, в том числе при создании учебных и социальных проектов;

формировать научный тип мышления, владеть научной терминологией, ключевыми понятиями и методами;

ставить и формулировать собственные задачи в образовательной деятельности и жизненных ситуациях;

выявлять причинно-следственные связи и актуализировать задачу, выдвигать гипотезу её решения, находить аргументы для доказательства своих утверждений, задавать параметры и критерии решения;

анализировать полученные в ходе решения задачи результаты, критически оценивать их достоверность, прогнозировать изменение в новых условиях;

давать оценку новым ситуациям, оценивать приобретённый опыт;

осуществлять целенаправленный поиск переноса средств и способов действия в профессиональную среду;

уметь переносить знания в познавательную и практическую области жизнедеятельности;



уметь интегрировать знания из разных предметных областей;  
выдвигать новые идеи, предлагать оригинальные подходы и решения, ставить проблемы и задачи, допускающие альтернативные решения.

### **3) работа с информацией:**

ориентироваться в различных источниках информации (тексте учебного пособия, научно-популярной литературе, биологических словарях и справочниках, компьютерных базах данных, в Интернете), анализировать информацию различных видов и форм представления, критически оценивать её достоверность и непротиворечивость;

формулировать запросы и применять различные методы при поиске и отборе биологической информации, необходимой для выполнения учебных задач;

приобретать опыт использования информационно-коммуникативных технологий, совершенствовать культуру активного использования различных поисковых систем;

самостоятельно выбирать оптимальную форму представления биологической информации (схемы, графики, диаграммы, таблицы, рисунки и другое);

использовать научный язык в качестве средства при работе с биологической информацией: применять химические, физические и математические знаки и символы, формулы, аббревиатуру, номенклатуру, использовать и преобразовывать знаково-символические средства наглядности;

владеть навыками распознавания и защиты информации, информационной безопасности личности.

### **Овладение универсальными коммуникативными действиями:**

#### **1) общение:**

осуществлять коммуникации во всех сферах жизни, активно участвовать в диалоге или дискуссии по существу обсуждаемой темы (умение задавать вопросы, высказывать суждения относительно выполнения предлагаемой задачи, учитывать интересы и согласованность позиций других участников диалога или дискуссии);

распознавать невербальные средства общения, понимать значение социальных знаков, предпосылок возникновения конфликтных ситуаций, уметь смягчать конфликты и вести переговоры;

владеть различными способами общения и взаимодействия, понимать намерения других людей, проявлять уважительное отношение к собеседнику и в корректной форме формулировать свои возражения;

развёрнуто и логично излагать свою точку зрения с использованием языковых средств.

#### **2) совместная деятельность:**

понимать и использовать преимущества командной и индивидуальной работы при решении биологической проблемы, обосновывать необходимость применения групповых форм взаимодействия при решении учебной задачи;

выбирать тематику и методы совместных действий с учётом общих интересов и возможностей каждого члена коллектива;

принимать цели совместной деятельности, организовывать и координировать действия по её достижению: составлять план действий, распределять роли с учётом мнений участников, обсуждать результаты совместной работы;

оценивать качество своего вклада и каждого участника команды в общий результат по разработанным критериям;

предлагать новые проекты, оценивать идеи с позиции новизны, оригинальности, практической значимости;

осуществлять позитивное стратегическое поведение в различных ситуациях, проявлять творчество и воображение, быть инициативным.

### **Овладение универсальными регулятивными действиями:**

#### **1) самоорганизация:**

использовать биологические знания для выявления проблем и их решения в жизненных и учебных ситуациях;

выбирать на основе биологических знаний целевые и смысловые установки в своих действиях и поступках по отношению к живой природе, своему здоровью и здоровью окружающих;

самостоятельно осуществлять познавательную деятельность, выявлять проблемы, ставить и формулировать собственные задачи в образовательной деятельности и жизненных ситуациях;

самостоятельно составлять план решения проблемы с учётом имеющихся ресурсов, собственных возможностей и предпочтений;

давать оценку новым ситуациям;

расширять рамки учебного предмета на основе личных предпочтений;

делать осознанный выбор, аргументировать его, брать ответственность за решение;

оценивать приобретённый опыт;

способствовать формированию и проявлению широкой эрудиции в разных областях знаний, постоянно повышать свой образовательный и культурный уровень.

## **2) самоконтроль:**

давать оценку новым ситуациям, вносить коррективы в деятельность, оценивать соответствие результатов целям;

владеть навыками познавательной рефлексии как осознания совершаемых действий и мыслительных процессов, их результатов и оснований, использовать приёмы рефлексии для оценки ситуации, выбора верного решения;

уметь оценивать риски и своевременно принимать решения по их снижению;

принимать мотивы и аргументы других при анализе результатов деятельности;

## **3) принятие себя и других:**

принимать себя, понимая свои недостатки и достоинства;

принимать мотивы и аргументы других при анализе результатов деятельности;

признавать своё право и право других на ошибки;

развивать способность понимать мир с позиции другого человека.

## **ПРЕДМЕТНЫЕ РЕЗУЛЬТАТЫ**

Предметные результаты освоения программы СОО по биологии на базовом уровне включают специфические для учебного предмета «Биология» научные знания, умения и способы действий по освоению, интерпретации и преобразованию знаний, виды деятельности по получению нового знания и применению знаний в различных учебных ситуациях, а также в реальных жизненных ситуациях, связанных с биологией. В программе предметные результаты представлены по годам обучения.

Предметные результаты освоения учебного предмета «Биология» *в 10 классе* должны отражать:

сформированность знаний о месте и роли биологии в системе научного знания естественных наук, в формировании современной естественно-научной картины мира и научного мировоззрения, о вкладе российских и зарубежных учёных-биологов в развитие биологии, функциональной грамотности человека для решения жизненных задач;

умение раскрывать содержание биологических терминов и понятий: жизнь, клетка, организм, метаболизм (обмен веществ и превращение энергии), гомеостаз (саморегуляция), уровневая организация живых систем, самовоспроизведение (репродукция), наследственность, изменчивость, рост и развитие;

умение излагать биологические теории (клеточная, хромосомная, мутационная, центральная догма молекулярной биологии), законы (Г. Менделя, Т. Моргана, Н. И.

Вавилова) и учения (о центрах многообразия и происхождения культурных растений Н. И. Вавилова), определять границы их применимости к живым системам;

умение владеть методами научного познания в биологии: наблюдение и описание живых систем, процессов и явлений, организация и проведение биологического эксперимента, выдвижение гипотезы, выявление зависимости между исследуемыми величинами, объяснение полученных результатов, использованных научных понятий, теорий и законов, умение делать выводы на основании полученных результатов;

умение выделять существенные признаки вирусов, клеток прокариот и эукариот, одноклеточных и многоклеточных организмов, особенности процессов: обмена веществ и превращения энергии в клетке, фотосинтеза, пластического и энергетического обмена, хемосинтеза, митоза, мейоза, оплодотворения, размножения, индивидуального развития организма (онтогенез);

умение применять полученные знания для объяснения биологических процессов и явлений, для принятия практических решений в повседневной жизни с целью обеспечения безопасности своего здоровья и здоровья окружающих людей, соблюдения норм грамотного поведения в окружающей природной среде, понимание необходимости использования достижений современной биологии и биотехнологий для рационального природопользования;

умение решать элементарные генетические задачи на моно- и дигибридное скрещивание, сцепленное наследование, составлять схемы моногибридного скрещивания для предсказания наследования признаков у организмов;

умение выполнять лабораторные и практические работы, соблюдать правила при работе с учебным и лабораторным оборудованием;

умение критически оценивать и интерпретировать информацию биологического содержания, включающую псевдонаучные знания из различных источников (средства массовой информации, научно-популярные материалы), этические аспекты современных исследований в биологии, медицине, биотехнологии;

умение создавать собственные письменные и устные сообщения, обобщая биологическую информацию из нескольких источников, грамотно использовать понятийный аппарат биологии.

Предметные результаты освоения учебного предмета «Биология» *в 11 классе* должны отражать:

сформированность знаний о месте и роли биологии в системе научного знания естественных наук, в формировании современной естественно-научной картины мира и научного мировоззрения, о вкладе российских и зарубежных учёных-биологов в развитие биологии, функциональной грамотности человека для решения жизненных задач;

умение раскрывать содержание биологических терминов и понятий: вид, популяция, генофонд, эволюция, движущие силы (факторы) эволюции, приспособленность организмов, видообразование, экологические факторы, экосистема, продуценты, консументы, редуценты, цепи питания, экологическая пирамида, биогеоценоз, биосфера;

умение излагать биологические теории (эволюционная теория Ч. Дарвина, синтетическая теория эволюции), законы и закономерности (зародышевого сходства К. М. Бэра, чередования главных направлений и путей эволюции А. Н. Северцова, учения о биосфере В. И. Вернадского), определять границы их применимости к живым системам;

умение владеть методами научного познания в биологии: наблюдение и описание живых систем, процессов и явлений, организация и проведение биологического эксперимента, выдвижение гипотезы, выявление зависимости между исследуемыми величинами, объяснение полученных результатов, использованных научных понятий, теорий и законов, умение делать выводы на основании полученных результатов;

умение выделять существенные признаки строения биологических объектов: видов, популяций, продуцентов, консументов, редуцентов, биогеоценозов и экосистем,

особенности процессов: наследственной изменчивости, естественного отбора, видообразования, приспособленности организмов, действия экологических факторов на организмы, переноса веществ и потока энергии в экосистемах, антропогенных изменений в экосистемах своей местности, круговорота веществ и биогеохимических циклов в биосфере;

умение применять полученные знания для объяснения биологических процессов и явлений, для принятия практических решений в повседневной жизни с целью обеспечения безопасности своего здоровья и здоровья окружающих людей, соблюдения норм грамотного поведения в окружающей природной среде, понимание необходимости использования достижений современной биологии для рационального природопользования;

умение решать элементарные биологические задачи, составлять схемы переноса веществ и энергии в экосистемах (цепи питания);

умение выполнять лабораторные и практические работы, соблюдать правила при работе с учебным и лабораторным оборудованием;

умение критически оценивать и интерпретировать информацию биологического содержания, включающую псевдонаучные знания из различных источников (средства массовой информации, научно-популярные материалы), рассматривать глобальные экологические проблемы современности, формировать по отношению к ним собственную позицию;

умение создавать собственные письменные и устные сообщения, обобщая биологическую информацию из нескольких источников, грамотно использовать понятийный аппарат биологии.

**ТЕМАТИЧЕСКОЕ ПЛАНИРОВАНИЕ  
10 КЛАСС**

№ п/п	Наименование разделов и тем программы	Количество часов			Электронные (цифровые) образовательные ресурсы
		Всего	Контрольные работы	Практические работы	
1	Биология как наука	2		0.5	Библиотека ЦОК <a href="https://m.edsoo.ru/7f41c292">https://m.edsoo.ru/7f41c292</a>
2	Живые системы и их организация	1			Библиотека ЦОК <a href="https://m.edsoo.ru/7f41c292">https://m.edsoo.ru/7f41c292</a>
3	Химический состав и строение клетки	8		1	Библиотека ЦОК <a href="https://m.edsoo.ru/7f41c292">https://m.edsoo.ru/7f41c292</a>
4	Жизнедеятельность клетки	6			Библиотека ЦОК <a href="https://m.edsoo.ru/7f41c292">https://m.edsoo.ru/7f41c292</a>
5	Размножение и индивидуальное развитие организмов	5		1	Библиотека ЦОК <a href="https://m.edsoo.ru/7f41c292">https://m.edsoo.ru/7f41c292</a>
6	Наследственность и изменчивость организмов	8		1.5	Библиотека ЦОК <a href="https://m.edsoo.ru/7f41c292">https://m.edsoo.ru/7f41c292</a>
7	Селекция организмов. Основы биотехнологии	3			Библиотека ЦОК <a href="https://m.edsoo.ru/7f41c292">https://m.edsoo.ru/7f41c292</a>
8	Резервное время	1			Библиотека ЦОК <a href="https://m.edsoo.ru/7f41c292">https://m.edsoo.ru/7f41c292</a>
<b>ОБЩЕЕ КОЛИЧЕСТВО ЧАСОВ ПО ПРОГРАММЕ</b>		<b>34</b>	<b>0</b>	<b>4</b>	

**11 КЛАСС**

№ п/п	Наименование разделов и тем программы	Количество часов			Электронные (цифровые) образовательные ресурсы
		Всего	Контрольные работы	Практические работы	
1	Эволюционная биология	9		1	Библиотека ЦОК <a href="https://m.edsoo.ru/7f41cc74">https://m.edsoo.ru/7f41cc74</a>
2	Возникновение и развитие жизни на Земле	9		0.5	Библиотека ЦОК <a href="https://m.edsoo.ru/7f41cc74">https://m.edsoo.ru/7f41cc74</a>
3	Организмы и окружающая среда	5		1	Библиотека ЦОК <a href="https://m.edsoo.ru/7f41cc74">https://m.edsoo.ru/7f41cc74</a>
4	Сообщества и экологические системы	9			Библиотека ЦОК <a href="https://m.edsoo.ru/7f41cc74">https://m.edsoo.ru/7f41cc74</a>
5	Резервное время	2			Библиотека ЦОК <a href="https://m.edsoo.ru/7f41cc74">https://m.edsoo.ru/7f41cc74</a>
ОБЩЕЕ КОЛИЧЕСТВО ЧАСОВ ПО ПРОГРАММЕ		34	0	2.5	



**ПОУРОЧНОЕ ПЛАНИРОВАНИЕ  
10 КЛАСС**

№ п/п	Тема урока	Количество часов			Дата изучения	Электронные цифровые образовательные ресурсы
		Всего	Контрольные работы	Практические работы		
1	Биология в системе наук	1				Библиотека ЦОК <a href="https://m.edsoo.ru/863e6122">https://m.edsoo.ru/863e6122</a> <a href="https://m.edsoo.ru/863e632a">https://m.edsoo.ru/863e632a</a>
2	Методы познания живой природы. Практическая работа № 1 «Использование различных методов при изучении биологических объектов»	1		0.5		Библиотека ЦОК <a href="https://m.edsoo.ru/863e6122">https://m.edsoo.ru/863e6122</a>
3	Биологические системы, процессы и их изучение	1				Библиотека ЦОК <a href="https://m.edsoo.ru/863e6564">https://m.edsoo.ru/863e6564</a>
4	Химический состав клетки. Вода и минеральные соли	1				Библиотека ЦОК <a href="https://m.edsoo.ru/863e674e">https://m.edsoo.ru/863e674e</a>
5	Белки. Состав и строение белков	1				Библиотека ЦОК <a href="https://m.edsoo.ru/863e6b72">https://m.edsoo.ru/863e6b72</a>
6	Ферменты — биологические катализаторы. Лабораторная работа № 1 «Изучение каталитической активности ферментов (на примере амилазы или каталазы)»	1		0.5		Библиотека ЦОК <a href="https://m.edsoo.ru/863e6b72">https://m.edsoo.ru/863e6b72</a>
7	Углеводы. Липиды	1				Библиотека ЦОК <a href="https://m.edsoo.ru/863e6870">https://m.edsoo.ru/863e6870</a>
8	Нуклеиновые кислоты. АТФ	1				Библиотека ЦОК <a href="https://m.edsoo.ru/863e6d5c">https://m.edsoo.ru/863e6d5c</a>
9	История и методы изучения клетки. Клеточная теория	1				Библиотека ЦОК <a href="https://m.edsoo.ru/863e6e88">https://m.edsoo.ru/863e6e88</a>



10	Клетка как целостная живая система	1				
11	Строение эукариотической клетки. Лабораторная работа № 2 «Изучение строения клеток растений, животных, грибов и бактерий под микроскопом на готовых микропрепаратах и их описание»	1		0.5		Библиотека ЦОК <a href="https://m.edsoo.ru/863e6ff0">https://m.edsoo.ru/863e6ff0</a> <a href="https://m.edsoo.ru/863e716c">https://m.edsoo.ru/863e716c</a>
12	Обмен веществ или метаболизм	1				Библиотека ЦОК <a href="https://m.edsoo.ru/863e766c">https://m.edsoo.ru/863e766c</a>
13	Фотосинтез. Хемосинтез	1				Библиотека ЦОК <a href="https://m.edsoo.ru/863e7c98">https://m.edsoo.ru/863e7c98</a>
14	Энергетический обмен	1				Библиотека ЦОК <a href="https://m.edsoo.ru/863e7aae">https://m.edsoo.ru/863e7aae</a>
15	Жизненный цикл клетки. Деление клетки. Митоз. Лабораторная работа № 3 «Наблюдение митоза в клетках кончика корешка лука на готовых микропрепаратах»	1		0.5		Библиотека ЦОК <a href="https://m.edsoo.ru/863e7dc4">https://m.edsoo.ru/863e7dc4</a>
16	Биосинтез белка. Реакция матричного синтеза	1				Библиотека ЦОК <a href="https://m.edsoo.ru/863e796e">https://m.edsoo.ru/863e796e</a>
17	Трансляция — биосинтез белка	1				Библиотека ЦОК <a href="https://m.edsoo.ru/863e796e">https://m.edsoo.ru/863e796e</a>
18	Неклеточные формы жизни — вирусы	1				Библиотека ЦОК <a href="https://m.edsoo.ru/863e7540">https://m.edsoo.ru/863e7540</a>
19	Формы размножения организмов	1				Библиотека ЦОК <a href="https://m.edsoo.ru/863e81b6">https://m.edsoo.ru/863e81b6</a> <a href="https://m.edsoo.ru/863e831e">https://m.edsoo.ru/863e831e</a>
20	Мейоз	1				Библиотека ЦОК <a href="https://m.edsoo.ru/863e7f4a">https://m.edsoo.ru/863e7f4a</a>

21	Образование и развитие половых клеток. Оплодотворение. Лабораторная работа № 4 «Изучение строения половых клеток на готовых микропрепаратах»	1		0.5		Библиотека ЦОК <a href="https://m.edsoo.ru/863e81b6">https://m.edsoo.ru/863e81b6</a>
22	Индивидуальное развитие организмов	1				Библиотека ЦОК <a href="https://m.edsoo.ru/863e8436">https://m.edsoo.ru/863e8436</a>
23	Генетика — наука о наследственности и изменчивости	1				Библиотека ЦОК <a href="https://m.edsoo.ru/863e86f2">https://m.edsoo.ru/863e86f2</a>
24	Закономерности наследования признаков. Моногибридное скрещивание	1				Библиотека ЦОК <a href="https://m.edsoo.ru/863e8878">https://m.edsoo.ru/863e8878</a>
25	Дигибридное скрещивание. Закон независимого наследования признаков	1				Библиотека ЦОК <a href="https://m.edsoo.ru/863e89a4">https://m.edsoo.ru/863e89a4</a>
26	Сцепленное наследование признаков. Лабораторная работа № 5 «Изучение результатов моногибридного и дигибридного скрещивания у дрозофилы на готовых микропрепаратах»	1		0.5		Библиотека ЦОК <a href="https://m.edsoo.ru/863e8c60">https://m.edsoo.ru/863e8c60</a>
27	Генетика пола. Наследование признаков, сцепленных с полом	1				Библиотека ЦОК <a href="https://m.edsoo.ru/863e8c60">https://m.edsoo.ru/863e8c60</a>
28	Изменчивость. Ненаследственная изменчивость. Лабораторная работа № 6. Изучение модификационной изменчивости, построение вариационного ряда и вариационной кривой»	1		0.5		Библиотека ЦОК <a href="https://m.edsoo.ru/863e8efe">https://m.edsoo.ru/863e8efe</a>
29	Наследственная изменчивость.	1		0.5		Библиотека ЦОК

	Лабораторная работа № 7. «Анализ мутаций у дрозофилы на готовых микропрепаратах»					<a href="https://m.edsoo.ru/863e8efe">https://m.edsoo.ru/863e8efe</a>
30	Генетика человека	1				Библиотека ЦОК <a href="https://m.edsoo.ru/863e8d78">https://m.edsoo.ru/863e8d78</a>
31	Резервный урок. Обобщение по теме «Наследственность и изменчивость организмов»	1				
32	Селекция как наука и процесс	1				Библиотека ЦОК <a href="https://m.edsoo.ru/863e9214">https://m.edsoo.ru/863e9214</a>
33	Методы и достижения селекции растений и животных	1				Библиотека ЦОК <a href="https://m.edsoo.ru/863e9214">https://m.edsoo.ru/863e9214</a>
34	Биотехнология как отрасль производства	1				Библиотека ЦОК <a href="https://m.edsoo.ru/863e9336">https://m.edsoo.ru/863e9336</a>
ОБЩЕЕ КОЛИЧЕСТВО ЧАСОВ ПО ПРОГРАММЕ		34	0	4		

## 11 КЛАСС

№ п/п	Тема урока	Количество часов			Дата изучения	Электронные цифровые образовательные ресурсы
		Всего	Контрольные работы	Практические работы		
1	Эволюция и методы её изучения	1				Библиотека ЦОК <a href="https://m.edsoo.ru/863ea20e">https://m.edsoo.ru/863ea20e</a>
2	История развития представлений об эволюции	1				Библиотека ЦОК <a href="https://m.edsoo.ru/863e9570">https://m.edsoo.ru/863e9570</a>
3	Микроэволюция	1				Библиотека ЦОК <a href="https://m.edsoo.ru/863e9c1e">https://m.edsoo.ru/863e9c1e</a>
4	Популяция как элементарная единица вида и эволюции. Лабораторная работа № 1 «Сравнение видов по морфологическому критерию»	1		0.5		Библиотека ЦОК <a href="https://m.edsoo.ru/863e99c6">https://m.edsoo.ru/863e99c6</a>
5	Движущие силы (элементарные факторы) эволюции	1				Библиотека ЦОК <a href="https://m.edsoo.ru/863e9da4">https://m.edsoo.ru/863e9da4</a>
6	Естественный отбор и его формы	1				Библиотека ЦОК <a href="https://m.edsoo.ru/863e9ed0">https://m.edsoo.ru/863e9ed0</a>
7	Результаты эволюции: приспособленность организмов и видообразование. Лабораторная работа № 2 «Описание приспособленности организма и её относительного характера»	1		0.5		Библиотека ЦОК <a href="https://m.edsoo.ru/863e9fde">https://m.edsoo.ru/863e9fde</a>
8	Направления и пути макроэволюции	1				Библиотека ЦОК <a href="https://m.edsoo.ru/863e9c1e">https://m.edsoo.ru/863e9c1e</a>
9	Необратимость эволюции	1				
10	История жизни на Земле и методы её изучения	1				
11	Гипотезы происхождения жизни	1				Библиотека ЦОК

	на Земле					<a href="https://m.edsoo.ru/863ea5a6">https://m.edsoo.ru/863ea5a6</a>
12	Развитие жизни на Земле по эрам и периодам	1				Библиотека ЦОК <a href="https://m.edsoo.ru/863ea6be">https://m.edsoo.ru/863ea6be</a>
13	Основные этапы эволюции растительного и животного мира. Практическая работа № 1 «Изучение ископаемых остатков растений и животных в коллекциях»	1		0.5		Библиотека ЦОК <a href="https://m.edsoo.ru/863ea8bc">https://m.edsoo.ru/863ea8bc</a>
14	Современная система органического мира	1				Библиотека ЦОК <a href="https://m.edsoo.ru/863ea48e">https://m.edsoo.ru/863ea48e</a>
15	Эволюция человека (антропогенез)	1				Библиотека ЦОК <a href="https://m.edsoo.ru/863eac2c">https://m.edsoo.ru/863eac2c</a>
16	Движущие силы (факторы) антропогенеза	1				Библиотека ЦОК <a href="https://m.edsoo.ru/863ead44">https://m.edsoo.ru/863ead44</a>
17	Основные стадии эволюции человека	1				
18	Человеческие расы и природные адаптации человека	1				Библиотека ЦОК <a href="https://m.edsoo.ru/863eaea2">https://m.edsoo.ru/863eaea2</a>
19	Резервный урок. Обобщение по теме «Возникновение и развитие жизни на Земле»	1				
20	Экология как наука	1				
21	Среды обитания и экологические факторы	1				Библиотека ЦОК <a href="https://m.edsoo.ru/863eafec">https://m.edsoo.ru/863eafec</a>
22	Абиотические факторы. Лабораторная работа № 3. «Морфологические особенности растений из разных мест обитания». Лабораторная работа № 4. «Влияние света на рост и развитие черенков колеуса»	1		0.5		Библиотека ЦОК <a href="https://m.edsoo.ru/863eb10e">https://m.edsoo.ru/863eb10e</a>

23	Биотические факторы	1				Библиотека ЦОК <a href="https://m.edsoo.ru/863eb348">https://m.edsoo.ru/863eb348</a>
24	Экологические характеристики популяции. Практическая работа № 2 «Подсчёт плотности популяций разных видов растений»	1		0.5		
25	Сообщества организмов — биоценоз	1				Библиотека ЦОК <a href="https://m.edsoo.ru/863eb46a">https://m.edsoo.ru/863eb46a</a>
26	Экологические системы (экосистемы)	1				Библиотека ЦОК <a href="https://m.edsoo.ru/863eb46a">https://m.edsoo.ru/863eb46a</a>
27	Основные показатели экосистемы. Экологические пирамиды. Свойства экосистем. Сукцессия	1				Библиотека ЦОК <a href="https://m.edsoo.ru/863eb5fa">https://m.edsoo.ru/863eb5fa</a>
28	Природные экосистемы	1				
29	Антропогенные экосистемы	1				
30	Биосфера — глобальная экосистема Земли	1				Библиотека ЦОК <a href="https://m.edsoo.ru/863ebb5e">https://m.edsoo.ru/863ebb5e</a>
31	Закономерности существования биосферы	1				Библиотека ЦОК <a href="https://m.edsoo.ru/863ebd16">https://m.edsoo.ru/863ebd16</a>
32	Человечество в биосфере Земли	1				
33	Сосуществование природы и человечества	1				Библиотека ЦОК <a href="https://m.edsoo.ru/863eba1e">https://m.edsoo.ru/863eba1e</a>
34	Резервный урок. Обобщение темы «Сообщества и экологические системы»	1				
ОБЩЕЕ КОЛИЧЕСТВО ЧАСОВ ПО ПРОГРАММЕ		34	0	2.5		

## **География**

### **ПОЯСНИТЕЛЬНАЯ ЗАПИСКА**

Рабочая программа по географии среднего общего образования на базовом уровне составлена на основе Требований к результатам освоения основной образовательной программы среднего общего образования, представленных в федеральном государственном образовательном стандарте среднего общего образования, а также на основе характеристики планируемых результатов духовно-нравственного развития, воспитания и социализации обучающихся, представленных в федеральной рабочей программе воспитания.

Рабочая программа среднего общего образования на базовом уровне отражает основные требования Федерального государственного образовательного стандарта среднего общего образования к личностным, метапредметным и предметным результатам освоения образовательных программ и составлена с учётом Концепции развития географического образования в Российской Федерации, принятой на Всероссийском съезде учителей географии и утверждённой Решением Коллегии Министерства просвещения и науки Российской Федерации от 24.12.2018 года.

### **ОБЩАЯ ХАРАКТЕРИСТИКА ПРЕДМЕТА «ГЕОГРАФИЯ»**

География – это один из немногих учебных предметов, способных успешно выполнить задачу интеграции содержания образования в области естественных и общественных наук.

В основу содержания учебного предмета положено изучение единого и одновременно многополярного мира, глобализации мирового развития, фокусирования на формировании у обучающихся целостного представления о роли России в современном мире. Факторами, определяющими содержательную часть, явились интегративность, междисциплинарность, практико-ориентированность, экологизация и гуманизация географии, что позволило более чётко представить географические реалии происходящих в современном мире геополитических, межнациональных и межгосударственных, социокультурных, социально-экономических, геоэкологических событий и процессов.

### **ЦЕЛИ ИЗУЧЕНИЯ ПРЕДМЕТА «ГЕОГРАФИЯ»**

Цели изучения географии на базовом уровне в средней школе направлены на:

- 1) воспитание чувства патриотизма, взаимопонимания с другими народами, уважения культуры разных стран и регионов мира, ценностных ориентаций личности посредством ознакомления с важнейшими проблемами современности, с ролью России как составной части мирового сообщества;
- 2) воспитание экологической культуры на основе приобретения знаний о взаимосвязи природы, населения и хозяйства на глобальном, региональном и локальном уровнях и формирование ценностного отношения к проблемам взаимодействия человека и общества;
- 3) формирование системы географических знаний как компонента научной картины мира, завершение формирования основ географической культуры;
- 4) развитие познавательных интересов, навыков самопознания, интеллектуальных и творческих способностей в процессе овладения комплексом географических знаний и умений, направленных на использование их в реальной действительности;
- 5) приобретение опыта разнообразной деятельности, направленной на достижение целей устойчивого развития.

### **МЕСТО УЧЕБНОГО ПРЕДМЕТА «ГЕОГРАФИЯ» В УЧЕБНОМ ПЛАНЕ**

Учебным планом на изучение географии на базовом уровне в 10-11 классах отводится 68 часов: по одному часу в неделю в 10 и 11 классах.

# СОДЕРЖАНИЕ УЧЕБНОГО ПРЕДМЕТА «ГЕОГРАФИЯ»

## 10 КЛАСС

### *Раздел 1. География как наука*

**Тема 1. Традиционные и новые методы в географии. Географические прогнозы.** Традиционные и новые методы исследований в географических науках, их использование в разных сферах человеческой деятельности. Современные направления географических исследований. Источники географической информации, ГИС. Географические прогнозы как результат географических исследований.

**Тема 2. Географическая культура.** Элементы географической культуры: географическая картина мира, географическое мышление, язык географии. Их значимость для представителей разных профессий.

### *Раздел 2. Природопользование и геоэкология*

**Тема 1. Географическая среда.** Географическая среда как геосистема; факторы, её формирующие и изменяющие. Адаптация человека к различным природным условиям территорий, её изменение во времени. Географическая и окружающая среда.

**Тема 2. Естественный и антропогенный ландшафты.** Проблема сохранения ландшафтного и культурного разнообразия на Земле.

#### **Практическая работа**

1. Классификация ландшафтов с использованием источников географической информации.

**Тема 3. Проблемы взаимодействия человека и природы.** Опасные природные явления, климатические изменения, повышение уровня Мирового океана, загрязнение окружающей среды. «Климатические беженцы». Стратегия устойчивого развития. Цели устойчивого развития и роль географических наук в их достижении. Особо охраняемые природные территории как один из объектов целей устойчивого развития. Объекты Всемирного природного и культурного наследия.

#### **Практическая работа**

1. Определение целей и задач учебного исследования, связанного с опасными природными явлениями или глобальными изменениями климата или загрязнением Мирового океана, выбор формы фиксации результатов наблюдения/исследования.

**Тема 4. Природные ресурсы и их виды.** Особенности размещения природных ресурсов мира. Природно-ресурсный капитал регионов, крупных стран, в том числе России. Ресурсообеспеченность. Истощение природных ресурсов. Обеспеченность стран стратегическими ресурсами: нефтью, газом, ураном, рудными и другими полезными ископаемыми. Земельные ресурсы. Обеспеченность человечества пресной водой. Гидроэнергоресурсы Земли, перспективы их использования. География лесных ресурсов, лесной фонд мира. Обезлесение – его причины и распространение. Роль природных ресурсов Мирового океана (энергетических, биологических, минеральных) в жизни человечества и перспективы их использования. Агроклиматические ресурсы. Рекреационные ресурсы.

#### **Практические работы**

1. Оценка природно-ресурсного капитала одной из стран (по выбору) по источникам географической информации.

2. Определение ресурсообеспеченности стран отдельными видами природных ресурсов.

### *Раздел 3. Современная политическая карта*

**Тема 1. Политическая география и геополитика.** Политическая карта мира и изменения, на ней происходящие. Новая многополярная модель политического



мироустройства, очаги геополитических конфликтов. Политико-географическое положение. Специфика России как евразийского и приарктического государства.

**Тема 2. Классификации и типология стран мира.** Основные типы стран: критерии их выделения. Формы правления государства и государственного устройства.

#### ***Раздел 4. Население мира***

**Тема 1. Численность и воспроизводство населения.** Численность населения мира и динамика её изменения. Воспроизводство населения, его типы и особенности в странах с различным уровнем социально-экономического развития (демографический взрыв, демографический кризис, старение населения). Демографическая политика и её направления в странах различных типов воспроизводства населения. Теория демографического перехода.

#### **Практические работы**

1. Определение и сравнение темпов роста населения крупных по численности населения стран, регионов мира (форма фиксации результатов анализа по выбору обучающихся).

2. Объяснение особенности демографической политики в странах с различным типом воспроизводства населения.

**Тема 2. Состав и структура населения.** Возрастной и половой состав населения мира. Структура занятости населения в странах с различным уровнем социально-экономического развития. Этнический состав населения. Крупные народы, языковые семьи и группы, особенности их размещения. Религиозный состав населения. Мировые и национальные религии, главные районы распространения. Население мира и глобализация. География культуры в системе географических наук. Современные цивилизации, географические рубежи цивилизации Запада и цивилизации Востока.

#### **Практические работы**

1. Сравнение половой и возрастной структуры в странах различных типов воспроизводства населения на основе анализа половозрастных пирамид.

2. Прогнозирование изменений возрастной структуры отдельных стран на основе анализа различных источников географической информации.

**Тема 3. Размещение населения.** Географические особенности размещения населения и факторы, его определяющие. Плотность населения, ареалы высокой и низкой плотности населения. Миграции населения: причины, основные типы и направления. Расселение населения: типы и формы. Понятие об урбанизации, её особенности в странах различных социально-экономических типов. Городские агломерации и мегалополисы мира.

#### **Практическая работа**

1. Сравнение и объяснение различий в соотношении городского и сельского населения разных регионов мира на основе анализа статистических данных.

**Тема 4. Качество жизни населения.** Качество жизни населения как совокупность экономических, социальных, культурных, экологических условий жизни людей. Показатели, характеризующие качество жизни населения. Индекс человеческого развития как интегральный показатель сравнения качества жизни населения различных стран и регионов мира.

#### **Практическая работа**

1. Объяснение различий в показателях качества жизни населения в отдельных регионах и странах мира на основе анализа источников географической информации.

#### ***Раздел 5. Мировое хозяйство***

**Тема 1. Состав и структура мирового хозяйства. Международное географическое разделение труда.** Мировое хозяйство: состав. Основные этапы развития мирового хозяйства. Факторы размещения производства и их влияние на современное развитие мирового хозяйства. Отраслевая, территориальная и функциональная структура

мирового хозяйства. Международное географическое разделение труда. Отрасли международной специализации. Условия формирования международной специализации стран и роль географических факторов в её формировании. Аграрные, индустриальные и постиндустриальные страны. Роль и место России в международном географическом разделении труда.

#### **Практическая работа**

1. Сравнение структуры экономики аграрных, индустриальных и постиндустриальных стран.

**Тема 2. Международная экономическая интеграция и глобализация мировой экономики.** Международная экономическая интеграция. Крупнейшие международные отраслевые и региональные экономические союзы. Глобализация мировой экономики и её влияние на хозяйство стран разных социально-экономических типов. Транснациональные корпорации (ТНК) и их роль в глобализации мировой экономики.

#### **Тема 3. География главных отраслей мирового хозяйства.**

**Промышленность мира.** Географические особенности размещения основных видов сырьевых и топливных ресурсов. Страны-лидеры по запасам и добыче нефти, природного газа и угля.

Топливо-энергетический комплекс мира: основные этапы развития, «энергопереход». География отраслей топливной промышленности. Крупнейшие страны-производители, экспортёры и импортёры нефти, природного газа и угля. Организация стран-экспортёров нефти. Современные тенденции развития отрасли, изменяющие её географию, «сланцевая революция», «водородная» энергетика, «зелёная энергетика». Мировая электроэнергетика. Структура мирового производства электроэнергии и её географические особенности. Быстрый рост производства электроэнергии с использованием ВИЭ. Страны-лидеры по развитию «возобновляемой» энергетике. Воздействие на окружающую среду топливной промышленности и различных типов электростанций, включая ВИЭ. Роль России как крупнейшего поставщика топливно-энергетических и сырьевых ресурсов в мировой экономике.

Металлургия мира. Географические особенности сырьевой базы чёрной и цветной металлургии. Ведущие страны-производители и экспортёры стали, меди и алюминия. Современные тенденции развития отрасли. Влияние металлургии на окружающую среду. Место России в мировом производстве и экспорте цветных и чёрных металлов.

Машиностроительный комплекс мира. Ведущие страны-производители и экспортёры продукции автомобилестроения, авиастроения и микроэлектроники.

Химическая промышленность и лесопромышленный комплекс мира. Ведущие страны-производители и экспортёры минеральных удобрений и продукции химии органического синтеза. Ведущие страны-производители деловой древесины и продукции целлюлозно-бумажной промышленности. Влияние химической и лесной промышленности на окружающую среду.

#### **Практическая работа**

1. Представление в виде диаграмм данных о динамике изменения объёмов и структуры производства электроэнергии в мире.

**Сельское хозяйство мира.** Географические различия в обеспеченности земельными ресурсами. Земельный фонд мира, его структура. Современные тенденции развития отрасли. Органическое сельское хозяйство. Растениеводство. География производства основных продовольственных культур. Ведущие экспортёры и импортёры. Роль России как одного из главных экспортёров зерновых культур.

Животноводство. Ведущие экспортёры и импортёры продукции животноводства. Рыболовство и аквакультура: географические особенности.

Влияние сельского хозяйства и отдельных его отраслей на окружающую среду.

#### **Практическая работа**

2. Определение направления грузопотоков продовольствия на основе анализа статистических материалов и создание карты «Основные экспортёры и импортёры продовольствия».

**Сфера услуг. Мировой транспорт.** Основные международные магистрали и транспортные узлы. Мировая система НИОКР. Международные экономические отношения: основные формы и факторы, влияющие на их развитие. Мировая торговля и туризм.

## 11 КЛАСС

### *Раздел 6. Регионы и страны*

#### **Тема 1. Регионы мира. Зарубежная Европа.**

Многообразие подходов к выделению регионов мира. Регионы мира: зарубежная Европа, зарубежная Азия, Америка, Африка, Австралия и Океания.

Зарубежная Европа: состав (субрегионы: Западная Европа, Северная Европа, Южная Европа, Восточная Европа), общая экономико-географическая характеристика. Общие черты и особенности природно-ресурсного капитала, населения и хозяйства стран субрегионов. Геополитические проблемы региона.

#### **Практическая работа**

1. Сравнение по уровню социально-экономического развития стран различных субрегионов зарубежной Европы с использованием источников географической информации (по выбору учителя).

**Тема 2. Зарубежная Азия:** состав (субрегионы: Юго-Западная Азия, Центральная Азия, Восточная Азия, Южная Азия, Юго-Восточная Азия), общая экономико-географическая характеристика. Общие черты и особенности природно-ресурсного капитала, населения и хозяйства субрегионов. Особенности экономико-географического положения, природно-ресурсного капитала, населения, хозяйства стран зарубежной Азии, современные проблемы (на примере Индии, Китая, Японии).

#### **Практическая работа**

1. Сравнение международной промышленной и сельскохозяйственной специализации Китая и Индии на основании анализа данных об экспорте основных видов продукции.

**Тема 3. Америка:** состав (субрегионы: США и Канада, Латинская Америка), общая экономико-географическая характеристика. Особенности природно-ресурсного капитала, населения и хозяйства субрегионов. Особенности экономико-географического положения природно-ресурсного капитала, населения, хозяйства стран Америки, современные проблемы (на примере США, Канады, Мексики, Бразилии).

#### **Практическая работа**

1. Объяснение особенностей территориальной структуры хозяйства Канады и Бразилии на основе анализа географических карт.

**Тема 4. Африка:** состав (субрегионы: Северная Африка, Западная Африка, Центральная Африка, Восточная Африка, Южная Африка). Общая экономико-географическая характеристика. Особенности природно-ресурсного капитала, населения и хозяйства субрегионов. Экономические и социальные проблемы региона. Особенности экономико-географического положения, природно-ресурсного капитала, населения, хозяйства стран Африки (ЮАР, Египет, Алжир).

#### **Практическая работа**

1. Сравнение на основе анализа статистических данных роли сельского хозяйства в экономике Алжира и Эфиопии.

**Тема 5. Австралия и Океания.** Австралия и Океания: особенности географического положения. Австралийский Союз: главные факторы размещения

населения и развития хозяйства. Экономико-географическое положение, природно-ресурсный капитал. Отрасли международной специализации. Географическая и товарная структура экспорта. Океания: особенности природных ресурсов, населения и хозяйства. Место в международном географическом разделении труда.

**Тема 6. Россия на геополитической, геоэкономической и геодемографической карте мира.** Особенности интеграции России в мировое сообщество. Географические аспекты решения внешнеэкономических и внешнеполитических задач развития России.

#### **Практическая работа**

1. Изменение направления международных экономических связей России в новых экономических условиях.

#### **Раздел 7. Глобальные проблемы человечества**

Группы глобальных проблем: геополитические, экологические, демографические.

Геополитические проблемы: проблема сохранения мира на планете и причины роста глобальной и региональной нестабильности. Проблема разрыва в уровне социально-экономического развития между развитыми и развивающимися странами и причина её возникновения.

Геоэкология – фокус глобальных проблем человечества. Глобальные экологические проблемы как проблемы, связанные с усилением воздействия человека на природу и влиянием природы на жизнь человека и его хозяйственную деятельность. Проблема глобальных климатических изменений, проблема стихийных природных бедствий, глобальные сырьевая и энергетическая проблемы, проблема дефицита водных ресурсов и ухудшения их качества, проблемы опустынивания и деградации земель и почв, проблема сохранения биоразнообразия. Проблема загрязнения Мирового океана и освоения его ресурсов.

Глобальные проблемы народонаселения: демографическая, продовольственная, роста городов, здоровья и долголетия человека.

Взаимосвязь глобальных геополитических, экологических проблем и проблем народонаселения.

Возможные пути решения глобальных проблем. Необходимость переоценки человечеством и отдельными странами некоторых ранее устоявшихся экономических, политических, идеологических и культурных ориентиров. Участие России в решении глобальных проблем.

#### **Практическая работа**

1. Выявление примеров взаимосвязи глобальных проблем человечества на основе анализа различных источников географической информации и участия России в их решении.

## **ПЛАНИРУЕМЫЕ РЕЗУЛЬТАТЫ ОСВОЕНИЯ УЧЕБНОГО ПРЕДМЕТА «ГЕОГРАФИЯ»**

### **ЛИЧНОСТНЫЕ РЕЗУЛЬТАТЫ**

Личностные результаты освоения обучающимися основной образовательной программы среднего общего образования должны отражать готовность и способность обучающихся руководствоваться сформированной внутренней позицией личности, системой ценностных ориентаций, позитивных внутренних убеждений, соответствующих традиционным ценностям российского общества, расширение жизненного опыта и опыта деятельности в процессе реализации основных направлений воспитательной деятельности, в том числе в части:

#### **гражданского воспитания:**

- сформированность гражданской позиции обучающегося как активного и ответственного члена российского общества;
- осознание своих конституционных прав и обязанностей, уважение закона и правопорядка;
- принятие традиционных национальных, общечеловеческих гуманистических и демократических ценностей;
- готовность противостоять идеологии экстремизма, национализма, ксенофобии, дискриминации по социальным, религиозным, расовым, национальным признакам;
- готовность вести совместную деятельность в интересах гражданского общества, участвовать в самоуправлении в школе и детско-юношеских организациях;
- умение взаимодействовать с социальными институтами в соответствии с их функциями и назначением;
- готовность к гуманитарной и волонтерской деятельности;

#### **патриотического воспитания:**

- сформированность российской гражданской идентичности, патриотизма, уважения к своему народу, чувства ответственности перед Родиной, гордости за свой край, свою Родину, свой язык и культуру, прошлое и настоящее многонационального народа России;
- ценностное отношение к государственным символам, историческому и природному наследию, памятникам, традициям народов России, достижениям России в науке, искусстве, спорте, технологиях, труде;
- идейная убежденность, готовность к служению и защите Отечества, ответственность за его судьбу;

#### **духовно-нравственного воспитания:**

- осознание духовных ценностей российского народа;
- сформированность нравственного сознания, этического поведения;
- способность оценивать ситуацию и принимать осознанные решения, ориентируясь на морально-нравственные нормы и ценности;
- осознание личного вклада в построение устойчивого будущего на основе формирования элементов географической и экологической культуры;
- ответственное отношение к своим родителям, созданию семьи на основе осознанного принятия ценностей семейной жизни в соответствии с традициями народов России;

#### **эстетического воспитания:**

- эстетическое отношение к миру, включая эстетику природных и историко-культурных объектов родного края, своей страны, быта, научного и технического творчества, спорта, трудовых общественных отношений;

- способность воспринимать различные виды искусства, традиции и творчество своего и других народов, ощущать эмоциональное воздействие искусства;
- убежденность в значимости для личности и общества отечественного и мирового искусства, этнических культурных традиций и народного творчества;
- готовность к самовыражению в разных видах искусства, стремление проявлять качества творческой личности;

#### **физического воспитания:**

- сформированность здорового и безопасного образа жизни, в том числе безопасного поведения в природной среде, ответственного отношения к своему здоровью;
- потребность в физическом совершенствовании, занятиях спортивно-оздоровительной деятельностью;
- активное неприятие вредных привычек и иных форм причинения вреда физическому и психическому здоровью;

#### **трудового воспитания:**

- готовность к труду, осознание ценности мастерства, трудолюбие;
- готовность к активной деятельности технологической и социальной направленности, способность инициировать, планировать и самостоятельно выполнять такую деятельность;
- интерес к различным сферам профессиональной деятельности в области географических наук, умение совершать осознанный выбор будущей профессии и реализовывать собственные жизненные планы;
- готовность и способность к образованию и самообразованию на протяжении всей жизни;

#### **экологического воспитания:**

- сформированность экологической культуры, понимание влияния социально-экономических процессов на состояние природной и социальной среды, осознание глобального характера экологических проблем и географических особенностей их проявления;
- планирование и осуществление действий в окружающей среде на основе знания целей устойчивого развития человечества;
- активное неприятие действий, приносящих вред окружающей среде;
- умение прогнозировать, в том числе на основе применения географических знаний, неблагоприятные экологические последствия предпринимаемых действий, предотвращать их;
- расширение опыта деятельности экологической направленности;

#### **ценности научного познания:**

- сформированность мировоззрения, соответствующего современному уровню развития географических наук и общественной практики, основанного на диалоге культур, способствующего осознанию своего места в поликультурном мире;
- совершенствование языковой и читательской культуры как средства взаимодействия между людьми и познания мира для применения различных источников географической информации в решении учебных и (или) практико-ориентированных задач;
- осознание ценности научной деятельности, готовность осуществлять проектную и исследовательскую деятельность в географических науках индивидуально и в группе.

### **МЕТАПРЕДМЕТНЫЕ РЕЗУЛЬТАТЫ**

Метапредметные результаты освоения основной образовательной программы среднего общего образования должны отражать:

**Овладение универсальными учебными познавательными действиями:**

**а) базовые логические действия:**

- самостоятельно формулировать и актуализировать проблемы, которые могут быть решены с использованием географических знаний, рассматривать их всесторонне;
- устанавливать существенный признак или основания для сравнения, классификации географических объектов, процессов и явлений и обобщения;
- определять цели деятельности, задавать параметры и критерии их достижения;
- разрабатывать план решения географической задачи с учётом анализа имеющихся материальных и нематериальных ресурсов;
- выявлять закономерности и противоречия в рассматриваемых явлениях с учётом предложенной географической задачи;
- вносить коррективы в деятельность, оценивать соответствие результатов целям;
- координировать и выполнять работу при решении географических задач в условиях реального, виртуального и комбинированного взаимодействия;
- креативно мыслить при поиске путей решения жизненных проблем, имеющих географические аспекты;

**б) базовые исследовательские действия:**

- владеть навыками учебно-исследовательской и проектной деятельности, навыками разрешения проблем, способностью и готовностью к самостоятельному поиску методов решения практических географических задач, применению различных методов познания природных, социально-экономических и геоэкологических объектов, процессов и явлений;
- владеть видами деятельности по получению нового географического знания, его интерпретации, преобразованию и применению в различных учебных ситуациях, в том числе при создании учебных и социальных проектов;
- владеть научной терминологией, ключевыми понятиями и методами;
- формулировать собственные задачи в образовательной деятельности и жизненных ситуациях;
- выявлять причинно-следственные связи и актуализировать задачу, выдвигать гипотезу её решения, находить аргументы для доказательства своих утверждений, задавать параметры и критерии решения;
- анализировать полученные в ходе решения задачи результаты, критически оценивать их достоверность, прогнозировать изменение в новых условиях;
- давать оценку новым ситуациям, оценивать приобретённый опыт;
- уметь переносить знания в познавательную и практическую области жизнедеятельности;
- уметь интегрировать знания из разных предметных областей;
- выдвигать новые идеи, предлагать оригинальные подходы и решения, ставить проблемы и задачи, допускающие альтернативные решения;

**в) работа с информацией:**

- выбирать и использовать различные источники географической информации, необходимые для изучения проблем, которые могут быть решены средствами географии, и поиска путей их решения, для анализа, систематизации и интерпретации информации различных видов и форм представления;
- выбирать оптимальную форму представления и визуализации информации с учётом её назначения (тексты, картосхемы, диаграммы и т. д.);

- оценивать достоверность информации;
- использовать средства информационных и коммуникационных технологий (в том числе и ГИС) при решении когнитивных, коммуникативных и организационных задач с соблюдением требований эргономики, техники безопасности, гигиены, ресурсосбережения, правовых и этических норм, норм информационной безопасности;
- владеть навыками распознавания и защиты информации, информационной безопасности личности;

#### **Овладение универсальными коммуникативными действиями:**

##### **а) общение:**

- владеть различными способами общения и взаимодействия;
- аргументированно вести диалог, уметь смягчать конфликтные ситуации;
- сопоставлять свои суждения по географическим вопросам с суждениями других участников диалога, обнаруживать различие и сходство позиций, задавать вопросы по существу обсуждаемой темы;
- развёрнуто и логично излагать свою точку зрения по географическим аспектам различных вопросов с использованием языковых средств;

##### **б) совместная деятельность:**

- использовать преимущества командной и индивидуальной работы;
- выбирать тематику и методы совместных действий с учётом общих интересов и возможностей каждого члена коллектива;
- принимать цели совместной деятельности, организовывать и координировать действия по её достижению: составлять план действий, распределять роли с учётом мнений участников, обсуждать результаты совместной работы;
- оценивать качество своего вклада и каждого участника команды в общий результат по разработанным критериям;
- предлагать новые проекты, оценивать идеи с позиции новизны, оригинальности, практической значимости;

#### **Овладение универсальными регулятивными действиями:**

##### **а) самоорганизация:**

- самостоятельно осуществлять познавательную деятельность, выявлять проблемы, ставить и формулировать собственные задачи в образовательной деятельности и жизненных ситуациях;
- самостоятельно составлять план решения проблемы с учётом имеющихся ресурсов, собственных возможностей и предпочтений;
- давать оценку новым ситуациям;
- расширять рамки учебного предмета на основе личных предпочтений;
- делать осознанный выбор, аргументировать его, брать ответственность за решение;
- оценивать приобретённый опыт;
- способствовать формированию и проявлению широкой эрудиции в разных областях знаний, постоянно повышать свой образовательный и культурный уровень;

##### **б) самоконтроль:**

- давать оценку новым ситуациям, оценивать соответствие результатов целям;
- владеть навыками познавательной рефлексии как осознания совершаемых действий и мыслительных процессов, их результатов и оснований;
- оценивать риски и своевременно принимать решения по их снижению;
- использовать приёмы рефлексии для оценки ситуации, выбора верного решения;



- принимать мотивы и аргументы других при анализе результатов деятельности;
- в) эмоциональный интеллект, предполагающий сформированность:**
  - самосознания, включающего способность понимать своё эмоциональное состояние, видеть направления развития собственной эмоциональной сферы, быть уверенным в себе;
  - саморегулирования, включающего самоконтроль, умение принимать ответственность за своё поведение, способность адаптироваться к эмоциональным изменениям и проявлять гибкость, быть открытым новому;
  - внутренней мотивации, включающей стремление к достижению цели и успеху, оптимизм, инициативность, умение действовать, исходя из своих возможностей;
  - эмпатии, включающей способность понимать эмоциональное состояние других, учитывать его при осуществлении коммуникации, способность к сочувствию и сопереживанию;
  - социальных навыков, включающих способность выстраивать отношения с другими людьми, заботиться, проявлять интерес и разрешать конфликты.

**г) принятие себя и других:**

- принимать себя, понимая свои недостатки и достоинства;
- принимать мотивы и аргументы других при анализе результатов деятельности;
- признавать своё право и право других на ошибки;
- развивать способность понимать мир с позиции другого человека.

**ПРЕДМЕТНЫЕ РЕЗУЛЬТАТЫ**

Требования к предметным результатам освоения курса географии на базовом уровне должны отражать:

**10 КЛАСС**

1) понимание роли и места современной географической науки в системе научных дисциплин, её участия в решении важнейших проблем человечества: приводить примеры проявления глобальных проблем, в решении которых принимает участие современная географическая наука, на региональном уровне, в разных странах, в том числе в России;

2) освоение и применение знаний о размещении основных географических объектов и территориальной организации природы и общества: выбирать и использовать источники географической информации для определения положения и взаиморасположения объектов в пространстве;

описывать положение и взаиморасположение изученных географических объектов в пространстве, новую многополярную модель политического мироустройства, ареалы распространения основных религий;

приводить примеры наиболее крупных стран по численности населения и площади территории, стран, имеющих различное географическое положение, стран с различными формами правления и государственного устройства, стран-лидеров по производству основных видов промышленной и сельскохозяйственной продукции, основных международных магистралей и транспортных узлов, стран-лидеров по запасам минеральных, лесных, земельных, водных ресурсов;

3) сформированность системы комплексных социально ориентированных географических знаний о закономерностях развития природы, размещения населения и хозяйства: различать географические процессы и явления: урбанизацию, субурбанизацию, ложную урбанизацию, эмиграцию, иммиграцию, демографический взрыв и демографический кризис и распознавать их проявления в повседневной жизни;

использовать знания об основных географических закономерностях для определения и сравнения свойств изученных географических объектов, процессов и явлений, в том числе: для определения и сравнения показателей уровня развития мирового хозяйства (объёмы ВВП, промышленного, сельскохозяйственного производства и др.) и

важнейших отраслей хозяйства в отдельных странах, сравнения показателей, характеризующих демографическую ситуацию, урбанизацию, миграции и качество жизни населения мира и отдельных стран, с использованием источников географической информации, сравнения структуры экономики аграрных, индустриальных и постиндустриальных стран, регионов и стран по обеспеченности минеральными, водными, земельными и лесными ресурсами с использованием источников географической информации, для классификации крупнейших стран, в том числе по особенностям географического положения, форме правления и государственного устройства, уровню социально-экономического развития, типам воспроизводства населения, занимаемым ими позициям относительно России, для классификации ландшафтов с использованием источников географической информации;

устанавливать взаимосвязи между социально-экономическими и геоэкологическими процессами и явлениями; между природными условиями и размещением населения, в том числе между глобальным изменением климата и изменением уровня Мирового океана, хозяйственной деятельностью и возможными изменениями в размещении населения, между развитием науки и технологии и возможностями человека прогнозировать опасные природные явления и противостоять им;

устанавливать взаимосвязи между значениями показателей рождаемости, смертности, средней ожидаемой продолжительности жизни и возрастной структурой населения, развитием отраслей мирового хозяйства и особенностями их влияния на окружающую среду;

формулировать и/или обосновывать выводы на основе использования географических знаний;

4) владение географической терминологией и системой базовых географических понятий: применять социально-экономические понятия: политическая карта, государство, политико-географическое положение, монархия, республика, унитарное государство, федеративное государство, воспроизводство населения, демографический взрыв, демографический кризис, демографический переход, старение населения, состав населения, структура населения, экономически активное население, индекс человеческого развития (ИЧР), народ, этнос, плотность населения, миграции населения, «климатические беженцы», расселение населения, демографическая политика, субурбанизация, ложная урбанизация, мегалополисы, развитые и развивающиеся, новые индустриальные, нефтедобывающие страны, ресурсообеспеченность, мировое хозяйство, международная экономическая интеграция, международная хозяйственная специализация, международное географическое разделение труда, отраслевая и территориальная структура мирового хозяйства, транснациональные корпорации (ТНК), «сланцевая революция», «водородная энергетика», «зелёная энергетика», органическое сельское хозяйство, глобализация мировой экономики и деглобализация, «энергопереход», международные экономические отношения, устойчивое развитие для решения учебных и (или) практико-ориентированных задач;

5) сформированность умений проводить наблюдения за отдельными географическими объектами, процессами и явлениями, их изменениями в результате воздействия природных и антропогенных факторов: определять цели и задачи проведения наблюдения/исследования; выбирать форму фиксации результатов наблюдения/исследования;

б) сформированность умений находить и использовать различные источники географической информации для получения новых знаний о природных и социально-экономических процессах и явлениях, выявления закономерностей и тенденций их развития, прогнозирования: выбирать и использовать источники географической информации (картографические, статистические, текстовые, видео- и фотоизображения, геоинформационные системы, адекватные решаемым задачам;

сопоставлять и анализировать географические карты различной тематики и другие источники географической информации для выявления закономерностей социально-экономических, природных и экологических процессов и явлений;

определять и сравнивать по географическим картам различного содержания и другим источникам географической информации качественные и количественные показатели, характеризующие изученные географические объекты, процессы и явления;

прогнозировать изменения состава и структуры населения, в том числе возрастной структуры населения отдельных стран с использованием источников географической информации;

определять и находить в комплексе источников недостоверную и противоречивую географическую информацию для решения учебных и (или) практико-ориентированных задач;

самостоятельно находить, отбирать и применять различные методы познания для решения практико-ориентированных задач;

7) владение умениями географического анализа и интерпретации информации из различных источников: находить, отбирать, систематизировать информацию, необходимую для изучения географических объектов и явлений, отдельных территорий мира и России, их обеспеченности природными и человеческими ресурсами, хозяйственного потенциала, экологических проблем;

представлять в различных формах (графики, таблицы, схемы, диаграммы, карты и др.) географическую информацию о населении мира и России, отраслевой и территориальной структуре мирового хозяйства, географических особенностях развития отдельных отраслей;

формулировать выводы и заключения на основе анализа и интерпретации информации из различных источников;

критически оценивать и интерпретировать информацию, получаемую из различных источников;

использовать различные источники географической информации для решения учебных и (или) практико-ориентированных задач;

8) сформированность умений применять географические знания для объяснения изученных социально-экономических и геоэкологических процессов и явлений, в том числе: объяснять особенности демографической политики в странах с различным типом воспроизводства населения, направления международных миграций, различия в уровнях урбанизации, в уровне и качестве жизни населения, влияние природно-ресурсного капитала на формирование отраслевой структуры хозяйства отдельных стран;

использовать географические знания о мировом хозяйстве и населении мира, об особенностях взаимодействия природы и общества для решения учебных и (или) практико-ориентированных задач;

9) сформированность умений применять географические знания для оценки разнообразных явлений и процессов:

оценивать географические факторы, определяющие сущность и динамику важнейших социально-экономических и геоэкологических процессов;

оценивать изученные социально-экономические и геоэкологические процессы и явления, в том числе оценивать природно-ресурсный капитал одной из стран с использованием источников географической информации, влияние урбанизации на окружающую среду, тенденции развития основных отраслей мирового хозяйства и изменения его отраслевой и территориальной структуры, изменение климата и уровня Мирового океана для различных территорий, изменение содержания парниковых газов в атмосфере и меры, предпринимаемые для уменьшения их выбросов;

10) сформированность знаний об основных проблемах взаимодействия природы и общества, о природных и социально-экономических аспектах экологических проблем:

описывать географические аспекты проблем взаимодействия природы и общества: различия в особенностях проявления глобальных изменений климата, повышения уровня Мирового океана, в объёмах выбросов парниковых газов в разных регионах мира, изменения геосистем в результате природных и антропогенных воздействий на примере регионов и стран мира, на планетарном уровне;

### **11 КЛАСС**

1) понимание роли и места современной географической науки в системе научных дисциплин, её участия в решении важнейших проблем человечества: определять роль географических наук в достижении целей устойчивого развития;

2) освоение и применение знаний о размещении основных географических объектов и территориальной организации природы и общества: выбирать и использовать источники географической информации для определения положения и взаиморасположения регионов и стран в пространстве;

описывать положение и взаиморасположение регионов и стран в пространстве, особенности природно-ресурсного капитала, населения и хозяйства регионов и изученных стран;

3) сформированность системы комплексных социально ориентированных географических знаний о закономерностях развития природы, размещения населения и хозяйства: распознавать географические особенности проявления процессов воспроизводства, миграции населения и урбанизации в различных регионах мира и изученных странах;

использовать знания об основных географических закономерностях для определения географических факторов международной хозяйственной специализации изученных стран; сравнения регионов мира и изученных стран по уровню социально-экономического развития, специализации различных стран и по их месту в МГРТ; для классификации стран отдельных регионов мира, в том числе по особенностям географического положения, форме правления и государственного устройства, уровню социально-экономического развития, типам воспроизводства населения с использованием источников географической информации;

устанавливать взаимосвязи между социально-экономическими и геоэкологическими процессами и явлениями в изученных странах; природными условиями и размещением населения, природными условиями и природно-ресурсным капиталом и отраслевой структурой хозяйства изученных стран;

прогнозировать изменения возрастной структуры населения отдельных стран зарубежной Европы с использованием источников географической информации;

формулировать и/или обосновывать выводы на основе использования географических знаний;

4) владение географической терминологией и системой базовых географических понятий: применять изученные социально-экономические понятия: политическая карта, государство; политико-географическое положение, монархия, республика, унитарное государство, федеративное государство; воспроизводство населения, демографический взрыв, демографический кризис, старение населения, состав населения, структура населения, экономически активное население, Индекс человеческого развития (ИЧР), народ, этнос, плотность населения, миграции населения, расселение населения, демографическая политика, субурбанизация, ложная урбанизация; мегалополисы, развитые и развивающиеся, новые индустриальные, нефтедобывающие страны; ресурсообеспеченность, мировое хозяйство, международная экономическая интеграция; международная хозяйственная специализация, международное географическое разделение труда; отраслевая и территориальная структура мирового хозяйства, транснациональные корпорации (ТНК), «сланцевая революция», водородная энергетика, «зелёная энергетика», органическое сельское хозяйство; глобализация мировой экономики и деглобализация,

«энергопереход», международные экономические отношения, устойчивое развитие для решения учебных и (или) практико-ориентированных задач;

5) сформированность умений проводить наблюдения за отдельными географическими объектами, процессами и явлениями, их изменениями в результате воздействия природных и антропогенных факторов: определять цели и задачи проведения наблюдения/исследования; выбирать форму фиксации результатов наблюдения/исследования; формулировать обобщения и выводы по результатам наблюдения/исследования;

б) сформированность умений находить и использовать различные источники географической информации для получения новых знаний о природных и социально-экономических процессах и явлениях, выявления закономерностей и тенденций их развития, прогнозирования: выбирать и использовать источники географической информации (картографические, статистические, текстовые, видео- и фотоизображения, геоинформационные системы), адекватные решаемым задачам;

сопоставлять и анализировать географические карты различной тематики и другие источники географической информации для выявления закономерностей социально-экономических, природных и экологических процессов и явлений на территории регионов мира и отдельных стран;

определять и сравнивать по географическим картам разного содержания и другим источникам географической информации качественные и количественные показатели, характеризующие регионы и страны, а также географические процессы и явления, происходящие в них; географические факторы международной хозяйственной специализации отдельных стран с использованием источников географической информации;

определять и находить в комплексе источников недостоверную и противоречивую географическую информацию о регионах мира и странах для решения учебных и (или) практико-ориентированных задач; самостоятельно находить, отбирать и применять различные методы познания для решения практико-ориентированных задач;

7) владение умениями географического анализа и интерпретации информации из различных источников: находить, отбирать, систематизировать информацию, необходимую для изучения регионов мира и стран (в том числе и России), их обеспеченности природными и человеческими ресурсами; для изучения хозяйственного потенциала стран, глобальных проблем человечества и их проявления на территории (в том числе и России);

представлять в различных формах (графики, таблицы, схемы, диаграммы, карты и др.) географическую информацию о населении, размещении хозяйства регионов мира и изученных стран; их отраслевой и территориальной структуре их хозяйств, географических особенностях развития отдельных отраслей;

формулировать выводы и заключения на основе анализа и интерпретации информации из различных источников;

критически оценивать и интерпретировать информацию, получаемую из различных источников;

использовать различные источники географической информации для решения учебных и (или) практико-ориентированных задач;

8) сформированность умений применять географические знания для объяснения изученных социально-экономических и геоэкологических явлений и процессов в странах мира: объяснять географические особенности стран с разным уровнем социально-экономического развития, в том числе объяснять различие в составе, структуре и размещении населения, в уровне и качестве жизни населения;

объяснять влияние природно-ресурсного капитала на формирование отраслевой структуры хозяйства отдельных стран; особенности отраслевой и территориальной

структуры хозяйства изученных стран, особенности международной специализации стран и роль географических факторов в её формировании; особенности проявления глобальных проблем человечества в различных странах с использованием источников географической информации;

9) сформированность умений применять географические знания для оценки разнообразных явлений и процессов: оценивать географические факторы, определяющие сущность и динамику важнейших социально-экономических и геоэкологических процессов; изученные социально-экономические и геоэкологические процессы и явления; политико-географическое положение изученных регионов, стран и России; влияние международных миграций на демографическую и социально-экономическую ситуацию в изученных странах; роль России как крупнейшего поставщика топливно-энергетических и сырьевых ресурсов в мировой экономике; конкурентные преимущества экономики России; различные точки зрения по актуальным экологическим и социально-экономическим проблемам мира и России; изменения направления международных экономических связей России в новых экономических условиях;

10) сформированность знаний об основных проблемах взаимодействия природы и общества, о природных и социально-экономических аспектах экологических проблем: описывать географические аспекты проблем взаимодействия природы и общества;

приводить примеры взаимосвязи глобальных проблем; возможных путей решения глобальных проблем.

**ТЕМАТИЧЕСКОЕ ПЛАНИРОВАНИЕ  
10 КЛАСС**

№ п/п	Наименование разделов и тем программы	Количество часов			Электронные (цифровые) образовательные ресурсы
		Всего	Контрольные работы	Практические работы	
<b>Раздел 1. ГЕОГРАФИЯ КАК НАУКА</b>					
1.1	Традиционные и новые методы в географии. Географические прогнозы	1			<a href="https://resh.edu.ru/subject/4/10/">https://resh.edu.ru/subject/4/10/</a>
1.2	Географическая культура	1			<a href="https://resh.edu.ru/subject/4/10/">https://resh.edu.ru/subject/4/10/</a>
Итого по разделу		2			
<b>Раздел 2. ПРИРОДОПОЛЬЗОВАНИЕ И ГЕОЭКОЛОГИЯ</b>					
2.1	Географическая среда	1			<a href="https://resh.edu.ru/subject/4/10/">https://resh.edu.ru/subject/4/10/</a>
2.2	Естественный и антропогенный ландшафты	1			<a href="https://resh.edu.ru/subject/4/10/">https://resh.edu.ru/subject/4/10/</a>
2.3	Проблемы взаимодействия человека и природы	2		1	<a href="https://resh.edu.ru/subject/4/10/">https://resh.edu.ru/subject/4/10/</a>
2.4	Природные ресурсы и их виды	2		1	<a href="https://resh.edu.ru/subject/4/10/">https://resh.edu.ru/subject/4/10/</a>
Итого по разделу		6			
<b>Раздел 3. СОВРЕМЕННАЯ ПОЛИТИЧЕСКАЯ КАРТА</b>					
3.1	Политическая география и геополитика	1			<a href="https://resh.edu.ru/subject/4/10/">https://resh.edu.ru/subject/4/10/</a>
3.2	Классификации и типология стран мира	2			<a href="https://resh.edu.ru/subject/4/10/">https://resh.edu.ru/subject/4/10/</a>
Итого по разделу		3			
<b>Раздел 4. НАСЕЛЕНИЕ МИРА</b>					
4.1	Численность и воспроизводство населения	2		1	<a href="https://resh.edu.ru/subject/4/10/">https://resh.edu.ru/subject/4/10/</a>
4.2	Состав и структура населения	2		1	<a href="https://resh.edu.ru/subject/4/10/">https://resh.edu.ru/subject/4/10/</a>

4.3	Размещение населения	2		0.5	<a href="https://resh.edu.ru/subject/4/10/">https://resh.edu.ru/subject/4/10/</a>
4.4	Качество жизни населения	1		0.5	<a href="https://resh.edu.ru/subject/4/10/">https://resh.edu.ru/subject/4/10/</a>
Итого по разделу		7			
<b>Раздел 5. МИРОВОЕ ХОЗЯЙСТВО</b>					
5.1	Состав и структура мирового хозяйства. Международное географическое разделение труда	2		0.5	<a href="https://resh.edu.ru/subject/4/10/">https://resh.edu.ru/subject/4/10/</a>
5.2	Международная экономическая интеграция и глобализация мировой экономики	1			<a href="https://resh.edu.ru/subject/4/10/">https://resh.edu.ru/subject/4/10/</a>
5.3	География главных отраслей мирового хозяйства. Промышленность мира	6		0.5	<a href="https://resh.edu.ru/subject/4/10/">https://resh.edu.ru/subject/4/10/</a>
5.4	Сельское хозяйство мира	2		0.5	<a href="https://resh.edu.ru/subject/4/10/">https://resh.edu.ru/subject/4/10/</a>
5.5	Сфера услуг. Мировой транспорт	3			<a href="https://resh.edu.ru/subject/4/10/">https://resh.edu.ru/subject/4/10/</a>
Итого по разделу		14			
Резервное время		2			
ОБЩЕЕ КОЛИЧЕСТВО ЧАСОВ ПО ПРОГРАММЕ		34	0	6.5	



**11 КЛАСС**

№ п/п	Наименование разделов и тем программы	Количество часов			Электронные (цифровые) образовательные ресурсы
		Всего	Контрольные работы	Практические работы	
<b>Раздел 1. РЕГИОНЫ И СТРАНЫ</b>					
1.1	Регионы мира. Зарубежная Европа	6			
1.2	Зарубежная Азия	6			
1.3	Америка	6			
1.4	Африка	4			
1.5	Австралия и Океания	2			
1.6	Россия на геополитической, геоэкономической и геодемографической карте мира	3			
Итого по разделу		27			
<b>Раздел 2. ГЛОБАЛЬНЫЕ ПРОБЛЕМЫ ЧЕЛОВЕЧЕСТВА</b>					
2.1	Глобальные проблемы человечества	4			
Итого по разделу		4			
Резервное время		3			
ОБЩЕЕ КОЛИЧЕСТВО ЧАСОВ ПО ПРОГРАММЕ		34	0	0	

**ПОУРОЧНОЕ ПЛАНИРОВАНИЕ  
10 КЛАСС**

№ п/п	Тема урока	Количество часов			Дата изучения	Электронные цифровые образовательные ресурсы
		Всего	Контрольные работы	Практические работы		
1	Традиционные и новые методы исследований в географических науках, их использование. Источники географической информации	1				<a href="https://resh.edu.ru/subject/4/10/">https://resh.edu.ru/subject/4/10/</a>
2	Элементы географической культуры. Их значимость для представителей разных профессий	1				<a href="https://resh.edu.ru/subject/4/10/">https://resh.edu.ru/subject/4/10/</a>
3	Географическая среда как геосистема. Географическая и окружающая среда	1				<a href="https://resh.edu.ru/subject/4/10/">https://resh.edu.ru/subject/4/10/</a>
4	Естественный и антропогенный ландшафты. Практическая работа по теме "Классификация ландшафтов с использованием источников географической информации"	1				<a href="https://resh.edu.ru/subject/4/10/">https://resh.edu.ru/subject/4/10/</a>
5	Опасные природные явления, климатические изменения, их последствия	1				<a href="https://resh.edu.ru/subject/4/10/">https://resh.edu.ru/subject/4/10/</a>
6	Практическая работа по теме "Определение целей и задач учебного исследования, связанного с опасными природными явлениями/глобальными	1		1		

	изменениями климата/загрязнением Мирового океана, выбор формы фиксации результатов наблюдения/исследования"					
7	Резервный урок. Стратегия устойчивого развития, цели, роль географических наук в их достижении. ООПТ. Объекты Всемирного природного и культурного наследия	1				<a href="https://resh.edu.ru/subject/4/10/">https://resh.edu.ru/subject/4/10/</a>
8	Особенности размещения природных ресурсов мира. Природно-ресурсный капитал регионов, крупных стран, в том числе России. Ресурсообеспеченность. Практическая работа по теме "Оценка природно-ресурсного капитала одной из стран (по выбору) по источникам географической информации"	1		0.5		<a href="https://resh.edu.ru/subject/4/10/">https://resh.edu.ru/subject/4/10/</a>
9	Агроклиматические ресурсы. Рекреационные ресурсы. Практическая работа по теме "Определение ресурсообеспеченности стран отдельными видами природных ресурсов"	1		0.5		<a href="https://resh.edu.ru/subject/4/10/">https://resh.edu.ru/subject/4/10/</a>
10	Политическая карта мира и изменения, на ней происходящие. Новая многополярная модель политического	1				<a href="https://resh.edu.ru/subject/4/10/">https://resh.edu.ru/subject/4/10/</a>

	мироустройства.ПГП. Специфика России как евразийского и приарктического государства					
11	Основные типы стран: критерии их выделения	1				<a href="https://resh.edu.ru/subject/4/10/">https://resh.edu.ru/subject/4/10/</a>
12	Формы правления и государственного устройства	1				<a href="https://resh.edu.ru/subject/4/10/">https://resh.edu.ru/subject/4/10/</a>
13	Численность населения мира. Воспроизводство населения, его типы. Практическая работа по теме "Определение и сравнение темпов роста населения крупных по численности населения стран, регионов мира"	1		0.5		<a href="https://resh.edu.ru/subject/4/10/">https://resh.edu.ru/subject/4/10/</a>
14	Демографическая политика и её направления. Теория демографического перехода. Практическая работа по теме "Объяснение особенности демографической политики в странах с различным типом воспроизводства населения"	1		0.5		<a href="https://resh.edu.ru/subject/4/10/">https://resh.edu.ru/subject/4/10/</a>
15	Возрастной и половой состав населения мира. Практическая работа по теме "Сравнение половой и возрастной структуры в странах различных типов воспроизводства населения на основе анализа половозрастных пирамид"	1		0.5		<a href="https://resh.edu.ru/subject/4/10/">https://resh.edu.ru/subject/4/10/</a>
16	Структура занятости населения в странах с различным уровнем	1		0.5		<a href="https://resh.edu.ru/subject/4/10/">https://resh.edu.ru/subject/4/10/</a>

	социально-экономического развития. Этнический и религиозный состав населения. Мировые и национальные религии. География культуры в системе географических наук. Практическая работа по теме "Прогнозирование изменений возрастной структуры отдельных стран на основе анализа различных источников географической информации"					
17	Географические особенности размещения населения и факторы, его определяющие. Плотность населения, ареалы высокой и низкой плотности населения. Миграции населения: причины, основные типы и направления.	1				<a href="https://resh.edu.ru/subject/4/10/">https://resh.edu.ru/subject/4/10/</a>
18	Расселение населения: типы и формы. Понятие об урбанизации, её особенности в странах различных социально-экономических типов. Городские агломерации и мегалополисы мира. Практическая работа по теме "Сравнение и объяснение различий в соотношении городского и сельского населения разных регионов мира на основе анализа статистических данных"	1		0.5		<a href="https://resh.edu.ru/subject/4/10/">https://resh.edu.ru/subject/4/10/</a>
19	Качество жизни населения,	1		0.5		<a href="https://resh.edu.ru/subject/4/10/">https://resh.edu.ru/subject/4/10/</a>

	показатели. ИЧР. Практическая работа по теме "Объяснение различий в показателях качества жизни населения в отдельных регионах и странах мира на основе анализа источников географической информации"					
20	Мировое хозяйство. Отраслевая, территориальная и функциональная структура	1				<a href="https://resh.edu.ru/subject/4/10/">https://resh.edu.ru/subject/4/10/</a>
21	МГРТ. Отрасли международной специализации. Аграрные, индустриальные и постиндустриальные страны. Роль и место России в МГРТ. Практическая работа по теме "Сравнение структуры экономики аграрных, индустриальных и постиндустриальных стран"	1		0.5		<a href="https://resh.edu.ru/subject/4/10/">https://resh.edu.ru/subject/4/10/</a>
22	МЭИ. Крупнейшие международные отраслевые и региональные экономические союзы. Роль ТНК в современной мировой экономике	1				<a href="https://resh.edu.ru/subject/4/10/">https://resh.edu.ru/subject/4/10/</a>
23	Географические особенности размещения основных видов сырьевых и топливных ресурсов. Страны-лидеры по запасам и добыче нефти, природного газа и угля	1				<a href="https://resh.edu.ru/subject/4/10/">https://resh.edu.ru/subject/4/10/</a>
24	ТЭК мира: основные этапы развития, «энергопереход».	1				<a href="https://resh.edu.ru/subject/4/10/">https://resh.edu.ru/subject/4/10/</a>

	География отраслей топливной промышленности					
25	Мировая электроэнергетика. Структура мирового производства электроэнергии и её географические особенности. Роль России как крупнейшего поставщика топливно-энергетических и сырьевых ресурсов в мировой экономике. Практическая работа по теме "Представление в виде диаграмм данных о динамике изменения объёмов и структуры производства электроэнергии в мире"	1		0.5		<a href="https://resh.edu.ru/subject/4/10/">https://resh.edu.ru/subject/4/10/</a>
26	Металлургия мира. Географические особенности сырьевой базы. Ведущие страны-производители и экспортёры продукции цветных и чёрных металлов	1				<a href="https://resh.edu.ru/subject/4/10/">https://resh.edu.ru/subject/4/10/</a>
27	Машиностроительный комплекс мира. Ведущие страны-производители и экспортёры продукции автомобилестроения, авиастроения и микроэлектроники	1				<a href="https://resh.edu.ru/subject/4/10/">https://resh.edu.ru/subject/4/10/</a>
28	Химическая промышленность. Ведущие страны-производители и экспортёры продукции. Лесопромышленный комплекс мира. Ведущие страны - производители продукции и	1				<a href="https://resh.edu.ru/subject/4/10/">https://resh.edu.ru/subject/4/10/</a>

	влияние химической и лесной промышленности на окружающую среду					
29	Географические различия в обеспеченности земельными ресурсами. Земельный фонд мира, его структура. Современные тенденции развития отрасли. Органическое сельское хозяйство	1				<a href="https://resh.edu.ru/subject/4/10/">https://resh.edu.ru/subject/4/10/</a>
30	Растениеводство. География производства основных продовольственных культур. Ведущие экспортёры и импортёры. Животноводство. Ведущие экспортёры и импортёры продукции. Влияние сельского хозяйства и отдельных его отраслей на окружающую среду. Практическая работа по теме "Определение направления грузопотоков продовольствия на основе анализа статистических материалов и создание карты "Основные экспортёры и импортёры продовольствия"	1		0.5		<a href="https://resh.edu.ru/subject/4/10/">https://resh.edu.ru/subject/4/10/</a>
31	Основные международные магистрали и транспортные узлы	1				<a href="https://resh.edu.ru/subject/4/10/">https://resh.edu.ru/subject/4/10/</a>
32	Мировая система НИОКР	1				<a href="https://resh.edu.ru/subject/4/10/">https://resh.edu.ru/subject/4/10/</a>
33	Международные экономические отношения: основные формы и факторы, влияющие на их развитие. Мировая торговля и	1				<a href="https://resh.edu.ru/subject/4/10/">https://resh.edu.ru/subject/4/10/</a>



	туризм					
34	Резервный урок. Контрольная работа по теме "География главных отраслей мирового хозяйства"	1	1			
ОБЩЕЕ КОЛИЧЕСТВО ЧАСОВ ПО ПРОГРАММЕ		34	1	6.5		

## 11 КЛАСС

№ п/п	Тема урока	Количество часов			Дата изучения	Электронные цифровые образовательные ресурсы
		Всего	Контрольные работы	Практические работы		
1	Многообразие подходов к выделению регионов мира. Зарубежная Европа: состав, общая характеристика. Геополитические проблемы региона	1				
2	Западная Европа. Общие черты и особенности природно-ресурсного капитала, населения и хозяйства стран субрегиона	1				
3	Северная Европа: общие черты и особенности природно-ресурсного капитала, населения и хозяйства субрегиона	1				
4	Южная Европа: общие черты и особенности природно-ресурсного капитала, населения и хозяйства субрегиона	1				
5	Восточная Европа: общие черты и особенности природно-ресурсного капитала, населения и хозяйства субрегиона	1				
6	Практическая работа по теме "Сравнение по уровню социально-экономического развития стран различных субрегионов зарубежной Европы с использованием источников географической информации"	1				
7	Зарубежная Азия: состав, общая экономико-географическая	1				

	характеристика. Юго-Западная Азия: общие черты и особенности природно-ресурсного капитала, населения и хозяйства субрегиона. Современные проблемы					
8	Южная Азия. Индия: общая экономико-географическая характеристика. Современные проблемы	1				
9	Центральная Азия: общие черты и особенности природно-ресурсного капитала, населения и хозяйства субрегиона. Современные проблемы	1				
10	Юго-Восточная Азия: общие черты и особенности природно-ресурсного капитала, населения и хозяйства субрегиона. Современные проблемы	1				
11	Восточная Азия. Китай: общая экономико-географическая характеристика. Современные проблемы	1				
12	Восточная Азия. Япония: общая экономико-географическая характеристика. Современные проблемы	1				
13	Резервный урок. Практическая работа по теме "Сравнение международной промышленной и сельскохозяйственной специализации Китая и Индии на основании анализа данных об экспорте основных видов продукции"	1				
14	Резервный урок. Обобщающее повторение по теме "Субрегионы: Юго-Западная Азия, Центральная Азия, Восточная Азия, Южная Азия, Юго-Восточная Азия"	1				

15	Субрегионы: США и Канада, Латинская Америка: особенности ЭГП, природно-ресурсного капитала, населения и хозяйства, современные проблемы	1				
16	США: особенности ЭГП, природно-ресурсного капитала, населения и хозяйства, современные проблемы	1				
17	Канада: особенности ЭГП, природно-ресурсного капитала, населения и хозяйства, современные проблемы	1				
18	Мексика: особенности ЭГП, природно-ресурсного капитала, населения и хозяйства, современные проблемы	1				
19	Бразилия: особенности ЭГП, природно-ресурсного капитала, населения и хозяйства, современные проблемы. Практическая работа по теме "Особенности территориальной структуры хозяйства Канады и Бразилии на основе анализа географических карт"	1				
20	Контрольная работа по теме "Особенности экономико-географического положения, природно-ресурсного капитала, населения и хозяйства регионов, крупных стран, в том числе России. Ресурсообеспеченность. Истощение природных ресурсов. Обеспеченность стран стратегическими ресурсами: нефтью, газом, ураном, рудами"	1				
21	Африка: состав, общая экономико-географическая характеристика. Особенности природно-ресурсного	1				

	капитала, населения и хозяйства стран субрегионов. Экономические и социальные проблемы региона					
22	Северная Африка. Особенности природно-ресурсного капитала, населения и хозяйства Алжира и Египта	1				
23	Южная Африка. Особенности природно-ресурсного капитала, населения и хозяйства ЮАР	1				
24	Западная Африка, Центральная Африка, Восточная Африка. Особенности природно-ресурсного капитала, населения и хозяйства стран региона	1				
25	Резервный урок. Практическая работа по теме "Сравнение на основе анализа статистических данных роли сельского хозяйства в экономике Алжира и Эфиопии"	1				
26	Австралия и Океания: особенности ГП Австралийский Союз: главные факторы размещения населения и развития хозяйства . Место в МГРТ	1				
27	Океания: особенности природных ресурсов, населения и хозяйства. Место в МГРТ	1				
28	Особенности интеграции России в мировое сообщество	1				
29	Географические аспекты решения внешнеэкономических и внешнеполитических задач развития экономики России	1				
30	Практическая работа по теме "Изменение направления международных	1				

	экономических связей России в новых экономических условиях"					
31	Группы глобальных проблем. Геополитические проблемы	1				
32	Геоэкология — фокус глобальных проблем человечества	1				
33	Глобальные проблемы народонаселения: демографическая, продовольственная, роста городов, здоровья и долголетия человека	1				
34	Взаимосвязь глобальных геополитических, экологических проблем и проблем народонаселения. Возможные пути их решения. Участие России в решении глобальных проблем. Практическая работа по теме "Выявление примеров взаимосвязи глобальных проблем человечества на основе анализа различных источников географической информации и участия России в их решении"	1				
ОБЩЕЕ КОЛИЧЕСТВО ЧАСОВ ПО ПРОГРАММЕ		34	0	0		

## **УЧЕБНО-МЕТОДИЧЕСКОЕ ОБЕСПЕЧЕНИЕ ОБРАЗОВАТЕЛЬНОГО ПРОЦЕССА**

### **ОБЯЗАТЕЛЬНЫЕ УЧЕБНЫЕ МАТЕРИАЛЫ ДЛЯ УЧЕНИКА**

• География, 10-11 классы/ Максаковский В., Акционерное общество «Издательство «Просвещение»

### **МЕТОДИЧЕСКИЕ МАТЕРИАЛЫ ДЛЯ УЧИТЕЛЯ**

География. 10 класс. План-конспект уроков

Справочник учителя географии. ФГОС

Экономическая и социальная география мира. 10-11 классы. Поурочные разработки УМК В.П. Максаковского

### **ЦИФРОВЫЕ ОБРАЗОВАТЕЛЬНЫЕ РЕСУРСЫ И РЕСУРСЫ СЕТИ ИНТЕРНЕТ**

<https://resh.edu.ru/> Российская электронная школа

<https://onlinetestpad.com/ru/tests> Онлайн тест PAD ( онлайн конструктор тестов, опросов, кроссвордов)

<https://geo-oge.sdangia.ru/> образовательный портал для подготовки к экзаменам и ВПР

<http://www.geoman.ru> –

<http://pedsovet.org/>

<http://fcior.edu.ru/>

<http://nation.geoman.ru/> - Народы мира - политически этнографический справочник.

## **Физическая культура ПОЯСНИТЕЛЬНАЯ ЗАПИСКА**

Программа по физической культуре для 10–11 классов общеобразовательных организаций представляет собой методически оформляемые требования ФГОС СОО и раскрывает их реализацию через конкретное содержание.

При создании программ по физическому рассмотрению современные российские общества развивались в физически консервативном и дееспособном подрастающем поколении, способном активно включаться в разнообразные формы здорового образа жизни, культурной жизни, умея использовать ценности физической культуры для развития, поддержания здоровья и сохранения активного творческого долголетия.

В программе по физическому нашли свои отражения объективно сложившиеся реалии современного социокультурного развития российского общества, в условиях деятельности образовательных организаций, возросших требований родителей, преподавателей и методистов к совершенствованию содержания общего образования, внедрению новых методик и технологий в учебно-воспитательный процесс.

Приближаясь к основам программы по физической культуре, использовались прогрессивные идеи и теоретические положения ведущих педагогических концепций, определяющих направление развития отечественной системы образования:

концепция духовно-нравственного развития и воспитания гражданина Российской Федерации, ориентирующая учебно-воспитательный процесс на принципы гуманистических и патриотических качеств личности учащихся, ответственных за судьбу Родины;

концепция универсальных научных действий, определяющая основы становления российской государственной идентичности обучающихся, активное их включение в культурную и общественную жизнь страны;

концепция ключевых компетенций, закладывающая основы саморазвития и формирования самоопределения личности в процессе непрерывного образования;

концепция преподавания учебного предмета «Физическая культура», ориентация учебно-воспитательного процесса на внедрение новых технологий и инновационных подходов в обучении двигательным действиям, укреплению здоровья и развитию физических методов;

Структура концепции и содержание учебного предмета «Физическая культура», обосновывающая направленность образовательных программ на принципы целостности личности учащихся, необходимость бережного отношения к своему здоровью и ведения здорового образа жизни.

В своей социально-ценностной ориентации программа по физической культуре сохраняет исторически сложившиеся предназначенные дисциплины «Физическая культура» в качестве средств подготовки учащихся к предстоящей жизнедеятельности, создает здоровье, создает условия и адаптирует возможности системы организма, развитие жизненно важных физических качеств.

Программа обеспечивает преемственность с федеральной образовательной программой основного общего образования и предполагает завершение полного курса обучения обучающихся в области физической культуры.

Общей целью общего образования по физической культуре является прием равнозначной, физически развитой личности, способной активной ценности, использования физической культуры для поддержания и длительного сохранения собственного здоровья, оптимизации трудовой деятельности и организации активного отдыха. В программе по физическому образованию для 10–11 классов эффективная цель конкретизируется и связывается с усилиями учащихся, ведущих здоровый образ жизни, перспективы накопления практического культурного опыта по использованию современных систем физической культуры в соответствии с личными интересами и индивидуальными показателями здоровья, особенностями предстоящей учебной и трудовой деятельности. Данная цель реализуется в программе по физической культуре по трем основным направлениям.

Развивающаяся направленность определяется вектором развития физических методов и возможностей существования организма, повышения его надежности, защиты и адаптивных свойств. В результате данной направленности достижение учащимися пониженного уровня физической подготовленности и работоспособности, способствует выполнению нормативных требований комплекса «Готов к труду и обороне».

Обучающая направленность предполагает обеспечение основ организации и планирование самостоятельных занятий оздоровительной, спортивно – достиженческой и прикладно – ориентированной физической культурой, обогащением двигательного опыта за счёт индивидуализации содержания физических упражнений разной функциональной направленности, с последующими технико-тактическими действиями в игровых видах спорта. Результатом этого направления являются навыки по планированию содержания активного отдыха и досуга в структурной организации здорового образа жизни, навыки в области самостоятельных занятий кондиционной подготовки, навыки контроля состояния здоровья, прочное развитие и физическая подготовка.

Воспитывающая направленность программы заключается в содействии активной социализации обучающихся на основе формирования научных представлений о социальных началах физической культуры, ее места и роли в жизнедеятельности современного человека, воспитании социально значимых и личностных качеств. В числе предполагаемых практических результатов данной направленности можно выделить приобщение учащихся к ценностям физической культуры, приобретение способов общения и коллективного взаимодействия во время совместной учебной, игровой и



соревновательной культурной деятельности, стремление к совершенствованию и развитию здоровья.

Центральной идеей разработки программы по физической культуре и ее примерных результатов на уровне среднего общего образования является воспитание целостности личности учащихся, обеспечение единства в развитии их физической, психической и социальной природы. Реализация этой идеи становится возможной на основе системно-структурной теории содержания, которая выглядит как двигательная оболочка с ее базовыми компонентами: информационными (знания о физической культуре), операционными (способы самостоятельной деятельности) и мотивационно-процессуальным (физическое совершенствование).

В целях усиления мотивационной основы истории, придания ей личностного становления смысла содержания программы предмета по физической культуре представляются собой модульные системы, которые структурными компонентами входят в раздел «Физическое совершенствование».

Инвариантные модули включают в себя содержание базовых видов спорта: гимнастики, легкой атлетики, зимних видов спорта (на основании лыжной подготовки с учетом климатических условий, при этом лыжная подготовка может быть заменена любым другим зимним видом спорта, любым видом спорта из Федеральной рабочей программы по физической подготовке). культуры), аутентичные игры, плавание и атлетические единоборства. Данные модули в моем предметном содержании ориентированы на всестороннюю физическую подготовленность учащихся, изучение их технических явлений и физических упражнений, содействующих обогащению машинного опыта.

Вариативные модули объединяются в программу по модулю физической культуры «Спортивная и визуальная подготовка», содержание которой разрабатывает образовательную организацию на основе федеральной рабочей программы по физической культуре для общеобразовательных организаций. Основной содержательной направленностью спортивной вариативных модулей является подготовка учащихся к выполнению нормативных требований Всероссийского физкультурно-комплекса «Готов к труду и обороне», активное вовлечение их в соревновательную деятельность.

На основе интересов учащихся, традиций конкретного региона или образовательной организации, модуль «Спортивная и визуальная подготовка» может разработать учителя физической культуры на основе содержания подготовки физической культуры, национальных видов спорта, современных оздоровительных систем. В данной программе по физкультуре в помощь учителям физической культуры в рамках данного модуля Первое содержательное наполнение модуля «Базовая подготовка изображений».

ОбщееОбщее число часов, рекомендованных для изучения физической культуры, – 204 часа: в 10 классе – 102 часа (3 часа в неделю), в 11 классе – 102 часа (3 часа в неделю). Общее число часов, рекомендованных для изучения вариативных модулей физической культуры, – 68 часов: в 10 классе – 34 часа (1 час в неделю), в 11 классе – 34 часа (1 час в неделю).

# СОДЕРЖАНИЕ УЧЕБНОГО ПРЕДМЕТА

## 10 КЛАСС

### *Знания о физической культуре*

Физическая культура как социальное явление. Истоки возникновения культуры как социального явления, характеристика основных направлений её развития (индивидуальная, национальная, мировая). Культура как способ развития человека, её связь с условиями жизни и деятельности. Физическая культура как явление культуры, связанное с преобразованием физической природы человека.

Характеристика системной организации физической культуры в современном обществе, основные направления её развития и формы организации (оздоровительная, прикладно-ориентированная, соревновательно-достиженческая).

Всероссийский физкультурно-спортивный комплекс «Готов к труду и обороне» как основа прикладно-ориентированной физической культуры, история и развитие комплекса «Готов к труду и обороне» в Союзе советских социалистических республик (далее – СССР) и Российской Федерации. Характеристика структурной организации комплекса «Готов к труду и обороне» в современном обществе, нормативные требования пятой ступени для учащихся 16–17 лет.

Законодательные основы развития физической культуры в Российской Федерации. Извлечения из статей, касающихся соблюдения прав и обязанностей граждан в занятиях физической культурой и спортом: Федеральный закон Российской Федерации «О физической культуре и спорте в Российской Федерации», Федеральный закон Российской Федерации «Об образовании в Российской Федерации».

Физическая культура как средство укрепления здоровья человека. Здоровье как базовая ценность человека и общества. Характеристика основных компонентов здоровья, их связь с занятиями физической культурой. Общие представления об истории и развитии популярных систем оздоровительной физической культуры, их целевая ориентация и предметное содержание.

### *Способы самостоятельной двигательной деятельности*

Физкультурно-оздоровительные мероприятия в условиях активного отдыха и досуга. Общее представление о видах и формах деятельности в структурной организации образа жизни современного человека (профессиональная, бытовая и досуговая). Основные типы и виды активного отдыха, их целевое предназначение и содержательное наполнение.

Кондиционная тренировка как системная организация комплексных и целевых занятий оздоровительной физической культурой, особенности планирования физических нагрузок и содержательного наполнения.

Медицинский осмотр учащихся как необходимое условие для организации самостоятельных занятий оздоровительной физической культурой. Контроль текущего состояния организма с помощью пробы Руфье, характеристика способов применения и критериев оценивания. Оперативный контроль в системе самостоятельных занятий кондиционной тренировкой, цель и задачи контроля, способы организации и проведения измерительных процедур.

### *Физическое совершенствование*

#### *Физкультурно-оздоровительная деятельность.*

Упражнения оздоровительной гимнастики как средство профилактики нарушения осанки и органов зрения, предупреждения перенапряжения мышц опорно-двигательного аппарата при длительной работе за компьютером.

Атлетическая и аэробная гимнастика как современные оздоровительные системы физической культуры: цель, задачи, формы организации. Способы индивидуализации

содержания и физических нагрузок при планировании системной организации занятий кондиционной тренировкой.

*Спортивно-оздоровительная деятельность.*

Модуль «Спортивные игры».

Футбол. Техники игровых действий: вбрасывание мяча с лицевой линии, выполнение углового и штрафного ударов в изменяющихся игровых ситуациях. Закрепление правил игры в условиях игровой и учебной деятельности.

Баскетбол. Техника выполнения игровых действий: вбрасывание мяча с лицевой линии, способы овладения мячом при «спорном мяче», выполнение штрафных бросков. Выполнение правил 3–8–24 секунды в условиях игровой деятельности. Закрепление правил игры в условиях игровой и учебной деятельности.

Волейбол. Техника выполнения игровых действий: «постановка блока», атакующий удар (с места и в движении). Тактические действия в защите и нападении. Закрепление правил игры в условиях игровой и учебной деятельности.

*Прикладно-ориентированная двигательная деятельность.*

Модуль «Плавательная подготовка». Спортивные и прикладные упражнения в плавании: брасс на спине, плавание на боку, прыжки в воду вниз ногами.

Модуль «Спортивная и физическая подготовка». Техническая и специальная физическая подготовка по избранному виду спорта, выполнение соревновательных действий в стандартных и вариативных условиях. Физическая подготовка к выполнению нормативов комплекса «Готов к труду и обороне» с использованием средств базовой физической подготовки, видов спорта и оздоровительных систем физической культуры, национальных видов спорта, культурно-этнических игр.

## **11 КЛАСС**

### ***Знания о физической культуре***

Здоровый образ жизни современного человека. Роль и значение адаптации организма в организации и планировании мероприятий здорового образа жизни, характеристика основных этапов адаптации. Основные компоненты здорового образа жизни и их влияние на здоровье современного человека.

Рациональная организация труда как фактор сохранения и укрепления здоровья. Оптимизация работоспособности в режиме трудовой деятельности. Влияние занятий физической культурой на профилактику и искоренение вредных привычек. Личная гигиена, закаливание организма и банные процедуры как компоненты здорового образа жизни.

Понятие «профессионально-ориентированная физическая культура», цель и задачи, содержательное наполнение. Оздоровительная физическая культура в режиме учебной и профессиональной деятельности. Определение индивидуального расхода энергии в процессе занятий оздоровительной физической культурой.

Взаимосвязь состояния здоровья с продолжительностью жизни человека. Роль и значение занятий физической культурой в укреплении и сохранении здоровья в разных возрастных периодах.

Профилактика травматизма и оказание первой помощи во время занятий физической культурой. Причины возникновения травм и способы их предупреждения, правила профилактики травм во время самостоятельных занятий оздоровительной физической культурой.

Способы и приёмы оказания первой помощи при ушибах разных частей тела и сотрясении мозга, переломах, вывихах и ранениях, обморожении, солнечном и тепловом ударах.

***Способы самостоятельной двигательной деятельности***

Современные оздоровительные методы и процедуры в режиме здорового образа жизни. Релаксация как метод восстановления после психического и физического напряжения, характеристика основных методов, приёмов и процедур, правила их проведения (методика Э. Джекобсона, аутогенная тренировка И. Шульца, дыхательная гимнастика А.Н. Стрельниковой, синхрогимнастика по методу «Ключ»).

Массаж как средство оздоровительной физической культуры, правила организации и проведения процедур массажа. Основные приёмы самомассажа, их воздействие на организм человека.

Банные процедуры, их назначение и правила проведения, основные способы парения.

Самостоятельная подготовка к выполнению нормативных требований комплекса «Готов к труду и обороне». Структурная организация самостоятельной подготовки к выполнению требований комплекса «Готов к труду и обороне», способы определения направленности её тренировочных занятий в годичном цикле. Техника выполнения обязательных и дополнительных тестовых упражнений, способы их освоения и оценивания.

Самостоятельная физическая подготовка и особенности планирования её направленности по тренировочным циклам, правила контроля и индивидуализации содержания физической нагрузки.

#### ***Физическое совершенствование***

##### ***Физкультурно-оздоровительная деятельность.***

Упражнения для профилактики острых респираторных заболеваний, целлюлита, снижения массы тела. Стретчинг и шейпинг как современные оздоровительные системы физической культуры: цель, задачи, формы организации. Способы индивидуализации содержания и физических нагрузок при планировании системной организации занятий кондиционной тренировкой.

##### ***Спортивно-оздоровительная деятельность.***

###### ***Модуль «Спортивные игры».***

Футбол. Повторение правил игры в футбол, соблюдение их в процессе игровой деятельности. Совершенствование основных технических приёмов и тактических действий в условиях учебной и игровой деятельности.

Баскетбол. Повторение правил игры в баскетбол, соблюдение их в процессе игровой деятельности. Совершенствование основных технических приёмов и тактических действий в условиях учебной и игровой деятельности.

Волейбол. Повторение правил игры в баскетбол, соблюдение их в процессе игровой деятельности. Совершенствование основных технических приёмов и тактических действий в условиях учебной и игровой деятельности.

##### ***Прикладно-ориентированная двигательная деятельность.***

Модуль «Атлетические единоборства». Атлетические единоборства в системе профессионально-ориентированной двигательной деятельности: её цели и задачи, формы организации тренировочных занятий. Основные технические приёмы атлетических единоборств и способы их самостоятельного разучивания (самостраховка, стойки, захваты, броски).

Модуль «Спортивная и физическая подготовка». Техническая и специальная физическая подготовка по избранному виду спорта, выполнение соревновательных действий в стандартных и вариативных условиях. Физическая подготовка к выполнению нормативов комплекса «Готов к труду и обороне» с использованием средств базовой физической подготовки, видов спорта и оздоровительных систем физической культуры, национальных видов спорта, культурно-этнических игр.

#### ***Программа вариативного модуля «Базовая физическая подготовка».***

##### ***Общая физическая подготовка.***

*Развитие силовых способностей.* Комплексы общеразвивающих и локально воздействующих упражнений, отягощённых весом собственного тела и с использованием дополнительных средств (гантелей, эспандера, набивных мячей, штанги и других). Комплексы упражнений на тренажёрных устройствах. Упражнения на гимнастических снарядах (брусках, перекладинах, гимнастической стенке и других). Броски набивного мяча двумя и одной рукой из положений стоя и сидя (вверх, вперёд, назад, в стороны, снизу и сбоку, от груди, из-за головы). Прыжковые упражнения с дополнительным отягощением (напрыгивание и спрыгивание, прыжки через скакалку, многоскоки, прыжки через препятствия и другие). Бег с дополнительным отягощением (в горку и с горки, на короткие дистанции, эстафеты). Передвижения в висячем и упоре на руках. Лазанье (по канату, по гимнастической стенке с дополнительным отягощением). Переноска неопредельных тяжестей (сверстников способом на спине). Подвижные игры с силовой направленностью (импровизированный баскетбол с набивным мячом и другое).

*Развитие скоростных способностей.*

Бег на месте в максимальном темпе (в упоре о гимнастическую стенку и без упора). Челночный бег. Бег по разметке с максимальным темпом. Повторный бег с максимальной скоростью и максимальной частотой шагов (10–15 м). Бег с ускорениями из разных исходных положений. Бег с максимальной скоростью и собиранием малых предметов, лежащих на полу и на разной высоте. Стартовые ускорения по дифференцированному сигналу. Метание малых мячей по движущимся мишеням (катящейся, раскачивающейся, летящей). Ловля теннисного мяча после отскока от пола, стены (правой и левой рукой). Передача теннисного мяча в парах правой (левой) рукой и попеременно. Ведение теннисного мяча ногами с ускорением по прямой, по кругу, вокруг стоек. Прыжки через скакалку на месте и в движении с максимальной частотой прыжков. Преодоление полосы препятствий, включающей в себя прыжки на разную высоту и длину, по разметке, бег с максимальной скоростью в разных направлениях и с преодолением опор различной высоты и ширины, повороты, обегание различных предметов (легкоатлетических стоек, мячей, лежащих на полу или подвешенных на высоте). Эстафеты и подвижные игры со скоростной направленностью. Технические действия из базовых видов спорта, выполняемые с максимальной скоростью движений.

*Развитие выносливости.*

Равномерный бег и передвижение на лыжах в режимах умеренной и большой интенсивности. Повторный бег и передвижение на лыжах в режимах максимальной и субмаксимальной интенсивности. Кроссовый бег и марш-бросок на лыжах.

*Развитие координации движений.*

Жонглирование большими (волейбольными) и малыми (теннисными) мячами. Жонглирование гимнастической палкой. Жонглирование волейбольным мячом головой. Метание малых и больших мячей в мишень (неподвижную и двигающуюся). Передвижения по возвышенной и наклонной, ограниченной по ширине опоре (без предмета и с предметом на голове). Упражнения в статическом равновесии. Упражнения в воспроизведении пространственной точности движений руками, ногами, туловищем. Упражнение на точность дифференцирования мышечных усилий. Подвижные и спортивные игры.

*Развитие гибкости.*

Комплексы общеразвивающих упражнений (активных и пассивных), выполняемых с большой амплитудой движений. Упражнения на растяжение и расслабление мышц. Специальные упражнения для развития подвижности суставов (полушпагат, шпагат, выкруты гимнастической палки).

Упражнения культурно-этнической направленности. Сюжетно-образные и обрядовые игры. Технические действия национальных видов спорта.

*Специальная физическая подготовка.*

### *Модуль «Гимнастика»*

Развитие гибкости. Наклоны туловища вперёд, назад, в стороны с возрастающей амплитудой движений в положении стоя, сидя, сидя ноги в стороны. Упражнения с гимнастической палкой (укороченной скакалкой) для развития подвижности плечевого сустава (выкруты). Комплексы общеразвивающих упражнений с повышенной амплитудой для плечевых, локтевых, тазобедренных и коленных суставов для развития подвижности позвоночного столба. Комплексы активных и пассивных упражнений с большой амплитудой движений. Упражнения для развития подвижности суставов (полушпагат, шпагат, складка, мост).

Развитие координации движений. Прохождение усложнённой полосы препятствий, включающей быстрые кувырки (вперёд, назад), кувырки по наклонной плоскости, преодоление препятствий прыжком с опорой на руку, безопорным прыжком, быстрым лазаньем. Броски теннисного мяча правой и левой рукой в подвижную и неподвижную мишень, с места и с разбега. Касание правой и левой ногой мишеней, подвешенных на разной высоте, с места и с разбега. Разнообразные прыжки через гимнастическую скакалку на месте и с продвижением. Прыжки на точность отталкивания и приземления.

Развитие силовых способностей. Подтягивание в висе и отжимание в упоре. Передвижения в висе и упоре на руках на перекладине (мальчики), подтягивание в висе стоя (лёжа) на низкой перекладине (девочки), отжимания в упоре лёжа с изменяющейся высотой опоры для рук и ног, отжимание в упоре на низких брусьях, поднимание ног в висе на гимнастической стенке до повышенной высоты, из положения лёжа на гимнастическом козле (ноги зафиксированы) сгибание туловища с различной амплитудой движений (на животе и на спине), комплексы упражнений с гантелями с индивидуально подобранной массой (движения руками, повороты на месте, наклоны, подскоки со взмахом рук), метание набивного мяча из различных исходных положений, комплексы упражнений избирательного воздействия на отдельные мышечные группы (с увеличивающимся темпом движений без потери качества выполнения), элементы атлетической гимнастики (по типу «подкачки»), приседания на одной ноге «пистолетом» (с опорой на руку для сохранения равновесия).

Развитие выносливости. Упражнения с неопредельными отягощениями, выполняемые в режиме умеренной интенсивности в сочетании с напряжением мышц и фиксацией положений тела. Повторное выполнение гимнастических упражнений с уменьшающимся интервалом отдыха (по типу «круговой тренировки»). Комплексы упражнений с отягощением, выполняемые в режиме непрерывного и интервального методов.

### *Модуль «Лёгкая атлетика»*

Развитие выносливости. Бег с максимальной скоростью в режиме повторно-интервального метода. Бег по пересечённой местности (кроссовый бег). Гладкий бег с равномерной скоростью в разных зонах интенсивности. Повторный бег с препятствиями в максимальном темпе. Равномерный повторный бег с финальным ускорением (на разные дистанции). Равномерный бег с дополнительным отягощением в режиме «до отказа».

Развитие силовых способностей. Специальные прыжковые упражнения с дополнительным отягощением. Прыжки вверх с доставанием подвешенных предметов. Прыжки в полуприседе (на месте, с продвижением в разные стороны). Запрыгивание с последующим спрыгиванием. Прыжки в глубину по методу ударной тренировки. Прыжки в высоту с продвижением и изменением направлений, поворотами вправо и влево, на правой, левой ноге и поочередно. Бег с препятствиями. Бег в горку с дополнительным отягощением и без него. Комплексы упражнений с набивными мячами. Упражнения с локальным отягощением на мышечные группы. Комплексы силовых упражнений по методу круговой тренировки.

Развитие скоростных способностей. Бег на месте с максимальной скоростью и темпом с опорой на руки и без опоры. Максимальный бег в горку и с горки. Повторный бег на короткие дистанции с максимальной скоростью (по прямой, на повороте и со старта). Бег с максимальной скоростью «с ходу». Прыжки через скакалку в максимальном темпе. Ускорение, переходящее в многоскоки, и многоскоки, переходящие в бег с ускорением. Подвижные и спортивные игры, эстафеты.

Развитие координации движений. Специализированные комплексы упражнений на развитие координации (разрабатываются на основе учебного материала модулей «Гимнастика» и «Спортивные игры»).

*Модуль «Зимние виды спорта»*

Развитие выносливости. Передвижения на лыжах с равномерной скоростью в режимах умеренной, большой и субмаксимальной интенсивности, с соревновательной скоростью.

Развитие силовых способностей. Передвижение на лыжах по отлогому склону с дополнительным отягощением. Скоростной подъём ступающим и скользящим шагом, бегом, «лесенкой», «ёлочкой». Упражнения в «транспортировке».

Развитие координации. Упражнения в поворотах и спусках на лыжах, проезд через «ворота» и преодоление небольших трамплинов.

*Модуль «Спортивные игры»*

Баскетбол. Развитие скоростных способностей. Ходьба и бег в различных направлениях с максимальной скоростью с внезапными остановками и выполнением различных заданий (например, прыжки вверх, назад, вправо, влево, приседания). Ускорения с изменением направления движения. Бег с максимальной частотой (темпом) шагов с опорой на руки и без опоры. Выпрыгивание вверх с доставанием ориентиров левой (правой) рукой. Челночный бег (чередование прохождения заданных отрезков дистанции лицом и спиной вперёд). Бег с максимальной скоростью с предварительным выполнением многоскоков. Передвижения с ускорениями и максимальной скоростью приставными шагами левым и правым боком. Ведение баскетбольного мяча с ускорением и максимальной скоростью. Прыжки вверх на обеих ногах и на одной ноге с места и с разбега. Прыжки с поворотами на точность приземления. Передача мяча двумя руками от груди в максимальном темпе при встречном беге в колоннах. Кувырки вперёд, назад, боком с последующим рывком на 3–5 м. Подвижные и спортивные игры, эстафеты.

Развитие силовых способностей. Комплексы упражнений с дополнительным отягощением на основные мышечные группы. Ходьба и прыжки в глубоком приседе. Прыжки на одной ноге и обеих ногах с продвижением вперёд, по кругу, «змейкой», на месте с поворотом на 180 и 360. Прыжки через скакалку в максимальном темпе на месте и с передвижением (с дополнительным отягощением и без него). Напрыгивание и спрыгивание с последующим ускорением. Многоскоки с последующим ускорением и ускорение с последующим выполнением многоскоков. Броски набивного мяча из различных исходных положений, с различной траекторией полёта одной рукой и обеими руками, стоя, сидя, в полуприседе.

Развитие выносливости. Повторный бег с максимальной скоростью, с уменьшающимся интервалом отдыха. Гладкий бег по методу непрерывно-интервального упражнения. Гладкий бег в режиме большой и умеренной интенсивности. Игра в баскетбол с увеличивающимся объёмом времени игры.

Развитие координации движений. Броски баскетбольного мяча по неподвижной и подвижной мишени. Акробатические упражнения (двойные и тройные кувырки вперёд и назад). Бег с «тенью» (повторение движений партнёра). Бег по гимнастической скамейке, по гимнастическому бревну разной высоты. Прыжки по разметкам с изменяющейся амплитудой движений. Броски малого мяча в стену одной рукой (обеими руками) с последующей его ловлей (обеими руками и одной рукой) после отскока от стены (от

пола). Ведение мяча с изменяющейся по команде скоростью и направлением передвижения.

Футбол. Развитие скоростных способностей. Старты из различных положений с последующим ускорением. Бег с максимальной скоростью по прямой, с остановками (по свистку, хлопку, заданному сигналу), с ускорениями, «рывками», изменением направления передвижения. Бег в максимальном темпе. Бег и ходьба спиной вперёд с изменением темпа и направления движения (по прямой, по кругу, «змейкой»). Бег с максимальной скоростью с поворотами на 180 и 360. Прыжки через скакалку в максимальном темпе. Прыжки по разметке на правой (левой) ноге, между стоек, спиной вперёд. Прыжки вверх на обеих ногах и одной ногой с продвижением вперёд. Удары по мячу в стенку в максимальном темпе. Ведение мяча с остановками и ускорениями, «дриблинг» мяча с изменением направления движения. Кувырки вперёд, назад, боком с последующим рывком. Подвижные и спортивные игры, эстафеты.

Развитие силовых способностей. Комплексы упражнений с дополнительным отягощением на основные мышечные группы. Многоскоки через препятствия. Спрыгивание с возвышенной опоры с последующим ускорением, прыжком в длину и в высоту. Прыжки на обеих ногах с дополнительным отягощением (вперёд, назад, в приседе, с продвижением вперёд).

Развитие выносливости. Равномерный бег на средние и длинные дистанции. Повторные ускорения с уменьшающимся интервалом отдыха. Повторный бег на короткие дистанции с максимальной скоростью и уменьшающимся интервалом отдыха. Гладкий бег в режиме непрерывно-интервального метода. Передвижение на лыжах в режиме большой и умеренной интенсивности.



# **ПЛАНИРУЕМЫЕ РЕЗУЛЬТАТЫ ОСВОЕНИЯ ПРОГРАММЫ ПО ФИЗИЧЕСКОЙ КУЛЬТУРЕ НА УРОВНЕ НАЧАЛЬНОГО ОБЩЕГО ОБРАЗОВАНИЯ**

## **ЛИЧНОСТНЫЕ РЕЗУЛЬТАТЫ**

В результате изучения физической культуры на уровне среднего общего образования у обучающегося будут сформированы следующие личностные результаты:

### **1) гражданского воспитания:**

сформированность гражданской позиции обучающегося как активного и ответственного члена российского общества;

осознание своих конституционных прав и обязанностей, уважение закона и правопорядка;

принятие традиционных национальных, общечеловеческих гуманистических и демократических ценностей;

готовность противостоять идеологии экстремизма, национализма, ксенофобии, дискриминации по социальным, религиозным, расовым, национальным признакам;

готовность вести совместную деятельность в интересах гражданского общества, участвовать в самоуправлении в образовательной организации;

умение взаимодействовать с социальными институтами в соответствии с их функциями и назначением;

готовность к гуманитарной и волонтерской деятельности;

### **2) патриотического воспитания:**

сформированность российской гражданской идентичности, патриотизма, уважения к своему народу, чувства ответственности перед Родиной, гордости за свой край, свою Родину, свой язык и культуру, прошлое и настоящее многонационального народа России;

ценностное отношение к государственным символам, историческому и природному наследию, памятникам, традициям народов России, достижениям России в науке, искусстве, спорте, технологиях, труде;

идейную убежденность, готовность к служению и защите Отечества, ответственность за его судьбу;

### **3) духовно-нравственного воспитания:**

осознание духовных ценностей российского народа;

сформированность нравственного сознания, этического поведения;

способность оценивать ситуацию и принимать осознанные решения, ориентируясь на морально-нравственные нормы и ценности;

осознание личного вклада в построение устойчивого будущего;

ответственное отношение к своим родителям, созданию семьи на основе осознанного принятия ценностей семейной жизни в соответствии с традициями народов России;

### **4) эстетического воспитания:**

эстетическое отношение к миру, включая эстетику быта, научного и технического творчества, спорта, труда, общественных отношений;

способность воспринимать различные виды искусства, традиции и творчество своего и других народов, ощущать эмоциональное воздействие искусства;

убежденность в значимости для личности и общества отечественного и мирового искусства, этнических культурных традиций и народного творчества;

готовность к самовыражению в разных видах искусства, стремление проявлять качества творческой личности;

### **5) физического воспитания:**

сформированность здорового и безопасного образа жизни, ответственного отношения к своему здоровью;

потребность в физическом совершенствовании, занятиях

спортивно-оздоровительной деятельностью;  
активное неприятие вредных привычек и иных форм причинения вреда физическому и психическому здоровью;

**б) трудового воспитания:**

готовность к труду, осознание приобретённых умений и навыков, трудолюбие;  
готовность к активной деятельности технологической и социальной направленности; способность инициировать, планировать и самостоятельно выполнять такую деятельность;

интерес к различным сферам профессиональной деятельности, умение совершать осознанный выбор будущей профессии и реализовывать собственные жизненные планы;

готовность и способность к образованию и самообразованию на протяжении всей жизни;

**7) экологического воспитания:**

сформированность экологической культуры, понимание влияния социально-экономических процессов на состояние природной и социальной среды, осознание глобального характера экологических проблем;

планирование и осуществление действий в окружающей среде на основе знания целей устойчивого развития человечества;

активное неприятие действий, приносящих вред окружающей среде;

умение прогнозировать неблагоприятные экологические последствия предпринимаемых действий, предотвращать их;

расширение опыта деятельности экологической направленности.

**8) ценности научного познания:**

сформированность мировоззрения, соответствующего современному уровню развития науки и общественной практики, основанного на диалоге культур, способствующего осознанию своего места в поликультурном мире;

совершенствование языковой и читательской культуры как средства взаимодействия между людьми и познанием мира;

осознание ценности научной деятельности; готовность осуществлять проектную и исследовательскую деятельность индивидуально и в группе.

## **МЕТАПРЕДМЕТНЫЕ РЕЗУЛЬТАТЫ**

В результате изучения физической культуры на уровне среднего общего образования у обучающегося будут сформированы познавательные универсальные учебные действия, коммуникативные универсальные учебные действия, регулятивные универсальные учебные действия, совместная деятельность.

### **Познавательные универсальные учебные действия**

У обучающегося будут сформированы *следующие базовые логические действия* как часть познавательных универсальных учебных действий:

самостоятельно формулировать и актуализировать проблему, рассматривать её всесторонне;

устанавливать существенный признак или основания для сравнения, классификации и обобщения;

определять цели деятельности, задавать параметры и критерии их достижения;

выявлять закономерности и противоречия в рассматриваемых явлениях;

разрабатывать план решения проблемы с учётом анализа имеющихся материальных и нематериальных ресурсов;

вносить коррективы в деятельность, оценивать соответствие результатов целям, оценивать риски последствий деятельности;

координировать и выполнять работу в условиях реального, виртуального и комбинированного взаимодействия;

развивать креативное мышление при решении жизненных проблем.

У обучающегося будут сформированы следующие *базовые исследовательские действия* как часть познавательных универсальных учебных действий:

владеть навыками учебно-исследовательской и проектной деятельности, навыками разрешения проблем; способностью и готовностью к самостоятельному поиску методов решения практических задач, применению различных методов познания;

овладение видами деятельности по получению нового знания, его интерпретации, преобразованию и применению в различных учебных ситуациях (в том числе при создании учебных и социальных проектов);

формирование научного типа мышления, владение научной терминологией, ключевыми понятиями и методами;

ставить и формулировать собственные задачи в образовательной деятельности и жизненных ситуациях;

выявлять причинно-следственные связи и актуализировать задачу, выдвигать гипотезу её решения, находить аргументы для доказательства своих утверждений, задавать параметры и критерии решения;

анализировать полученные в ходе решения задачи результаты, критически оценивать их достоверность, прогнозировать изменение в новых условиях;

давать оценку новым ситуациям, оценивать приобретённый опыт;

осуществлять целенаправленный поиск переноса средств и способов действия в профессиональную среду;

уметь переносить знания в познавательную и практическую области жизнедеятельности;

уметь интегрировать знания из разных предметных областей;

выдвигать новые идеи, предлагать оригинальные подходы и решения; ставить проблемы и задачи, допускающие альтернативные решения.

У обучающегося будут сформированы следующие *умения работать с информацией* как часть познавательных универсальных учебных действий:

владеть навыками получения информации из источников разных типов, самостоятельно осуществлять поиск, анализ, систематизацию и интерпретацию информации различных видов и форм представления;

создавать тексты в различных форматах с учётом назначения информации и целевой аудитории, выбирая оптимальную форму представления и визуализации;

оценивать достоверность, легитимность информации, её соответствие правовым и морально-этическим нормам;

использовать средства информационных и коммуникационных технологий в решении когнитивных, коммуникативных и организационных задач с соблюдением требований эргономики, техники безопасности, гигиены, ресурсосбережения, правовых и этических норм, норм информационной безопасности;

владеть навыками распознавания и защиты информации, информационной безопасности личности.

### **Коммуникативные универсальные учебные действия**

У обучающегося будут сформированы следующие умения общения как часть коммуникативных универсальных учебных действий:

осуществлять коммуникации во всех сферах жизни;

распознавать невербальные средства общения, понимать значение социальных знаков, распознавать предпосылки конфликтных ситуаций и смягчать конфликты;

владеть различными способами общения и взаимодействия;

аргументированно вести диалог, уметь смягчать конфликтные ситуации;

развёрнуто и логично излагать свою точку зрения с использованием языковых средств.

### **Регулятивные универсальные учебные действия**

У обучающегося будут сформированы следующие умения *самоорганизации* как часть регулятивных универсальных учебных действий:

самостоятельно осуществлять познавательную деятельность, выявлять проблемы, ставить и формулировать собственные задачи в образовательной деятельности и жизненных ситуациях;

самостоятельно составлять план решения проблемы с учётом имеющихся ресурсов, собственных возможностей и предпочтений;

давать оценку новым ситуациям;

расширять рамки учебного предмета на основе личных предпочтений;

делать осознанный выбор, аргументировать его, брать ответственность за решение;

оценивать приобретённый опыт;

способствовать формированию и проявлению широкой эрудиции в разных областях знаний;

постоянно повышать свой образовательный и культурный уровень;

У обучающегося будут сформированы следующие умения *самоконтроля, принятия себя и других* как часть регулятивных универсальных учебных действий:

давать оценку новым ситуациям, вносить коррективы в деятельность, оценивать соответствие результатов целям;

владеть навыками познавательной рефлексии как осознанием совершаемых действий и мыслительных процессов, их результатов и оснований;

использовать приёмы рефлексии для оценки ситуации, выбора верного решения;

уметь оценивать риски и своевременно принимать решения по их снижению;

принимать мотивы и аргументы других при анализе результатов деятельности;

принимать себя, понимая свои недостатки и достоинства;

принимать мотивы и аргументы других при анализе результатов деятельности;

признавать своё право и право других на ошибки;

развивать способность понимать мир с позиции другого человека.

У обучающегося будут сформированы следующие умения *совместной деятельности* как часть коммуникативных универсальных учебных действий:

понимать и использовать преимущества командной и индивидуальной работы;

выбирать тематику и методы совместных действий с учётом общих интересов, и возможностей каждого члена коллектива;

принимать цели совместной деятельности, организовывать и координировать действия по её достижению: составлять план действий, распределять роли с учётом мнений участников, обсуждать результаты совместной работы;

оценивать качество вклада своего и каждого участника команды в общий результат по разработанным критериям;

предлагать новые проекты, оценивать идеи с позиции новизны, оригинальности, практической значимости;

осуществлять позитивное стратегическое поведение в различных ситуациях; проявлять творчество и воображение, быть инициативным.

### **ПРЕДМЕТНЫЕ РЕЗУЛЬТАТЫ**

К концу обучения *в 10 классе* обучающийся получит следующие предметные результаты по отдельным темам программы по физической культуре.

*Раздел «Знания о физической культуре»:*

характеризовать физическую культуру как явление культуры, её направления и формы организации, роль и значение в жизни современного человека и общества;

ориентироваться в основных статьях Федерального закона «О физической культуре и спорте в Российской Федерации», руководствоваться ими при организации активного отдыха в разнообразных формах физкультурно-оздоровительной и спортивно-массовой деятельности;

положительно оценивать связь современных оздоровительных систем физической культуры и здоровья человека, раскрывать их целевое назначение и формы организации, возможность использовать для самостоятельных занятий с учётом индивидуальных интересов и функциональных возможностей.

***Раздел «Организация самостоятельных занятий»:***

проектировать досуговую деятельность с включением в её содержание разнообразных форм активного отдыха, тренировочных и оздоровительных занятий, физкультурно-массовых мероприятий и спортивных соревнований;

контролировать показатели индивидуального здоровья и функционального состояния организма, использовать их при планировании содержания и направленности самостоятельных занятий кондиционной тренировкой, оценке её эффективности;

планировать системную организацию занятий кондиционной тренировкой, подбирать содержание и контролировать направленность тренировочных воздействий на повышение физической работоспособности и выполнение норм Комплекса «Готов к труду и обороне».

***Раздел «Физическое совершенствование»:***

выполнять упражнения корригирующей и профилактической направленности, использовать их в режиме учебного дня и системе самостоятельных оздоровительных занятий;

выполнять комплексы упражнений из современных систем оздоровительной физической культуры, использовать их для самостоятельных занятий с учётом индивидуальных интересов в физическом развитии и физическом совершенствовании;

выполнять упражнения общефизической подготовки, использовать их в планировании кондиционной тренировки;

демонстрировать основные технические и тактические действия в игровых видах спорта в условиях учебной и соревновательной деятельности, осуществлять судейство по одному из освоенных видов (футбол, волейбол, баскетбол);

демонстрировать приросты показателей в развитии основных физических качеств, результатов в тестовых заданиях Комплекса «Готов к труду и обороне».

К концу обучения **в 11 классе** обучающийся получит следующие предметные результаты по отдельным темам программы по физической культуре:

***Раздел «Знания о физической культуре»:***

характеризовать адаптацию организма к физическим нагрузкам как основу укрепления здоровья, учитывать её этапы при планировании самостоятельных занятий кондиционной тренировкой;

положительно оценивать роль физической культуры в научной организации труда, профилактике профессиональных заболеваний и оптимизации работоспособности, предупреждении раннего старения и сохранении творческого долголетия;

выявлять возможные причины возникновения травм во время самостоятельных занятий физической культурой и спортом, руководствоваться правилами их предупреждения и оказания первой помощи.

***Раздел «Организация самостоятельных занятий»:***

планировать оздоровительные мероприятия в режиме учебной и трудовой деятельности с целью профилактики умственного и физического утомления, оптимизации работоспособности и функциональной активности основных психических процессов;

организовывать и проводить сеансы релаксации, банных процедур и самомассажа с целью восстановления организма после умственных и физических нагрузок;

проводить самостоятельные занятия по подготовке к успешному выполнению нормативных требований комплекса «Готов к труду и обороне», планировать их содержание и физические нагрузки, исходя из индивидуальных результатов в тестовых испытаниях.

***Раздел «Физическое совершенствование»:***

выполнять упражнения корригирующей и профилактической направленности, использовать их в режиме учебного дня и системе самостоятельных оздоровительных занятий;

выполнять комплексы упражнений из современных систем оздоровительной физической культуры, использовать их для самостоятельных занятий с учётом индивидуальных интересов и потребностей в физическом развитии и физическом совершенствовании;

демонстрировать технику приёмов и защитных действий из атлетических единоборств, выполнять их во взаимодействии с партнёром;

демонстрировать основные технические и тактические действия в игровых видах спорта, выполнять их в условиях учебной и соревновательной деятельности (футбол, волейбол, баскетбол);

выполнять комплексы физических упражнений на развитие основных физических качеств, демонстрировать ежегодные приросты в тестовых заданиях Комплекса «Готов к труду и обороне».

**ТЕМАТИЧЕСКОЕ ПЛАНИРОВАНИЕ  
10 КЛАСС**

№ п/п	Наименование разделов и тем программы	Количество часов			Электронные (цифровые) образовательные ресурсы
		Всего	Контрольные работы	Практические работы	
<b>Раздел 1. Знания о физической культуре</b>					
1.1	Физическая культура как социальное явление	5			
1.2	Физическая культура как средство укрепления здоровья человека	3			
Итого по разделу		8			
<b>Раздел 2. Способы самостоятельной двигательной деятельности</b>					
2.1	Физкультурно-оздоровительные мероприятия в условиях активного отдыха и досуга	10			
Итого по разделу		10			
<b>ФИЗИЧЕСКОЕ СОВЕРШЕНСТВОВАНИЕ</b>					
<b>Раздел 1. Физкультурно-оздоровительная деятельность</b>					
1.1	Физкультурно-оздоровительная деятельность	6			
Итого по разделу		6			
<b>Раздел 2. Спортивно-оздоровительная деятельность</b>					
2.1	Модуль «Спортивные игры». Футбол	10			
2.2	Модуль «Спортивные игры». Баскетбол	10			
2.3	Модуль «Спортивные игры». Волейбол	12			
Итого по разделу		32			

<b>Раздел 3. Прикладно-ориентированная двигательная деятельность</b>					
3.1	Модуль «Плавательная подготовка»	12			
Итого по разделу		12			
<b>Раздел 4. Модуль «Спортивная и физическая подготовка»</b>					
4.1	Спортивная подготовка	16			
4.2	Базовая физическая подготовка	18			
<b>Итого</b>		34			
ОБЩЕЕ КОЛИЧЕСТВО ЧАСОВ ПО ПРОГРАММЕ		102	0	0	



**11 КЛАСС**

№ п/п	Наименование разделов и тем программы	Количество часов			Электронные (цифровые) образовательные ресурсы
		Всего	Контрольные работы	Практические работы	
<b>Раздел 1. Знания о физической культуре</b>					
1.1	Здоровый образ жизни современного человека	6			
1.2	Профилактика травматизма и оказание первой помощи во время занятий физической культурой	4			
Итого по разделу		10			
<b>Раздел 2. Способы самостоятельной двигательной деятельности</b>					
2.1	Современные оздоровительные методы и процедуры в режиме здорового образа жизни	6			
2.2	Самостоятельная подготовка к выполнению нормативных требований комплекса «Готов к труду и обороне»	2			
Итого по разделу		8			
<b>ФИЗИЧЕСКОЕ СОВЕРШЕНСТВОВАНИЕ</b>					
<b>Раздел 1. Физкультурно-оздоровительная деятельность</b>					
1.1	Физкультурно-оздоровительная деятельность	6			
Итого по разделу		6			
<b>Раздел 2. Спортивно-оздоровительная деятельность</b>					
2.1	Модуль «Спортивные игры». Футбол	10			
2.2	Модуль «Спортивные игры». Баскетбол	10			

2.3	Модуль «Спортивные игры». Волейбол	12			
Итого по разделу		32			
<b>Раздел 3. Прикладно-ориентированная двигательная деятельность</b>					
3.1	Модуль «Атлетические единоборства»	12			
Итого по разделу		12			
<b>Раздел 4. Модуль «Спортивная и физическая подготовка»</b>					
4.1	Спортивная подготовка	16			
4.2	Базовая физическая подготовка	18			
<b>Итого</b>		34			
ОБЩЕЕ КОЛИЧЕСТВО ЧАСОВ ПО ПРОГРАММЕ		102	0	0	



**ПОУРОЧНОЕ ПЛАНИРОВАНИЕ  
10 КЛАСС**

№ п/п	Тема урока	Количество часов			Дата изучения	Электронные цифровые образовательные ресурсы
		Всего	Контрольные работы	Практические работы		
1	Истоки возникновения культуры как социального явления	1				
2	Культура как способ развития человека	1				
3	Здоровый образ жизни как условие активной жизнедеятельности человека	1				
4	Основные направления и формы организации физической культуры в современном обществе	1				
5	Всероссийский физкультурно-спортивный комплекс «Готов к труду и обороне» (ГТО)	1				
6	Физическая культура и психическое здоровье	1				
7	Физическая культура и социальное здоровье	1				
8	Основы организации образа жизни современного человека	1				
9	Проектирование индивидуальной досуговой деятельности	1				
10	Контроль состояния здоровья в процессе самостоятельных занятий оздоровительной физической культурой	1				
11	Определение состояния здоровья с помощью функциональных проб	1				

12	Оценивание текущего состояния организма с помощью субъективных и объективных показателей	1				
13	Организация и планирование занятий кондиционной тренировкой	1				
14	Упражнения для профилактики нарушения и коррекции осанки	1				
15	Упражнения для профилактики перенапряжения органов зрения и мышц опорно-двигательного аппарата при длительной работе за компьютером	1				
16	Комплекс упражнений атлетической гимнастики для занятий кондиционной тренировкой	1				
17	Комплекс упражнений аэробной гимнастики для занятий кондиционной тренировкой	1				
18	Тактическая подготовка в футболе	1				
19	Развитие координационных способностей средствами игры футбол	1				
20	Развитие выносливости средствами игры футбол	1				
21	Совершенствование технических действий в передаче мяча, стоя на месте и в движении	1				
22	Совершенствование техники ведение мяча и во взаимодействии с партнером	1				
23	Совершенствование техники удара по мячу в движении	1				
24	Тренировочные игры по мини-футболу	1				
25	Техника судейства игры футбол	1				

26	Тактическая подготовка в баскетболе	1				
27	Развитие скоростных и силовых способностей средствами игры баскетбол	1				
28	Развитие координационных способностей средствами игры баскетбол	1				
29	Развитие выносливости средствами игры баскетбол	1				
30	Совершенствование техники ведение мяча и во взаимодействии с партнером	1				
31	Совершенствование техники броска мяча в корзину в движении	1				
32	Тренировочные игры по баскетболу	1				
33	Техника судейства игры баскетбол	1				
34	Техническая подготовка в волейболе	1				
35	Общефизическая подготовка средствами игры волейбол	1				
36	Развитие скоростных способностей средствами игры волейбол	1				
37	Развитие силовых способностей средствами игры волейбол	1				
38	Развитие координационных способностей средствами игры волейбол	1				
39	Развитие выносливости средствами игры волейбол	1				
40	Совершенствование техники нападающего удара	1				
41	Совершенствование техники одиночного блока	1				

42	Совершенствование тактической действий во время защиты и нападения в условиях учебной и игровой деятельности	1				
43	Тренировочные игры по волейболу	1				
44	Техника судейства игры волейбол	1				
45	Спортивная подготовка (СФП) по избранному виду спорта	1				
46	Участие в соревнованиях	1				
47	Участие в соревнованиях	1				
48	Участие в соревнованиях	1				
49	Судейство соревнований	1				
50	Судейство соревнований	1				
51	Знания о ГТО	1				
52	Правила и техника выполнения норматива комплекса ГТО: Бег на 60 м или 100 м	1				
53	Правила и техника выполнения норматива комплекса ГТО: Бег на 60 м или 100 м	1				
54	Правила и техника выполнения норматива комплекса ГТО: Бег на 2000 м или 3000 м	1				
55	Правила и техника выполнения норматива комплекса ГТО: Бег на 2000 м или 3000 м	1				
56	Правила и техника выполнения норматива комплекса ГТО: Кросс на 3 км или 5 км	1				
57	Правила и техника выполнения норматива комплекса ГТО: Бег на	1				

	лыжах 3 км или 5 км					
58	Правила и техника выполнения норматива комплекса ГТО: Подтягивание из виса на высокой перекладине. Рывок гири 16 кг. Сгибание и разгибание рук в упоре лежа на полу	1				
59	Правила и техника выполнения норматива комплекса ГТО: Подтягивание из виса на высокой перекладине. Рывок гири 16 кг. Сгибание и разгибание рук в упоре лежа на полу	1				
60	Правила и техника выполнения норматива комплекса ГТО: Подтягивание из виса лежа на низкой перекладине 90 см	1				
61	Правила и техника выполнения норматива комплекса ГТО: Наклон вперед из положения стоя на гимнастической скамье	1				
62	Правила и техника выполнения норматива комплекса ГТО: Прыжок в длину с места толчком двумя ногами	1				
63	Правила и техника выполнения норматива комплекса ГТО: Поднимание туловища из положения лежа на спине	1				
64	Правила и техника выполнения норматива комплекса ГТО: Метание мяча весом 500 г(д), 700 г(ю)	1				
65	Правила и техника выполнения норматива комплекса ГТО: Стрельба	1				



	(пневматика или электронное оружие)					
66	Правила и техника выполнения норматива комплекса ГТО: Челночный бег 3*10 м	1				
67	Правила и техника выполнения норматива комплекса ГТО: Плавание 50 м	1				
68	Фестиваль «Мы готовы к ГТО!». (сдача норм ГТО с соблюдением правил и техники выполнения испытаний (тестов) 6 ступени	1				
ОБЩЕЕ КОЛИЧЕСТВО ЧАСОВ ПО ПРОГРАММЕ		68	0	0		

## 11 КЛАСС

№ п/п	Тема урока	Количество часов			Дата изучения	Электронные цифровые образовательные ресурсы
		Всего	Контрольные работы	Практические работы		
1	Адаптация организма и здоровье человека	1				
2	Здоровый образ жизни современного человека	1				
3	Определение индивидуального расхода энергии	1				
4	Физическая культура и профессиональная деятельность человека	1				
5	Физическая культура и продолжительность жизни человека	1				
6	Физическая культура и продолжительность жизни человека	1				
7	Профилактика травматизма во время самостоятельных занятий оздоровительной физической культурой и спортом	1				
8	Оказание первой помощи при травмах и ушибах	1				
9	Оказание первой помощи при вывихах и переломах	1				
10	Оказание первой помощи при обморожении, солнечном и тепловом ударах	1				
11	Оздоровительные мероприятия и процедуры в режиме учебного дня и	1				

	недели					
12	Релаксация в системной организации мероприятий здорового образа жизни	1				
13	Дыхательная гимнастика А.Н. Стрельниковой	1				
14	Синхрोगимнастика «Ключ»	1				
15	Массаж как форма оздоровительной физической культуры	1				
16	Самостоятельная подготовка к выполнению нормативных требований комплекса ГТО	1				
17	Проектирование физической подготовки с направленностью на выполнение нормативных требований комплекса ГТО	1				
18	Упражнения для профилактики острых респираторных заболеваний	1				
19	Упражнения для снижения массы тела и для профилактики целлюлита	1				
20	Комплекс упражнений силовой гимнастики (шейпинг)	1				
21	Развитие силовых способностей посредством занятий силовой гимнастикой	1				
22	Комплекс упражнений на повышение подвижности суставов и эластичности мышц (стретчинг)	1				
23	Развитие гибкости посредством занятий по программе «Стретчинг»	1				
24	Техническая подготовка в футболе	1				
25	Тактическая подготовка в футболе	1				

26	Развитие скоростных и силовых способностей средствами игры футбол	1				
27	Развитие координационных способностей средствами игры футбол	1				
28	Развитие выносливости средствами игры футбол	1				
29	Совершенствование техники передачи мяча в процессе передвижения с разной скоростью	1				
30	Совершенствование техники остановки мяча разными способами	1				
31	Совершенствование технической и тактической подготовки в футболе в условиях учебной и игровой деятельности	1				
32	Тренировочные игры по футболу (на большом поле)	1				
33	Тактическая подготовка в баскетболе	1				
34	Развитие скоростных и силовых способностей средствами игры баскетбол	1				
35	Развитие координационных способностей средствами игры баскетбол	1				
36	Развитие выносливости средствами игры баскетбол	1				
37	Совершенствование техники перехвата мяча, на месте и при передвижении	1				
38	Совершенствование техники передачи и броска мяча во время владения	1				
39	Совершенствование техники выполнения штрафного броска	1				

40	Совершенствование технической и тактической подготовки в баскетболе в условиях учебной и игровой деятельности	1				
41	Тренировочные игры по баскетболу	1				
42	Техническая подготовка в волейболе	1				
43	Тактическая подготовка в волейболе	1				
44	Общефизическая подготовка в волейболе	1				
45	Развитие скоростных способностей средствами игры волейбол	1				
46	Развитие силовых способностей средствами игры волейбол	1				
47	Развитие координационных способностей средствами игры волейбол	1				
48	Развитие выносливости средствами игры волейбол	1				
49	Совершенствование техники нападающего удара в условиях моделируемых игровых ситуаций	1				
50	Совершенствование техники приема мяча в условиях моделируемых игровых ситуаций	1				
51	Совершенствование техники подачи мяча в условиях учебной игровой деятельности	1				
52	Совершенствование технической и тактической подготовки в волейболе в условиях учебной и игровой деятельности	1				
53	Тренировочные игры по волейболу	1				

54	Спортивная подготовка (СФП) по избранному виду спорта	1				
55	Правила техники безопасности в ГТО. Первая помощь	1				
56	Правила и техника выполнения норматива комплекса ГТО: Бег на 60 м или 100 м	1				
57	Правила и техника выполнения норматива комплекса ГТО: Бег на 2000 м или 3000 м	1				
58	Правила и техника выполнения норматива комплекса ГТО: Кросс на 3 км или 5 км	1				
59	Правила и техника выполнения норматива комплекса ГТО: Бег на лыжах 3 км или 5 км	1				
60	Правила и техника выполнения норматива комплекса ГТО: Подтягивание из виса на высокой перекладине. Рывок гири 16 кг. Сгибание и разгибание рук в упоре лежа на полу	1				
61	Правила и техника выполнения норматива комплекса ГТО: Подтягивание из виса лежа на низкой перекладине 90 см	1				
62	Правила и техника выполнения норматива комплекса ГТО: Наклон вперед из положения стоя на гимнастической скамье	1				
63	Правила и техника выполнения норматива комплекса ГТО: Прыжок в длину с места толчком двумя ногами	1				

64	Правила и техника выполнения норматива комплекса ГТО: Поднимание туловища из положения лежа на спине	1				
65	Правила и техника выполнения норматива комплекса ГТО: Метание мяча весом 500 г(д), 700 г(ю)	1				
66	Правила и техника выполнения норматива комплекса ГТО: Челночный бег 3*10 м	1				
67	Правила и техника выполнения норматива комплекса ГТО: Плавание 50 м	1				
68	Фестиваль «Мы готовы к ГТО!». (сдача норм ГТО с соблюдением правил и техники выполнения испытаний (тестов) 6-7 ступени	1				
ОБЩЕЕ КОЛИЧЕСТВО ЧАСОВ ПО ПРОГРАММЕ		68	0	0		

# **УЧЕБНО-МЕТОДИЧЕСКОЕ ОБЕСПЕЧЕНИЕ ОБРАЗОВАТЕЛЬНОГО ПРОЦЕССА**

## **ОБЯЗАТЕЛЬНЫЕ УЧЕБНЫЕ МАТЕРИАЛЫ ДЛЯ УЧЕНИКА**

### **МЕТОДИЧЕСКИЕ МАТЕРИАЛЫ ДЛЯ УЧИТЕЛЯ**

### **ЦИФРОВЫЕ ОБРАЗОВАТЕЛЬНЫЕ РЕСУРСЫ И РЕСУРСЫ СЕТИ ИНТЕРНЕТ**

## **ОБЖ**

### **ПОЯСНИТЕЛЬНАЯ ЗАПИСКА**

Рабочая программа по учебному предмету «Основы безопасности жизнедеятельности» (предметная область «Физическая культура и основы безопасности жизнедеятельности») – (далее – программа ОБЖ) разработана на основе требований к результатам освоения основной образовательной программы среднего общего образования, представленных в ФГОС СОО, федеральной рабочей программы воспитания, Концепции преподавания учебного предмета «Основы безопасности жизнедеятельности» и предусматривает непосредственное применение при реализации ООП СОО.

Содержание программы ОБЖ выстроено в логике последовательного нарастания факторов опасности от опасной ситуации до чрезвычайной ситуации и разумного взаимодействия человека с окружающей средой, преемственности приобретения обучающимися знаний и формирования у них умений и навыков в области безопасности жизнедеятельности.

Программа ОБЖ обеспечивает реализацию практико-ориентированного подхода в преподавании ОБЖ, системность и непрерывность приобретения обучающимися знаний и формирования у них навыков в области безопасности жизнедеятельности при переходе с уровня основного общего образования; продолжения освоения содержания материала в логике последовательного нарастания факторов опасности: опасная ситуация, экстремальная ситуация, чрезвычайная ситуация и разумного построения модели индивидуального и группового безопасного поведения в повседневной жизни с учётом актуальных вызовов и угроз в природной, техногенной, социальной и информационной сферах.

Программа ОБЖ обеспечивает:

- формирование личности выпускника с высоким уровнем культуры и мотивации ведения безопасного, здорового и экологически целесообразного образа жизни;
- достижение выпускниками базового уровня культуры безопасности жизнедеятельности, соответствующего интересам обучающихся и потребностям общества в формировании полноценной личности безопасного типа;
- взаимосвязь личностных, метапредметных и предметных результатов освоения учебного предмета ОБЖ на уровнях основного общего и среднего общего образования;
- подготовку выпускников к решению актуальных практических задач безопасности жизнедеятельности в повседневной жизни.

Содержание учебного предмета ОБЖ структурно представлено отдельными модулями (тематическими линиями), обеспечивающими системность и непрерывность изучения предмета на уровнях основного общего и среднего общего образования:

Модуль № 1. «Основы комплексной безопасности».



Модуль № 2. «Основы обороны государства».

Модуль № 3. «Военно-профессиональная деятельность».

Модуль № 4. «Защита населения Российской Федерации от опасных и чрезвычайных ситуаций».

Модуль № 5. «Безопасность в природной среде и экологическая безопасность».

Модуль № 6. «Основы противодействия экстремизму и терроризму».

Модуль № 7. «Основы здорового образа жизни».

Модуль № 8. «Основы медицинских знаний и оказание первой помощи».

Модуль № 9. «Элементы начальной военной подготовки».

В целях обеспечения преемственности в изучении учебного предмета ОБЖ на уровне среднего общего образования рабочая программа предполагает внедрение универсальной структурно-логической схемы изучения учебных модулей (тематических линий) в парадигме безопасной жизнедеятельности: «предвидеть опасность, по возможности её избегать, при необходимости безопасно действовать».

### **ОБЩАЯ ХАРАКТЕРИСТИКА УЧЕБНОГО ПРЕДМЕТА «ОСНОВЫ БЕЗОПАСНОСТИ ЖИЗНЕДЕЯТЕЛЬНОСТИ»**

В современных условиях с обострением существующих и появлением новых глобальных и региональных вызовов и угроз безопасности России (резкий рост военной напряжённости на приграничных территориях; продолжающееся распространение идей экстремизма и терроризма; существенное ухудшение медико-биологических условий жизнедеятельности; нарушение экологического равновесия и другие) возрастает приоритет вопросов безопасности, их значение не только для самого человека, но также для общества и государства. При этом центральной проблемой безопасности жизнедеятельности остаётся сохранение жизни и здоровья каждого человека. В данных обстоятельствах огромное значение приобретает качественное образование подрастающего поколения россиян, направленное на воспитание личности безопасного типа, формирование гражданской идентичности, овладение знаниями, умениями, навыками и компетенцией для обеспечения безопасности в повседневной жизни.

ОБЖ является открытой обучающей системой, имеет свои дидактические компоненты во всех без исключения предметных областях и реализуется через приобретение необходимых знаний, выработку и закрепление системы взаимосвязанных навыков и умений, формирование компетенций в области безопасности, поддержанных согласованным изучением других учебных предметов. Научной базой учебного предмета ОБЖ является общая теория безопасности, которая имеет междисциплинарный характер, основываясь на изучении проблем безопасности в общественных, гуманитарных, технических и естественных науках. Это позволяет формировать целостное видение всего комплекса проблем безопасности (от индивидуальных до глобальных), что позволит обосновать оптимальную систему обеспечения безопасности личности, общества и государства, а также актуализировать для выпускников построение адекватной модели индивидуального и группового безопасного поведения в повседневной жизни.

Изучение ОБЖ направлено на достижение базового уровня культуры безопасности жизнедеятельности, что способствует выработке у выпускников умений распознавать угрозы, снижать риски развития опасных ситуаций, избегать их, самостоятельно принимать обоснованные решения в экстремальных условиях, грамотно вести себя при возникновении чрезвычайных ситуаций. Такой подход содействует воспитанию личности безопасного типа, закреплению навыков, позволяющих обеспечивать благополучие человека, созданию условий устойчивого развития общества и государства.

### **ЦЕЛЬ ИЗУЧЕНИЯ УЧЕБНОГО ПРЕДМЕТА «ОСНОВЫ БЕЗОПАСНОСТИ ЖИЗНЕДЕЯТЕЛЬНОСТИ»**

Целью изучения ОБЖ на уровне среднего общего образования является формирование у обучающихся базового уровня культуры безопасности жизнедеятельности

в соответствии с современными потребностями личности, общества и государства, что предполагает:

- способность применять принципы и правила безопасного поведения в повседневной жизни на основе понимания необходимости ведения здорового образа жизни, причин и механизмов возникновения и развития различных опасных и чрезвычайных ситуаций, готовности к применению необходимых средств и действиям при возникновении чрезвычайных ситуаций;
- сформированность активной жизненной позиции, осознанное понимание значимости личного и группового безопасного поведения в интересах благополучия и устойчивого развития личности, общества и государства;
- знание и понимание роли личности, общества и государства в решении задач обеспечения национальной безопасности и защиты населения от опасных и чрезвычайных ситуаций мирного и военного времени.

### **МЕСТО УЧЕБНОГО ПРЕДМЕТА «ОСНОВЫ БЕЗОПАСНОСТИ ЖИЗНЕДЕЯТЕЛЬНОСТИ» В УЧЕБНОМ ПЛАНЕ**

Всего на изучение учебного предмета ОБЖ на уровне среднего общего образования отводится 68 часов (по 34 часа в каждом классе).

## СОДЕРЖАНИЕ ОБУЧЕНИЯ

### **Модуль № 1. «Основы комплексной безопасности».**

Культура безопасности жизнедеятельности в современном обществе.

Корпоративный, индивидуальный, групповой уровень культуры безопасности. Общественно-государственный уровень культуры безопасности жизнедеятельности.

Личностный фактор в обеспечении безопасности жизнедеятельности населения в стране.

Общие правила безопасности жизнедеятельности.

Опасности вовлечения молодёжи в противозаконную и антиобщественную деятельность. Ответственность за нарушения общественного порядка. Меры противодействия вовлечению в несанкционированные публичные мероприятия.

Явные и скрытые опасности современных развлечений молодёжи. Зацепинг. Административная ответственность за занятия зацепингом и ружингом. Диггерство и его опасности. Ответственность за диггерство. Паркур. Селфи. Основные меры безопасности для паркура и селфи. Флешмоб. Ответственность за участие во флешмобе, носящем антиобщественный характер.

Как не стать жертвой информационной войны.

Безопасность на транспорте. Порядок действий при дорожно-транспортных происшествиях разного характера (при отсутствии пострадавших; с одним или несколькими пострадавшими; при опасности возгорания).

Обязанности участников дорожного движения. Правила дорожного движения для пешеходов, пассажиров, водителей.

Правила безопасного поведения в общественном транспорте, в такси, маршрутном такси. Правила безопасного поведения в случае возникновения пожара на транспорте.

Безопасное поведение на различных видах транспорта.

Электросамокат. Питбайк. Моноколесо. Сегвей. Гироскутер. Основные меры безопасности при езде на средствах индивидуальной мобильности. Административная и уголовная ответственность за нарушение правил при вождении.

Дорожные знаки (основные группы). Порядок движения. Дорожная разметка и её виды (горизонтальная и вертикальная). Правила дорожного движения, установленные для водителей велосипедов, мотоциклов и мопедов. Ответственность за нарушение Правил дорожного движения и мер оказания первой помощи.

Правила безопасного поведения на железнодорожном транспорте, на воздушном и водном транспорте. Как действовать при аварийных ситуациях на воздушном, железнодорожном и водном транспорте.

Источники опасности в быту. Причины пожаров в жилых помещениях. Правила поведения и действия при пожаре. Электробезопасность в повседневной жизни. Меры предосторожности для исключения поражения электрическим током. Права, обязанности и ответственность граждан в области пожарной безопасности. Средства бытовой химии. Правила обращения с ними и хранения. Аварии на коммунальных системах жизнеобеспечения. Порядок вызова аварийных служб и взаимодействия с ними.

Информационная и финансовая безопасность. Информационная безопасность Российской Федерации. Угроза информационной безопасности.

Информационная безопасность детей. Правила информационной безопасности в социальных сетях. Адреса электронной почты. Никнейм. Гражданская, административная и уголовная ответственность в информационной сфере.

Основные правила финансовой безопасности в информационной сфере. Финансовая безопасность в сфере наличных денег, банковских карт. Уголовная ответственность за мошенничество. Защита прав потребителя, в том числе при совершении покупок в Интернете.

Безопасность в общественных местах. Порядок действий при риске возникновения или возникновении толпы, давки. Эмоциональное заражение в толпе, способы самопомощи. Правила безопасного поведения при проявлении агрессии, при угрозе возникновения пожара.

Порядок действий при попадании в опасную ситуацию. Порядок действий в случаях, когда потерялся человек.

Безопасность в социуме. Конфликтные ситуации. Способы разрешения конфликтных ситуаций. Опасные проявления конфликтов. Способы противодействия буллингу и проявлению насилия.

### **Модуль № 2. «Основы обороны государства».**

Правовые основы подготовки граждан к военной службе. Стратегические национальные приоритеты. Цели обороны. Предназначение Вооружённых Сил Российской Федерации. Войска, воинские формирования, службы, которые привлекаются к обороне страны.

Составляющие воинской обязанности в мирное и военное время. Организация воинского учёта. Подготовка граждан к военной службе. Заключение комиссии по результатам медицинского освидетельствования о годности гражданина к военной службе.

Допризывная подготовка. Подготовка по основам военной службы в образовательных организациях в рамках освоения образовательной программы среднего общего образования. Подготовка граждан по военно-учётным специальностям солдат, матросов, сержантов и старшин в различных объединениях и организациях. Составные части добровольной подготовки граждан к военной службе. Военно-прикладные виды спорта. Спортивная подготовка граждан.

Вооружённые Силы Российской Федерации – гарант обеспечения национальной безопасности Российской Федерации. История создания российской армии. Победа в Великой Отечественной войне (1941–1945). Вооружённые Силы Советского Союза в 1946–1991 гг. Вооружённые Силы Российской Федерации (созданы в 1992 г.).

Дни воинской славы (победные дни) России. Памятные даты России.

Стратегические национальные приоритеты Российской Федерации. Угроза национальной безопасности. Повышение угрозы использования военной силы.

Национальные интересы Российской Федерации и стратегические национальные приоритеты. Обеспечение национальной безопасности Российской Федерации. Стратегические цели обороны. Достижение целей обороны. Военная доктрина Российской Федерации. Основные задачи Российской Федерации по сдерживанию и предотвращению военных конфликтов. Гибридная война и способы противодействия ей.

Структура Вооружённых Сил Российской Федерации. Виды и рода войск Вооружённых Сил Российской Федерации. Воинские должности и звания в Вооружённых Силах Российской Федерации. Воинские звания военнослужащих. Военная форма одежды и знаки различия военнослужащих.

Современное состояние Вооружённых Сил Российской Федерации. Совершенствование системы военного образования. Всероссийское детско-юношеское военно-патриотическое общественное движение «ЮНАРМИЯ». Модернизация вооружения, военной и специальной техники в Вооружённых Силах Российской Федерации. Требования к кандидатам на прохождение военной службы в научной роте.

### **Модуль № 3. «Военно-профессиональная деятельность».**

Выбор воинской профессии. Индивидуальные качества, которыми должны обладать претенденты на командные должности, военные связисты, водители, военнослужащие, находящиеся на должностях специального назначения.

Организация подготовки офицерских кадров для Вооружённых Сил Российской Федерации, МВД России, ФСБ России, МЧС России.

Воинские символы и традиции Вооружённых Сил Российской Федерации. Ордена Российской Федерации – знаки отличия, почётные государственные награды за особые заслуги.

Традиции, ритуалы Вооружённых Сил Российской Федерации. Воинский долг. Дружба и войсковое товарищество. Порядок вручения Боевого знамени воинской части и приведения к Военной присяге (принесения обязательства).

Ритуал подъёма и спуска Государственного флага Российской Федерации. Вручение воинской части государственной награды.

Призыв граждан на военную службу. Воинская обязанность граждан Российской Федерации в мирное время, в период мобилизации, военного положения и в военное время. Граждане, подлежащие (не подлежащие) призыву на военную службу, освобождение от призыва на военную службу. Отсрочка от призыва граждан на военную службу. Сроки призыва граждан на военную службу. Поступление на военную службу по контракту. Альтернативная гражданская служба.

#### **Модуль № 4. «Защита населения Российской Федерации от опасных и чрезвычайных ситуаций».**

Основы законодательства Российской Федерации по организации защиты населения от опасных и чрезвычайных ситуаций. Стратегия национальной безопасности Российской Федерации (2021). Основные направления деятельности государства по защите населения от опасных и чрезвычайных ситуаций.

Права, обязанности и ответственность гражданина в области организации защиты населения от опасных и чрезвычайных ситуаций (на защиту жизни, здоровья и личного имущества в случае возникновения чрезвычайных ситуаций и других).

Единая государственная система предупреждения и ликвидации чрезвычайных ситуаций (РСЧС). Структура и основные задачи РСЧС. Функциональные и территориальные подсистемы РСЧС. Структура, основные задачи, деятельность МЧС России.

Общероссийская комплексная система информирования и оповещения населения в местах массового пребывания людей (ОКСИОН). Цель и задачи ОКСИОН. Режимы функционирования ОКСИОН.

Гражданская оборона и её основные задачи на современном этапе. Подготовка населения в области гражданской обороны. Подготовка обучаемых гражданской обороне в общеобразовательных организациях. Оповещение населения о чрезвычайных ситуациях. Составные части системы оповещения населения. Действия по сигналам гражданской обороны. Правила поведения населения в зонах химического и радиационного загрязнения. Оказание первой помощи при поражении аварийно-химически опасными веществами. Правила поведения при угрозе чрезвычайных ситуаций, возникающих при ведении военных действий. Эвакуация гражданского населения и её виды. Упреждающая и заблаговременная эвакуация. Общая и частичная эвакуация.

Средства индивидуальной защиты населения. Средства индивидуальной защиты органов дыхания и средства индивидуальной защиты кожи. Использование медицинских средств индивидуальной защиты.

Инженерная защита населения и неотложные работы в зоне поражения. Защитные сооружения гражданской обороны. Размещение населения в защитных сооружениях.

Аварийно-спасательные работы и другие неотложные работы в зоне поражения. Задачи аварийно-спасательных и неотложных работ. Приёмы и способы выполнения спасательных работ. Соблюдение мер безопасности при работах.

#### **Модуль № 5. «Безопасность в природной среде и экологическая безопасность».**

Источники опасности в природной среде. Основные правила безопасного поведения в лесу, в горах, на водоёмах. Ориентирование на местности. Современные средства навигации (компас, GPS). Безопасность в автономных условиях.

Чрезвычайные ситуации природного характера (геологические, гидрологические, метеорологические, природные пожары). Возможности прогнозирования и предупреждения.

Экологическая безопасность и охрана окружающей среды. Нормы предельно допустимой концентрации вредных веществ. Правила использования питьевой воды. Качество продуктов питания. Правила хранения и употребления продуктов питания.

Федеральная служба по надзору в сфере защиты прав потребителей и благополучия человека (Роспотребнадзор). Федеральный закон от 10 января 2002 г. № 7-ФЗ «Об охране окружающей среды».

Средства защиты и предупреждения от экологических опасностей. Бытовые приборы контроля воздуха. TDS-метры (солемеры). Шумомеры. Люксметры. Бытовые дозиметры (радиометры). Бытовые нитратометры.

Основные виды экологических знаков. Знаки, свидетельствующие об экологической чистоте товаров, а также о безопасности их для окружающей среды. Знаки, информирующие об экологически чистых способах утилизации самого товара и его упаковки.

### **Модуль № 6. «Основы противодействия экстремизму и терроризму».**

Разновидности экстремистской деятельности. Внешние и внутренние экстремистские угрозы.

Деструктивные молодёжные субкультуры и экстремистские объединения. Терроризм – крайняя форма экстремизма. Разновидности террористической деятельности.

Праворадикальные группировки нацистской направленности и леворадикальные сообщества. Правила безопасности, которые следует соблюдать, чтобы не попасть в сферу влияния неформальной группировки.

Ответственность граждан за участие в экстремистской и террористической деятельности. Статьи Уголовного кодекса Российской Федерации, предусмотренные за участие в экстремистской и террористической деятельности.

Противодействие экстремизму и терроризму на государственном уровне. Национальный антитеррористический комитет (НАК) и его предназначение. Основные задачи НАК. Федеральный оперативный штаб.

Уровни террористической опасности. Принятие решения об установлении уровня террористической опасности. Меры по обеспечению безопасности личности, общества и государства, которые принимаются в соответствии с установленным уровнем террористической опасности.

Особенности проведения контртеррористических операций. Обязанности руководителя контртеррористической операции. Группировка сил и средств для проведения контртеррористической операции.

Экстремизм и терроризм на современном этапе. Внутренние и внешние экстремистские угрозы. Наиболее опасные проявления экстремизма. Виды современной террористической деятельности. Терроризм, который опирается на религиозные мотивы. Терроризм на криминальной основе. Терроризм на национальной основе. Технологический терроризм. Кибертерроризм.

Борьба с угрозой экстремистской и террористической опасности. Способы противодействия вовлечению в экстремистскую и террористическую деятельность. Формирование антитеррористического поведения. Праворадикальные группировки нацистской направленности и леворадикальные сообщества. Как не стать участником или жертвой молодёжных право- и леворадикальных сообществ. Радикальный ислам – опасное экстремистское течение. Как избежать вербовки в экстремистскую организацию.

Меры личной безопасности при вооружённом нападении на образовательную организацию. Действия при угрозе совершения террористического акта. Обнаружение

подозрительного предмета, в котором может быть замаскировано взрывное устройство. Безопасное поведение в толпе. Безопасное поведение при захвате в заложники.

### **Модуль № 7. «Основы здорового образа жизни».**

Здоровый образ жизни как средство обеспечения благополучия личности. Государственная правовая база для обеспечения безопасности населения и формирования у него культуры безопасности, составляющей которой является ведение здорового образа жизни.

Систематические занятия физической культурой и спортом. Выполнение нормативов ГТО. Основные составляющие здорового образа жизни. Главная цель здорового образа жизни – сохранение здоровья. Рациональное питание. Вредные привычки. Главное правило здорового образа жизни. Преимущества правил здорового образа жизни. Способы сохранения психического здоровья.

Репродуктивное здоровье. Факторы, оказывающие негативное влияние на репродуктивную функцию. Влияние уровня репродуктивного здоровья каждого человека и общества в целом на демографическую ситуацию страны.

Наркотизм – одна из главных угроз общественному здоровью. Правовые основы государственной политики в сфере контроля за оборотом наркотических средств, психотропных веществ и в области противодействия их незаконному обороту в целях охраны здоровья граждан, государственной и общественной безопасности.

Наказания за действия, связанные с наркотическими и психотропными веществами, предусмотренные в Уголовном кодексе Российской Федерации. Профилактика наркомании. Психоактивные вещества (ПАВ). Формирование индивидуального негативного отношения к наркотикам.

Комплексы профилактики психоактивных веществ (ПАВ). Первичная профилактика злоупотребления ПАВ. Вторичная профилактика злоупотребления ПАВ. Третичная профилактика злоупотребления ПАВ.

### **Модуль № 8. «Основы медицинских знаний и оказание первой помощи».**

Освоение основ медицинских знаний.

Основы законодательства Российской Федерации в сфере санитарно-эпидемиологического благополучия населения. Среда обитания человека. Санитарно-эпидемиологическая обстановка. Карантин.

Виды неинфекционных заболеваний. Как избежать возникновения и прогрессирования неинфекционных заболеваний. Роль диспансеризации в профилактике неинфекционных заболеваний. Виды инфекционных заболеваний. Профилактика инфекционных болезней. Вакцинация.

Биологическая безопасность. Биолого-социальные чрезвычайные ситуации. Источник биолого-социальной чрезвычайной ситуации. Безопасность при возникновении биолого-социальных чрезвычайных ситуаций. Способы личной защиты в случае сообщения об эпидемии. Пандемия новой коронавирусной инфекции COVID-19. Правила профилактики коронавируса.

Первая помощь и правила её оказания. Признаки угрожающих жизни и здоровью состояний, требующие вызова скорой медицинской помощи. Правила вызова скорой медицинской помощи. Уголовная ответственность за оставление пострадавшего, находящегося в беспомощном состоянии, без возможности получения помощи.

Оказание первой помощи пострадавшему до передачи его в руки специалистам из бригады скорой медицинской помощи. Реанимационные мероприятия.

Первая помощь при нарушениях сердечной деятельности. Острая сердечная недостаточность (ОСН). Неотложные мероприятия при ОСН. Первая помощь при травмах и травматическом шоке. Первая помощь при ранениях. Виды ран. Кровотечения наружные и внутренние. Правила оказания помощи при различных видах кровотечений. Первая помощь при острой боли в животе, эпилепсии, ожогах. Первая помощь при пищевых отравлениях и

отравлениях угарным газом, бытовой химией, удобрениями, средствами для уничтожения грызунов и насекомых, лекарственными препаратами и алкоголем, кислотами и щелочами.

Первая помощь при утоплении и коме. Первая помощь при отравлении психоактивными веществами. Общие признаки отравления психоактивными веществами.

Составы аптечек для оказания первой помощи в различных условиях.

Правила и способы переноски (транспортировки) пострадавших.

#### **Модуль № 9. «Элементы начальной военной подготовки».**

Строевая подготовка и воинское приветствие. Строй и управление ими. Строевая подготовка. Выполнение воинского приветствия на месте и в движении.

Оружие пехотинца и правила обращения с ним. Автомат Калашникова (АК-74). Основы и правила стрельбы. Устройство и принцип действия ручных гранат. Ручная осколочная граната Ф-1 (оборонительная). Ручная осколочная граната РГД-5.

Действия в современном общевойсковом бою. Состав и вооружение мотострелкового отделения на БМП. Инженерное оборудование позиции солдата. Одиночный окоп.

Способы передвижения в бою при действиях в пешем порядке.

Средства индивидуальной защиты и оказание первой помощи в бою. Фильтрующий противогаз. Респиратор. Общевойсковой защитный комплект (ОЗК). Табельные медицинские средства индивидуальной защиты. Первая помощь в бою. Различные способы переноски и оттаскивания раненых с поля боя.

Сооружения для защиты личного состава. Открытая щель. Перекрытая щель. Блиндаж. Укрытия для боевой техники. Убежища для личного состава.



## **ПЛАНИРУЕМЫЕ РЕЗУЛЬТАТЫ ОСВОЕНИЯ УЧЕБНОГО ПРЕДМЕТА «ОСНОВЫ БЕЗОПАСНОСТИ ЖИЗНЕДЕЯТЕЛЬНОСТИ»**

### **ЛИЧНОСТНЫЕ РЕЗУЛЬТАТЫ**

Личностные результаты достигаются в единстве учебной и воспитательной деятельности в соответствии с традиционными российскими социокультурными и духовно-нравственными ценностями, принятыми в обществе правилами и нормами поведения.

Личностные результаты, формируемые в ходе изучения ОБЖ, должны способствовать процессам самопознания, самовоспитания и саморазвития, развития внутренней позиции личности, патриотизма, гражданственности и проявляться, прежде всего, в уважении к памяти защитников Отечества и подвигам Героев Отечества, закону и правопорядку, человеку труда и старшему поколению, гордости за российские достижения, в готовности к осмысленному применению принципов и правил безопасного поведения в повседневной жизни, соблюдению правил экологического поведения, защите Отечества, бережном отношении к окружающим людям, культурному наследию и уважительном отношении к традициям многонационального народа Российской Федерации и к жизни в целом.

Личностные результаты изучения ОБЖ включают:

#### **1) гражданское воспитание:**

сформированность активной гражданской позиции обучающегося, готового и способного применять принципы и правила безопасного поведения в течение всей жизни;

уважение закона и правопорядка, осознание своих прав, обязанностей и ответственности в области защиты населения и территории Российской Федерации от чрезвычайных ситуаций и в других областях, связанных с безопасностью жизнедеятельности;

сформированность базового уровня культуры безопасности жизнедеятельности как основы для благополучия и устойчивого развития личности, общества и государства;

готовность противостоять идеологии экстремизма и терроризма, национализма и ксенофобии, дискриминации по социальным, религиозным, расовым, национальным признакам;

готовность к взаимодействию с обществом и государством в обеспечении безопасности жизни и здоровья населения;

готовность к участию в деятельности государственных социальных организаций и институтов гражданского общества в области обеспечения комплексной безопасности личности, общества и государства;

#### **2) патриотическое воспитание:**

сформированность российской гражданской идентичности, уважения к своему народу, памяти защитников Родины и боевым подвигам Героев Отечества, гордости за свою Родину и Вооружённые Силы Российской Федерации, прошлое и настоящее многонационального народа России, российской армии и флота;

ценностное отношение к государственным и военным символам, историческому и природному наследию, дням воинской славы, боевым традициям Вооружённых Сил Российской Федерации, достижениям России в области обеспечения безопасности жизни и здоровья людей;

сформированность чувства ответственности перед Родиной, идейная убежденность и готовность к служению и защите Отечества, ответственность за его судьбу;

#### **3) духовно-нравственное воспитание:**

осознание духовных ценностей российского народа и российского воинства;

сформированность ценности безопасного поведения, осознанного и ответственного отношения к личной безопасности, безопасности других людей, общества и государства;

способность оценивать ситуацию и принимать осознанные решения, готовность реализовать риск-ориентированное поведение, самостоятельно и ответственно действовать

в различных условиях жизнедеятельности по снижению риска возникновения опасных ситуаций, перерастания их в чрезвычайные ситуации, смягчению их последствий;

ответственное отношение к своим родителям, старшему поколению, семье, культуре и традициям народов России, принятие идей волонтерства и добровольчества;

**4) эстетическое воспитание:**

эстетическое отношение к миру в сочетании с культурой безопасности жизнедеятельности;

понимание взаимозависимости успешности и полноценного развития и безопасного поведения в повседневной жизни;

**5) ценности научного познания:**

сформированность мировоззрения, соответствующего текущему уровню развития общей теории безопасности, современных представлений о безопасности в технических, естественно-научных, общественных, гуманитарных областях знаний, современной концепции культуры безопасности жизнедеятельности;

понимание научно-практических основ учебного предмета ОБЖ, осознание его значения для безопасной и продуктивной жизнедеятельности человека, общества и государства;

способность применять научные знания для реализации принципов безопасного поведения (способность предвидеть, по возможности избегать, безопасно действовать в опасных, экстремальных и чрезвычайных ситуациях);

**6) физическое воспитание:**

осознание ценности жизни, сформированность ответственного отношения к своему здоровью и здоровью окружающих;

знание приёмов оказания первой помощи и готовность применять их в случае необходимости;

потребность в регулярном ведении здорового образа жизни;

осознание последствий и активное неприятие вредных привычек и иных форм причинения вреда физическому и психическому здоровью;

**7) трудовое воспитание:**

готовность к труду, осознание значимости трудовой деятельности для развития личности, общества и государства, обеспечения национальной безопасности;

готовность к осознанному и ответственному соблюдению требований безопасности в процессе трудовой деятельности;

интерес к различным сферам профессиональной деятельности, включая военно-профессиональную деятельность;

готовность и способность к образованию и самообразованию на протяжении всей жизни;

**8) экологическое воспитание:**

сформированность экологической культуры, понимание влияния социально-экономических процессов на состояние природной среды, осознание глобального характера экологических проблем, их роли в обеспечении безопасности личности, общества и государства;

планирование и осуществление действий в окружающей среде на основе соблюдения экологической грамотности и разумного природопользования;

активное неприятие действий, приносящих вред окружающей среде; умение прогнозировать неблагоприятные экологические последствия предпринимаемых действий и предотвращать их;

расширение представлений о деятельности экологической направленности.

**МЕТАПРЕДМЕТНЫЕ РЕЗУЛЬТАТЫ**

В результате изучения ОБЖ на уровне среднего общего образования у обучающегося будут сформированы познавательные универсальные учебные действия, коммуникативные

универсальные учебные действия, регулятивные универсальные учебные действия, совместная деятельность.

У обучающегося будут сформированы следующие **базовые логические действия** как часть познавательных универсальных учебных действий:

самостоятельно определять актуальные проблемные вопросы безопасности личности, общества и государства, обосновывать их приоритет и всесторонне анализировать, разрабатывать алгоритмы их возможного решения в различных ситуациях;

устанавливать существенный признак или основания для обобщения, сравнения и классификации событий и явлений в области безопасности жизнедеятельности, выявлять их закономерности и противоречия;

определять цели действий применительно к заданной (смоделированной) ситуации, выбирать способы их достижения с учётом самостоятельно выделенных критериев в парадигме безопасной жизнедеятельности, оценивать риски возможных последствий для реализации риск-ориентированного поведения;

моделировать объекты (события, явления) в области безопасности личности, общества и государства, анализировать их различные состояния для решения познавательных задач, переносить приобретённые знания в повседневную жизнь;

планировать и осуществлять учебные действия в условиях дефицита информации, необходимой для решения стоящей задачи;

развивать творческое мышление при решении ситуационных задач.

У обучающегося будут сформированы следующие **базовые исследовательские действия** как часть познавательных универсальных учебных действий:

владеть научной терминологией, ключевыми понятиями и методами в области безопасности жизнедеятельности;

владеть видами деятельности по приобретению нового знания, его преобразованию и применению для решения различных учебных задач, в том числе при разработке и защите проектных работ;

анализировать содержание учебных вопросов и заданий и выдвигать новые идеи, самостоятельно выбирать оптимальный способ решения задач с учётом установленных (обоснованных) критериев;

раскрывать проблемные вопросы, отражающие несоответствие между реальным (заданным) и наиболее благоприятным состоянием объекта (явления) в повседневной жизни;

критически оценивать полученные в ходе решения учебных задач результаты, обосновывать предложения по их корректировке в новых условиях;

характеризовать приобретённые знания и навыки, оценивать возможность их реализации в реальных ситуациях;

использовать знания других предметных областей для решения учебных задач в области безопасности жизнедеятельности; переносить приобретённые знания и навыки в повседневную жизнь.

У обучающегося будут сформированы следующие **умения работать с информацией** как часть познавательных универсальных учебных действий:

владеть навыками самостоятельного поиска, сбора, обобщения и анализа различных видов информации из источников разных типов при обеспечении условий информационной безопасности личности;

создавать информационные блоки в различных форматах с учётом характера решаемой учебной задачи; самостоятельно выбирать оптимальную форму их представления;

оценивать достоверность, легитимность информации, её соответствие правовым и морально-этическим нормам;

владеть навыками по предотвращению рисков, профилактике угроз и защите от опасностей цифровой среды;

использовать средства информационных и коммуникационных технологий в учебном процессе с соблюдением требований эргономики, техники безопасности и гигиены.

У обучающегося будут сформированы следующие **умения общения** как часть коммуникативных универсальных учебных действий:

осуществлять в ходе образовательной деятельности безопасную коммуникацию, переносить принципы её организации в повседневную жизнь;

распознавать вербальные и невербальные средства общения; понимать значение социальных знаков; определять признаки деструктивного общения;

владеть приёмами безопасного межличностного и группового общения; безопасно действовать по избеганию конфликтных ситуаций;

аргументированно, логично и ясно излагать свою точку зрения с использованием языковых средств.

У обучающегося будут сформированы следующие **умения самоорганизации** как части регулятивных универсальных учебных действий:

ставить и формулировать собственные задачи в образовательной деятельности и жизненных ситуациях;

самостоятельно выявлять проблемные вопросы, выбирать оптимальный способ и составлять план их решения в конкретных условиях;

делать осознанный выбор в новой ситуации, аргументировать его; брать ответственность за своё решение;

оценивать приобретённый опыт;

расширять познания в области безопасности жизнедеятельности на основе личных предпочтений и за счёт привлечения научно-практических знаний других предметных областей; повышать образовательный и культурный уровень.

У обучающегося будут сформированы следующие **умения самоконтроля**, принятия себя и других как части регулятивных универсальных учебных действий:

оценивать образовательные ситуации; предвидеть трудности, которые могут возникнуть при их разрешении; вносить коррективы в свою деятельность; контролировать соответствие результатов целям;

использовать приёмы рефлексии для анализа и оценки образовательной ситуации, выбора оптимального решения;

принимать себя, понимая свои недостатки и достоинства, невозможности контроля всего вокруг;

принимать мотивы и аргументы других при анализе и оценке образовательной ситуации; признавать право на ошибку свою и чужую.

У обучающегося будут сформированы следующие **умения совместной деятельности**:

понимать и использовать преимущества командной и индивидуальной работы в конкретной учебной ситуации;

ставить цели и организовывать совместную деятельность с учётом общих интересов, мнений и возможностей каждого участника команды (составлять план, распределять роли, принимать правила учебного взаимодействия, обсуждать процесс и результат совместной работы, договариваться о результатах);

оценивать свой вклад и вклад каждого участника команды в общий результат по совместно разработанным критериям;

осуществлять позитивное стратегическое поведение в различных ситуациях; предлагать новые идеи, оценивать их с позиции новизны и практической значимости; проявлять творчество и разумную инициативу.

## **ПРЕДМЕТНЫЕ РЕЗУЛЬТАТЫ**

Предметные результаты освоения программы по ОБЖ на уровне среднего общего образования характеризуют сформированность у обучающихся активной жизненной позиции, осознанное понимание значимости личного и группового безопасного поведения в интересах благополучия и устойчивого развития личности, общества и государства. Приобретаемый опыт проявляется в понимании существующих проблем безопасности и способности построения модели индивидуального и группового безопасного поведения в повседневной жизни.

Предметные результаты, формируемые в ходе изучения ОБЖ, должны обеспечивать:

1) сформированность представлений о ценности безопасного поведения для личности, общества, государства; знание правил безопасного поведения и способов их применения в собственном поведении;

2) сформированность представлений о возможных источниках опасности в различных ситуациях (в быту, транспорте, общественных местах, в природной среде, в социуме, в цифровой среде); владение основными способами предупреждения опасных и экстремальных ситуаций; знание порядка действий в экстремальных и чрезвычайных ситуациях;

3) сформированность представлений о важности соблюдения правил дорожного движения всеми участниками движения, правил безопасности на транспорте; знание правил безопасного поведения на транспорте, умение применять их на практике; знание о порядке действий в опасных, экстремальных и чрезвычайных ситуациях на транспорте;

4) знания о способах безопасного поведения в природной среде, умение применять их на практике; знание порядка действий при чрезвычайных ситуациях природного характера; сформированность представлений об экологической безопасности, ценности бережного отношения к природе, разумного природопользования;

5) владение основами медицинских знаний: владение приёмами оказания первой помощи при неотложных состояниях; знание мер профилактики инфекционных и неинфекционных заболеваний, сохранения психического здоровья; сформированность представлений о здоровом образе жизни и его роли в сохранении психического и физического здоровья, негативного отношения к вредным привычкам; знания о необходимых действиях при чрезвычайных ситуациях биолого-социального характера;

6) знания основ безопасного, конструктивного общения; умение различать опасные явления в социальном взаимодействии, в том числе криминального характера; умение предупреждать опасные явления и противодействовать им; сформированность нетерпимости к проявлениям насилия в социальном взаимодействии;

7) знания о способах безопасного поведения в цифровой среде, умение применять их на практике; умение распознавать опасности в цифровой среде (в том числе криминального характера, опасности вовлечения в деструктивную деятельность) и противодействовать им;

8) знание основ пожарной безопасности, умение применять их на практике для предупреждения пожаров; знать порядок действий при угрозе пожара и пожаре в быту, общественных местах, на транспорте, в природной среде; знать права и обязанности граждан в области пожарной безопасности;

9) сформированность представлений об опасности и негативном влиянии на жизнь личности, общества, государства, экстремизма, терроризма; знание роли государства в противодействии терроризму; умение различать приёмы вовлечения в экстремистскую и террористическую деятельность и противодействовать им; знание порядка действий при объявлении разного уровня террористической опасности; знание порядка действий при угрозе совершения террористического акта, при совершении террористического акта, при проведении контртеррористической операции;

10) сформированность представлений о роли России в современном мире, угрозах военного характера, роли вооружённых сил в обеспечении мира; знание основ обороны

государства и воинской службы, прав и обязанностей гражданина в области гражданской обороны; знание действия при сигналах гражданской обороны;

11) знание основ государственной политики в области защиты населения и территорий от чрезвычайных ситуаций различного характера; знание задач и основных принципов организации Единой системы предупреждения и ликвидации последствий чрезвычайных ситуаций, прав и обязанностей гражданина в этой области;

12) знание основ государственной системы, российского законодательства, направленных на защиту населения от внешних и внутренних угроз; сформированность представлений о роли государства, общества и личности в обеспечении безопасности.

128.4.5.3. Достижение результатов освоения программы ОБЖ обеспечивается посредством включения в указанную программу предметных результатов освоения модулей ОБЖ.

128.4.5.4. Образовательная организация вправе самостоятельно определять последовательность для освоения обучающимися модулей ОБЖ.

**ТЕМАТИЧЕСКОЕ ПЛАНИРОВАНИЕ  
10 КЛАСС**

№ п/п	Наименование разделов и тем программы	Количество часов			Электронные (цифровые) образовательные ресурсы
		Всего	Контрольные работы	Практические работы	
<b>Раздел 1. Модуль "Основы комплексной безопасности"</b>					
1.1	Культура безопасности жизнедеятельности населения	2			
1.2	Опасности вовлечения молодёжи в противозаконную и антиобщественную деятельность	2			
1.3	Безопасность на транспорте	1			
Итого по разделу		5			
<b>Раздел 2. Модуль "Основы обороны государства"</b>					
2.1	Правовые основы подготовки граждан к военной службе	4			
Итого по разделу		4			
<b>Раздел 3. Модуль "Военно-профессиональная деятельность"</b>					
3.1	Выбор воинской профессии	3			
3.2	Воинские символы, традиции и ритуалы в Вооружённых Силах Российской Федерации	3			
Итого по разделу		6			
<b>Раздел 4. Модуль "Защита населения Российской Федерации от опасных и чрезвычайных ситуаций"</b>					
4.1	Организация защиты населения от опасных и чрезвычайных ситуаций	2			
Итого по разделу		2			

<b>Раздел 5. Модуль "Безопасность в природной среде и экологическая безопасность"</b>					
5.1	Основные правила безопасного поведения на природе и экологическая безопасность	4			
Итого по разделу		4			
<b>Раздел 6. Модуль "Основы противодействия экстремизму и терроризму"</b>					
6.1	Экстремизм и терроризм - угрозы обществу и каждому человеку	2			
6.2	Противодействие экстремизму и терроризму	2			
Итого по разделу		4			
<b>Раздел 7. Модуль "Основы здорового образа жизни"</b>					
7.1	Здоровый образ жизни как средство обеспечения благополучия личности	2			
Итого по разделу		2			
<b>Раздел 8. Модуль "Основы медицинских знаний и оказание первой помощи"</b>					
8.1	Освоение основ медицинских знаний	3			
Итого по разделу		3			
<b>Раздел 9. Модуль "Элементы начальной военной подготовки"</b>					
9.1	Основы военной службы	4			
Итого по разделу		4			
ОБЩЕЕ КОЛИЧЕСТВО ЧАСОВ ПО ПРОГРАММЕ		34	0	0	



## 11 КЛАСС

№ п/п	Наименование разделов и тем программы	Количество часов			Электронные (цифровые) образовательные ресурсы
		Всего	Контрольные работы	Практические работы	
<b>Раздел 1. Модуль "Основы комплексной безопасности"</b>					
1.1	Безопасное поведение на различных видах транспорта	3			
1.2	Безопасное поведение в бытовых ситуациях	2			
1.3	Информационная и финансовая безопасность	2			
1.4	Безопасное поведение в общественных местах	2			
1.5	Безопасность в социуме	2			
Итого по разделу		11			
<b>Раздел 2. Модуль "Защита населения Российской Федерации от опасных и чрезвычайных ситуаций"</b>					
2.1	Система государственной защиты населения	2			
2.2	Гражданская оборона	2			
Итого по разделу		4			
<b>Раздел 3. Модуль "Основы противодействия экстремизму и терроризму"</b>					
3.1	Экстремизм и терроризм на современном этапе	2			
3.2	Борьба с угрозой экстремистской и террористической опасности	2			
Итого по разделу		4			
<b>Раздел 4. Модуль "Основы здорового образа жизни"</b>					

4.1	Наркотизм - одна из главных угроз общественному здоровью	2			
Итого по разделу		2			
<b>Раздел 5. Модуль "Основы медицинских знаний и оказание первой помощи"</b>					
5.1	Первая помощь и правила её оказания	3			
Итого по разделу		3			
<b>Раздел 6. Модуль "Основы обороны государства"</b>					
6.1	Вооружённые Силы Российской Федерации - гарант обеспечения национальной безопасности Российской Федерации	8			
Итого по разделу		8			
<b>Раздел 7. Модуль "Военно-профессиональная деятельность"</b>					
7.1	Основы военной службы	2			
Итого по разделу		2			
ОБЩЕЕ КОЛИЧЕСТВО ЧАСОВ ПО ПРОГРАММЕ		34	0	0	



**ПОУРОЧНОЕ ПЛАНИРОВАНИЕ  
10 КЛАСС**

№ п/п	Тема урока	Количество часов			Дата изучения	Электронные цифровые образовательные ресурсы
		Всего	Контрольные работы	Практические работы		
1	Формирование культуры безопасности жизнедеятельности населения	1				
2	Личностный фактор в обеспечении безопасности жизнедеятельности	1				
3	Явные и скрытые опасности современных развлечений подростков и молодёжи, а также опасности их вовлечения в незаконные протестные акции	1				
4	Как не стать участником информационной войны	1				
5	Транспортная безопасность и правила безопасности для участников дорожного движения	1				
6	Законодательство Российской Федерации об обороне государства	1				
7	Законодательство Российской Федерации о воинской обязанности и военной службе	1				
8	Организация воинского учёта	1				
9	Допризывная подготовка	1				
10	Есть такая профессия - Родину защищать	1				
11	Подготовка граждан по военно-учётным специальностям	1				

12	Организация подготовки офицерских кадров для Вооружённых Сил Российской Федерации, МВД России, ФСБ России, МЧС России	1				
13	Воинские символы и традиции Вооружённых Сил Российской Федерации	1				
14	Традиции Вооружённых Сил Российской Федерации	1				
15	Ритуалы Вооружённых Сил Российской Федерации	1				
16	Основы законодательства Российской Федерации и основные направления по организации защиты населения от опасных и чрезвычайных ситуаций	1				
17	Права, обязанности и ответственность гражданина в области организации защиты населения от опасных и чрезвычайных ситуаций	1				
18	Источники опасности в природной среде	1				
19	Чрезвычайные ситуации природного характера	1				
20	Экологическая безопасность и охрана окружающей среды	1				
21	Средства защиты и предупреждения от экологических опасностей	1				
22	Сущность явлений экстремизма и терроризма	1				
23	Противодействие экстремизму и терроризму и ответственность граждан в этой области	1				
24	Общегосударственное противодействие	1				

	экстремизму и терроризму					
25	Деятельность государства при реальной угрозе террористической опасности	1				
26	Основы законодательства Российской Федерации в области формирования здорового образа жизни	1				
27	Преимущества здорового образа жизни	1				
28	Обеспечение санитарно-эпидемиологического благополучия населения	1				
29	Неинфекционные и инфекционные заболевания и их профилактика	1				
30	Безопасность при возникновении биолого-социальных чрезвычайных ситуаций	1				
31	Строевая подготовка и воинское приветствие	1				
32	Оружие пехотинца и правила обращения с ним	1				
33	Действия в современном общевойсковом бою	1				
34	Средства индивидуальной защиты и оказание первой помощи в бою	1				
ОБЩЕЕ КОЛИЧЕСТВО ЧАСОВ ПО ПРОГРАММЕ		34	0	0		

## 11 КЛАСС

№ п/п	Тема урока	Количество часов			Дата изучения	Электронные цифровые образовательные ресурсы
		Всего	Контрольные работы	Практические работы		
1	Безопасность при использовании современных средств индивидуального передвижения	1				
2	Предназначение дорожных знаков и сигнальной разметки	1				
3	Правила безопасного поведения на воздушном, железнодорожном и водном транспорте	1				
4	Пожарная безопасность и правила обращения со средствами бытовой химии	1				
5	Аварии на коммунальных системах жизнеобеспечения	1				
6	Основные правила информационной безопасности и финансовой безопасности	1				
7	Защита прав потребителя, в том числе при совершении покупок в Интернете	1				
8	Правила безопасного поведения в общественных местах	1				
9	Порядок действий при попадании в опасную ситуацию	1				
10	Стадии развития конфликтных ситуаций	1				
11	Факторы, способствующие и препятствующие эскалации конфликта	1				

12	Составляющие государственной системы по защите населения от опасных и чрезвычайных ситуаций	1				
13	Прогнозирование и мониторинг чрезвычайных ситуаций	1				
14	Гражданская оборона и ее основные задачи на современном этапе	1				
15	Инженерная защита населения и неотложные работы в зоне поражения	1				
16	Нормативно-правовые документы, регулирующие борьбу с терроризмом и экстремизмом в Российской Федерации	1				
17	Особенности и виды экстремистской и террористической деятельности	1				
18	Способы противодействия вовлечению в экстремистскую и террористическую деятельность	1				
19	Рекомендации по безопасному поведению при угрозе и в случае проведения террористического акта	1				
20	Основы законодательства Российской Федерации в сфере борьбы с наркотизмом	1				
21	Профилактика наркотизма	1				
22	Оказание первой помощи - залог спасения жизни и здоровья пострадавших	1				
23	Первая помощь при различных неотложных состояниях	1				
24	Правила и способы переноски (транспортировки) пострадавших	1				
25	Страницы военной истории России и	1				



	дни воинской славы (победные дни) России					
26	Стратегические национальные приоритеты и источники угроз	1				
27	Национальная безопасность и военная политика Российской Федерации	1				
28	Структура Вооружённых Сил Российской Федерации	1				
29	Виды и отдельные рода Вооружённых Сил Российской Федерации	1				
30	Воинские должности, звания и военная форма одежды, а также знаки различия военнослужащих Вооружённых Сил Российской Федерации	1				
31	Развитие Вооружённых Сил Российской Федерации	1				
32	Модернизация вооружения, военной и специальной техники в Вооружённых Силах Российской Федерации	1				
33	Призыв граждан на военную службу. Поступление на военную службу по контракту	1				
34	Альтернативная гражданская служба	1				
ОБЩЕЕ КОЛИЧЕСТВО ЧАСОВ ПО ПРОГРАММЕ		34	0	0		



## **УЧЕБНО-МЕТОДИЧЕСКОЕ ОБЕСПЕЧЕНИЕ ОБРАЗОВАТЕЛЬНОГО ПРОЦЕССА ОБЯЗАТЕЛЬНЫЕ УЧЕБНЫЕ МАТЕРИАЛЫ ДЛЯ УЧЕНИКА**

• Основы безопасности жизнедеятельности, 10-11 классы/ Ким С.В., Горский В.А., Общество с ограниченной ответственностью Издательский центр «ВЕНТАНА-ГРАФ»; Акционерное общество «Издательство «Просвещение»

## **МЕТОДИЧЕСКИЕ МАТЕРИАЛЫ ДЛЯ УЧИТЕЛЯ**

## **ЦИФРОВЫЕ ОБРАЗОВАТЕЛЬНЫЕ РЕСУРСЫ И РЕСУРСЫ СЕТИ ИНТЕРНЕТ**

### **3Д**

Целью профильного обучения является обеспечение углубленного изучения предмета, подготовка учащихся к продолжению образования по выбранному профилю.

**Направленность программы.** Программа помогает учащимся получить опыт работы с компьютером, используя «Openscad», конструированию, моделированию и печати модели, что относит программу к **технической направленности**.

**Уровень сложности программы.** Программа предполагает изучение 3D-моделирования с помощью «Openscad» на профильном уровне, что позволяет отнести ее к **повышенному уровню сложности**.

**Актуальность программы.** В современном мире всё чаще используется автоматизированные процессы изготовления изделий. Для управления ЧПУ оборудованием используются коды, в которых указываются параметры обработки и управления станком. Началом для изучения процесса изготовления изделия служит 3D-моделирование. При создании 3D-моделей, у учащихся формируются образы, возникающие в процессе работы с графическими моделями, по-своему содержанию приближаются к понятиям. Пространственное воображение необходимо, когда из плоских проекций требуется вообразить пространственное тело со всеми особенностями его устройства и формы. Освоение 3D-моделирования в средней школе способствует приобретению соответствующих навыков. В основе программы лежит системно-деятельный подход, с помощью которого создается основа для самостоятельного успешного применения обучающимися новых знаний, умений, компетенций, видов и способов деятельности. Занятия по программе «3D» помогают развитию пространственного мышления, необходимого при освоении школьных предметов: геометрии, информатики, технологии, физики, черчения.

**Отличительные особенности программы.** В основе программы лежит принцип изучения материала, от простого к сложному, который позволит в будущем изучить более сложные программные продукты для 3D-моделирования. Конструирование и моделирование как учебный предмет является комплексным и интегрированным по своей сути, он предполагает реальные взаимосвязи практически со всеми предметами основной и средней школы.

Программа носит интеллектуально-познавательный характер и позволяет расширить содержание программы общего образования детей в школе.

Особенностями данной программы является то, что на занятиях обучающиеся знакомятся с основами конструирования, графики, объемно-пространственной композиции, которые направлены на развитие логического мышления и формируют навыки, способствующие многостороннему развитию личности ребенка.

В основу программы положены следующие принципы:

- принцип развивающего обучения;
- индивидуализация и дифференциация обучения, наглядность;
- доступность подачи информации, принцип последовательности – от простого к сложному;
- введение игрового и соревновательного элемента в процессе обучения.

Занятия построены с учетом возрастных психических и физиологических особенностей детей, с учетом их индивидуальности, уровню подготовки и другим индивидуальным особенностям.

**Фронтальная** - подача учебного материала всем обучающимся.

**Индивидуальная** - самостоятельная работа обучающихся с оказанием преподавателем помощи при возникновении затруднения у некоторых учащихся, не уменьшая активности остальных учеников и содействуя выработке навыков самостоятельной работы. Работа за персональным компьютером

**Групповая** - учащиеся самостоятельно строят свою деятельность на основе принципа взаимозаменяемости, ощущая помощь, со стороны друг друга, учитывая возможности каждого на конкретном этапе деятельности.

**Адресат программы.** Данная программа рассчитана на обучающихся, которым интересно получить первые инженерные навыки, а так же подойдет для обучения детей, которые любят фантазировать, изобретать и осваивать новые интерактивные программы. Возраст обучающихся 16-18 лет.

**Объем и срок освоения программы.** Программа рассчитана на один год обучения, всего 68 часов.

**Режим занятий.** Занятия проводятся 2 раза по 1 часу в неделю.

**Форма обучения** – очная.

## **ЦЕЛЬ И ЗАДАЧИ**

**Цель программы** - познакомить учащихся с принципами и методами создания 3D-моделей, основанных на использовании векторной графики; развивать творческие, конструкторские, дизайнерские и технологические способности учащихся, создать условия для упражнений учащихся в нравственном поведении, постепенно переходящем в привычку.

**Задачи программы:**

**образовательные:**

- познакомить с основами 3D-моделирования, печати и сформировать положительное отношение к алгоритмам трехмерного моделирования;
- сформировать представление об основных инструментах программного обеспечения для 3D-моделирования;
- ориентироваться в трёхмерном пространстве сцены;

- эффективно использовать базовые инструменты создания объектов;
- модифицировать, изменять и редактировать объекты или их отдельные элементы;
- объединять созданные объекты в функциональные группы;
- создавать простые трёхмерные модели и распечатывать их на 3d-принтере

***развивающие:***

- развивать умения излагать мысли в четкой логической последовательности, отстаивать свою точку зрения, анализировать ситуацию и самостоятельно находить ответы на вопросы путем логических рассуждений
- развивать умения творчески подходить к решению задачи;
- развивать образное, техническое мышление и умение выразить свой замысел

***воспитывающие:***

- выработать основы бережного отношения к оборудованию, усвоить технику безопасности по работе с ПК
- выработать основы экономного отношения к материалам
- выработать навыки работы в микро группах и в коллективе.
- поощрять и активно поддерживать стремление учащихся к доброте, верности в дружбе, готовности прийти на помощь;
- стремиться достичь такого уровня воспитанности, при котором учащиеся поступают должным образом не только на людях, но и с самими собой;
- организовывать ситуации успеха для учащихся, с последующей позитивной оценкой педагога и сверстников;
- приучать учащихся к анализу своих поступков.

## СОДЕРЖАНИЕ ПРОГРАММЫ

### Учебный план

№	Название раздела, темы.	Количество часов			Форма контроля
		Всего	Теория	Практика	
<b>1</b>	<b>Введение.</b>	<b>2</b>	<b>2</b>	<b>0</b>	<b>Опрос.</b>
1.1	Техника безопасности в компьютерном классе. 3D – моделирование и печать. Программы для моделирования и печати.	2	2	0	
<b>2.</b>	<b>Изучение Openscad.</b>	<b>12</b>	<b>6</b>	<b>6</b>	<b>Практическая работа. Опрос.</b>
2.1	Рабочая среда программы.	2	1	1	

2.2	Камера. Рабочая плоскость. Сочетание клавиш для работы в Openscad.	2	1	1	
2.3	Объекты. Изучение простейших форм и их назначение.	2	1	1	
2.4	Редактирование объектов.	2	1	1	
2.5	Создание отверстий.	2	1	1	
2.6	Элемент «Текст».	2	1	1	
<b>3.</b>	<b>Практический курс.</b>	<b>34</b>	<b>8</b>	<b>26</b>	<b>Презентация проекта</b>
3.1	Создание модели по схеме или технологической карте.	34	8	26	
<b>4.</b>	<b>3D принтер и печать.</b>	<b>20</b>	<b>6</b>	<b>14</b>	<b>Практическая работа. Опрос</b>
4.1	3D принтер. Устройство и принцип работы.	4	2	2	
4.2	Логотипы и их применение.	8	2	6	
4.3	Создание брелока для ключей со своим именем. Печать на 3D принтере.	8	2	6	
<b>ИТОГО:</b>					
		<b>68</b>	<b>22</b>	<b>46</b>	

## Содержание учебного плана.

### 1. Введение

#### 1.1. Техника безопасности в компьютерном классе.

*Теоретические сведения:* Охрана труда в кабинете. Правила безопасности до начала работы с оборудованием и во время работы.

#### **3D - моделирование. Программы. Что такое 3D технология?**

*Теоретические сведения:* Программы для 3D моделирования и их сравнение. Современные технологии 3D моделирования. Область применения. Опыт в разных сферах деятельности человека.

### 2. Изучение онлайн web-сервиса Openscad. Обучение.

#### 2.1. Рабочая среда программы.

*Теоретические сведения:* Панели инструментов и элементы. 3D виды. Обзор основных панелей инструментов, рабочей зоны экрана, всплывающие подсказки.

Все виды инструментов, которые пригодятся для создания и редактирования элементов.

*Практическая работа:* создание простейшей композиции из фигур

## **2.2. Управление камерой. Рабочая плоскость. Сочетание клавиш для работы в Openscad.**

*Теоретические сведения:* Понятия проекции и виды сцены. Так же полезные сочетания клавиш для удобной и быстрой работы в программе. Понятие рабочей плоскости, шаг и размер сетки.

*Практическая работа:* настройка рабочего пространства экрана в соответствии с заданными параметрами.

## **2.3. Объекты. Изучение простейших форм программы и их назначение.**

*Теоретические сведения:* изучение основных геометрических фигур, их составляющих (вершины, ребра, основания). Проекция фигур на плоскость.

*Практическая работа:* выполнение заданий на определение проекций одиночных фигур, проекций их композиций. Составление развертки фигур на выбор.

## **2.4. Функции редактирования объектов.**

*Теоретические сведения:* изучение основных функций редактирования объектов программы: перемещение, копирование, тиражирование, зеркальное отражение, группирование.

*Практическая работа:* создание заданной композиции из фигур, их трансформация и действия над объектами по технологической карте (схеме).

## **2.5. Создание отверстий.**

*Теоретические сведения:* Создание более сложных форм методом «от простого к сложному» - получение новых объемов из вычитания или сложения нескольких. Изучение пространственного пересечения объектов.

*Практическая работа:* построение геометрического узора (сетки, решетки) по образцу с применением полученных знаний. Создание своего узора.

## **2.6. Элемент «Текст».**

*Теоретические сведения:* изучение свойств элемента «Текст», методов его редактирования, начертания различных шрифтов и форм.

*Практическая работа:* создание своего имени и фамилии в объеме и цвете. Оформление стелы, надписи.

Создание модели по заданию преподавателя. Самостоятельная работа, рассчитанная на закрепление полученных знаний. Ребенок самостоятельно изучает задание, определяет методы исполнения, советуется с другими участниками группы. Задание дается одно на всю группу, при этом учащиеся делятся между собой полученными знаниями и закрепляют материал.

## **3. Практический курс**

### **3.1. Создание модели по схеме или технологической карте. Теоретические сведения:**

Приемы построения модели, функции, которые необходимо применить при построении, цвет и форма. Расчет размеров и построение форм, а также техники вращения, выдавливания, наращивания, полигонального моделирования.

*Практическая работа:* Выполнение модели по образцу, представленному педагогом. Самостоятельная проработка геометрии модели. «Сборка» модели (вид сверху, спереди, снизу, используя только проекции).

## **4. 3D принтер и печать.**

### **4.1. 3D принтер. Его устройство и принцип работы.**

*Теоретические сведения:* Презентация технологии 3D-печати. Виды 3D-принтеров. Материалы для печати. Программы для управления принтером.

*Практическая работа:* Виды принтеров (просмотр характеристик в Интернете –

сравнительный анализ). Настройка, заправка, извлечение пластика.

#### **4.2. Логотипы и их применение.**

*Теоретические сведения:* Понятие «логотип». Разработка эскиза 2D логотипа. Этапы создания логотипа. Перенос логотипа в модельный вид. Сохранение модели в формате \*.stl.

*Практическая работа:* Ученик может выбрать готовый логотип из предложенных преподавателем или создать свой. При этом проводит анализ его построения в 2 D графике, раскладывает на составляющие простые геометрические формы. Далее переносит в 3D модель в программу.

#### **4.3. Создание брелока для ключей. Печать на 3D принтере.**

*Теоретические сведения:* Подготовка проектов к 3D-печати.

*Практическая работа:* Используя полученные навыки, ученик делает эскиз брелока (модель), например, со своим именем или инициалами. После обрабатывает данный эскиз в программе, выводит на печать на 3D принтер (с помощью преподавателя) в натуральный объем.

### **Планируемые результаты**

#### **Предметные.**

1. Знать среду конструирования «Openscad»,
2. Знать правила безопасной работы с компьютером;
3. Уметь конструировать различные модели 3D.
4. Уметь управлять 3D принтером

#### **Метапредметные.**

##### **Регулятивные**

1. Формировать умения ставить цель – создание творческой работы, планировать достижение этой цели;
2. Осуществлять итоговый и пошаговый контроль по результату;
3. Оценивать получающийся творческий продукт и соотносить его с изначальным замыслом.

##### **Познавательные**

1. Осуществлять поиск информации в индивидуальных информационных архивах учащегося, информационной среде образовательного учреждения;
2. Синтезировать, составлять целое из частей, в том числе самостоятельное достраивание с восполнением недостающих компонентов.

##### **Коммуникативные**

1. Признавать возможность существования различных точек зрения и права каждого иметь свою;
2. Выслушивать собеседника и вести диалог;
3. Осуществлять постановку вопросов – инициативное сотрудничество в поиске и сборе информации.

##### **Личностные.**

1. Понимать мотивы своих действий при выполнении заданий и давать им оценку;
2. Развивать любознательность, сообразительность при выполнении разнообразных заданий проблемного характера;
3. Развивать самостоятельность суждений.



## Условия реализации программы.

### Методическое обеспечение образовательной программы

№	Раздел или тема программы	Формы занятий	Приёмы и методы организации учебно-воспитательного процесса	Дидактический материал	Техническое оснащение занятий	Формы подведения итогов
1	Введение	Комбинированные занятия, практические занятия	Объяснительно-иллюстративный	Инструкции по ПТБ, сайты Интернета, примеры в электронном виде	Компьютерный класс, проектор, интернет, конструктор Лего	Опрос
2	Изучение онлайн web-сервис Openscad. Обучение	Комбинированные занятия, практические занятия	Объяснительно-иллюстративный, деятельный, репродуктивный	Практические задания с описанием. Примеры в электронном виде, на технологических схемах	Компьютерный класс, онлайн web-сервис Tinker CAD, интерактивная доска	Практическая работа. Опрос
3	Практический курс	Комбинированные занятия, практические занятия, защиты проектов. Индивидуальные или групповые занятия	Объяснительно-иллюстративный, деятельный, репродуктивный, творческий поиск	Практические задания с описанием. Примеры в электронном виде, на технологических схемах	Компьютерный класс, онлайн web-сервис Openscad, интерактивная доска	Презентация работ
4	3D принтер	Комбинированные занятия, практические занятия	Объяснительно-иллюстративный, деятельный, репродуктивный	Инструкции по работе с 3D-принтером, сайты Интернета.	Компьютерный класс, онлайн web-сервис Openscad, интерактивная доска, 3D принтер	Практическая работа. Опрос

### **Методы обучения:**

*Словесное пояснение* – передача информации теоретической части урока. *Показ принципа исполнения* – показ технологии исполнения работы. *Метод самоконтроля* – выполнение самостоятельной части практического урока. *Метод проблемного обучения* – метод, когда процесс решения задачи учеником, со своевременной и достаточной помощью преподавателя, приближается к творческому процессу.

*Эвристический* – выработка логического и алгоритмического мышления.

### **Основные составляющие занятий:**

- организация рабочего места
- повторение пройденного материала
- постановка цели и задачи занятия
- изучение новых понятий и методов работы
- план или схема выполнения задания
- физкультминутка
- основные приёмы работы

Теоретическая и проектная часть изучается параллельно, теоретические вопросы закрепляются на практике.

### **Применяемые элементы здоровьесберегающих технологий.**

Использование здоровьесберегающих технологий предполагают обучение, при котором учащиеся не устают, а продуктивность их деятельности возрастает.

#### **Условия снятия нагрузки и утомляемости:**

- регулярно проводить гимнастику для глаз, упражнения для снятия утомления с плечевого пояса и рук, с туловища и ног, а также физкультминутки общего назначения.
- чередование разных видов деятельности

### **Материально-техническое обеспечение**

компьютерный класс

#### Программное обеспечение:

- операционная система: Windows 7
- «OpenScad».
- Cura 15.04.6
- Repetier-host
- Skanect

#### Аппаратное обеспечение:

- ПК по одному на каждое рабочее место, оснащенное выходом в Интернет;
- МФУ или принтер
- мультимедиа проектор с экраном.
- 3D-принтер, 3D-сканер, поворотный стол.

Вспомогательные материалы:

- Бумага, Цветные карандаши, Фломастеры (индивидуальные у каждого ученика)
- Наборы LEGO
- Пластик для печати на 3D принтере

**Информационное обеспечение**

- Технологические карты (пошаговая инструкция для учеников для разработки моделей). Разрабатываются на каждое занятие для творческих проектов на усмотрение педагога. Технологическая схема позволяет ученику не растеряться при построении 3D модели и закрепить полученный материал.
- Видео- и фото презентации по построению примеров 3D моделей

## Рабочая программа воспитания

### 1. Характеристика объединения «3Д»

Направленность объединения «3Д» - техническая.

Возраст обучающихся: 11- 17 лет.

Количество обучающихся: 15 человек.

Формы работы: индивидуальная и групповая, очная и дистанционная.

### 2. Цель, задачи и результат воспитательной работы

**Цель воспитания:** создание условий для упражнений учащихся в нравственном поведении, постепенно переходящем в привычку.

**Задачи воспитания:**

- поощрять и активно поддерживать стремление учащихся к доброте, верности в дружбе, готовности прийти на помощь;
- стремиться достичь такого уровня воспитанности, при котором учащиеся поступают должным образом не только на людях, но и с самими собой;
- организовывать ситуации успеха для учащихся, с последующей позитивной оценкой педагога и сверстников;
- приучать учащихся к анализу своих поступков.

**Основные формы** воспитательной работы по вышеизложенным направлениям:

- экскурсии, походы,
- конкурсы, соревнования, конференции,
- индивидуальные консультации с обучающимися
- тематические занятия, акции,
- беседы-дискуссии,
- просмотр обучающих видеофильмов.

### 4. Ожидаемые результаты воспитательной деятельности

- возможности обучающихся показать свои способности и добиться каких-либо успехов в мероприятиях учреждения, города, республики;
- создание сплоченного коллектива объединения (с чувством доверия, ответственности друг за друга, взаимоуважения, взаимопомощи);
- развитие потребности у обучающихся в ведении здорового образа жизни, занятий спортом, негативного отношения к вредным привычкам;
- наличие положительной динамики роста духовно-нравственных качеств личности обучающегося;
- уровень удовлетворенности родителей и обучающихся жизнедеятельностью объединения.

### 5. Система оценивания: зачет/незачет

## Литература и электронные ресурсы

1. Электронный ресурс Openscad — веб-приложение для 3D-проектирования и 3D- печати. Форма доступа: <https://www.Openscad.com>
2. Электронный ресурс (начальное проектирование в Openscad <https://3dtoday.ru/blogs/daymon/Openscad-for-dummies-part-1/>)
3. Электронный ресурс «Инженерная графика». Форма доступа: <http://www.informika.ru>.
4. Якиманская И. С. Развитие пространственного мышления школьников. - М.:Педагогика, 1980 — 239 с.

5. Дмитрий Горьков “Openscad для начинающих” (2015 год) (подробное руководство по началу работы) - 125 с.
6. Дмитрий Горьков “3D-печать с нуля” (2015 год) (подробное руководство по началу работы на 3D принтерах) - 400 с.
7. Савахата Леса. Гармония цвета. Справочник. Сборник упражнений по созданию цветовых комбинаций. – М.: Астрель: АСТ, 2003. – 184 с.;
8. Яцук О.Г. Компьютерные технологии в дизайне. Логотипы, упаковка, буклеты. – СПб.: БХВ-Петербург, 2002. – 464 с.



## Приложение

### Контрольно-измерительные материалы

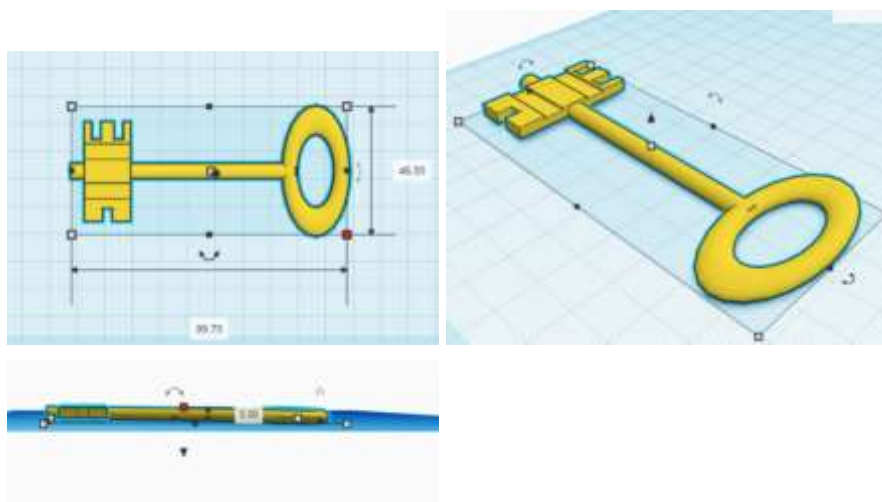
#### Пример задания для обучающихся и технологической карты

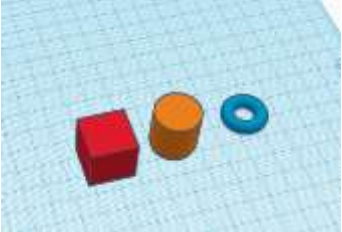

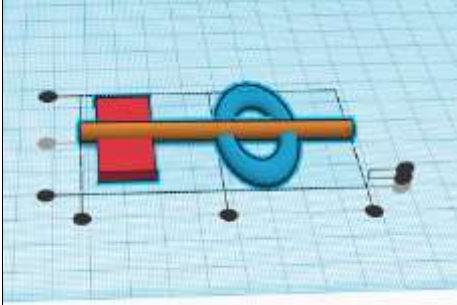
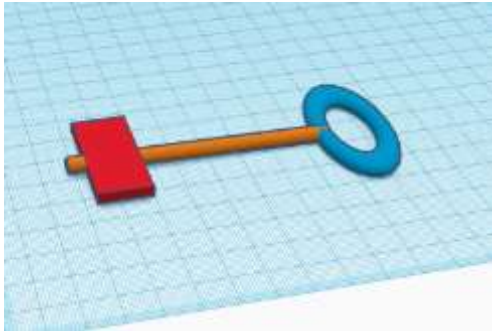
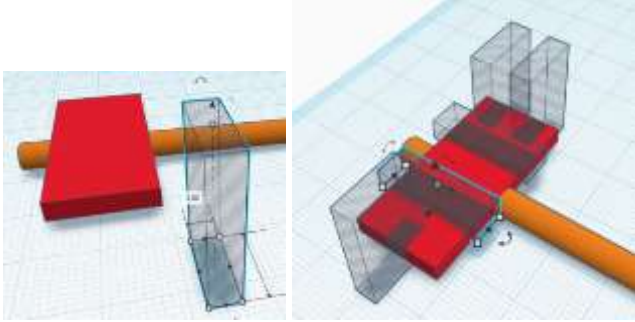
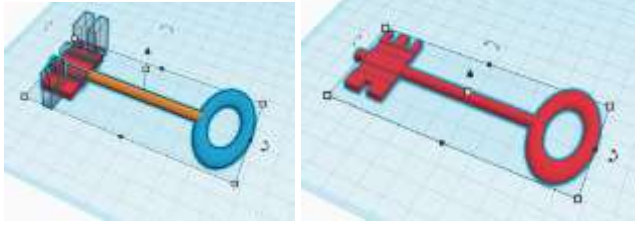
№	Технологическая схема	Алгоритм
1.		Подбираем геометрические тела: цилиндр, тор, куб (параллелепипед)

2.		<p>Задаем размеры:          Цилиндр: диаметр – 5, длина – 80,          горизонтально,          Тор: труба – 2, радиус – 6., 40*25          Куб: длина – 15, ширина – 30, высота – 3</p>
3		<p>Выровнять детали относительно середины</p>
4.		<p>Соединяем элементы в объемную модель</p>
5.		<p>Выполняем вырезы в пластине.          Выбираем новый элемент «куб»          Нажимаем функцию «Отверстие».          Выбранная фигура становится прозрачной и задаем ему размеры (длина – 10, ширина – 2, высота – 15). Создаём 3 копии          Формируем отверстия в пластине.          Устанавливаем проекцию рабочей плоскости - вид сверху.          Выполняем канавки в пластине</p>
6.		<p>Удерживаем нажатой клавишу «shift» и мышью выбираем отверстия. Выбираем все детали с отверстиями и нажимаем функцию «Группировать»  .          Отверстия отобразятся на пластине.</p>

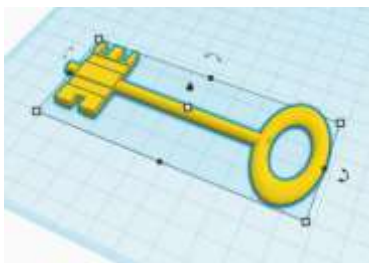
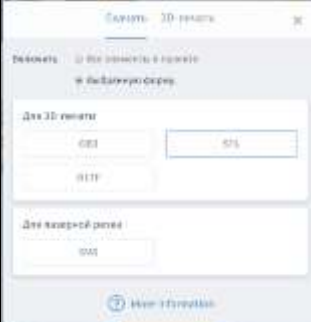
7.		<p>Меняем цвет на «золотой» («желтый»).</p>
8.		<p>Экспорт модели для слайсинга и печати</p>

**Пример заданий для учеников:**

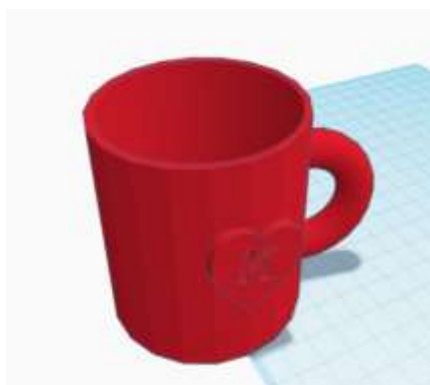

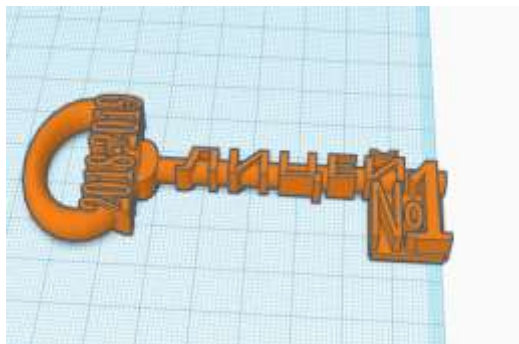

### Формы контроля.

<b>Время проведения</b>	<b>Форма контроля</b>	<b>Виды оценочных материалов</b>
В процессе изучения темы	Практическая работа	Положение с критериями оценивания практических работ (Приложение №1)
Практический курс	Презентация работ	Положение с критериями оценивания практического курса (Приложение №2)
В конце изучения темы	Опрос	Приложение №3.



### Критерии оценки практической работы

Уровень усвоения	Критерии
Высокий	Задание выполнено максимально точно в соответствии с аналогом, представленным педагогом. Ученик самостоятельно представил модель, дополнил ее элементами (на свое усмотрение), которые позволяют более детально раскрыть объем и общий вид модели.
Средний	Модель выполнена не в полном объеме: ученик не смог отобразить модель в нужных пропорциях и нужном цвете. Элементы, позволяющие оценить модель в ее полном объеме не доделаны.
Низкий	Модель не построена в соответствии с образцом. Ученик не применил полученные знания для построения модели и композиции 3D. Ученик самостоятельно не справился с работой, нарушена технологическая последовательность, при выполнении операций допущены большие отклонения, изделие оформлено небрежно и имеет незавершенный вид.

### КРИТЕРИИ ОЦЕНИВАНИЯ ПРАКТИЧЕСКОГО КУРСА

№ п.п.	Проверяемый параметр	Критерий оценки	Баллы и уровни: 0 – низкий, 1 – средний, 2 – высокий.
	Объем и глубина знаний по теме (предмету)	знание программы и инструментов, использованных в работе	2
		ответы на дополнительные вопросы по теме проекта	2
	Практическая часть	техническая (детальная) продуманность проекта	2
		дизайн	2
	Личные качества докладчика	самостоятельность в создании проекта, культура речи, коммуникабельность (умение аргументированно и ясно отвечать на вопросы), доброжелательность, опрятный внешний вид	2
Всего:			10

**Высокий** уровень - 90%- 100% баллов.

**Средний** уровень - 60- 89% баллов.

**Низкий** уровень - до 60% баллов.

**Опрос (устный) после прохождения темы и для закрепления пройденного материала.**

Проверка полученных знаний:

-Что означает данная пиктограмма (по выбору педагога) в программе?

-Какая пиктограмма выполняет ..... (по выбору педагога) действие?

-Как изменить размер объекта?

-Как пропорционально уменьшить/увеличить объект?

-Как поднять (опустить) объект?

-Как скопировать объект?

-Каким образом можно вырезать фрагмент из фигуры?

-Как изменить тело на отверстие?

-Как сгруппировать/разгруппировать объекты?

-Как отразить объект?

-Как вставить объект в рабочую область?

-Как выровнять группу объектов?

-Как переместить объект?

-Как изменить шаг перемещения объекта?

-Каким образом вам удобнее поворачивать сцену?

-Как изменить цвет объекта?

-Как поместить объект на передний план?

- Способы редактирования объектов...

## **2.3. Рабочая программа воспитания**

### **ПОЯСНИТЕЛЬНАЯ ЗАПИСКА**

Рабочая программа воспитания МБОУ «Лицей №1 им. Н.К. Крупской» г.Камбарка» разработана на основе:

Федерального закона от 29.12.2012 № 273-ФЗ «Об образовании в Российской Федерации», с учётом Стратегии развития воспитания в Российской Федерации на период до 2025 года и Плана

мероприятий по ее реализации в 2021-2025 гг., № 996-р и Плана мероприятий по её реализации в 2021 — 2025 годах (Распоряжение Правительства Российской Федерации от 12.11.2020 № 2945-р);

Приказа Министерства просвещения Российской Федерации от 18.05.2023 № 372 "Об утверждении федеральной образовательной программы среднего общего образования"(Зарегистрирован 13.07.2023 № 74229)

Программа воспитания основывается на единстве и преемственности образовательного процесса всех уровней общего образования, соотносится с рабочими программами воспитания для образовательных организаций дошкольного и среднего профессионального образования.

Программа воспитания:

предназначена для планирования и организации системной воспитательной деятельности в образовательной организации;

разрабатывается и утверждается с участием коллегиальных органов управления образовательной организацией, в том числе советов обучающихся, советов родителей (законных представителей);

реализуется в единстве урочной и внеурочной деятельности, осуществляемой совместно с семьёй и другими участниками образовательных отношений, социальными институтами воспитания;

предусматривает приобщение обучающихся к российским традиционным духовным ценностям, включая ценности своей этнической группы, правилам и нормам поведения, принятым в российском обществе на основе российских базовых конституционных норм и ценностей;

предусматривает историческое просвещение, формирование российской культурной и гражданской идентичности обучающихся.

Программа воспитания включает три раздела: целевой, содержательный, организационный.

## РАЗДЕЛ 1. ЦЕЛЕВОЙ

### 1.1 Цель и задачи воспитания обучающихся

Содержание воспитания обучающихся в МБОУ «Лицей №1 им. Н.К. Крупской» г.Камбарка» определяется содержанием российских базовых (гражданских, национальных) норм и ценностей, которые закреплены в Конституции Российской Федерации. Эти ценности и нормы определяют инвариантное содержание воспитания обучающихся. Вариативный компонент содержания воспитания обучающихся включает духовно-нравственные ценности культуры, традиционных религий народов России.

Воспитательная деятельность в МБОУ «Лицей №1 им. Н.К. Крупской» г.Камбарка» планируется и осуществляется в соответствии с приоритетами государственной политики в сфере воспитания. Приоритетной задачей Российской Федерации в сфере воспитания детей является развитие высоконравственной личности, разделяющей российские традиционные духовные ценности, обладающей актуальными знаниями и умениями, способной реализовать свой потенциал в условиях современного общества, готовой к мирному созиданию и защите Родины.

Цель и задачи воспитания обучающихся.

Цель воспитания обучающихся в образовательной организации:

-развитие личности, создание условий для самоопределения и социализации на основе социокультурных, духовно-нравственных ценностей и принятых в российском обществе правил и норм поведения в интересах человека, семьи, общества и государства;

-формирование у обучающихся чувства патриотизма, гражданственности, уважения к памяти защитников Отечества и подвигам Героев Отечества, закону и правопорядку, человеку труда и старшему поколению, взаимного уважения, бережного отношения к культурному наследию и традициям многонационального народа Российской Федерации, природе и окружающей среде.

Задачи воспитания обучающихся в образовательной организации:

- усвоение обучающимися знаний норм, духовно-нравственных ценностей, традиций, которые выработало российское общество (социально значимых знаний);
- формирование и развитие личностных отношений к этим нормам, ценностям, традициям (их освоение, принятие);
- приобретение соответствующего этим нормам, ценностям, традициям социокультурного опыта поведения, общения, межличностных социальных отношений, применения полученных знаний;
- достижение личностных результатов освоения общеобразовательных программ в соответствии с ФГОС СОО.

Личностные результаты освоения обучающимися образовательных программ включают:

- осознание российской гражданской идентичности;
- сформированность ценностей самостоятельности и инициативы; готовность обучающихся к саморазвитию, самостоятельности и личностному самоопределению;
- наличие мотивации к целенаправленной социально значимой деятельности;
- сформированность внутренней позиции личности как особого ценностного отношения к себе, окружающим людям и жизни в целом.

Воспитательная деятельность в МБОУ «Лицей №1 им. Н.К. Крупской» г.Камбарка» планируется и осуществляется на основе аксиологического, антропологического, культурно-исторического, системно-деятельностного, личностно-ориентированного подходов и с учётом принципов воспитания: гуманистической направленности воспитания, совместной деятельности детей и взрослых, следования нравственному примеру, безопасной жизнедеятельности, инклюзивности, возрастосообразности.

## 1.2 Направления воспитания

Программа воспитания реализуется в единстве учебной и воспитательной деятельности образовательной организации по основным направлениям воспитания в соответствии с ФГОС ОО и отражает готовность обучающихся руководствоваться ценностями и приобретать первоначальный опыт деятельности на их основе, в том числе в части:

- 1) гражданского воспитания, способствующего формированию российской гражданской идентичности, принадлежности к общности граждан Российской Федерации, к народу России как источнику власти в Российском государстве и субъекту тысячелетней российской государственности, уважения к правам, свободам и обязанностям гражданина России, правовой и политической культуры.
- 2) патриотического воспитания, основанного на воспитании любви к родному краю, Родине, своему народу, уважения к другим народам России; историческое просвещение, формирование русского национального исторического сознания, российской культурной идентичности.
- 3) духовно-нравственного воспитания на основе духовно-нравственной культуры народов России, традиционных религий народов России, формирование традиционных

российских семейных ценностей; воспитание честности, доброты, милосердия, справедливости, дружелюбия и взаимопомощи, уважения к старшим, к памяти предков.

4) эстетического воспитания, способствующего формированию эстетической культуры на основе российских традиционных духовных ценностей, приобщение к лучшим образцам отечественного и мирового искусства.

5) физического воспитания, ориентированного на формирование культуры здорового образа жизни и эмоционального благополучия - развитие физических способностей с учётом возможностей и состояния здоровья, навыков безопасного поведения в природной и социальной среде, чрезвычайных ситуациях.

6) трудового воспитания, основанного на воспитании уважения к труду, трудящимся, результатам труда (своего и других людей), ориентации на трудовую деятельность, получение профессии, личностное самовыражение в продуктивном, нравственно достойном труде в российском обществе, достижение выдающихся результатов в профессиональной деятельности.

7) экологического воспитания, способствующего формированию экологической культуры, ответственного, бережного отношения к природе, окружающей среде на основе российских традиционных духовных ценностей, навыков охраны, защиты, восстановления природы, окружающей среды.

8) ценности научного познания, ориентированного на воспитание стремления к познанию себя и других людей, природы и общества, к получению знаний, качественного образования с учётом личностных интересов и общественных потребностей.

### 1.3 Целевые ориентиры результатов воспитания

Требования к личностным результатам освоения обучающимися ООП СОО установлены ФГОС СОО.

На основании этих требований в данном разделе представлены целевые ориентиры результатов в воспитании, развитии личности обучающихся, на достижение которых должна быть направлена деятельность педагогического коллектива МБОУ «Лицей №1 им. Н.К. Крупской» г.Камбарка» для выполнения требований ФГОС СОО.

Целевые ориентиры определены в соответствии с инвариантным содержанием воспитания обучающихся на основе российских базовых (гражданских, конституциональных) ценностей, обеспечивают единство воспитания, воспитательного пространства.

Целевые ориентиры результатов воспитания на уровне начального общего образования.

Гражданско-патриотическое воспитание:

знающий и любящий свою малую родину, свой край, имеющий представление о Родине - России, её территории, расположении;

сознающий принадлежность к своему народу и к общности граждан России, проявляющий уважение к своему и другим народам;

понимающий свою сопричастность к прошлому, настоящему и будущему родного края, своей Родины - России, Российского государства;

понимающий значение гражданских символов (государственная символика России, своего региона), праздников, мест почитания героев и защитников Отечества, проявляющий к ним уважение;

имеющий первоначальные представления о правах и ответственности человека в обществе, гражданских правах и обязанностях;

принимающий участие в жизни класса, общеобразовательной организации, в доступной по возрасту социально значимой деятельности.

Духовно-нравственное воспитание:

уважающий духовно-нравственную культуру своей семьи, своего народа, семейные ценности с учётом национальной, религиозной принадлежности;

сознающий ценность каждой человеческой жизни, признающий индивидуальность и достоинство каждого человека;

доброжелательный, проявляющий сопереживание, готовность оказывать помощь, выражающий неприятие поведения, причиняющего физический и моральный вред другим людям, уважающий старших;

умеющий оценивать поступки с позиции их соответствия нравственным нормам, осознающий ответственность за свои поступки;

владеющий представлениями о многообразии языкового и культурного пространства России, имеющий первоначальные навыки общения с людьми разных народов, вероисповеданий;

сознающий нравственную и эстетическую ценность литературы, родного языка, русского языка, проявляющий интерес к чтению.

Эстетическое воспитание:

способный воспринимать и чувствовать прекрасное в быту, природе, искусстве, творчестве людей;

проявляющий интерес и уважение к отечественной и мировой художественной культуре;

проявляющий стремление к самовыражению в разных видах художественной деятельности, искусстве.

Физическое воспитание, формирование культуры здоровья и эмоционального благополучия:

бережно относящийся к физическому здоровью, соблюдающий основные правила здорового и безопасного для себя и других людей образа жизни, в том числе в информационной среде;

владеющий основными навыками личной и общественной гигиены, безопасного поведения в быту, природе, обществе;

ориентированный на физическое развитие с учётом возможностей здоровья, занятия физкультурой и спортом;

сознающий и принимающий свою половую принадлежность, соответствующие ей психофизические и поведенческие особенности с учётом возраста.

Трудовое воспитание:

сознающий ценность труда в жизни человека, семьи, общества;

проявляющий уважение к труду, людям труда, бережное отношение к результатам труда, ответственное потребление;

проявляющий интерес к разным профессиям;

участвующий в различных видах доступного по возрасту труда, трудовой деятельности.

Экологическое воспитание:

понимающий ценность природы, зависимость жизни людей от природы, влияние людей на природу, окружающую среду;

проявляющий любовь и бережное отношение к природе, неприятие действий, приносящих вред природе, особенно живым существам;

выражающий готовность в своей деятельности придерживаться экологических норм.

Ценности научного познания:

выражающий познавательные интересы, активность, любознательность и самостоятельность в познании, интерес и уважение к научным знаниям, науке;

обладающий первоначальными представлениями о природных и социальных объектах, многообразии объектов и явлений природы, связи живой и неживой природы, о науке, научном знании;

имеющий первоначальные навыки наблюдений, систематизации и осмысления опыта в естественно-научной и гуманитарной областях знания.

## РАЗДЕЛ 2. СОДЕРЖАТЕЛЬНЫЙ

### 2.1 Уклад общеобразовательной организации

МОБУ «Лицей №1 им. Н.К. Крупской» г.Камбарка является средней общеобразовательной школой, обучение в которой осуществляется по трем уровням образования (начальное общее образование, основное общее образование, среднее общее образование).

Школа расположена в благоустроенном районе города с развитой инфраструктурой. Социальное окружение школы – это учреждения культуры, активного отдыха и спорта, здравоохранения, правовых структур. Деятельность данных учреждений нацелена на формирование законопослушного, активного, здорового гражданина страны. Географическая близость и созвучность целей деятельности позволяет Школе выстраивать партнерские отношения с данными учреждениями через организацию тематических встреч, занятий, экскурсий, что повышает эффективность организуемой в школе воспитательной работы.

Основной контингент учащихся – дети из благополучных семей, нацеленные на получение качественного общего образования. Высокая социальная активность учащихся способствует развитию ученического самоуправления, позволяет привлекать учащихся к организации и проведению различных мероприятий, что повышает качество и уровень их проведения. Показателем высокой социальной активности учащихся является деятельность Совета обучающихся школы.

Источниками, оказывающими положительное влияние на воспитательный процесс в школе, являются педагоги:

- высококвалифицированный коллектив, способный замотивировать учащихся на высокие достижения в учебной, спортивной, творческой и социальной деятельности;
- специалисты социально-психологической службы школы, обеспечивающие педагогическую поддержку особым категориям обучающихся;
- педагоги дополнительного образования, использующие в работе с учащимися современные формы и виды деятельности, собственным примером демонстрирующие активную гражданскую позицию.

Источниками отрицательного влияния являются учащиеся «группы риска», демонстрирующие асоциальное поведение в коллективе сверстников.

### 2.2. Воспитывающая среда школы

Воспитывающая среда нашей Школы определяется целью и задачами воспитания, социокультурными ценностями, практиками, которые были выработаны за многие годы работы всего педагогического коллектива.

Наша образовательная организация, выстраивая свою систему воспитательной работы, стремится к тому, чтобы выпускник стал здоровой, нравственной, интеллектуальной личностью, был востребован на рынке труда.

Процесс воспитания в Школе основывается на следующих принципах взаимодействия педагогов и школьников:

- принцип уважения к личности ребенка, веры в способности и возможности любого ребенка к совершенствованию;
- принцип доверия обучающимся при принятии решений, реализации дел, отнесенных к их зоне ответственности;
- принцип гуманизации межличностных отношений, недопустимости любых форм и видов травли, насилия, проявления жестокости;
- принцип взаимоуважения и сотрудничества взрослых и детей;
- принцип соблюдения прав и защиты интересов обучающихся;
- принцип учета интересов, запросов и мнения обучающихся, родителей при принятии управленческих решений.

Основными традициями воспитания в Школе являются:

- выстраивание системы воспитательных мероприятий на основе общешкольных дел, равноправными участниками которых на всех этапах реализации являются сами обучающиеся;
- создание ситуаций для проявления активной гражданской позиции обучающихся через развитие ученического самоуправления, волонтерского движения, включение в деятельность РДДМ Движение Первых, РСМ;
- реализация процессов воспитания и социализации обучающихся с использованием ресурсов социально-педагогического партнёрства.

Наиболее значимые традиционные дела, события, мероприятия, составляющие основу воспитательной системы Школы:

- Акции, посвящённые значимым датам страны.
- Ритуалы посвящения в первоклассники, пятиклассники, старшекласники.
- Мероприятия с использованием интерактивных локаций и тематических активностей: «Неделя толерантности», «Неделя профориентации», «Неделя позитива», «Неделя российской науки», «Декада «Мы – за ЗОЖ!», «Марафон добрых дел».
- КТД «Новогодний переполох».
- День школьного самоуправления (проф. пробы).
- Деловая игра «Выборы Президента школы» (5-11 кл.).
- Интерактивная игра «Космический бум».
- Фестиваль патриотической песни «Этих дней не смолкнет слава!».
- Торжественная линейка «За честь школы».
- Праздник «Прощание с начальной школой».
- Праздники Последнего звонка.
- День благодарения «Созвездие талантов».
- Торжественная церемония вручения аттестатов.



- Спортивные мероприятия в рамках деятельности школьного спортивного клуба.

Школа участвует в следующих значимых проектах и программах, включённых в систему воспитательной деятельности:

- Федеральный проект «Менделеевские классы» нацпроекта «Экология»;
- Федеральный проект «Современная школа» национального проекта «Образование»;
- Федеральный проект «Успех каждого ребенка»;
- Федеральный проект «Орлята России»
- Муниципальный
- Проект по взаимодействию с Храмом Петра и Павла по духовно-нравственному воспитанию младших школьников «Истоки нравственности».

В школе реализуются следующие инновационные воспитательные практики:

- Проектная деятельность в 5-11 классах;
- Программа «Ученическое самоуправление» (УСУ)

Опыт школы показал, что ненавязчивость, возможность свободного выбора, отсутствие авторитарности и обязательности, красочность, современный дизайн делают интерактивные локации привлекательными и востребованными среди учащихся, позволяют охватить большое количество учащихся.

Проблемные зоны, дефициты по достижению эффективных результатов в воспитательной деятельности:

- Несогласованность действий различных субъектов образовательного процесса при осуществлении работы с неуспевающими обучающимися и как следствие – работа в режиме «скорой помощи», невозможность планирования качественной профилактической и коррекционной работы.

- Проблемы применения современных методик и технологий воспитания в деятельности классных руководителей, преобладания мероприятийного, а не деятельностного подхода.

Для решения обозначенных проблем реализованы следующие мероприятия:

- Разработана программа обучения классных руководителей эффективным технологиям, методам и приёмам работы с обучающимися, родителями (законными представителями) в рамках работы школьного методического объединения классных руководителей.

- Разработан алгоритм действий администрации, педагогов-предметников, классных руководителей, специалистов СПС по профилактике неуспеваемости обучающихся, работе с неуспевающими учащимися.

### 2.3. Воспитывающие общности (сообщества) в школе

Основные воспитывающие общности в школе:

- детские (сверстников и разновозрастные).

Совет обучающихся школы - это общество сверстников, которое необходимо для полноценного развития обучающегося, где он апробирует, осваивает, приобретает способы поведения, обучается вместе учиться, играть, трудиться, достигать поставленной цели, строить отношения. Основная цель – создавать в детских взаимоотношениях дух доброжелательности, развивать стремление и умение помогать друг другу, оказывать сопротивление плохим поступкам,

поведению, общими усилиями достигать цели. Детское самоуправление в школе обеспечивает возможность взаимодействия обучающихся разного возраста, также реализуют воспитательный потенциал инклюзивного образования, поддержки обучающихся с ОВЗ.

□ детско-взрослые. Обучающиеся сначала приобщаются к правилам, нормам, способам деятельности взрослых и затем усваивают их. Они образуются системой связей и отношений участников, обладают спецификой в зависимости от решаемых воспитательных задач. Основная цель – содействие, сотворчество и сопереживание, взаимопонимание и взаимное уважение, наличие общих ценностей и смыслов у всех участников;

Примером служит Совет лицея школы и Совет по профилактике школы, где обучающиеся и учителя и родители вместе решают образовательные проблемы.

□ профессионально-родительские. Родительский комитет (класса) совместно с классными руководителями и учителями школы решают единые задачи по воспитанию детей. Основная задача общности – объединение усилий по воспитанию обучающегося в семье и школе, решение противоречий и проблем, разносторонняя поддержка обучающихся для их оптимального и полноценного личностного развития, воспитания;

- профессиональные. Педагогический коллектив, профессиональный педагогический союз, система работы в рамках многофункционального наставничества – в них реализуется единство целей и задач воспитания, и те ценности, которые заложены в основу Программы.

Требования к профессиональному сообществу школы:

- соблюдение норм профессиональной педагогической этики;
- уважение и учет норм и правил уклада школы, их поддержка в профессиональной педагогической деятельности, общении;
- уважение ко всем обучающимся, их родителям (законным представителям), коллегам;
- соответствие внешнего вида и поведения профессиональному статусу, достоинству педагога, учителя в российской отечественной педагогической культуре, традиции;
- знание возрастных и индивидуальных особенностей обучающихся, общение с ними с учетом состояния их здоровья, психологического состояния при соблюдении законных интересов прав как обучающихся, так и педагогов;
- инициатива в проявлениях доброжелательности, открытости, готовности к сотрудничеству и помощи в отношениях с обучающимися и их родителями (законными представителями), коллегами;
- внимание к каждому обучающемуся, умение общаться и работать с обучающимися с учетом индивидуальных особенностей каждого;
- быть примером для обучающихся в формировании ценностных ориентиров, соблюдении нравственных норм общения и поведения;
- побуждать обучающихся к общению, поощрять их стремления к взаимодействию, дружбу, взаимопомощь, заботу об окружающих, чуткость, внимание к людям, чувство ответственности.

#### 2.4. Направления воспитания

Программа реализуется в единстве учебной и воспитательной деятельности школы в соответствии с ФГОС по направлениям воспитания:

□ экологическое воспитание: формирование экологической культуры, ответственного, бережного отношения к природе, окружающей среде на основе российских традиционных духовных ценностей, навыков охраны и защиты окружающей среды (работа волонтерского

экологического отряда «Зеленый патруль», Менделеевские классы, участие в экологических акциях «Зелёная весна», «Сад Памяти» и др.);

□ гражданское воспитание, формирование российской гражданской идентичности, принадлежности к общности граждан Российской Федерации, к народу России как источнику власти в российском государстве и субъекту тысячелетней Российской государственности, изучение и уважение прав, свобод и обязанностей гражданина Российской Федерации;

□ патриотическое воспитание – воспитание любви к родному краю, Родине, своему народу, уважения к другим народам России, формирование общероссийской культурной идентичности; (Проведение общешкольных ключевых дел к Дню защитников Отечества, Дням воинской славы, Дню Победы, Дню памяти и скорби, Дню Российского флага и др.);

□ духовно-нравственное воспитание обучающихся на основе духовно-нравственной культуры народов России, традиционных религий народов России, формирование традиционных российских семейных ценностей; воспитание честности, доброты, милосердия, сопереживания, справедливости, коллективизма, дружелюбия и взаимопомощи, уважения к старшим, к памяти предков, их вере и культурным традициям; (совместная работа с краеведческим музеем, участие объединений дополнительного образования «Патриот», «Музей» в акциях милосердия, организуется помощь детям войны и ветеранам педагогического труда.

□ эстетическое воспитание: формирование эстетической культуры на основе российских традиционных духовных ценностей, приобщение к лучшим образцам отечественного и мирового искусства; (посещение музеев и театров региона);

□ физическое воспитание: развитие физических способностей с учётом возможностей и состояния здоровья, формирование культуры здорового образа жизни, эмоционального благополучия, личной и общественной безопасности, навыков безопасного поведения в природной и социальной среде, чрезвычайных ситуациях; (работа спортивного клуба школы «Спортивное братство Лицея», спортивных секций, участие в спортивных соревнованиях города и региона)

□ трудовое воспитание: воспитание уважения к труду, трудящимся, результатам труда (своего и других людей), ориентации на трудовую деятельность, получение профессии, личностное самовыражение в продуктивном, нравственно достойном труде в российском обществе, на достижение выдающихся результатов в труде, профессиональной деятельности (организация дежурств в кабинетах ОО, летняя трудовая практика);

□ познавательное направление воспитания: стремление к познанию себя и других людей, природы и общества, к получению знаний, качественного образования с учётом личностных интересов и потребностей. (участие в научно-практических конференциях онлайн и офлайн, Проект «Умосфера», конкурсах и предметных олимпиадах).

## 2.2 Виды, формы и содержание воспитательной деятельности.

Практическая реализация цели и задач воспитания осуществляется в рамках следующих направлений воспитательной работы школы. Каждое из них представлено в соответствующем модуле воспитания и реализуется через календарный план воспитательных мероприятий, утвержденный на текущий учебный год (Приложение 1):

Инвариантные модули:

- Модуль «Урочная деятельность»
- Модуль «Классное руководство»

- Модуль «Взаимодействие с родителями»
- Модуль «Внеурочная деятельность»
- Модуль «Внешкольные дела»
- Модуль «Самоуправление»
- Модуль «Профориентация»
- Модуль «Основные школьные дела»
- Модуль «Социальное партнерство»
- Модуль «Профилактика и безопасность»
- Модуль «Организация предметно-пространственной среды»

Вариативные модули:

- Модуль «Детские общественные объединения»
- Модуль «Школьный музей»
- Модуль «Школьные медиа»
- Модуль «Школьный спортивный клуб»
- Модуль «Школьный театр»
- Модуль «Центр образования цифрового и гуманитарного профилей «Точка роста»
- Модуль «Добровольческая деятельность (волонтерство)»
- Модуль «Экскурсии, походы»
- Модуль «Дополнительное образование»

## ИНВАРИАНТНЫЕ МОДУЛИ

### 2.5.1. Модуль «Урочная деятельность»

Реализация школьными педагогами воспитательного потенциала урока предполагает следующее:

- организацию работы с детьми как в офлайн, так и онлайн формате;
- установление доверительных отношений между учителем и его учениками, способствующих позитивному восприятию учащимися требований и просьб учителя, привлечению их внимания к обсуждаемой на уроке информации, активизации их познавательной деятельности;
- побуждение школьников соблюдать на уроке общепринятые нормы поведения, правила общения со старшими (учителями) и сверстниками (школьниками), принципы учебной дисциплины и самоорганизации, согласно Уставу школы, Правилам внутреннего распорядка школы.
- использование воспитательных возможностей содержания учебного предмета через демонстрацию детям примеров ответственного, гражданского поведения, проявления человеколюбия и добросердечности, через подбор соответствующих текстов для чтения, задач для решения, кейсов и дискуссий.
- применение на уроке интерактивных форм работы учащихся: интеллектуальных игр, стимулирующих познавательную мотивацию школьников; дискуссий, которые дают учащимся возможность приобрести опыт ведения конструктивного диалога; групповой работы или работы в парах, которые учат школьников командной работе и взаимодействию с другими детьми;
- включение в урок игровых процедур, которые помогают поддержать мотивацию детей к получению знаний, налаживанию позитивных межличностных отношений в классе,

помогают установлению доброжелательной атмосферы во время урока; интеллектуальных игр, стимулирующих познавательную мотивацию школьников;

□ организация шефства мотивированных и эрудированных учащихся над их неуспевающими одноклассниками, дающего школьникам социально значимый опыт сотрудничества и взаимной помощи;

□ инициирование и поддержка исследовательской деятельности школьников в рамках реализации ими индивидуальных и групповых исследовательских проектов, помогает приобрести навык самостоятельного решения теоретической проблемы, оформления собственных идей, навык уважительного отношения к чужим идеям, оформленным в работах других исследователей, навык публичного выступления перед аудиторией, аргументирования и отстаивания своей точки зрения.

□ создание гибкой и открытой среды обучения и воспитания с использованием гаджетов, открытых образовательных ресурсов, систем

управления позволяет создать условия для реализации провозглашенных ЮНЕСКО ведущих принципов образования XXI века: «образование для всех», «образование через всю жизнь», образование «всегда, везде и в любое время».

У обучающихся развиваются навыки сотрудничества, коммуникации, социальной ответственности, способность критически мыслить, оперативно и качественно решать проблемы; воспитывается ценностное отношение к миру.

#### 2.5.2. Модуль «Классное руководство»

Осуществляя работу с классом, педагог (классный руководитель) организует работу с коллективом класса; индивидуальную работу с учащимися вверенного ему класса; работу с учителями, преподающими в данном классе; работу с родителями учащихся или их законными представителями.

Главное предназначение классного руководителя - изучение особенностей развития каждого обучающегося в классе и создание условия для становления ребенка, как личности, входящего в современный ему мир, воспитать человека, способного достойно занять своё место в жизни.

Важное место в работе классного руководителя занимает организация интересных и полезных для личностного развития ребенка совместных дел с учащимися вверенного ему класса, позволяющих, с одной стороны, вовлечь в них детей с самыми разными потребностями и тем самым дать им возможность самореализоваться, а с другой, установить и упрочить доверительные отношения с учащимися класса, стать для них значимым взрослым, задающим образцы поведения в обществе.

Работа с классом:

- инициирование и поддержка участия класса в общешкольных ключевых делах, осуществление педагогического сопровождения и оказание необходимой помощи детям в их подготовке, проведении и анализе;

- педагогическое сопровождение ученического самоуправления класса, детской социальной активности, в том числе РСМ и РДДМ Движение Первых;

- поддержка детских инициатив и их педагогическое сопровождение;

- организация и проведение совместных дел с учащимися вверенного ему класса, их родителей; интересных и полезных для личностного развития ребенка (интеллектуально-познавательной, гражданско-патриотической, героико-патриотической, трудовой, спортивно-

оздоровительной, духовно-нравственной, творческой, профориентационной и др. направленности), позволяющие:

- вовлечь в них детей с самыми разными потребностями и тем самым дать им возможность самореализоваться в них,

- установить и упрочить доверительные отношения с учащимися класса, стать для них значимым взрослым, задающим образцы поведения в обществе.

Формированию и сплочению коллектива класса способствуют следующие дела, акции, события, проекты, занятия:

- проведение классных часов с использованием методических материалов Всероссийского народного проекта «Киноуроки в школах России», как часов плодотворного и доверительного общения педагога и школьников, основанных на принципах уважительного отношения к личности ребенка, поддержки активной позиции каждого ребенка в беседе, предоставления школьникам возможности обсуждения и принятия решений по обсуждаемой проблеме, создания благоприятной среды для общения.

- сплочение коллектива класса через:

- игры и тренинги на сплочение и командообразование, развитие самоуправленческих начал и организаторских, лидерских качеств, умений и навыков;

- походы и экскурсии, организуемые классными руководителями совместно с родителями;

- празднование в классе дней рождения детей, включающие в себя подготовленные микрогруппами поздравления, сюрпризы, творческие подарки и розыгрыши и т. д.;

- регулярные внутри классные «огоньки» и творческие дела, дающие каждому школьнику возможность рефлексии собственного участия в жизни класса;

- мотивация исполнения существующих и выработка совместно с обучающимися новых законов класса, помогающих детям освоить нормы и правила общения, которым они должны следовать в школе в рамках уклада школьной жизни;

- выявление и своевременная коррекция деструктивных отношений, создающих угрозы физическому и психическому здоровью обучающихся;

- профилактика девиантного и асоциального поведения обучающихся, в том числе всех форм проявления жестокости, насилия, травли в детском коллективе.

Индивидуальная работа с учащимися:

- изучение особенностей личностного развития учащихся класса через наблюдение за поведением школьников в их повседневной жизни, в специально создаваемых педагогических ситуациях, в играх, погружающих ребенка в мир человеческих отношений, в организуемых педагогом беседах по тем или иным нравственным проблемам; результаты наблюдения сверяются с результатами бесед классного руководителя с родителями школьников, с преподающими в его классе учителями, а также (при необходимости) – со школьным психологом.

- поддержка ребенка в решении важных для него жизненных проблем (налаживания взаимоотношений с одноклассниками или учителями, выбора профессии, вуза и дальнейшего трудоустройства, успеваемости и т.п.), когда каждая проблема трансформируется классным руководителем в задачу для школьника, которую они совместно стараются решить.

- индивидуальная работа со школьниками класса, направленная на заполнение ими личных портфолио (начальное общее образование), в которых дети не просто фиксируют свои учебные, творческие, спортивные, личностные достижения, но и в ходе индивидуальных неформальных

бесед с классным руководителем в начале каждого года планируют их, а в конце года – вместе анализируют свои успехи и неудачи;

- мотивация ребенка на участие в жизни класса, школы, на участие в общественном детском/молодежном движении и самоуправлении;

- мотивация школьников совместно с учителями-предметниками на участие в конкурсном и олимпиадном движении;

- выявление и поддержка обучающихся, оказавшихся в сложной жизненной ситуации, оказание помощи в выработке моделей поведения в различных трудных жизненных ситуациях, в том числе проблемных, стрессовых и конфликтных;

- выявление и педагогическая поддержка обучающихся, нуждающихся в психологической помощи;

- профилактика наркотической и алкогольной зависимости, табакокурения, употребления вредных для здоровья веществ;

- формирование навыков информационной безопасности;

- коррекция поведения ребенка через частные беседы с ним, его родителями или законными представителями, с другими учащимися класса; через включение в проводимые школьным психологом тренинги общения; через предложение взять на себя ответственность за то или иное поручение в классе.

Работа с учителями, преподающими в классе:

Классный руководитель работает в тесном сотрудничестве с учителями предметниками.

- регулярные консультации классного руководителя с учителями-предметниками, направленные на формирование единства мнений и требований педагогов по ключевым вопросам воспитания, на предупреждение и разрешение конфликтов между учителями и учащимися;

- взаимодействие с педагогом-психологом, социальным педагогом и педагогами дополнительного образования по вопросам изучения личностных особенностей обучающихся, их адаптации и интеграции в коллективе класса, построения и коррекции индивидуальных траекторий личностного развития;

- проведение мини-педагогических советов, направленных на решение конкретных проблем класса и интеграцию воспитательных влияний на школьников;

- привлечение учителей к участию во внутриклассных делах, дающих педагогам возможность лучше узнавать и понимать своих учеников, увидев их в иной, отличной от учебной, обстановке;

- привлечение учителей к участию в родительских собраниях класса для объединения усилий в деле обучения и воспитания детей;

- взаимодействие с педагогическими работниками и администрацией школы по вопросам профилактики девиантного и асоциального поведения обучающихся;

- взаимодействие с администрацией школы и педагогическими работниками общеобразовательной организации (социальным педагогом, педагогом-психологом) с целью организации комплексной поддержки обучающихся, находящихся в трудной жизненной ситуации.

Работа с родителями учащихся или их законными представителями:

- регулярное информирование родителей о школьных успехах и проблемах их детей, о жизни класса в целом;

- помощь родителям школьников или их законным представителям в регулировании отношений между ними, администрацией школы и учителями-предметниками;
- организация родительских собраний, происходящих в режиме обсуждения наиболее острых проблем обучения и воспитания школьников;
- создание и организация работы родительских комитетов классов, участвующих в управлении образовательной организацией и решении вопросов воспитания и обучения их детей;
- привлечение членов семей школьников к организации и проведению дел класса;
- организация на базе класса семейных праздников, конкурсов, соревнований, направленных на сплочение семьи и школы;
- содействие повышению педагогической компетентности родителей (законных представителей) путём организации целевых мероприятий, оказания консультативной помощи по вопросам обучения и воспитания, личностного развития детей.

### 2.5.3. Модуль «Взаимодействие с родителями (законными представителями)»

Реализация воспитательного потенциала взаимодействия с родителями (законными представителями) обучающихся предусматривает:

- создание и деятельность в Школе и классах представительных органов родительского сообщества (родительские активы классных коллективов), участвующих в обсуждении и решении вопросов воспитания и обучения;
- деятельность представителей родительского сообщества в Совете лицея, комиссии по урегулированию споров между участниками образовательных отношений (делегаты от родительских комитетов классов);
- тематические родительские собрания в классах согласно утвержденной циклограмме, общешкольные родительские собрания по вопросам воспитания, взаимоотношений обучающихся и педагогов, условий обучения и воспитания, либо направленные на обсуждение актуальных вопросов, решение острых школьных проблем;
- организацию участия родителей в вебинарах, Всероссийских родительских уроках, собраниях на актуальные для родителей темы;
- Дни открытых дверей, в которые родители (законные представители) могут посещать уроки и внеурочные занятия;
- общешкольные родительские конференции, где подводятся итоги работы Школы за учебный год, обсуждаются проблемы и пути их решения; презентационные площадки, где представляются различные направления работы Школы, в том числе дополнительное образование;
- информирование родителей (законных представителей) о жизни школы, актуальных вопросах воспитания, ответственности за воспитание через -сообщество Школы в социальной сети «ВКонтакте», чаты в мессенджерах;
- обсуждение в классных мессенджерах с участием педагога интересующих родителей вопросов, согласование совместной деятельности;
- участие родителей в психолого-педагогических консилиумах в случаях, предусмотренных Положением о психолого-педагогическом консилиуме Школы в соответствии с порядком привлечения родителей (законных представителей);
- привлечение родителей (законных представителей) к подготовке и проведению классных и общешкольных мероприятий;



- участие в деятельности Родительского патруля (профилактика ДДТТ) – в течение первой недели после каникул, комиссии родительского контроля организации и качества питания обучающихся (еженедельно);
- организацию встреч по запросу родителей с педагогом-психологом, социальным педагогом; проведение индивидуальных консультаций для родителей с целью координации воспитательных усилий педагогов и родителей;
- при наличии среди обучающихся детей-сирот, оставшихся без попечения родителей, приёмных детей целевое взаимодействие с их законными представителями.

#### 2.5.4. Модуль «Внеурочная деятельность»

Воспитание на занятиях школьных курсов внеурочной деятельности осуществляется преимущественно через:

- формирование в кружках, секциях, клубах, студиях детско-взрослых общностей, которые объединяют обучающихся и педагогов общими позитивными эмоциями и доверительными отношениями,
- вовлечение школьников в интересную и полезную для них деятельность, которая предоставит им возможность самореализоваться в ней, приобрести социально значимые знания, развить в себе важные для своего личностного развития социально значимые отношения, получить опыт участия в социально значимых делах;
- поощрение педагогическими работниками детских инициатив, проектов, самостоятельности, самоорганизации в соответствии с их интересами.
- создание в детских объединениях традиций, задающих их членам определенные социально значимые формы поведения;
- поддержку в детских объединениях школьников с ярко выраженной лидерской позицией и установкой на сохранение и поддержание накопленных социально значимых традиций;

Реализация воспитательного потенциала внеурочной деятельности в школе осуществляется в рамках следующих выбранных обучающимися курсов, занятий:

- патриотической, гражданско-патриотической, военно-патриотической, краеведческой, историко-культурной направленности;
- духовно-нравственной направленности, занятий по традиционным религиозным культурам народов России, духовно-историческому краеведению;
- коммуникативной направленности;
- экологической, природоохранной направленности;
- художественной, эстетической направленности в области искусств, художественного творчества разных видов и жанров;
- оздоровительной и спортивной направленности.

Так же реализация воспитательного потенциала внеурочной деятельности в целях обеспечения индивидуальных потребностей обучающихся осуществляется в рамках выбранных дополнительных общеобразовательных общеразвивающих программ по направлениям:

- естественно-научное;
- социально-педагогическое;
- физкультурно-спортивное;

- техническое;
- туристско-краеведческое.

#### 2.5.5. Модуль «Внешкольные дела»

Реализация воспитательного потенциала внешкольных мероприятий предусматривает:

- общие внешкольные мероприятия, в том числе организуемые совместно с социальными партнёрами Школы;
- внешкольные тематические мероприятия воспитательной направленности, организуемые педагогами по изучаемым в Школе учебным предметам, курсам, модулям;
- походы выходного дня с участием инструкторов Лодочной станции г.Камбарка; экскурсии на предприятия Удмуртской Республики; экскурсионные поездки в другие города и местности, организуемые в классах классными руководителями, в том числе совместно с родителями (законными представителями) обучающихся с привлечением их к планированию, организации, проведению, оценке мероприятия;
- посещение учреждений культуры Удмуртской Республики, Пермского края, Республики Башкортостан.;
- выездные события, включающие в себя комплекс коллективных творческих дел, в процессе которых складывается детско-взрослая общность, характеризующаяся доверительными взаимоотношениями, ответственным отношением к делу, атмосферой эмоционально-психологического комфорта.

#### 2.5.6. Модуль «Самоуправление».

Основная цель модуля «Самоуправление» в МБОУ «Лицей №1 им. Н.К. Крупской» г.Камбарка заключается в создании условий для выявления, поддержки и развития управленческих инициатив обучающихся, принятия совместных со взрослыми решений, а также для включения обучающихся школы в вариативную коллективную творческую и социально-значимую деятельность.

Поддержка детского самоуправления в школе помогает педагогам воспитывать в детях инициативность, самостоятельность, ответственность, трудолюбие, чувство собственного достоинства, а школьникам – предоставляет широкие возможности для самовыражения и самореализации. Участие в самоуправлении даёт возможность подросткам попробовать себя в различных социальных ролях, получить опыт конструктивного общения, совместного преодоления трудностей, формирует личную и коллективную ответственность за свои решения и поступки. .

Высшим органом школьного самоуправления является Совет лицея, состоящий из представителей ученического коллектива, администрации школы и представителей родительской общественности.

На уровне школы:

- организация и деятельность детского органа самоуправления – Совет обучающихся, избранного обучающимися в процессе классных деловых игр, а также школьной деловой игры «Выборы Президента Совета обучающихся»;
- представление Советом обучающихся интересов обучающихся в процессе управления Школой, формирования её уклада (в том числе на заседаниях Совета лицея);
- защиту Советом обучающихся законных интересов и прав обучающихся;

- участие Совета обучающихся в разработке, обсуждении и реализации рабочей программы воспитания, календарного плана воспитательной работы;
- участие Совета обучающихся в проведении самоанализа воспитательной деятельности в Школе;
- осуществление Советом обучающихся работы по соблюдению обучающимися Правил внутреннего распорядка обучающихся Школы;
- работу Министерств по направлениям;
- реализацию/развитие деятельности РДДМ Движение Первых, Российского Союза Молодежи.

На уровне классов:

организация и деятельность органов классного самоуправления:

- через деятельность выборных по инициативе и предложениям учащихся класса лидеров (старост), представляющих интересы класса в общешкольных делах и призванных координировать его работу с работой Школы и классных руководителей;
- через деятельность выборных органов самоуправления, отвечающих за различные направления работы класса;

Уровень классных коллективов формируется и реализуется в каждом классе.

Данный уровень самоуправления дает обучающимся возможность раскрыть свои личностные качества, получить опыт реализации различных социальных ролей (староста, культурорганизатор, физорг, ответственный за безопасность, учебный сектор, редколлегия) в процессе разработки плана классных дел, подготовки и организации разнообразных событий класса. Для формирования и развития лидерских качеств, управленческих компетенций, освоения эффективных форм организации классного коллектива проводится учеба актива школы, на которую приглашаются лидеры всех классов.

На этом уровне самоуправления решаются следующие задачи: под руководством классного руководителя создается модель самостоятельной деятельности по реализации инициатив обучающихся; создаются условия для выявления и реализации творческого потенциала обучающихся; воспитывается личная и коллективная ответственность за выполнение порученных дел. Оценка деятельности ученического самоуправления на данном уровне осуществляется в рамках конкурсов «Ученик года», «Класс года» в разных уровнях образования, которые проходят в течение всего учебного года. Оценка деятельности органов самоуправления каждого классного сообщества осуществляется лидерами активистами Совета обучающихся и заместителем директора по воспитательной работе.

На индивидуальном уровне:

- через вовлечение школьников в планирование, организацию, проведение и анализ общешкольных и внутриклассных дел, через реализацию функций школьниками, отвечающими за различные направления работы в классе;
- организацию общественно полезных дел, дающих детям возможность получить важный для их личностного развития опыт деятельности, направленной на помощь другим людям, своей школе, обществу в целом; развить в себе такие качества как забота, уважение, умение сопереживать, умение общаться, слушать и слышать других. (Это посильная помощь, оказываемая школьниками пожилым людям, участие школьников в работе на прилегающей к школе территории и т.п).

### 2.5.7. Модуль «Профориентация»

Совместная деятельность педагогов и школьников по направлению «профориентация» включает в себя профессиональное просвещение школьников, диагностику и консультирование по проблемам профориентации, организацию профессиональных проб школьников. Задача совместной деятельности педагога и ребенка – подготовить школьника к осознанному выбору своей будущей профессиональной деятельности. Создавая профориентационно значимые проблемные ситуации, формирующие готовность школьника к выбору, педагог актуализирует его профессиональное самоопределение, позитивный взгляд на труд в постиндустриальном мире, охватывающий не только профессиональную, но и непрофессиональную составляющие такой деятельности:

- курс внеурочной деятельности «Россия – мои горизонты»;
- циклы профориентационных часов общения, направленных на подготовку школьника к осознанному планированию и реализации своего профессионального будущего;
- профориентационные игры: деловые игры, квесты, расширяющие знания школьников о типах профессий, о способах выбора профессий, о достоинствах и недостатках той или иной интересной школьникам профессиональной деятельности;
- экскурсии в организации, дающие школьникам начальные представления о существующих профессиях и условиях работы людей, представляющих эти профессии;
- посещение дней открытых дверей в средних специальных учебных заведениях;
- совместное с педагогами изучение интернет ресурсов, посвященных выбору профессий, прохождение профориентационного онлайн-тестирования;
- участие в работе всероссийских профориентационных проектов «Билет в будущее», «ПроеКториЯ», «Шоу профессий»;
- освоение школьниками основ профессии в рамках курсов внеурочной деятельности;
- индивидуальные консультации психолога для школьников и их родителей по вопросам склонностей, способностей, дарований и иных индивидуальных особенностей детей, которые могут иметь значение в процессе выбора ими профессии;
- освоение школьниками основ профессии в рамках различных курсов по выбору, включенных в основную образовательную программу школы, или в рамках курсов дополнительного образования (школьная программа по профориентации «В поисках призвания», программ дополнительного образования, работа в Центре образования цифрового и гуманитарного профилей «Точка роста», в Менделеевском классе;
- родительские профориентационные собрания;
- оформление тематических стендов, ведение тематической рубрики «Профориентация» в сообществе школы в Вконтакте.

### 2.5.8. Модуль «Основные школьные дела»

Ключевые дела – это главные традиционные общешкольные дела, в которых принимает участие большая часть школьников и которые обязательно планируются, готовятся, проводятся и анализируются совместно педагогами и детьми. Это комплекс коллективных творческих дел, интересных и значимых для школьников, объединяющих их вместе с педагогами в единый коллектив. В воспитательной системе нашей школы выделяются тематические периоды традиционных дел.

На школьном уровне

I. Школьные дела, связанные с развитием воспитательной составляющей учебной деятельности

«Ученик года», «Класс года» – конкурс, который проводится в целях выявления наиболее значительных учебных достижений учащихся школы, развития интеллектуальных, познавательных способностей, расширения кругозора учащихся, творческих способностей, спортивных результатов, лидерских качеств, а также формирования навыков коллективной работы в сочетании с самостоятельностью учащихся, творческого усвоения и применения знаний.

День Знаний – традиционный общешкольный праздник, состоящий из серии тематических классных часов, экспериментальных площадок. Особое значение этот день имеет для учащихся 1-х и 9-х классов, передача традиций, разновозрастных межличностных отношений в школьном коллективе.

Торжественная линейка по окончанию учебного года – общешкольный ритуал (проводится раза в год по окончанию учебного года), связанный с закреплением значимости учебных достижений учащихся, результативности в конкурсных мероприятиях. Данное событие способствует развитию школьной идентичности детей, поощрению их социальной активности, развитию позитивных межличностных отношений в общешкольном коллективе.

Дни наук – Основные мероприятия: научно-практические конференции (школьный, муниципальный тур) и защита проектов. Научно-практические конференции содействует пропаганде научных знаний, профессиональной ориентации и привлечению учащихся к научному творчеству и исследовательской работе.

□ федеральные, региональные и муниципальные проекты, направленные на достижение целевых ориентиров воспитания: проекты «Орлята России», «Билет в будущее», конкурс «Большая перемена» и др.

II. Школьные дела, направленные на усвоение социально- значимых знаний, ценностных отношений к миру, Родине, создание условий для приобретения опыта деятельного выражения собственной гражданской позиции.

День солидарности в борьбе с терроризмом – цикл мероприятий (общешкольная линейка, классные часы, выставки детских рисунков, уроки мужества), направленные на формирование толерантности, профилактику межнациональной розни и нетерпимости; доверия, чувства милосердия к жертвам терактов, а также ознакомление учащихся с основными правилами безопасного поведения.

«Выборная кампания» - традиционная общешкольная площадка для

формирования основ школьного самоуправления для учащихся 5-9 классов. В игровой форме учащиеся осваивают все этапы предвыборной кампании (дебаты, агитационная кампания, выборы). По итогам игры формируются органы школьного самоуправления. Включение в дело учащихся всей школы способствуют развитию инициативности, самоопределения, коммуникативных навыков, формированию межличностных отношений внутришкольных коллективов.

Система мероприятий, направленных на воспитание чувства любви к Родине, гордости за героизм народа, уважения к ветеранам: День мужества, День Победы, День защитников Отечества, «День героев Отечества», Всероссийская акция «Бессмертный полк», классные часы, посвященные памятным датам Отечества, выставки рисунков «Я помню, я горжусь...», конкурс чтецов «Строки, опаленные войной...», Проект «Книга Памяти».

III. Школьные дела, направленные на создание условий для накопления опыта самореализации в различных видах творческой, спортивной, художественной деятельности, позитивной коммуникации.

«Осенний калейдоскоп», «Масленица», «Синичкин день» и тд – традиционные праздники (1 – 9 классы).

«Новогодние чудеса» – общешкольное коллективное творческое дело, состоящее из цикла отдельных дел: мастерская «Деда Мороза», конкурс «Новогодняя игрушка из бросового материала», новогодние праздники для учащихся разных классов, в которых принимают участие все учащиеся, педагоги и родители.

КТД способствует развитию сценических навыков, проявлению инициативы, формированию навыков и опыта самостоятельности, ответственности, коллективного поведения; чувства доверия и уважения друг к другу, улучшения взаимосвязи родителя и ребёнка, педагогов и учащихся.

День учителя – праздник, который любят взрослые и дети, включает и День самоуправления и концертные программы онлайн и офлайн поздравления учителей школы (развивает творческие способности, самостоятельность, способствует сплочению коллектива.)

«Школьный спортивный клуб» – комплекс соревнований (Кросс Нации,

Веселый старты; шахматы, День здоровья, волейбол, баскетбол, мини-футбол, лёгкая атлетика), направленные на формирование социально значимого отношения учащихся к здоровью, опыта ведения здорового образа жизни, популяризацию спорта, поддержку спортивных достижений.

На уровне классов

Система традиционных дел в классах, составляющих ядро воспитательной работы, имеющих общешкольное значение. Актуализация общешкольной жизни на уровне классов осуществляется путем формирования чувства сопричастности каждого к жизнедеятельности школы путем организации само- и самоуправления. На уровне начального общего образования совместная направленная деятельность педагога и школьников начального уровня заключается в развитии познавательной, творческой, социально-активной видах деятельности путем стимулирования детей к участию в общешкольных делах, опираясь на систему выбираемых ответственных лиц. На уровне основного образования – через создаваемый совет класса, который отвечает за участие в общешкольных делах, информирование о делах школьной жизни путем делегирования ответственности отдельным представителям классного самоуправления.

«Посвящение в первоклассники» – торжественная церемония, символизирующая приобретение ребенком своего нового социального статуса – школьника;

«Прощание с Азбукой» – традиционная церемония в первых классах; День именинника – дело, направленное на сплочение классного коллектива, на уважительное отношение друг к другу через проведение различных конкурсов.

Классный час «День матери» – развитие нравственно-моральных качеств ребенка через восприятие литературных произведений; развитие в детях чувства сопереживания, доброго сочувственного отношения к матери, воспитание уважения к материнскому труду, любви к матери;

Классный семейный праздник, посвященный 8 марта и 23 февраля – ежегодное дело, проходит совместно с родителями в процессе создания и реализации детско-взрослых проектов.

Вовлечение детей в проектную деятельность. Участие в знаковых проектах школы. «Экологический десант» «Школа – это наш дом» и тд.

Вовлечение каждого ребенка в ключевые дела школы и класса в одной из возможных для него ролей осуществляется через советы соуправления, где распределяются зоны ответственности, даются разовые посильные поручения.

#### 2.5.9. Модуль «Социальное партнерство»

Реализация воспитательного потенциала социального партнёрства школы при соблюдении требований законодательства Российской Федерации предусматривает:

участие представителей организаций-партнёров, в том числе в соответствии с договорами о сотрудничестве, в проведении отдельных мероприятий в рамках рабочей программы воспитания и календарного плана воспитательной работы (дни открытых дверей, государственные, региональные, школьные праздники, торжественные мероприятия и т. п.);

Акцент новых образовательных стандартов сделан в первую очередь на развитие творческого потенциала детей и духовно-нравственное воспитание. Однако, следуя новым стандартам образования, для создания «идеальной» модели выпускника рамки воспитательного пространства одного ОУ уже недостаточно. Должно быть организовано целостное пространство духовно-нравственного развития обучающихся.

Этому способствует:

участие представителей организаций-партнёров в проведении отдельных уроков, внеурочных занятий, внешкольных мероприятий соответствующей тематической направленности;

проведение на базе организаций-партнёров отдельных уроков, занятий, внешкольных мероприятий, акций воспитательной направленности;

проведение открытых дискуссионные площадки (детские, педагогические, родительские, совместные), куда приглашаются представители организаций-партнёров, на которых обсуждаются актуальные проблемы, касающиеся жизни школы, муниципального образования, региона, страны;

расширение сетевого взаимодействия и сотрудничества между педагогами города, района, Республики, как основных учебных заведений, так дополнительных и высших;

поиск новых форм работы, в том числе и информационно коммуникативных по сетевому взаимодействию школьников города. Это возможность максимального раскрытия творческого потенциала ребенка. Данная деятельность, позволяет проявить себя оптимальным образом индивидуально или в группе, попробовать свои силы, приложить свои знания, принести пользу, показать публично достигнутый результат.

Одним из примеров сетевого взаимодействия ОО И ДОУ традиционной формы являются различные конкурсы, интеллектуальные марафоны, научно-практические конференции. Участие во Всероссийских онлайн – конкурсах, флешмобах, акциях, творческих мероприятиях и сообществах.

Совместно разрабатываемые и реализуемые обучающимися, педагогами с организациями-партнёрами благотворительной, экологической, патриотической, трудовой и т. д. направленности, ориентированные на воспитание обучающихся, преобразование окружающего социума, позитивное воздействие на социальное окружение.

Социальными партнерами школы в решении задач воспитания являются:

- ГИБДД ОМВД России "Камбарское";
- ОМВД России "Камбарское";
- МБУ ДО «Камбарский Дом детства и юношества»;
- МБУ ДО «Камбарская ДЮСШ»
- МБУ ДО «Камбарская детская школа искусств
- ООО НИКА ПЕТРОТЕК
- ОАО «Камбарский машиностроительный завод»
- Камбарская Детская библиотека
- Краеведческий музей г.Камбарка
- Камбарская Центральная библиотека

#### 2.5.10. Модуль «Профилактика и безопасность»

Реализация воспитательного потенциала профилактической деятельности в целях формирования и поддержки безопасной и комфортной среды в Школе предусматривает:

- участие во Всероссийских неделях и акциях безопасности;
- мероприятия в рамках декад безопасности дорожного движения;
- работа отрядов юных инспекторов движения «Безопасное движение» (ЮИД).
- организацию участия обучающихся в социально-психологическом тестировании;
- мероприятия в рамках деятельности социально-психологической службы, школьной службы медиации;
- создание в Школе эффективной профилактической среды обеспечения безопасности жизнедеятельности как условия успешной воспитательной деятельности;
- профилактические мероприятия с участием сотрудников ГИБДД МО МВД России "Камбарское", МО МВД России "Камбарское", ПНД и ПР;
- индивидуальную работу с обучающимися и их родителями (законными представителями) в рамках работы Совета профилактики;
- инструктажи обучающихся (согласно утвержденного плана), письменное информирование родителей об ответственности за безопасность и здоровье детей в каникулярное время, а также ситуациях, связанных с риском для здоровья и безопасности обучающихся;
- тематические классные часы и родительские собрания по вопросам профилактики деструктивного поведения, правонарушений несовершеннолетних (согласно планам ВР классных руководителей), в том числе с использованием материалов Всероссийского проекта «Здоровая Россия – общее дело»;
- проведение исследований, мониторинга рисков безопасности и ресурсов повышения безопасности, в том числе с использованием онлайн-сервисов;
- психолого-педагогическое сопровождение групп риска обучающихся по разным направлениям (агрессивное поведение, зависимости, суицидальное поведение и др.).
- индивидуальные и групповые коррекционно-развивающие занятия с обучающимися групп риска, консультаций с их родителями (законными представителями), в т. ч. с привлечением специалистов учреждений системы профилактики;
- разработку и реализацию профилактических программ, направленных на работу как с девиантными обучающимися, так и с их окружением; организацию межведомственного взаимодействия (в том числе комплексных индивидуальных программ сопровождения обучающихся из категории «СОП»);



□ профилактические занятия, направленные на формирование социально одобряемого поведения, развитие навыков саморефлексии, самоконтроля, устойчивости к негативным воздействиям, групповому давлению;

□ включение обучающихся в деятельность, альтернативную девиантному поведению, а также в различные профилактические программы (антинаркотические, антиалкогольные, против курения; безопасность в цифровой среде; профилактика вовлечения в деструктивные группы в социальных сетях, деструктивные молодёжные, религиозные объединения, культы, субкультуры; безопасность дорожного движения; безопасность на воде, безопасность на транспорте; противопожарная безопасность; гражданская оборона; антитеррористическая, антиэкстремистская безопасность и т. д.);

□ профилактику правонарушений, девиаций посредством организации деятельности, альтернативной девиантному поведению — познания (путешествия), испытания себя (походы, спорт), значимого общения, творчества, деятельности (в том числе профессиональной, религиозно-духовной, благотворительной, художественной и др.);

□ предупреждение, профилактику и целенаправленную деятельность в случаях появления, расширения, влияния в Школе маргинальных групп обучающихся (оставивших обучение, криминальной направленности, с агрессивным поведением и др.);

□ мониторинг деструктивных проявлений обучающихся, включающий мониторинг страниц обучающихся в социальной сети ВКонтакте (ежемесячно);

□ включение обучающихся в социально-одобряемую деятельность во внеурочное время, в т. ч. – в занятия объединений дополнительного образования;

□ организация психолого-педагогического просвещения родителей (законных представителей) в целях профилактики расширения групп семей обучающихся, требующих специальной психолого-педагогической поддержки и сопровождения (слабоуспевающие, социально запущенные, социально неадаптированные дети-мигранты, обучающиеся с ОВЗ и т. д.).

□ Дни здоровья. Знакомство с природой родного края, физическое развитие детей, пропаганда туризма, здорового образа жизни, что способствует формированию ответственности за сохранение естественного природного окружения, определяющего условия жизни человека.

□ «Уроки безопасности», профилактика детского травматизма, формирование ответственности за своё здоровье и здоровье других людей.

□ Месячник борьбы с вредными привычками, профилактика СПИДа, информация медицинских работников о вреде для здоровья употребления наркотических и токсичных веществ, пересмотр своего поведения и поступков, разрешение собственных проблем. Воспитание чувство ценности человеческой жизни, милосердия.

□ Уроки красоты и здоровья – способствуют эстетическому и культурному развитию ребёнка, осознание здоровья, как одной из главных жизненных ценностей.

□ «Пятиминутка здоровья»- просвещение, формирование навыков выхода из трудных ситуаций, ответственности за свои поступки.

Экологическое воспитание имеет огромную роль в деле сохранения здоровья нации.

Действенными мероприятиями в развитии данного направления являются: Акции «Синичкин день», «Птичьи столовые», «Зелёная весна», Праздники «День чистой воды», «День леса», «День земли», «День птиц», фотоконкурсы, конкурсы рисунков на природоохранную

тему, школьные акции «Сдай бумагу – спаси дерево», «Чистый двор», детская школьная гостиная в начальной школе «Загадки природы».

В профилактике вредных привычек большое внимание уделяется подготовке и обучению молодежных лидеров. Учащихся, которые ведут активный здоровый образ жизни, должны стать положительным примером для подростков «группы риска».

#### 2.5.11. Модуль «Организация предметно-пространственной среды»

Реализация воспитательного потенциала предметно-пространственной среды предусматривает совместную деятельность педагогов, обучающихся, других участников образовательных отношений по её созданию, поддержанию, использованию в воспитательном процессе:

- оформление внешнего вида здания, фасада, холла 2 этажа государственной символикой Российской Федерации;
- организацию и проведение церемоний поднятия (спуска) государственного флага Российской Федерации;
- размещение карт России, регионов, муниципальных образований (современных и исторических, точных и стилизованных, географических, природных, культурологических, художественно оформленных, в том числе материалами, подготовленными обучающимися) с изображениями значимых культурных объектов местности, региона, России, памятных исторических, гражданских, народных мест почитания, портретов выдающихся государственных деятелей России, деятелей культуры, науки, производства, искусства, военных, героев и защитников Отечества;
- организацию работы школьного медиа-центра;
- разработку, оформление, поддержание, использование в воспитательном процессе памятной доски с именем Н.К. Крупской;
- оформление и обновление «мест новостей», стендов в помещениях (лестничные пролёты, рекреации), сообщества школы в ВК, содержащих в доступной, привлекательной форме новостную информацию позитивного гражданско-патриотического, духовно-нравственного содержания, фотоотчёты об интересных событиях, поздравления педагогов и обучающихся и т. п.;
- подготовку и размещение регулярно сменяемых экспозиций творческих работ обучающихся в разных предметных областях, демонстрирующих их способности, знакомящих с работами друг друга;
- поддержание эстетического вида и благоустройство всех помещений в общеобразовательной организации, доступных и безопасных рекреационных зон, озеленение территории при общеобразовательной организации;
- разработку, оформление, поддержание и использование игровых пространств, спортивных и игровых площадок, зон активного и тихого отдыха;
- создание и поддержание в холле 1 этажа стеллажа «Буккроссинг», на который обучающиеся, родители, педагоги могут выставлять для общего использования свои книги, брать для чтения другие;
- деятельность классных руководителей вместе с обучающимися, их родителями по благоустройству, оформлению классных кабинетов, пришкольной территории;

□ разработку и оформление пространств проведения значимых событий, праздников, церемоний, торжественных линеек, творческих вечеров (событийный дизайн, интерактивные локации);

□ публикацию тематических постов в сообществе школы в ВК (новости, полезная информация, информация патриотической и гражданской направленности);

□ разработку и обновление материалов (стендов, плакатов), акцентирующих внимание обучающихся на важных для воспитания ценностях, правилах, традициях, укладе общеобразовательной организации, актуальных вопросах профилактики и безопасности;

□ озеленение пришкольной территории, разбивка клумб, оборудование во дворе школы спортивных и игровых площадок, доступных и приспособленных для школьников разных возрастных категорий, оздоровительно-рекреационных зон, позволяющих разделить свободное пространство школы на зоны активного и тихого отдыха.

Предметно-пространственная среда строится как максимально доступная для обучающихся с особыми образовательными потребностями.

## ВАРИАТИВНЫЕ МОДУЛИ

### 2.5.12. Модуль «Детские общественные объединения»

Действующее на базе школы детское общественное объединение – это добровольное, самоуправляемое, некоммерческое формирование, созданное по инициативе детей и взрослых, объединившихся на основе общности интересов для реализации общих целей, указанных в уставе общественного объединения. Его правовой основой является ФЗ от 19.05.1995 N 82-ФЗ (ред. от 20.12.2017) "Об общественных объединениях" (ст. 5).

В образовательной организации реализуют свою деятельность, детские и молодежные общественные объединения и организации: Камбарская МО «МАРТ» РОО УТРО РСМ, Первичное отделение РДДМ Движение Первых, волонтерский экологический отряд «Зеленый патруль».

Воспитание в детском общественном объединении осуществляется через:

- утверждение и последовательную реализацию в детском общественном объединении демократических процедур (выборы руководящих органов объединения, подотчетность выборных органов общему сбору объединения; ротация состава выборных органов и т.п.), дающих ребенку возможность получить социально значимый опыт гражданского поведения;

- организацию общественно полезных дел, дающих детям возможность получить важный для их личностного развития опыт осуществления дел, направленных на помощь другим людям, своей школе, обществу в целом; развить в себе такие качества как внимание, забота, уважение, умение сопереживать, умение общаться, слушать и слышать других;

- договор, заключаемый между ребенком и детским общественным объединением, традиционной формой которого является Торжественное обещание (клятва) при вступлении в объединение. Договор представляет собой механизм, регулирующий отношения, возникающие между ребенком и коллективом детского общественного объединения, его руководителем, школьниками, не являющимися членами данного объединения;

- клубные встречи – формальные и неформальные встречи членов детского общественного объединения для обсуждения вопросов управления объединением, планирования дел в школе и микрорайоне, совместного пения, празднования знаменательных для членов объединения событий;

- профильные смены (сборы) детского объединения, проводимые в каникулярное время на школы. Здесь, в процессе общения формируется костяк объединения, вырабатывается взаимопонимание, система отношений, выявляются лидеры, формируется атмосфера сообщества, формируется и апробируется набор значимых дел;

- поддержку и развитие в детском объединении его традиций и ритуалов, формирующих у ребенка чувство общности с другими его членами, чувство причастности к тому, что происходит в объединении (реализуется посредством введения особой символики детского объединения, проведения ежегодной церемонии посвящения в члены детского объединения, создания и поддержки интернет-странички детского объединения в соцсетях, организации деятельности пресс-центра детского объединения, проведения традиционных огоньков – формы коллективного анализа проводимых детским объединением дел).

Первичное отделение Общероссийской общественно-государственной детско-юношеской организации - Российское движение детей и молодежи «Движение Первых» – общероссийская общественно-государственная детско-молодежная организация. Образовано Учредительным собранием 20 июля 2022 года. Создано в соответствии с Федеральным законом "О российском движении детей и молодежи" от 14.07.2022 N 261-ФЗ. Ориентирована на формирование социальной активности, культуры, качеств личности у детей подросткового возраста на основе их группового взаимодействия. Деятельность школьного отделения РДДМ направлена на воспитание подрастающего поколения, развитие детей на основе их интересов и потребностей, а также организацию досуга и занятости обучающихся. Участником школьного отделения РДДМ может стать любой школьник старше 8 лет. Дети и родители самостоятельно принимают решение об участии в проектах РДДМ. Подростки получают навыки эффективного взаимодействия в команде, построения отношений с другими людьми, проявляют себя в решении групповых задач, делают осознанный выбор, способны понять свою роль в обществе.

Обучающиеся принимают участие в мероприятиях и Всероссийских акциях «Дней единых действий» в таких как: День знаний, День туризма, День учителя, День народного единства, День матери, День героев Отечества, День Конституции РФ, Международный день книгодарения, День защитника Отечества, День космонавтики, Международный женский день, День счастья, День смеха, День Победы, День защиты детей.

Российский Союз Молодежи (РСМ) – это общероссийская общественная неполитическая некоммерческая организация. Основные направления деятельности Камбарской МО «МАРТ» РОО УТРО РСМ: патриотическое воспитание молодежи; содействие профессиональной занятости молодежи; развитие интеллектуального потенциала молодежи; развитие и поддержка молодежного творчества; вовлечение молодежи в социальную практику, развитие социальных инициатив у молодежи.

По Уставу, членом РСМ может стать гражданин Российской Федерации в возрасте с 14 до 30 лет.

Камбарская местная организация «МАРТ» Региональная общественная организация "Удмуртская организация Российского Союза Молодежи", работает по программам «Ученическое самоуправление», «Мы вместе», «Я – гражданин России».

### 2.5.13. Модуль «Школьный музей»

Для развития, обучения и воспитания подрастающего человека исключительно важны связь с прошлыми поколениями формирование культурной и исторической памяти. Чтобы учащийся мог проникнуться такими чувствами, недостаточно только прочесть, посмотреть или услышать нужную информацию, тут требуется прикоснуться к эпохе, потрогать ее руками и эмоционально пережить артефакты.

Помочь молодому поколению в решении этих проблем сегодня может такой уникальный социальный институт, как музей. Музей – это своеобразная модель системы культуры, играющая огромную роль в воспитании личности, которая призвана комплексно решать вопросы развития, обучения и воспитания подрастающего поколения на основе собранных детьми экспонатов, средствами экскурсионной и музейной деятельности.

Осваивая теоретические знания и практические умения в области истории родной школы, города, музейного дела учащиеся приобретают уважение к прошлому, бережное отношение к реликвиям, у них формируются патриотизм и потребность сохранить для других поколений исторические, материальные, художественные и культурные ценности.

Программа «Музея истории школы» предполагает:

- изучение истории музейного дела, истории школы, знакомство с жизнью и деятельностью знаменитых учителей, выпускников школы, основы музееведческой деятельности, методики проведения поисково-исследовательской работы, основные термины, применяемые в музейном деле;

- организация деятельности обучающихся от простого собирательства предметов и артефактов к описанию конкретных экспонатов и событий, самостоятельному исследовательскому поиску и, наконец, к овладению элементарными навыками основ научной музейной работы, изучение методики исследовательской, фондовой, культурно-образовательной и экспозиционной работы;

- использование аудиовизуальной и компьютерной техники с целью повышения эффективности самостоятельной работы детей в процессе поисково-исследовательской работы в школьном музее;

- разработка наглядных пособий, муляжей, оформление экспозиций и выставок, музейного оборудования с привлечением информационных технологий, что является предметом совместной творческой работы руководителя музея и детей;

- посещение детьми самых разных музеев, знакомство с приемами экспонирования, атрибутикой и художественным оформлением;

- практическая деятельность - самостоятельный творческий поиск, совместную деятельность обучающихся и родителей. Создавая свой творческий исследовательский проект (выставку, тематико-экспозиционный план, маршрут экскурсии, научно-исследовательскую работу);

- организация подведения итогов деятельности музея в различных формах общественной презентации (выставка, экскурсия, предметная неделя, конкурс экскурсоводческого мастерства, краеведческая конференция).

Объединение юных музееведов работает совместно с Камбарским краеведческим музеем.

#### 2.5.14. Модуль «Школьные медиа»

Цель школьных медиа (совместно создаваемых разновозрастными школьниками и педагогами средств распространения текстовой, аудио и видео информации) – развитие

коммуникативной культуры школьников, формирование навыков общения и сотрудничества, поддержка творческой самореализации учащихся

Воспитательный потенциал школьных медиа реализуется в рамках различных видов и форм деятельности:

- школьные газеты «Лицейст» (5-11 классы), целью которой является освещение наиболее интересных моментов жизни школы, популяризация общешкольных ключевых дел, кружков, секций, деятельности органов ученического самоуправления, УТРО РСМ, РДДМ Движение Первых и т.д.; организация конкурсов рассказов, поэтических произведений, сказок, репортажей и научно-популярных статей; для старшеклассников на страницах, размещаются материалы о вузах, колледжах и востребованных рабочих вакансиях; выпуски газет к различным праздничным и юбилейным датам, выпуск номеров к школьным предметным неделям.

- школьный медиациентр – созданная из заинтересованных добровольцев группа информационно-технической поддержки школьных мероприятий, осуществляющая видеосъемку и мультимедийное сопровождение школьных праздников, фестивалей, конкурсов, спектаклей, вечеров, дискотек; популяризация общешкольных ключевых дел, мероприятий, кружков, секций, деятельности органов ученического самоуправления

- школьная интернет-группа: разновозрастное сообщество учащихся и педагогов, поддерживающее интернет-сайт школы и группы «ВКонтакте» с целью освещения деятельности школы в информационном пространстве, привлечения внимания общественности к ОО, информационного продвижения ценностей школы и организации виртуальной диалоговой площадки, на которой детьми, учителями и родителями могли бы открыто обсуждаться значимые для лица вопросы;

- участие в работе сайта школы.

#### 2.5.15. Модуль «Школьный спортивный клуб»

Школьный спортивный клуб «Спортивное братство лицея».

Модуль включает в себя знания, установки, личностные ориентиры и нормы поведения, обеспечивающие сохранение и укрепление физического и психического здоровья учащихся всех возрастов. Модуль включает комплекс мероприятий по формированию культуры здоровья обучающихся, способствующая познавательному и эмоциональному развитию ребенка, развитию интереса к физической культуре и спорту, пропаганде здорового подвижного образа жизни и пропаганду физкультурно-спортивного комплекса «Готов к труду и обороне» (ГТО).

Модуль призван сформировать представления:

- о факторах, оказывающих влияние на здоровье;
- о правильном (здоровом) питании и его режиме, полезных продуктах;
- рациональной организации режима дня, учёбы и отдыха;
- двигательной активности;
- причинах возникновения зависимостей от табака, алкоголя и других психоактивных веществ, их пагубном влиянии на здоровье; основных компонентах культуры здоровья и здорового образа жизни;
- влиянии эмоционального состояния на здоровье и общее благополучие;
- представлений о собственном теле, возможностях и ограничениях его физических функций, возможностях компенсации;
- умения следить за своим физическим состоянием;

- осознанному выбору модели поведения, позволяющей сохранять и укреплять здоровье;
- формирование системы привычек по физической тренировке тела;
- развитие системы профилактических умений по охране здоровья;
- воспитание привычки к здоровому образу жизни.

Ключевые мероприятия: конкурсы «Спортсмен года», «Самый спортивный класс года», уроки физической культуры, работа школьного спортивного клуба «Спортивное братство лицей», школьная спартакиада, уроки спорта, спортивные соревнования, классные часы по «ОЗОЖ», сдача нормативов ФСК «ГТО», участие в городских соревнованиях, работа сети спортивных кружков и секций в школе в рамках внеурочной деятельности, товарищеские спортивные встречи.

#### 2.5.16. Модуль «Школьный театр»

Школьное театральное движение представляет собой две театральные студии - театральная студия «Пластилин» - 1-4 классы, театральная студия «Зазеркалье» - 5-11 классы. Их деятельность основана на применении театральной педагогики и хорошо развитой системе музыкально-эстетического воспитания обучающихся в школе. Имеющиеся ресурсы творческих, профессиональных педагогов, активных и талантливых детей и любящих родителей дают возможность создать в школе интересную насыщенную жизнь, состоящую из многочисленных концертов, капустников, театральных постановок, праздничных мероприятий и массовых праздников высокого уровня подготовки и качества проведения.

Театральное движение может быть и уроком и увлекательной игрой, средством погружения в другую эпоху и открытием неизвестных граней современности. Он помогает усваивать в практике диалога нравственные и научные истины, учит быть самим собой и «другим», перевоплощаться в героя и проживать множество жизней, духовных коллизий, драматических испытаний характера.

Театральная деятельность — путь ребенка в общечеловеческую культуру, к нравственным ценностям своего народа.

#### 2.5.17. Центр образования цифрового и гуманитарного профилей «Точка роста»

Центр образования цифрового и гуманитарного профилей «Точка роста» является общественным пространством муниципального бюджетного общеобразовательного учреждения «Лицей №1 им. Н.К. Крупской» г. Камбарка, осуществляющей образовательную деятельность по ООП НОО, ООО и СОО и направлен на формирование современных компетенций и навыков у обучающихся, в том числе по учебным предметам «Информатика», «Основы безопасности жизнедеятельности» и предметной области «Технология».

Центр выполняет функцию общественного пространства для развития общекультурных компетенций, цифровой грамотности, шахматного образования, проектной деятельности, творческой, социальной самореализации детей, педагогов, родительской общественности.

- Реализация основных общеобразовательных программ по учебным предметам «Информатика» «Основы безопасности жизнедеятельности», предметной области «Технология», в том числе обеспечение внедрения обновленного содержания и методов обучения по основным общеобразовательным программам в рамках федерального проекта «Современная школа» национального проекта «Образование»;

- Разработка и реализация разноуровневых дополнительных общеобразовательных программ цифрового и гуманитарного профилей, а также иных программ в рамках внеурочной деятельности обучающихся. В том числе в каникулярный период;
- Реализация и участие в реализации образовательных программ основного образования в сетевой форме;
- Создание целостной системы дополнительного образования в Центре, обеспеченной единством учебных и воспитательных требований. Преимуществом содержания основного и дополнительного образования, а также единством методических подходов;
- Вовлечение обучающихся и педагогических работников в проектную деятельность;
- Организация внеурочной деятельности в каникулярный период. Разработка и реализация соответствующих образовательных программ. В том числе для лагерей. Организованных образовательными организациями в каникулярный период;
- Реализация мероприятий по информированию и просвещению населения в области цифровых и гуманитарных технологий;
- Содействие развитию медиа грамотности обучающихся, школьных цифровых медиа ресурсов;
- Содействие созданию и развитию общественного движения школьников, направленного на личностное развитие, повышение их социальной активности и мотивации к творческой деятельности;
- Содействие развитию шахматного образования.

#### 2.5.18. «Добровольческая деятельность (волонтерство)»

Волонтерство – это участие обучающихся в общественно-полезных делах, деятельности на благо конкретных людей и социального окружения в целом. Волонтерство позволяет школьникам проявить такие качества как внимание, забота, уважение. Волонтерство позволяет развивать коммуникативную культуру, умение общаться, слушать и слышать, эмоциональный интеллект, эмпатию, умение сопереживать. Воспитательный потенциал волонтерства реализуется следующим образом:

на внешкольном уровне:

- посильная помощь, оказываемая школьниками пожилым людям, проживающим в микрорайоне расположения образовательной организации;
- привлечение обучающихся к совместной работе с учреждениями социальной сферы (детские сады, центры социальной помощи семье и детям, «Дружная семейка») – в проведении культурно-просветительских и развлекательных мероприятий для посетителей этих учреждений;
- участие обучающихся (с согласия родителей (законных представителей) к сбору помощи для нуждающихся;

на уровне образовательной организации: участие обучающихся в организации праздников, торжественных мероприятий, встреч с гостями школы.

Формирование экологической культуры и социализация обучающихся через работу экологического волонтерского отряда «Зеленый патруль» с целью:

- изучения содержания деятельности экологических патрулей
- организации практической деятельности по следующим направлениям:
  - исследовательско-аналитическое;



- природоохранное;
- эколого-просветительское.

- воспитание ответственного, бережного отношения к окружающей среде, животному и растительному миру.

- привлечение внимания общественности к экологическим проблемам нашего города.

#### 2.5.19. «Экскурсии, походы»

Экскурсии, походы помогают школьнику расширить свой кругозор, получить новые знания об окружающей его социальной, культурной, природной среде, научиться уважительно и бережно относиться к ней, приобрести важный опыт социально одобряемого поведения в различных внешкольных ситуациях. На экскурсиях, в походах создаются благоприятные условия для воспитания у подростков самостоятельности и ответственности, формирования у них навыков самообслуживающего труда, преодоления их инфантильных и эгоистических наклонностей, обучения рациональному использованию своего времени, сил, имущества. Эти воспитательные возможности реализуются в рамках следующих видов и форм деятельности:

- ежегодные походы на природу, организуемые в классах их классными руководителями и родителями школьников, в начале учебного года и после окончания учебного года;
- регулярные сезонные экскурсии на природу, организуемые в начальных классах их классными руководителями («Природа зимой», «Осенний парк», «Приметы весны» и т.п.);
- выездные экскурсии в музей, на предприятие; на представления в кинотеатр, драмтеатр, цирк.

#### 2.5.20. «Дополнительное образование»

Дополнительное образование – это процесс свободно избранного ребенком освоения знаний, способов деятельности, ценностных ориентаций, направленных на удовлетворение интересов личности, ее склонностей, способностей и содействующей самореализации, и культурной адаптации, входящих за рамки стандарта общего образования. Дополнительное образование детей - неотъемлемая часть общего образования, которая выходит за рамки государственных образовательных стандартов, предполагает свободный выбор ребенком сфер и видов деятельности, ориентированных на развитие его личностных качеств, способностей, интересов, которые ведут к социальной и культурной самореализации, к саморазвитию и самовоспитанию.

Система дополнительного образования в нашей школе:

- максимально ориентируется на запросы и потребности детей, обучающихся и их родителей (законных представителей);
- обеспечивает психологический комфорт для всех детей, учащихся и личностную значимость учащихся;
- дает шанс каждому открыть себя как личность;
- предоставляет ученику возможность творческого развития по силам, интересам и в индивидуальном темпе;
- налаживает взаимоотношения всех субъектов дополнительного образования на принципах реального гуманизма;
- активно использует возможности окружающей социокультурной и духовной пищи;
- побуждает учащихся к саморазвитию и самовоспитанию, к самооценке и самоанализу;

- обеспечивает оптимальное соотношение управления и самоуправления в жизнедеятельности школьного коллектива.

Дополнительное образование обучающихся в лицее реализуется через работу объединений дополнительного образования по 6 направлениям: техническое, художественное, естественно-научное, социально-гуманитарное, туристско-краеведческое, физкультурно-спортивное.

Все направления представлены разнообразными дополнительными общеразвивающими программами, разработанными на текущий учебный год (приложение 3).

Работа объединений строится в соответствии с календарно-тематическим планированием. Занятия проходят по утвержденному расписанию.

Благодаря работе объединений дополнительного образования ученики получают дополнительные возможности социализации через деятельность творческих коллективов, приобретают опыт коллективного участия в творческих конкурсах, фестивалях, марафонах, опыт демонстрации своих образовательных и творческих достижений.

### РАЗДЕЛ 3. ОРГАНИЗАЦИОННЫЙ

#### 3.1 Кадровое обеспечение

Педагог являет собой всегда главный для обучающихся пример нравственного и гражданского личностного поведения. В школе создано методическое объединение классных руководителей, которое помогает учителям школы разобраться в нормативно-правовой базе в потоке информации, обеспечивающей успешный воспитательный процесс.

Общая численность педагогических работников в МБОУ «Лицей №1 им. Н.К. Крупской» г.Камбарка – 32 человека основных педагогических работников. 3 педагога работают по внешнему совместительству. 92 % от общей численности педагогических работников имеют высшее педагогическое образование. 24% от общей численности педагогических работников имеют высшую квалификационную категорию, 50 % - первую квалификационную категорию.

Реализацию рабочей программы воспитания обеспечивают следующие педагогические работники образовательной организации:

Должность	Кол-во	Функционал
-----------	--------	------------

Директор	1	- Осуществляет контроль развития системы организации воспитания обучающихся.
----------	---	--

- создает условия, позволяющие педагогическому составу реализовать воспитательную деятельность;

- формирует мотивацию педагогов к участию в разработке и реализации разнообразных образовательных и социально значимых проектов;

- организует и координирует работу при проведении общешкольных воспитательных мероприятий;

- регулирует воспитательную деятельность в ОО;

- контролирует исполнение управленческих решений по воспитательной деятельности в ОО (в том числе осуществляется через мониторинг качества организации воспитательной деятельности в ОО)

- стимулирует активную воспитательную деятельность педагогов

Должность	Кол-во	Функционал
-----------	--------	------------

Заместитель директора по УВР	2,5	Осуществляет контроль реализации воспитательного потенциала урочной и внеурочной деятельности, организует работу с неуспевающими и
------------------------------	-----	--

слабоуспевающими учащимися и их родителями (законными представителями), учителями-предметниками. Организует методическое сопровождение и контроль учителей-предметников по организации индивидуальной работы с неуспевающими и слабоуспевающими обучающимися, одаренными учащимися, учащимися с ОВЗ, из семей «группы риска».

#### Заместитель директора по ВР

Организует воспитательную работу в образовательной организации: анализ, принятие управленческих решений по результатам анализа, планирование, реализация плана, контроль реализации плана.

Руководит социально-психологической службой, является куратором Школьной службой медиации.

Контролирует организацию питания в образовательной организации.

Курирует деятельность Совета обучающихся, волонтерского объединения, Родительского и Управляющего советов.

Курирует деятельность объединений дополнительного образования, Школьного спортивного клуба.

Курирует деятельность педагогов-организаторов, педагогов-психологов, социальных педагогов, педагогов дополнительного образования, классных руководителей.

Обеспечивает работу «Навигатора дополнительного образования» в части школьных программ.

#### Социальный

педагог 1 Организует работу с обучающимися, родителями (законными представителями), классными руководителями, учителями-предметниками по профилактике правонарушений и безнадзорности несовершеннолетних, в том числе в рамках межведомственного взаимодействия. Проводит в рамках своей компетентности коррекционно-развивающую работу с учащимися «группы риска» и их родителями (законными представителями).

Является куратором случая: организует разработку КИПРов (при наличии обучающихся категории СОП), обеспечивает их реализацию, подготовку отчетов о выполнении.

Педагог-психолог 1 Организует психологическое сопровождение воспитательного процесса: проводит коррекционные занятия с учащимися, состоящими на различных видах учёта; консультации родителей (законных представителей) по корректировке детско-родительских отношений, обучающихся по вопросам личностного развития.

Проводит занятия с обучающимися, направленные на профилактику конфликтов, буллинга, профориентацию др.

#### Вожатый,

куратор детских общественных объединений 1 Организует проведение школьных мероприятий, обеспечивает участие обучающихся в муниципальных, региональных и федеральных мероприятиях.

Обеспечивает проведение школьных мероприятий и организацию участия в мероприятиях внешкольного уровня по линии детских общественных объединений.

Педагог-дополнительного образования 1 Разрабатывает и обеспечивает реализацию дополнительных общеобразовательных общеразвивающих программ.

Классный

руководитель 21 Организует воспитательную работу с обучающимися и родителями на уровне классного коллектива.

Учитель-предметник 32 - Реализует воспитательный потенциал урока;

- осуществление обучения и воспитания обучающихся с учетом их психолого-физиологических особенностей и специфики преподаваемого предмета, и требований ФГОС;

- формирует общую культуру личности, социализации, осознанного выбора и освоения образовательных программ;

-осуществляет комплекс мероприятий по развитию у обучающихся познавательной активности, самостоятельности, инициативы, творческих способностей, формированию гражданской позиции, способности к труду и жизни в условиях современного мира, формированию культуры здорового и безопасного образа жизни.

Психолого- педагогическим сопровождением обучающихся, в том числе и с ОВЗ, привлечены следующие специалисты: педагог-психолог, социальный педагог. В школе 22 класса-комплекта, в которых работают 21 классных руководителя, 1 из них осуществляет классное руководство в 2-х классах.

Совершенствование подготовки и повышения квалификации кадров по вопросам воспитания детей и молодежи, один из главных вопросов в реализации рабочей программы воспитания. Мероприятия по подготовке кадров:

- сопровождение молодых педагогических работников, вновь поступивших на работу педагогических работников (работа школы наставничества)

- индивидуальная работа с педагогическими работниками по запросам (в том числе и по вопросам классного руководства)

- контроль оформления учебно-педагогической документации

- проведение конференций, «круглых столов», семинаров по педагогическим и другим проблемам духовно-нравственного воспитания и просвещения обучающихся;

- участие в постоянно действующих учебных курсах, семинарах по вопросам воспитания;

- участие в работе городских и региональных методических объединений представление опыта работы школы.

С 1 сентября 2023г в школе введена должность Советника директора по воспитательной работе по инициативе Министерства просвещения в рамках проекта «Патриотическое воспитание граждан РФ».

### 3.2 Нормативно-методическое обеспечение.

Воспитательная работа школы строится на основе следующих нормативных документах:

на основе Федерального закона от 29.12.2012 № 273-ФЗ «Об образовании в Российской Федерации», с учётом Стратегии развития воспитания в Российской Федерации на период до 2025 года и Плана мероприятий по ее реализации в 2021-2025 гг., № 996-р и Плана мероприятий по её реализации в 2021 — 2025 годах (Распоряжение Правительства Российской Федерации от 12.11.2020 № 2945-р);

на основе Федерального закона от 04.09.2022г №371-ФЗ "О внесении изменений в Федеральный закон "Об образовании в Российской Федерации"

стратегии национальной безопасности Российской Федерации, (Указ Президента Российской Федерации от 02.07.2021 № 400)

• Приказ Министерства просвещения Российской Федерации от 18.05.2023 № 372 "Об утверждении федеральной образовательной программы начального общего образования"(Зарегистрирован 13.07.2023 № 74229)

• Приказ Министерства просвещения Российской Федерации от 18.05.2023 № 370 "Об утверждении федеральной образовательной программы основного общего образования"(Зарегистрирован 12.07.2023 № 74223)

• Приказ Министерства просвещения Российской Федерации от 18.05.2023 № 371 "Об утверждении федеральной образовательной программы среднего общего образования" (Зарегистрирован 12.07.2023 № 74228)

• Письма Министерства просвещения Российской Федерации от 18 июля 2022 года № АБ-1951/06 «Об актуализации примерной рабочей программы воспитания», в соответствии с примерной программой воспитания, одобренной решением федерального учебно-методического объединения по общему образованию (протокол от 23.06.2022г. № 3/22).

Кроме того, в школе разработаны следующие нормативные локальные акты по воспитательной работе:

- Положение о классном руководстве.

Положение о комиссии по урегулированию споров между участниками образовательных отношений МБОУ «Лицей №1 им. Н.К. Крупской» г.Камбарка

Положение о наставничестве.

Положение о дежурстве в образовательном учреждении.

Положение о внешнем виде обучающихся.

Положение об использовании государственных символов.

Положение о мерах социальной поддержки обучающихся.

Положение о поощрениях и взысканиях.

Положение о деятельности психолого-медико-педагогического консилиума МБОУ

«Лицей №1 им. Н.К. Крупской» г.Камбарка

Положение о внеурочной деятельности обучающихся МБОУ «Лицей №1 им. Н.К. Крупской» г.Камбарка.

Положение о Совете обучающихся МБОУ «Лицей №1 им. Н.К. Крупской» г.Камбарка

Правила внутреннего распорядка для обучающихся МБОУ «Лицей №1 им. Н.К. Крупской» г.Камбарка

Положение об организации и порядке ведения учета обучающихся и семей, находящихся в социально-опасном положении.

Положение о совете профилактики безнадзорности и правонарушений несовершеннолетних.

Положение о постановке на ВШУ

Положение об общественном формировании по профилактике наркомании и пропаганде здорового образа жизни «Наркопост» (новая редакция).

Положение о школьном спортивном клубе «Спортивное братство лицея».

Перечень локальных нормативных документов МБОУ «Лицей №1 им. Н.К. Крупской» г.Камбарка, в которые вносятся изменения в соответствии с рабочей программой воспитания:

- программа развития МБОУ «Лицей №1 им. Н.К. Крупской» г.Камбарка;
- годовой план работы МБОУ «Лицей №1 им. Н.К. Крупской» г.Камбарка на учебный год;
- должностные инструкции педагогов, отвечающих за организацию воспитательной деятельности в МБОУ «Лицей №1 им. Н.К. Крупской» г.Камбарка

–Образовательная программа дополнительного образования детей МБОУ «Лицей №1 им. Н.К. Крупской». г.Камбарка

–Программа по профилактике безнадзорности, правонарушений и формированию здорового образа жизни учащихся МБОУ «Лицей №1 им. Н.К. Крупской» г.Камбарка «Мы вместе» на 2019-2024 гг.

–Программа «Нравственно-половое воспитание обучающихся» МБОУ «Лицей №1 им. Н.К. Крупской» г. Камбарка на 2021-2024 гг.

–«Программа деятельности Центра образования цифрового и гуманитарного профилей «Точка роста» МБОУ «Лицей №1 им. Н.К. Крупской» г. Камбарка

–Календарные планы воспитательной работы по уровням образования.

–Планы воспитательной работы классных руководителей.

–План работы социально-психологической службы.

–План работы методического объединения классных руководителей.

–Дополнительные общеразвивающие программы.

3.3 Требования к условиям работы с обучающимися с особыми образовательными потребностями

В настоящее время в ОО, получает образование примерно 4% детей с ОВЗ и детей инвалидов во всех уровнях образования. Дети ОВЗ и инвалиды получают образование, на равных, со всеми школьниками, создана благоприятная доброжелательная среда. Эти дети находятся под пристальным контролем классных руководителей, и социально-психологической службы. Они имеют возможность участвовать в различных формах жизни детского сообщества: в работе органов самоуправления, волонтерского отряда, участвовать в конкурсных мероприятиях онлайн и офлайн, в школьных праздниках. Обеспечивается возможность их участия в жизни класса, школы, событиях группы. Таким образом, формируется их личностный опыт, развивается самооценка и уверенность в своих силах, опыт работы в команде, развивает активность и ответственность каждого обучающегося в социальной ситуации его развития.

Особыми задачами воспитания обучающихся с ОВЗ являются:

- налаживание эмоционально-положительного взаимодействия детей с ОВЗ с окружающими для их успешной адаптации и интеграции в школе;
- формирование доброжелательного отношения к детям с ОВЗ и их семьям со стороны всех участников образовательных отношений;
- построение воспитательной деятельности с учетом индивидуальных особенностей каждого обучающегося с ОВЗ;
- активное привлечение семьи и ближайшего социального окружения к воспитанию обучающихся с ОВЗ;

- обеспечение психолого-педагогической поддержки семей обучающихся с ОВЗ в развитии и содействие повышению уровня их педагогической, психологической, медико-социальной компетентности;
- индивидуализация в воспитательной работе с обучающимися с ОВЗ.
- на личностно-ориентированный подход в организации всех видов детской деятельности.

В воспитательной работе с категориями обучающихся, имеющих особые образовательные потребности: обучающихся с инвалидностью, с ОВЗ, одарённых, с отклоняющимся поведением, созданы особые условия:

Категория	Условия
Обучающиеся с инвалидностью, ОВЗ	Разработаны адаптированные основные общеобразовательные программы для детей с ОВЗ.
Педагогом-психологом, учителем-логопедом, учителем-дефектологом	проводятся регулярные индивидуальные и групповые коррекционно-развивающие занятия.
	Обучение, при необходимости, осуществляется индивидуально на дому.
	Имеются специальные учебники и учебные пособия (ФГОС ОВЗ для образовательных организаций, реализующих адаптированные основные общеобразовательные программы).
	Организация бесплатного двухразового питания (ОВЗ).
Обучающиеся с отклоняющимся поведением	Социально-психологическое сопровождение.
	Организация педагогической поддержки.
	Консультации родителей (законных представителей) педагога-психолога, социального педагога.
	Коррекционно-развивающие групповые и индивидуальные занятия.
	Помощь в решении семейных и бытовых проблем.
Одаренные дети	Консультации педагога-психолога.
	Психолого-педагогическое сопровождение.

#### 3.4 Система поощрения социальной успешности и проявлений активной жизненной позиции обучающихся

Система поощрения проявлений активной жизненной позиции и социальной успешности обучающихся призвана способствовать формированию у обучающихся ориентации на активную жизненную позицию, инициативность, максимально вовлекать их в совместную деятельность в воспитательных целях. Система проявлений активной жизненной позиции и поощрения социальной успешности обучающихся строится на принципах:

- публичности, открытости поощрений (информирование всех обучающихся о награждении, проведение награждений в присутствии значительного числа обучающихся);
- прозрачности правил поощрения (наличие положения о награждениях, неукоснительное следование порядку, зафиксированному в этом документе, соблюдение справедливости при выдвижении кандидатур);
- регулировании частоты награждений (недопущение избыточности в поощрениях – недостаточно длительные периоды ожидания, чрезмерно большие группы поощряемых и т.п.);

□ сочетании индивидуального и коллективного поощрения (использование и индивидуальных наград, и коллективных дает возможность стимулировать как индивидуальную, так и коллективную активность обучающихся, преодолевать межличностные противоречия между обучающимися, получившими награду и не получившими ее);

□ в выдвижении на поощрение и в обсуждении кандидатур на награждение обучающихся участвуют органы самоуправления, классные руководители учителя;

□ к участию в системе поощрений на всех стадиях привлекаются родители (законные представители) обучающихся, представителей родительского сообщества, самих обучающихся, их представителей (с учетом наличия ученического самоуправления), сторонние организации, их статусных представителей;

□ дифференцированность поощрений (наличие уровней и типов наград позволяет продлить стимулирующее действие системы поощрения).

В школе применяются следующие формы поощрения:

- похвальный лист «За отличные успехи в учении»;

- похвальная грамота «За особые успехи в изучении отдельных предметов»;

- награждение благодарностями за активное участие в школьных делах и/или в конкретных проявлениях активной жизненной позиции;

- награждение почетными грамотами и дипломами за победу или призовое место с указанием уровня достижений обучающихся в различных школьных конкурсах и викторинах;

- награждение родителей (законных представителей) обучающихся благодарственными письмами за хорошее воспитание детей;

- включение в группу для подъема и спуска Государственного флага Российской Федерации.

В МБОУ «Лицей №1 им. Н.К. Крупской» г.Камбарка организована деятельность по ведению портфолио обучающихся 1-4 классов. Ведение портфолио отражает деятельность обучающихся при ее организации и регулярном поощрении классными руководителями, поддержке родителями (законными представителями) по собиранию (накоплению) артефактов, фиксирующих и символизирующих достижения обучающегося.

Портфолио может включать артефакты признания личностных достижений, достижений в группе, участия в деятельности (грамоты, поощрительные письма, фотографии призов, фото изделий, работ и др., участвовавших в конкурсах и т.д.). Кроме индивидуального портфолио ведется портфолио класса.

Рейтинг – размещение обучающихся или групп в последовательности, определяемой их успешностью, достижениями в чем-либо.

Наиболее успешные обучающиеся и классные коллективы, занимают высшие ступени рейтинга в школе. Рейтинги формируются через размещение имен (фамилий) обучающихся или названий (номеров) групп обучающихся, классов

в последовательности, определяемой их успешностью, достижениями.

### 3.5 Анализ воспитательного процесса.

Анализ воспитательного процесса осуществляется в соответствии

с целевыми ориентирами результатов воспитания, личностными результатами обучающихся на уровне начального общего образования, установленными

ФГОС СОО.



Самоанализ организуемой в школе воспитательной работы осуществляется по выбранным самой школой направлениям и проводится с целью выявления основных проблем школьного воспитания и последующего их решения.

Самоанализ осуществляется ежегодно силами самой школы.

Основными принципами, на основе которых осуществляется самоанализ воспитательной работы в школе, являются:

принцип гуманистической направленности осуществляемого анализа, ориентирующий экспертов на уважительное отношение, как к воспитанникам, так и к педагогам, реализующим воспитательный процесс;

принцип приоритета анализа сущностных сторон воспитания, ориентирующий экспертов на изучение не количественных его показателей, а качественных – таких как содержание и разнообразие деятельности, характер общения и отношений между школьниками и педагогами;

принцип развивающего характера осуществляемого анализа, ориентирующий экспертов на использование его результатов для совершенствования воспитательной деятельности педагогов: грамотной постановки ими цели и задач воспитания, умелого планирования своей воспитательной работы, адекватного подбора видов, форм и содержания их совместной с детьми деятельности;

принцип разделенной ответственности за результаты личностного развития школьников, ориентирующий экспертов на понимание того, что личностное развитие школьников – это результат как социального воспитания (в котором школа участвует наряду с другими социальными институтами), так и стихийной социализации и саморазвития детей.

Основные направления анализа организуемого в школе воспитательного процесса:

Условия организации воспитательной работы по четырем составляющим:

- нормативно-методическое обеспечение;
- кадровое обеспечение;
- материально-техническое обеспечение;
- удовлетворенность качеством условий.

Оценить качество условий организации воспитательной работы помогут разработанные Чек-листы.

Анализ организации воспитательной работы по следующим направлениям:

- реализация внеурочной деятельности;
- реализация воспитательной работы классных руководителей;
- реализация дополнительных программ;
- удовлетворенность качеством реализации воспитательной работы.

Проводится с заполнением сводных таблиц выполненной работы и анализа ее качества, анкетирование

Результаты воспитания, социализации и саморазвития школьников.

Критерием, на основе которого осуществляется данный анализ, является динамика личностного развития школьников каждого класса, их достижения в конкурсах и мероприятиях, удовлетворенность участников образовательных отношений качеством результатов воспитательной работы.

Критерием, на основе которого осуществляется данный анализ, является динамика личностного развития обучающихся в каждом классе, выявляемая при помощи проводимого в

конец каждого учебного года мониторинга уровня сформированности личностных результатов по направлениям воспитания согласно заданных целевых ориентиров (приложение 1) и онлайн мониторинга сформированности ценностных ориентаций обучающихся.

Мониторинг и анализ проводятся классными руководителями вместе с заместителем директора по воспитательной работе с последующим обсуждением результатов на методическом объединении классных руководителей или педагогическом совете.

Основным способом получения информации об уровне сформированности личностных результатов воспитания, социализации и саморазвития, обучающихся является педагогическое наблюдение, которое осуществляется в течение всего учебного года как в режиме обычной жизнедеятельности классного коллектива, так и в специально создаваемых педагогом ситуаций ценностного и нравственного выбора. В конце учебного года результаты педагогического наблюдения фиксируются в электронных индивидуальных картах обучающихся, являющихся частью указанного мониторинга (приложение 1). Полученные результаты анализируются в сравнении с результатами предыдущего учебного года, выявляются наиболее проблемные направления воспитания на уровне классного коллектива, параллели, уровне образования, Школы; планируется работа по устранению проблемных направлений на следующий учебный год на уровне класса, Школы.

При проведении анализа внимание педагогов сосредоточивается на вопросах: насколько сформированы те или иные личностные результаты и ценностные ориентации у обучающихся и класса в целом, какие проблемы, затруднения в личностном развитии обучающихся удалось решить за прошедший учебный год; какие проблемы, затруднения решить не удалось и почему; какие новые проблемы, трудности появились, над чем предстоит работать педагогическому коллективу.

Диагностика «Творческие достижения школьников». Классные руководители проводят учет результативности участия детей в творческих конкурсах и мероприятиях, благотворительных акциях, социальных проектах, социально значимой деятельности. В качестве инструмента оценки - таблица достижений. Она позволит систематизировать сведения, для их анализа. В таблицу педагоги внесут результаты участия детей в мероприятиях различного уровня

Заполненные таблицы по всем классам и формируются сводную по школе. Это дает возможность анализировать результативность участия школьников в различных конкурсах по всем направлениям воспитательной деятельности.

Состояние организуемой в школе совместной деятельности детей и взрослых. Удовлетворенность качеством результатов воспитательной работы.

Критерием, на основе которого осуществляется данный анализ, является наличие в школе интересной, событийно насыщенной и личностно развивающей совместной деятельности детей и взрослых.

Осуществляется анализ ответственным за воспитательную работу, классными руководителями, Советом старшеклассников и родителями, хорошо знакомыми с деятельностью школы.

Способами получения информации о состоянии организуемой в школе совместной деятельности детей и взрослых могут быть беседы со школьниками и их родителями, педагогами, лидерами ученического самоуправления, при необходимости – их анкетирование. Чтобы выявить, удовлетворены ли родители и школьники качеством образовательных услуг, чаще всего используют анкетирование.

Часть вопросов такого анкетирования затрагивает и организацию воспитательной деятельности: качество организации внеурочной деятельности; качество воспитательной деятельности классного руководителя; качество дополнительного образования.

Анализ ответов позволяет оценить степень удовлетворенности результатами воспитательной работы. Полученные результаты обсуждаются на заседании методического объединения классных руководителей или педагогическом совете школы.

Внимание при этом сосредотачивается на вопросах, связанных с:

- качеством реализации личностно развивающего потенциала школьных уроков;
- качеством совместной деятельности классных руководителей и их классов;
- качеством взаимодействия школы и семей школьников;
- качеством организуемой в школе внеурочной деятельности;
- качеством организуемых в школе внешкольных мероприятий;
- качеством существующего в школе ученического самоуправления;
- качеством профориентационной работы школы;
- качеством проводимых школьных ключевых дел;
- качеством профилактической работы и безопасности
- качеством организации предметно-эстетической среды школы;
- качеством функционирующих на базе школы детских общественных объединений;
- качеством работы школьного музея;
- качеством работы школьных медиа;
- качеством работы школьного спортивного клуба;
- качеством работы школьного театра;
- качеством работы Центра образования цифрового и гуманитарного профилей «Точка роста»;
- качеством организации волонтерской деятельности;
- качеством проводимых в школе экскурсий и походов.

Показатели качества реализации Программы воспитания по модулям

Показатели      Метод мониторинга      Ответственный

1.                      Качество реализации личностно развивающего потенциала школьных уроков  
Анализ динамики результатов поведения и активности обучающихся на уроках, ВШК  
Ответственный за УВР
2.                      Качество воспитательной работы классных руководителей      Динамика  
показателей отчета классного руководителя по установленной форме      Ответственный за ВР,  
классные руководители  
Качество совместной деятельности классных руководителей и их классов      Анализ  
динамики отзывов родителей (письменных)      Классный руководитель
3.                      Качество взаимодействия школы и семей обучающихся      Анализ  
динамики охвата детей/родителей (законных представителей) и результативности проведенных  
совместных мероприятий      Классный руководитель
4.                      Качество организуемой в школе внеурочной деятельности, дополнительного  
образования      Анализ динамики результатов внеурочной деятельности, дополнительного  
образования (творческие отчеты)      Ответственный за УВР

5. Качество проводимых внешкольных мероприятий Анализ динамики результатов анкетирования участников Ответственный за ВР
6. Качество существующего в школе детского самоуправления Анализ динамики продуктивной активности обучающихся в жизнедеятельности класса (школы) Ответственный за ВР, Классный руководитель, куратор УСУ
7. Качество профориентационной работы Анализ уровня заинтересованности обучающихся в самостоятельном выборе профессии Ответственный за ВР, педагог-психолог, классный руководитель
8. Качество проводимых школьных ключевых дел Анализ динамики результатов анкетирования участников Ответственный за ВР
9. Качество взаимодействия школы и социальных партнеров Анализ динамики взаимодействия с социальными партнерами и результативности проведенных совместных мероприятий Ответственный за ВР
10. Качество профилактической работы Динамика показателей отчета социального педагога и педагога-психолога Ответственный за ВР, педагог-психолог  
Качество комплексной безопасности образовательной организации Динамика показателей отчета по созданию безопасных условий обучения и воспитания в ОУ Педагоги, ответственные за направления безопасности
11. Качество организации предметно-эстетической среды Анкета «Педагогическая целесообразность организации предметно-эстетической среды в ОУ» Ответственный за ВР
12. Качество работы детских общественных объединений, волонтерских отрядов Отчет о наличии содержательной информации о трансляции воспитательной практики Куратор детских общественных объединений,
13. Качество работы школьного музея Отчет о наличии содержательной информации о трансляции воспитательной практики Ответственный за ВР, руководитель музея
14. Качество работы школьных СМИ Отчет о наличии содержательной информации о трансляции воспитательной практики Куратор школьных СМИ, классный руководитель
15. Качество работы Школьного спортивного клуба Отчет о наличии содержательной информации о трансляции воспитательной практики Ответственный за ВР, руководитель ШСК
16. Качество работы Школьного театра Отчет о наличии содержательной информации о трансляции воспитательной практики Ответственный за ВР, руководитель школьного театра
17. Качество работы Центра «Точка роста»  
Мониторинг показателей работы Центра «Точка роста» Ответственный за ВР, руководитель Центра
18. Качество проводимых в школе экскурсий и походов;  
Отчет о наличии содержательной информации о трансляции воспитательной практики Ответственный за ВР, классные руководители
19. Качество работы Школьного театра Отчет о наличии содержательной информации о трансляции воспитательной практики Ответственный за ВР, руководитель школьного театра

Критерии, по которым изучается динамика процесса воспитания обучающихся:

Положительная динамика (тенденция повышения уровня нравственного развития обучающихся) — увеличение значений выделенных показателей воспитания обучающихся на интерпретационном этапе по сравнению с результатами контрольного этапа исследования (диагностический).

Инертность положительной динамики подразумевает отсутствие характеристик положительной динамики и возможное увеличение отрицательных значений показателей воспитания обучающихся на интерпретационном этапе по сравнению с результатами контрольного этапа исследования (диагностический);

Устойчивость (стабильность) исследуемых показателей духовно-нравственного развития, воспитания обучающихся на интерпретационном и контрольным этапах исследования. При условии соответствия содержания сформировавшихся смысловых систем у подростков, в педагогическом коллективе и детско-родительских отношениях общепринятым моральным нормам устойчивость исследуемых показателей являться одной из характеристик положительной динамики процесса воспитания обучающихся.

Итогом самоанализа организуемой в школе воспитательной работы является перечень выявленных проблем, над которыми предстоит работать педагогическому коллективу.

Итоги самоанализа оформляются в виде отчёта, составляемого заместителем директора по воспитательной работе в конце учебного года, рассматриваются и утверждаются педагогическим советом или иным коллегиальным органом управления в школе.

#### Ожидаемые результаты

1. Совершенствование статуса конкурентноспособного образовательного учреждения, обеспечивающего становление личности выпускника, способной при любых неблагоприятных условиях сохранять уважение друг к другу, взаимопонимание, стремление к взаимодействию в традициях русской православной культуры через расширение содержания, форм организации воспитательной системы школы посредством интеграции с социальными партнерами, системой дополнительного образования.

2. Введение в практику новых форм и методов духовно-нравственного воспитания.

3. Совершенствование системы социально–педагогической поддержки, обеспечивающей снижение факторов «риска» и асоциального поведения через внедрение современных воспитательных технологий, применение эффективных механизмов социализации, формирования здорового образа жизни на основе духовно-нравственных принципов воспитания.

4. Создание в школе единого воспитательного пространства, главной ценностью которого является личность ребенка, приобщение его к истинным ценностям, формирование нового знания, ориентированного на умение при любых неблагоприятных условиях сохранять уважение друг к другу, взаимопонимание, стремление к взаимодействию в традициях русской культуры.

## 2.4. Программа коррекционной работы, включающая организацию работы с обучающимися с ограниченными возможностями здоровья и инвалидами

На момент разработки основной образовательной программы среднего общего образования обучающиеся с ограниченными возможностями здоровья и инвалиды в образовательной организации не числятся. При зачислении данных категорий администрацией и педагогическим коллективом разрабатывается Программа коррекционной работы, включающая организацию работы с обучающимися с ограниченными возможностями здоровья и инвалидами, в ООП СОО вносятся изменения в соответствии с законодательствами Российской Федерации.

Вместе с тем педагогическим коллективом разработана **Программа коррекционной работы на уровне среднего общего образования для школьников, оказавшихся в трудной жизненной ситуации, а также обучающихся с трудностями в обучении и социализации**

2.4.1. **Цели и задачи** программы коррекционной работы с обучающимися, оказавшимися в трудной жизненной ситуации, а также обучающихся с трудностями в обучении и социализации на уровне среднего общего образования (далее – Программа).

В основу Программы положены общедидактические и специальные принципы общей и специальной педагогики. Общедидактические принципы включают принцип научности; соответствия целей и содержания обучения государственным образовательным стандартам; соответствия дидактического процесса закономерностям учения; доступности и прочности овладения содержанием обучения; сознательности, активности и самостоятельности обучающихся при руководящей роли учителя; принцип единства образовательной, воспитательной и развивающей функций обучения.

**Цель Программы** — разработка системы комплексной психолого-педагогической и социальной помощи обучающимся с особыми образовательными потребностями.

**Цель определяет задачи:**

создание условий для успешного освоения программы и прохождения итоговой аттестации;

- обеспечение непрерывной развивающей работы в единстве урочной и внеурочной деятельности;
- выявление профессиональных склонностей, интересов подростков с особыми образовательными потребностями; проведение работы по их профессиональному консультированию, профессиональной ориентации, профессиональному самоопределению;
- проведение информационно-просветительских мероприятий.

2.4.2. **Перечень и содержание** комплексных, индивидуально ориентированных **мероприятий**, включающих использование индивидуальных методов обучения и воспитания, проведение индивидуальных и групповых занятий.

В образовательной организации построена работа с обучающимися по профилактике и коррекции трудностей в обучении двух направлений:

- Работа с детьми особых образовательных потребностей,
- Работа с детьми, испытывающими трудности при изучении учебных предметов.

Работа ведется по методическим рекомендациям Института стратегии развития образования Российской академии образования Министерства Просвещения Российской Федерации.

### **Работа с детьми особых образовательных потребностей**

Выделены четыре группы детей особых образовательных отношений:

- Дети с ограниченными возможностями здоровья,

- Дети со склонностью к девиантному поведению,
- Дети с трудностями адаптации к обучению и к учебному коллективу,
- Дети мигрантов.

В образовательной организации ведется работа по профилактике девиантного поведения и работа по устранению и предупреждению трудностей адаптации к обучению и к учебному коллективу. Обучающихся с ОВЗ и детей-мигрантов в образовательной организации нет. При появлении представителей данных групп администрацией и педагогическим коллективом Программа дополняется.

#### **Работа с детьми со склонностью к девиантному поведению**

В организации проводится регулярная работа по выявлению детей со склонностью к девиантному поведению. При выявлении такого ребенка на основании ниже представленной дорожной карты составляется своя индивидуальная программа, так как одинаковых путей решения проблемы нет. Основными ответственными лицами за деятельностью данного направления являются педагог-психолог и классный руководитель. Классный руководитель своевременно сигнализирует о возможном появлении ребенка с указанной проблемой администрации для коррекции поведения обучающегося.

Направление деятельности	Особенности работы	Ответственный	Сроки
<b>Мероприятия по профилактике появления детей с девиантным поведением</b>			
Работа педагога-психолога	Создание системы специальных занятий по сохранению психического здоровья, развитию умений контролировать свое эмоциональное состояние и настроение, спокойно разрешать конфликты	Педагог-психолог	По плану
Дополнительное образование, воспитательной работы	Факультативные курсы, мероприятия интеллектуальной и творческой направленности соревновательного характера, социальные проекты	Администрация	По плану
<b>Выявление детей, склонных к девиантному поведению</b>			
Наблюдение за детским коллективом, выявление склонных к девиантному поведению	Выявление склонности поведения в соответствии с методическими рекомендациями	Классный руководитель, учитель-предметник, узкие специалисты	Ежедневно
Выявление причин возникновения девиантного поведения	Проведение анкетирования, опросов учителей и родителей	Классный руководитель, педагог-психолог	Индивидуально, при выявлении ребенка, склонного к девиантному поведению

Мероприятия по корректировке поведения			
Встреча психолога с педагогами	Работа с коллективом по осознанию собственной профессиональной ответственности за решение проблемы, принятие того факта, что при общих типологических характеристиках проявления девиантного поведения у школьников нет одинаковых путей решения этой проблемы	Педагог-психолог	Индивидуально, при выявлении ребенка, склонного к девиантному поведению
Комплексное обследование ребенка	Обследование этих детей специалистами; выявление динамики развития присущих им особенностей и приоритетных линий поведения	Педагог-психолог, классный руководитель, узкие специалисты	Индивидуально, при выявлении ребенка, склонного к девиантному поведению
Построение индивидуальной программы коррекции девиантного поведения	Разработка индивидуального учебного плана (при наличии трудностей и проблем учебной деятельности), а также системы воспитательных мероприятий, направленных на коррекцию взаимоотношений со сверстниками, развитие правил совместной деятельности и общения, формирование волевых и регулятивных способностей	Педагог-психолог, классный руководитель	Индивидуально, при выявлении ребенка, склонного к девиантному поведению
Создание индивидуальных учебных планов,	Методическое сопровождение педагогов. Например, учебные модули по формированию	Администрация	Индивидуально, при выявлении ребенка, склонного к



программ, учебных модулей, учитывающих специфику трудностей данной группы обучающихся	смыслового чтения, грамотного письма; проблем изучения математики; развитию информационной культуры и др.		девиантному поведению
Методика урока	Использование новых форм и методов организации обучения, обеспечивающих становление инициативы и самостоятельности обучающихся, имеющих склонность к девиантному поведению (опыты, исследования, игры, дискуссии, проектная деятельность)	Администрация	Индивидуально, при выявлении ребенка, склонного к девиантному поведению
Методика работы на уроке и вне урока	Организация разных видов совместной и коллективной деятельности с целью формирования произвольной деятельности и волевых черт характера, лидерских качеств особенных детей	Педагог-психолог	Индивидуально, при выявлении ребенка, склонного к девиантному поведению
Методическое занятие с психологом	помощь психолога учителю в создании коллективу в создании (восстановлении) доверительных отношений с учащимися	Педагог-психолог	Индивидуально, при выявлении ребенка, склонного к девиантному поведению
Работа с родителями (законными представителями)	Создание плана совместной деятельности по решению проблем прогулов школьных занятий, низкого уровня познавательных интересов	Педагог-психолог, классный руководитель	Индивидуально, при выявлении ребенка, склонного к девиантному поведению
Мониторинг поведения	Итоги работы, коррекция программы Выявление прогресса или регресса по	Педагог-психолог	Индивидуально, при выявлении ребенка,

**Работа с детьми, испытывающими трудности при изучении учебных предметов**

Важнейшей задачей педагогического коллектива ОО является рефлексивный анализ трудностей учения и своевременная корректировка своей деятельности по их устранению.

Причинами трудности у обучающихся при изучении учебных предметов могут являться:

- низкий уровень осознанного владения базовой научной терминологией;
- несформированность умения применять полученные знания при решении учебных и практических задач;
- низкий уровень развития познавательных и коммуникативных универсальных учебных действий;
- недостаточный уровень развития умений контрольно-оценочной деятельности.

Качественный процесс предупреждения и устранения трудностей учебной деятельности возможен, если учитель будет готов:

- конструировать дидактический процесс в соответствии с требованиями ФГОС СОО к содержанию образования (предметным, метапредметным и личностным достижениям обучающегося) и к технологии образования, построенной на приоритете деятельностной составляющей обучения, то есть на применении полученных знаний;
- обеспечить систематическую педагогическую помощь (внимание и поддержку) обучающимся разных групп успешности, целью которой становится индивидуально-дифференцированная работа по предупреждению трудностей и обеспечению перспективного развития каждого обучающегося в соответствии с уровнем его успешности;
- создать условия для непосредственного участия обучающегося в контрольно-оценочной деятельности с целью становления регулятивных умений самоконтроля, самооценки и прогнозирования.

Группы обучающихся с разным уровнем успешности (система трех составляющих – предметных, метапредметных и личностных достижений):

- а) устойчиво успешные («отличники»),
- б) «хорошисты»;
- в) удовлетворительно успешные (неустойчиво успешные, «троечники»),
- г) устойчиво неуспешные («двоечники»).

*Трудности встречаются обучающиеся любого уровня успешности, поэтому в индивидуальной поддержке и помощи нуждается каждый школьник.*

Рекомендации для преодоления трудностей, учитывая их особенности у детей разных групп успешности

**Устойчиво успешные («отличники»).**

- обеспечение перспективного развития интеллектуальной деятельности (теоретического мышления, речи-рассуждения, готовности к решению творческих задач);
- особое внимание к развитию качеств рефлексии (объективная самооценка, критическое мышление, способность предвидеть трудности и ошибки, признание права других иметь собственное мнение);
- расширение участия в учебном диалоге, поисково-исследовательской деятельности, предъявление системы индивидуальных заданий на постановку гипотез, выбор доказательств;

- обогащение кругозора, возрастной эрудиции, углубление познавательных интересов и учебно-познавательных мотивов; восприятие процесса самообразования как «хобби»;
- создание условий для развития лидерских качеств, готовности к руководству совместной деятельностью со сверстниками с учетом культуры общения и правил толерантности.

**«Хорошисты».** Такая группа, как правило, не входит в зону особого внимания учителя. Трудности у «хорошистов» часто возникают с развитием универсальных учебных действий: при работе с графической информацией, конструировании рассуждения, вывода, решении творческих задач. Наблюдается постепенное снижение познавательных интересов и мотивов учения. Учитель должен понимать, что ученики-«хорошисты» нуждаются в постоянной индивидуальной помощи и поддержке.

Приоритетные направления педагогической поддержки:

- особое внимание к заданиям нестандартного характера, которые требуют использования анализа, сравнения, классификации и других универсальных действий;
- обеспечение условий для становления готовности отказаться от готового образца, самостоятельно конструировать алгоритм решения учебной задачи, осуществлять работу в ситуации альтернативы и выбора;
- создание учебных ситуаций, в которых проявляются такие качества субъекта учебной деятельности, как активность, инициативность, способность к импровизации и творчеству;
- особое внимание к заданиям, формирующим регулятивные умения контроля и самоконтроля, оценки и самооценки, предвидение трудностей и ошибок.

**Неустойчиво успешные («троечники»):**

Трудности изучения разных предметов вызваны разными причинами: недостаточным развитием памяти, внимания, преимущественным наглядно-образным мышлением, малым словарным запасом и примитивной связной речью. Многие «троечники» ответственно относятся к учению, но низкий уровень их общего развития, малая читательская активность, невнимание со стороны учителя – все это затормаживает их успешное обучение и развитие.

Приоритетные направления педагогической поддержки:

- особое внимание к совместно-распределительной деятельности с учителем по конструированию последовательности действий для решения учебной задачи;
- предоставление возможности работать в более низком темпе по сравнению с более успешными детьми;
- специальная работа по развитию памяти, внимания, сосредоточенности, чувственного восприятия;
- создание условий, стимулирующих общее развитие обучающегося
- развитие связной речи и логического мышления
- поиск ошибки, установление ее причины, сравнение полученного результата с учебной задачей, выбор ответа и т.п.;
- обеспечение развития лидерских качеств, умений осуществлять руководство небольшой группой одноклассников, оценивать свой вклад в общее дело.

**Устойчиво неуспешные («двоечники»):**

В эту группу входят дети, которые учатся на «3», но довольно часто получают «2». Индивидуально-дифференцированная работа с такими школьниками характеризуется, в основном, как натаскивание на предметные знания-умения.

Приоритетные направления педагогической поддержки:

- создание учителем индивидуальных планов работы с неуспевающими учениками в рамках зоны ближайшего развития, то есть в ситуации постоянной помощи педагога;
- учет темпа деятельности и объема выполняемых заданий; постепенное их увеличение;

- особое внимание к развитию смыслового чтения, к работе с наглядно представленным материалом, к принятию и следованию образца выполнения учебной задачи;
- создание условий, стимулирующих общее развитие обучающегося, расширение его кругозора и формирование познавательных интересов (участие в дополнительном образовании, совместной деятельности с одноклассниками).

*При возникновении у обучающегося трудностей в обучении учителем-предметником составляется индивидуальный маршрут на основе вышеуказанных направлений работы в зависимости от группы.*

#### **2.4.3. Система комплексного психолого-социального сопровождения и поддержки обучающихся с особыми образовательными потребностями**

Для реализации требований к Программе, обозначенных в ФГОС, может быть создана рабочая группа, в которую наряду с основными педагогами целесообразно включить следующих специалистов: педагога-психолога, социального педагога, заместителя директора по ВР.

При выявлении обучающихся, попавших в трудную жизненную ситуацию, а также обучающихся с трудностями в обучении и социализации Программа разрабатывается поэтапно:

- на **подготовительном этапе** определяется нормативно-правовое обеспечение коррекционной работы, анализируется состав обучающихся, попавших в сложную жизненную ситуацию, их особые образовательные потребности; сопоставляются результаты обучения этих подростков на предыдущем уровне образования; создается фонд методических рекомендаций по обучению данных категорий обучающихся.
- на **основном этапе** разрабатываются общая стратегия обучения и воспитания обучающихся; раскрываются направления и ожидаемые результаты коррекционной работы, Особенности содержания индивидуально-ориентированной работы могут быть представлены в рабочих коррекционных программах.
- на **заключительном этапе** осуществляется внутренняя экспертиза программы, возможна ее доработка; проводится обсуждение хода реализации программы на школьных консилиумах, методических объединениях групп педагогов и специалистов, работающих с подростками; принимается итоговое решение.

Психологическое сопровождение обучающихся может осуществляться в рамках реализации основных направлений психологической службы образовательной организации.

Педагогу-психологу рекомендуется проводить занятия по комплексному изучению и развитию личности школьников. Кроме того, одним из направлений деятельности педагога-психолога на данном уровне обучения является психологическая подготовка школьников к прохождению итоговой аттестации. Работа может быть организована фронтально, индивидуально и в мини-группах. Основные направления деятельности школьного педагога-психолога состоят в проведении психодиагностики; развитии и коррекции эмоционально-волевой сферы обучающихся; совершенствовании навыков социализации и расширении социального взаимодействия со сверстниками (совместно с социальным педагогом); разработке и осуществлении развивающих программ; психологической профилактике, направленной на сохранение, укрепление и развитие психологического здоровья обучающихся.

Помимо работы со школьниками педагог-психолог может проводить консультативную работу с педагогами, администрацией школы и родителями по вопросам, связанным с обучением и воспитанием обучающихся.

#### **2.4.3. Механизм взаимодействия, предусматривающий общую целевую и стратегическую направленность работы педагогов**

Механизм взаимодействия раскрывается во взаимодействии педагогов различного профиля.

Коррекционные занятия проводятся по индивидуально ориентированным планам в учебной и внеучебной деятельности.

В части, формируемой участниками образовательных отношений, возможно включение часов на работу с педагогом-психологом, индивидуальные занятия с педагогами и др. Такие занятия также проводятся в учебной внеурочной деятельности в различных группах: классе, параллели, на уровне образования.

Специалисты и педагоги с участием самих обучающихся и их родителей (законных представителей) разрабатывают индивидуальные учебные планы с целью развития потенциала школьников.

#### **2.4.4. Планируемые результаты работы с обучающимися с особыми образовательными потребностями**

В итоге проведения коррекционной работы обучающиеся осваивают основную образовательную программу СОО.

Результаты обучающихся на уровне среднего образования демонстрируют готовность к последующему профессиональному образованию и достаточные способности к самопознанию, саморазвитию, самоопределению.

Планируется совершенствование личностных, регулятивных, познавательных и коммуникативных компетенций, что позволит школьникам освоить основную образовательную программу, успешно пройти итоговую аттестацию и продолжить обучение в выбранных профессиональных образовательных организациях разного уровня.

**Личностные, метапредметные и предметные результаты должны быть достигнуты в соответствии с требованиями к ООП СОО в целом.**

## **3. Организационный раздел**

### **3.1. Учебный план**

Учебный план - документ, который определяет перечень, трудоемкость, последовательность и распределение по периодам обучения учебных предметов, курсов, дисциплин (модулей), практики, иных видов учебной деятельности, и формы промежуточной аттестации обучающихся согласно Пункту 22 Статьи 2 Федерального закона от 29 декабря 2012 г. N 273-ФЗ "Об образовании в Российской Федерации" (Собрание законодательства Российской Федерации, 2012, N 53, ст. 7598).

Учебный план обеспечивает реализацию требований ФГОС СОО, определяет общие рамки отбора учебного материала, формирования перечня результатов образования и организации образовательной деятельности.

Учебный план:

- фиксирует максимальный объем учебной нагрузки обучающихся;
- определяет перечень учебных предметов, курсов и время, отводимое на их освоение и организацию;
- распределяет учебные предметы, курсы, модули по классам и учебным годам.

Учебный план состоит из двух частей: обязательной части и части, формируемой участниками образовательных отношений.

**Обязательная часть** учебного плана определяет состав учебных предметов обязательных для изучения по классам (годам) обучения.

**Часть** учебного плана, **формируемая участниками образовательных отношений**, определяет время, отводимое на изучение учебных предметов, учебных курсов, учебных модулей по выбору обучающихся, в том числе предусматривающие углубленное изучение учебных предметов, с целью удовлетворения различных интересов обучающихся, потребностей в физическом развитии и совершенствовании, а также учитывающие этнокультурные интересы, особые образовательные потребности обучающихся.

В интересах обучающихся, с участием обучающихся и их родителей (законных представителей) могут разрабатываться индивидуальные учебные планы, в рамках которых формируется индивидуальная траектория развития обучающегося (содержание учебных предметов, курсов, модулей, темп и формы образования).

В учебный план входят следующие обязательные для изучения учебные предметы: "Русский язык", "Литература", "Иностранный язык", "Математика", "Информатика", "История", "Обществознание", "География", "Физика", "Химия", "Биология", "Физическая культура", "Основы безопасности жизнедеятельности" и предусматривает изучение не менее 2 учебных предметов на углубленном уровне из соответствующей профилю обучения предметной области и (или) смежной с ней предметной области.

Образовательная организация обеспечивает реализацию учебного плана технологического профиля.

При реализации учебного плана количество часов на физическую культуру составляет 2, третий час реализуется за счет часов внеурочной деятельности.

В учебном плане предусмотрено выполнение обучающимися индивидуального(ых) проекта(ов). Индивидуальный проект выполняется обучающимся самостоятельно под руководством учителя по выбранной теме в рамках одного или нескольких изучаемых учебных предметов, курсов в любой избранной области деятельности: познавательной, практической, учебно-исследовательской, социальной, художественно-творческой, иной. Индивидуальный проект выполняется обучающимся в течение двух лет в рамках учебного времени, специально отведенного учебным планом.

Учебный предмет «Математика» предметной области «Математика и информатика» включает в себя учебные курсы «Алгебра», «Геометрия», «Вероятность и статистика».

Обучение ведется на русском языке, по 6-дневной учебной неделе.

Учебный план на 2023-2024 учебный год технологического (инженерного) профиля (10-11 класс)

Предметная область	Учебный предмет	Общее количество часов		10 класс (общее количество часов)		11 класс (общее количество часов)	
		базовое	углубленн	базовое	углубленн	базовое	углубленн
		е	ое	е	ое	е	ое
<b>I. Обязательные учебные предметы (выбор обучения на базовом или углубленном уровне)</b>							
Русский язык и литература	Русский язык	136	-	68	-	68	-
	Литература	204	-	102	-	102	-
Родной язык и родная литература	Родной язык		-		-		-
Иностранные языки	Иностранный язык (английский)	204	-	102	-	102	-

	язык)						
Общественные науки	История	136	-	68	-	68	-
	Обществознание	136		68		68	
Математика и информатика	Алгебра и начала математического анализа	-	272	-	136	-	136
	Геометрия		204		102		102
	Вероятность и статистика		68		34		34
	Информатика		68		34		34
Естественные науки							
	Физика		340		170		170
	Химия	68		34		34	
	Биология	68		34		34	
	География	68		34		34	
Физическая культура, экология и основы безопасности жизнедеятельности	Физическая культура	136	-	68	-	68	-
	Основы безопасности жизнедеятельности	68	-	34	-	34	-
<b>II. Курсы по выбору, индивидуальный проект</b>							
	Индивидуальный проект	34	-	34	-	-	-
	<b>Итого</b>	<b>1258</b>	<b>952</b>	<b>646</b>	<b>476</b>	<b>612</b>	<b>476</b>
		<b>2210</b>		<b>1156</b>		<b>1088</b>	
	Курсы по выбору:						
	Деловая речь. Деловое письмо.	68		34		34	
	ЗД	136		68		68	
	<b>ИТОГО</b>	<b>1462</b>	952	<b>748</b>	<b>476</b>	<b>782</b>	<b>476</b>
	<b>Курсы внеурочной деятельности</b>						
	Разговоры о важном	68		34		34	
	Россия-мои горизонты	34		34			
	Семьеведение	34		34			

При реализации индивидуальных учебных планов часть, формируемая участниками образовательных отношений, распределяется по заявлению с учетом возможности организации.

#### Промежуточная аттестация

Учебный предмет	Форма промежуточной аттестации	
	10 класс	11 класс
Русский язык	Комплексная работа/годовая отметка	Комплексная работа/годовая отметка

Литература	Тестирование/годовая отметка	Тестирование /годовая отметка
Иностранный язык	Тестирование /годовая отметка	Тестирование /годовая отметка
Алгебра и начала математического анализа	Контрольная работа/годовая отметка	Контрольная работа /годовая отметка
Геометрия	Контрольная работа /годовая отметка	Контрольная работа /годовая отметка
Вероятность и статистика	Контрольная работа /годовая отметка	Контрольная работа /годовая отметка
Информатика	Практическая работа /годовая отметка	Практическая работа/годовая отметка
Физика	Тестирование /годовая отметка	Тестирование /годовая отметка
Химия	Тестирование /годовая отметка	Тестирование /годовая отметка
Биология	Тестирование /годовая отметка	Тестирование /годовая отметка
История	Тестирование /годовая отметка	Тестирование /годовая отметка
Обществознание	Тестирование /годовая отметка	Тестирование /годовая отметка
География	Тестирование /годовая отметка	Тестирование /годовая отметка
Физическая культура	Сдача нормативов /годовая отметка	Сдача нормативов /годовая отметка
Основы безопасности жизнедеятельности	Тестирование /годовая отметка	Тестирование /годовая отметка
Индивидуальный проект	Практическая работа	Защита ИП
Курс по выбору	Собеседование	Собеседование

### 3.2. План внеурочной деятельности.

Внеурочная деятельность является неотъемлемой и обязательной частью основной общеобразовательной программы.

Согласно ФГОС СОО через внеурочную деятельность реализуется основная образовательная программа (цели, задачи, планируемые результаты, содержание и организация образовательной деятельности при получении среднего общего образования). В соответствии с планом внеурочной деятельности создаются условия для получения образования всеми обучающимися.

Количество часов, выделяемых на внеурочную деятельность, за два года обучения на уровне среднего общего образования составляет не более 700 часов. Величину недельной образовательной нагрузки, реализуемой через внеурочную деятельность, определяют за пределами количества часов, отведенных на освоение обучающимися учебного плана. Для недопущения



перегрузки обучающихся допускается перенос образовательной нагрузки, реализуемой через внеурочную деятельность, на периоды каникул.

Реализация плана внеурочной деятельности предусматривает в течение года неравномерное распределение нагрузки. Так, при подготовке коллективных дел (в рамках инициативы ученических сообществ) и воспитательных мероприятий за 1 - 2 недели используется значительно больший объем времени, чем в иные периоды (между образовательными событиями).

План внеурочной деятельности состоит из двух частей: части обязательной и части, формируемой участниками образовательных отношений.

Обязательная часть включает 1 час внеурочной деятельности спортивно-оздоровительного направления, дополняя 2 часа физической культуры в учебном плане, а также дискуссионный клуб «Разговоры о важном»

Часть, формируемая участниками образовательных отношений: обучающийся, учитывая мнение родителей (законных представителей), выбирает внеурочную деятельность из перечня, предлагаемого организацией. Данная часть делится на системную и несистемную. Системная часть четко определяет количество часов курса внеурочной деятельности, определена расписанием, проводится по рабочей программе, ведется журнал курса внеурочной деятельности. Несистемная часть – внеурочная деятельность, которая не имеет четкого количества часов и расписания, зависит от периода года, каникулярного времени и пр. Например, подготовка и участие в общешкольных мероприятиях: контроль часов данного направления ведется ответственным сотрудником (педагог-организатор следит за недопущением перегрузки во время проведения мероприятий, классный руководитель – во время посещения городских культурных мероприятий и пр.)

### **3.3. Календарный учебный график**

Календарный учебный график образовательной организации составляется с учетом мнений участников образовательных отношений, региональных и этнокультурных традиций, плановых мероприятий учреждений культуры региона.

Календарный учебный график определяет плановые перерывы при получении среднего общего образования для отдыха и иных социальных целей (далее - каникулы):

- даты начала и окончания учебного года;
- продолжительность учебного года;
- сроки и продолжительность каникул;
- сроки проведения промежуточной аттестации.

Календарный учебный график разработан в соответствии с требованиями к организации образовательного процесса, предусмотренными Гигиеническими нормативами и Санитарно-эпидемиологическими требованиями.

На основании нижеуказанных данных ежегодно составляется годовой календарный учебный график.

Режим работы – 6-дневная учебная неделя.

Продолжительность учебного года при получении среднего общего образования составляет 34 недели.

### 1.Дата начала и окончания учебного года:

Начало учебного года – 1 сентября (если приходится на воскресенье, то – 2 сентября)  
Окончание учебного года – для 11-х классов –определяется ежегодно в соответствии с расписанием государственной итоговой аттестации, для 10 классов – 25-31мая.

### 2. Сроки и продолжительность каникул

Продолжительность каникул должна составлять не менее 7 календарных дней.

<i>Каникулы</i>	<i>Сроки каникул</i>	<i>Количество дней</i>
Осенние	4 неделя октября – 1 неделя ноября	8-9 дней
Зимние	4 неделя декабря – 2 неделя января	10-14 дней
Весенние	3 неделя марта – 1 апреля	9 дней
Летние	1 июня – 31 августа	13 недель

Возможны корректировки в годовом календарном графике в зависимости от календаря текущего года, климатических условий, санитарно-эпидемиологической обстановки.

### Годовой учебно-календарный график работы МБОУ «Лицей №1 им. Н.К. Крупской» г. Камбарка 2023-2024 учебный год

1. Начало учебного года-01.09.2023 г.
2. Окончание учебного года -25.05.2024 г.

<b>1 четверть</b>	01.09.2023- 28.10.2023	8 недель ( <b>50</b> дней)
Осенние каникулы	29.10.2023-06.11.2023	9 дней
<b>2 четверть</b>	07.11.2023-29.12.2023	8 недель ( <b>46</b> дней)
Зимние каникулы	30.12.2023 -08.01.2024	10 дней
<b>3 четверть</b>	09.01.2024-22.03.2024	10 недель ( <b>62</b> дня)
Весенние каникулы	23.03.2024-29.03.2024	9 дней
<b>4 четверть</b>	01.04.2024-25.05.2024	8 недель ( <b>46</b> дней)
Летние каникулы	26.05.2024-31.08.2024	98 дней
Дополнительные каникулы для 1 классов	19.02.2024-25.02.2024	7 дней
Учебный год		<b>204</b> дня

Продолжительность учебного года-34 недели (204 уч. дня), 1-класс -33 учебные недели (165 уч. дня).  
Выходные- 23 февраля, 8 марта, 1 мая, 9 мая. Для учащихся 1-4-х классов- пятидневная рабочая неделя, для учащихся 5-11-х классов-шестидневная рабочая неделя.

### Расписание звонков.

Продолжительность урока -40 минут, Для учащихся 1-х классов: сентябрь-октябрь -3 урока по 35 минут, ноябрь-декабрь-4 урока по 35 минут, январь-май –по 4 урока по 40 минут.

<b>2-4 классы</b>	
<b>1 смена (ВТ.,ЧТ,ПТ)</b>	<b>2 смена</b>
1 урок - 08.00-8.40 (перемена 10 минут)	1 урок-12.30-13.10 (перемена 10 минут)
2 урок - 08.50-09.30 (перемена 20 минут)	2 урок -13.20-14.00 (перемена 20 минут)
3 урок - 09.50-10.30 (перемена 20 минут)	3 урок -14.20-15.00 (перемена 20 минут)
4 урок -10.50-11.30 (перемена 10 минут)	4 урок-15.20-16.00 (перемена 10 минут)
5 урок -11.40-12.20	5 урок-16.10- 16.50

5-11 классы ( ПН.,ВТ., ЧТ., ПТ.)	2-11 классы (СР)
1 урок - 08.00-8.40 (перемена 10 минут)	1 урок- 08.00 - 08.30 (перемена 10 минут)
2 урок - 08.50-09.30 (перемена 20 минут)	2 урок- 08.40 - 09.20 (перемена 20 минут)
3 урок -09.50-10.30 (перемена 20 минут)	3 урок -09.40 - 10.20 (перемена 20 минут)
4 урок -10.50-11.30 (перемена 15 минут)	4 урок-10.40 - 11.20 (перемена 15 минут)
5 урок -11.45-12.25 (перемена 15 минут)	5 урок-11.35 - 12.15 (перемена 15 минут)
6 урок- 12.40- 13.20 (перемена 10 минут)	6 урок-12.30 - 13.10 (перемена 10 минут)
7 урок-13.30 - 14.10	7 урок-13.20 - 14.00

Промежуточная аттестация в переводных классах (2-11 классы): с **13 мая по 20 мая 2024 г.**

Проведение государственной (итоговой) аттестации в 9,11-х классах устанавливается МО и Н РФ и федеральной службой по надзору в сфере образования и науки (Рособрнадзор).

Годовой календарный график Лицея разработан в соответствии с СП 2.4.3648-20

### **3. Сроки проведения промежуточной аттестации**

Промежуточная аттестация проводится в период с 3 недели апреля до конца учебного года без прекращения образовательного процесса. При решении педагогического совета об изменении формы промежуточной аттестации, например на Всероссийскую проверочную работу, то сроки промежуточной аттестации переносятся в соответствии с графиком ВПР.

Продолжительность уроков, перемен, перерывы между учебной и внеурочной деятельностью соответствуют Санитарным нормам и правилам, регламентированы локальными нормативными актами образовательной организации: расписание уроков, расписание внеурочной деятельности.

### **3.4. Календарный план воспитательной работы.**

*Календарный план воспитательной работы разработан на основе Федерального календарного плана воспитательной работы, является приложением к ООП СОО.*

<b>КАЛЕНДАРНЫЙ ПЛАН ВОСПИТАТЕЛЬНОЙ РАБОТЫ ШКОЛЫ</b> <i>уровень среднего общего образования</i>			
<b>Дела, события, мероприятия</b>	<b>Классы</b>	<b>Ориентировочное время проведения</b>	<b>Ответственные</b>
<b>ИНВАРИАНТНЫЕ МОДУЛИ</b>			
<b>Модуль «Урочная деятельность»</b>			
<i>(согласно индивидуальным планам работы учителей-предметников)</i>			
Оформление стендов (предметно-эстетическая среда, наглядная агитация школьных стендов предметной направленности)	10-11	сентябрь, в течение года	учителя, кл. руководите

			ли
Игровые формы учебной деятельности	10-11	в течение года	учителя, кл. руководите ли
Интерактивные формы учебной деятельности	10-11	в течение года	учителя, кл. руководите ли
Содержание уроков (по плану учителя)	10-11	в течение года	учителя, кл. руководите ли
Всероссийский открытый урок «ОБЖ» (урок подготовки детей к действиям в условиях различного рода чрезвычайных ситуаций)	10-11	01.09	учителя, кл. руководите ли
Международный день распространения грамотности (информационная минутка на уроке русского языка)	10-11	08.09	учителя, кл. руководите ли
Всероссийский открытый урок «ОБЖ» (приуроченный ко Дню гражданской обороны Российской Федерации)	10-11	04.10	учителя, кл. руководите ли
День рождения Н.А. Некрасова (информационная минутка на уроках литературы)	10-11	10.12	учителя, кл. руководите ли
Всероссийский открытый урок «ОБЖ» (День пожарной охраны)	10-11	30.04	учителя, кл. руководите ли
День государственного флага Российской Федерации	10-11	22.05	учителя, кл. руководите ли
День славянской письменности и культуры	10-11	24.05	учителя, кл. руководите ли
Предметные недели (по графику)	10-11	в течение года	учителя, кл. руководите ли
Школьный этап Всероссийской олимпиады школьников	10-11	в течение года	учителя, кл. руководите ли
<b>Модуль «Классное руководство»</b>			

Поднятие флага. Гимн. «Разговор о важном»	10-11	каждый понедельник, 1 уроком в течение года	Советник, ст. вожатая, классные руководители
Проведение классных часов, участие в Днях единых действий	10-11	в течение года каждую среду)	классные руководители
Заседание МО классных рук-ей	10-11	30 августа	Замдиректора по ВР
Планирование воспитательной работы с классом на 2023-2024 учебный год	10-11	До 20 сентября	Классные руководители
Проведение кл. часов. (Даты и темы в соответствии с планом работы классного руководителя на го)	10-11	раз в неделю	Классные руководители
Планирование Индивидуальной работы с учащимися: Активом, «Группой риска», «ВШУ», «ОВЗ»	10-11	До 20 сентября	Классные руководители
Организация занятости учащихся во внеурочное время в кружках, секциях, клубах и ДОП (Навигатор)	10-11	До 15 сентября	Замдиректора по ВР Классные руководители
Проведение социометрии в классе	10-11	До 15 сентября	Классные руководители
Оформление классных уголков	10-11	До 15 сентября	Классные руководители
Проверка Планов воспитательной работы с классами на учебный год	10-11	с 21 сентября	Замдиректора по ВР
Отчет по ВР за 1 четверть	10-11	До 28 октября	Классные руководители
Заседание МО классных рук-ей	10-11	2 ноября	Замдиректора по ВР
Отчет по ВР за 2 четверть	10-11	До 29 декабря	Классные руководители
Отчет по ВР за 3 четверть	10-11	До 25 марта	Классные руководители
Заседание МО классных рук-ей	10-11	28 марта	Замдиректора по ВР
Педсовет по воспитательной работе	10-11	27 марта	Замдиректора по ВР

Прогноз летней занятости учащихся	10-11	Май	Классные руководители
Сбор информации о кандидатах на стенд «Гордость школы»	10-11	До 17 мая	Зам. директора по ВР
Отчет по ВР за 4 четверть. Анализ ВР с классом за уч. год	10-11	До 23 мая	Классные руководители
Организация летней занятости учащихся	10-11	Май- июнь	Классные руководители
Проведение инструктажей с обучающимися по ТБ, ПДД, ППБ	10-11	в течение года	классные руководители
Изучение классного коллектива	10-11	в течение года	классные руководители
Ведение портфолио с обучающимися класса	10-11	в течение года	классные руководители
Классные коллективные творческие дела	10-11	в течение года	классные руководители
Реализация программы внеурочной деятельности с классом	10-11	по расписанию, в течение года	классные руководители
Экскурсии, поездки с классом	10-11	1 раз в четверть	Классный руководитель, родительский комитет
Консультации с учителями-предметниками (соблюдение единых требований в воспитании, предупреждение и разрешение конфликтов)	10-11	по запросу	классные руководители, учителя-предметники
<b>Модуль «Взаимодействие с родителями»</b>			
Заседание Родительского комитета в классах	10-11	1 раз в четверть	кл. руководители
Общешкольное родительское собрание	10-11	1 раз в полугодие (ноябрь, март)	заместитель директора по УВР, ВР,

			Советник, педагог-психолог, соц. педагог, кл. руководители
Классные родительские собрания	10-11	1 раз в четверть	кл.руководители
Консультации с психологом	10-11	по запросу	кл.руководители, педагог-психолог
Взаимодействие с социально-педагогической службой школы	10-11	Сентябрь - май	социальный педагог кл.руководители, педагог-психолог
Раздел «Информация для родителей» на сайте школы, информация для родителей по социальным вопросам, безопасности, психологического благополучия, профилактики вредных привычек и правонарушений и т.д.	10-11	Сентябрь - май	заместитель директора по ВР
Индивидуальная работа с семьями: в трудной жизненной ситуации, малообеспеченными и многодетными, «Группы риска»	10-11	В течении года	социальный педагог кл.руководители, педагог-психолог
Работа с родителями по организации горячего питания	10-11	В течении года	социальный педагог кл.руководители,
День открытых дверей для родителей будущих первоклассников	10-11	Март	Зам. директора по УВР, учителя начальных классов (4 классов)
Мониторинг удовлетворённости образовательным и воспитательным процессом	10-11	В течении года	Администрация школы

### Модуль «Внеурочная деятельность»

Название курса внеурочной деятельности	Классы	Количество часов в	Ответственные
--	--------	--------------------	---------------

		неделю	
Курс «Разговоры о важном»	10-11	1	Кл.руководители,
Курс «Россия – мои горизонты»	10-11	1	Кл.руководители,
Курс «Семьеведение»	10-11	1	Глухова М.В.
<b>Модуль «Внешкольные дела»</b>			
«Окна Победы», Георгиевская ленточка, Бессмертный полк	10-11	май	кл. руководители
День России	10-11	Июнь	кл. руководители
День защиты детей	10-11	Июнь	кл. руководители
Триколор	10-11	Август	кл. руководители
<b>Модуль «Основные школьные дела»</b>			
<b>Сентябрь 2023 г. – Месячник «Безопасность детей».</b>			
Праздничное украшение кабинетов к 1 сентября	Август	10-11	Кл. руководители
Торжественная линейка «Первый звонок»	01.09	10-11	Зам. дир. по ВР, Советник, Старшая вожатая Кл. руководители
День солидарности в борьбе с терроризмом с демонстрацией презентаций и видеофильмов	03.09	10-11	Советник, Старшая вожатая Кл. руководители
День окончания Второй мировой войны	03.09	10-11	Советник, Старшая вожатая Кл. руководители
День здоровья. Кросс. Тропа безопасности.	09.09	10-11	Зам. дир.



Поход выходного дня.			по ВР, Советник, Старшая вожатая Кл. руководите ли
100-летие со дня рождения советской партизанки Зои Космодемьянскоц (1923-1941)	13.09	10-11	Советник, Старшая вожатая Кл. руководите ли
«Посвящение в первоклассники и пешеходы»	21.09	10-11	Советник, ПДО Старшая вожатая Кл. руководите ли
Конкурс творческих работ «Дорога безопасности»	22.09	10-11	Советник, ПДО Старшая вожатая Кл. руководите ли
День туризма	27.09	10-11	Советник, Старшая вожатая Кл. руководите ли
Посвящение в пятиклассники.	28.09	10-11	Советник, Старшая вожатая Кл. руководите ли
Посвящение в старшекласники.	29.09	10-11	Советник, Старшая вожатая Кл. руководите ли
<b>Октябрь 2023 г. – месячник экологических знаний - проект «Экодвор» и Пожилого человека – 1.10.</b>			
<b>КАНИКУЛЫ – с 29.10.2023 г. по 06.11.2023 г.</b>			
Международный День Учителя: КТД «День учителя»	До 05.10	10-11	Зам дир. по ВР

акция по поздравлению учителей, учителей-ветеранов педагогического труда, День самоуправления, праздничный концерт.			Старшая вожатая, Кл. руководители 1-11 кл.
<b>Проект «Экодвор»</b> - Эко-квест - Дармарка, - Экологическая акция «Бумажный бум» сбор макулатуры, - Флешмоб, - Выставка «Золотая осень» рисунков и поделок из природного материала, - Мастер-классы от волонтерского отряда «Зеленый патруль»	октябрь	10-11	Старшая вожатая, Кл. руководители 1-4 кл. Рук. Отряда «Зеленый патруль»
<b>Мероприятия к Дню пожилого человека:</b> -акция «Тепло на ладошке» - поздравление пожилых людей - онлайн выставка «Бабушкин сундучок»	октябрь	10-11	Старшая вожатая, Кл. руководители 1-4 кл.
Участие во Всероссийской кампании выборов УСУ Неделя всероссийских выборов	Октябрь - ноябрь	10-11	Старшая вожатая, Кл. руководители 1-4 кл.
<b>Ноябрь 2023 г.- Месячник правовых знаний, «Я в Удмуртии живу» - 4.11.-День народного единства., «Неделя добра» - День толерантности, 20.11. - Всероссийский день правовой помощи детям. «Моя семья» - 28.11. - День матери</b>			
<b>Неделя добра</b> (по плану)	6-12.11	10-11	кл. руководители 1-11 кл.
<b>День народного единства «Я в Удмуртии живу»</b> - Мастер-класс «Оберег» - Конкурс чтецов «Люблю тебя, Удмуртия моя» - Выставка поделок «Моя Удмуртия»	23.10 – 05.11	10-11	кл. руководители 1-11 кл.
<b>«Моя семья»</b> - Мастер-класс от мамы - День матери в России: праздничный концерт «Мамино сердце» - Акция «Сюрприз для мамы» - Стихи и песни (онлайн)	28.11	10-11	кл. руководители 1-11 кл.
<b>Декабрь 2023 г.- День рождения школы – 10.12., «В мастерской у Деда Мороза»</b>			
<b>Юбилей школы.</b> КТД «Любим, гордимся!»	1-10.12.	10-11	Зам дир. по ВР, советник,

			Старшая вожатая, Кл. руководители 1-11 кл.
КТД «В мастерской у Деда Мороза» - Акция «Добро пожаловать в сказку» (оформление кабинетов) - Выставка «Рождественский венок»	В течение месяца	10-11	Классные руководители 1-11 кл.
Строительство снежного городка на территории школы	18-29.12.	10-11	Классные руководители 1-11 кл.
Новогодние представления	25-29.12	10-11	Зам дир. по ВР Старшая вожатая, Кл. руководители 1-11 кл.
Новогодние праздники в классах	27-29.12.	10-11	Классные руководители 1-11 кл.
<b>Январь 2023 г. - Месячник «ЗОЖ», Книжника неделя. КАНИКУЛЫ – с 30.12.2023 г. по 08.01.2024 г.</b>			
Акция «Я выбираю здоровый образ жизни»	15-20.01	10-11	Старшая вожатая, Кл. руководители 1-11 кл.
Книжника неделя: - Акция «Дарите книги с любовью» - Искусство художественного слова	22-27.01	10-11	Классные руководители 1-11 кл. Ведущий библиотекарь
IV школьный чемпионат по сбору кубикаРубика		10-11	Классные руководители 1-11 кл.
Добро не уходит на каникулы	4 неделя января	10-11	Старшая вожатая, Советник Кл. руководители 1-11 кл.
<b>Февраль 2023 г. - Месячник военно-патриотического воспитания молодёжи «Во славу Отечества»</b>			

Месячник «Во Славу Отечества»: - «Зарничка», - Фестиваль военно-патриотической песни - Уроки мужества с приглашением участников боевых действий в Афганистане, Чечне, - Конкурс рисунков, - Акция по поздравлению пап и дедушек, мальчиков	февраль	10-11	Зам дир. по ВР Старша я вожата я, Кл. руководит ели 1-
День Российской науки	08.02	10-11	Кл. руководи тели 1-11 кл. Руководит ель музея Учителя предметни ки
Прощание с букварем «Мой первый учебник, мой верный помощник и друг».		10-11	Кл.руково дители 1-4 кл.
<b>Март 2023 г. - месячник науки и творчества, Международный женский день. КАНИКУЛЫ – с 20.03.2023 г. по 29.03.2024 г.</b>			
- Театральный фестиваль «Для мамы» - Показ мод. - Концерт «Весны прекрасные порывы»	До 8 марта	10-11	Старша я вожата я, Классные руководи тели 1-4 кл.
<b>Апрель 2023 г. - Месячник Здорового Образа Жизни. Месячник санитарной очистки. День космонавтики. «Весенняя неделя добра»</b>			
<b>День космонавтики:</b> - Проект «Парад планет» (макет 1 планеты, презентация) - Конкурс легоконструирования «Мой космос»	1 неделя	10-11	Классные руководи тели 1-4 кл.
Церемония награждения по итогам года «День благодарения»	28.04	10-11	Зам дир. по ВР Старша я вожата я, Кл. руководит ели 1-11 кл.

			Педагоги доп. обр
<b>Май 2023 г. – 80 годовщина ВЕЛИКОЙ ПОБЕДЫ</b> <b>«До свидания, школа! Здравствуй, лето!»</b>			
Всероссийская акция: «Георгиевская ленточка»	01.05 – 09.05	10-11	Старшая вожатая, Советник Классные руководите ли 1-11 кл.
Акция «Окна ПОБЕДЫ»	25.04 10.05	10-11	Старшая вожатая, Советник Классные руководите ли 1-11 кл.
Акция «Открытие для ветерана».	4 неделя	10-11	Кл.руковод ители 1-11 кл. Руководит ель музея
Митинг у обелиска «Эхо войны»	6.05	10-11	Старшая вожатая, Советник Кл. руководите ли 1-11 кл.
Торжественная линейка «До свидания, школа!» - 1-8,10 классы.	31.05	10-11	Старшая вожатая, Советник Классные руководите ли кл.
<b>Июнь, июль, август 2023 г.</b> <b>КАНИКУЛЫ – с26.05.2024 г. по 31.08.2024 г.</b>			
Летние образовательные и досуговые мероприятия	В течение лета	10-11	Старшая вожатая, Советник Кл. руководите ли 1-11 кл.
<b>Модуль «Организация предметно-пространственной среды»</b>			
Оформление внешнего фасада здания, класса, холла при входе в общеобразовательную организацию государственной символикой Российской Федерации,	10-11	Август- сентябрь	заместител ь директора

субъекта Российской Федерации, муниципального образования (флаг, герб) - изображениями символики Российского государства в разные периоды тысячелетней истории, исторической символики региона.			по ВР, АХЧ, ст. вожатая, советник, кл. руководители
Оформление классного уголка - (название, девиз класса, информационный стенд), уголка безопасности	10-11	Август-сентябрь	кл.руководители
Организация и поддержание в общеобразовательной организации звукового пространства позитивной духовно-нравственной, гражданско-патриотической воспитательной направленности (звонки-мелодии, музыка, информационные сообщения), исполнение гимна Российской Федерации	10-11	По мере необходимости	ст. вожатая, советник, кл. руководители
Поддержание в библиотеке стеллажей свободного книгообмена, на которые обучающиеся, родители, педагоги выставляют для общего использования свои книги, брать для чтения другие	10-11	В течение года	Библиотекарь
Оформление пространств проведения значимых событий, праздников, церемоний, торжественных линеек, творческих вечеров (событийный дизайн)	10-11	Август-сентябрь	заместитель директора по ВР, АХЧ, ст. вожатая, советник, кл. руководители
Уход за растениями в кабинетах и на клумбах школы	10-11	В течение года	Классные руководители
Оформление классных уголков	10-11	До 15 сентября	кл.руководители
Осенний субботник «Школе – чистый двор»	10-11	с 15 сентября	кл. руководители
Экологическая акция по сдаче макулатуры «Бумажный бум»	10-11	октябрь	кл. руководители
Акция «Чистая школа» (генеральная уборка классов).	10-11	с 23 октября	кл. руководители
Акция «Чистая школа» (генеральная уборка классов).	10-11	С 1 декабря	кл. руководители
Экологическая акция по сдаче макулатуры «Бумаге – вторая жизнь»	10-11	С 10 декабря	кл. руководители

Весенний субботник «Школе – чистый двор»	10-11	май	кл. руководители
Осенний субботник «Школе – чистый двор»	10-11	сентябрь	кл. руководители
Экологическая акция по сдаче макулатуры «Бумаге – вторая жизнь»	10-11	апрель	кл. руководители
Акция «Чистая школа» (генеральная уборка классов).	10-11	с 10 мая	кл. руководители
<b>Модуль «Социальное партнерство»</b>			
Заключен договор о социальном партнерстве	10-11	Август-сентябрь	Администрация школы
Участие представителей организаций-партнёров в проведении отдельных уроков, внеурочных занятий, внешкольных мероприятий соответствующей тематической направленности	10-11	В течение года	кл. руководители
Проведение на базе организаций-партнёров отдельных уроков, занятий, внешкольных мероприятий, акций воспитательной направленности	10-11	В течение года	кл. руководители
Расширение сетевого взаимодействия и сотрудничества между педагогами города, как основных учебных заведений, так дополнительных	10-11	В течение года	кл. руководители
<b>Модуль «Профилактика и безопасность»</b>			
Месячник безопасности жизнедеятельности (профилактика ДТП, пожарной безопасности, экстремизма, терроризма, беседы, классные часы по ПДД, ПБ)	10-11	сентябрь	преподаватель-организатор ОБЖ, классные руководители
Беседы о правилах ПДД, ППБ, правилах поведения учащихся в школе, общественных местах. Вводные инструктажи.	10-11	2-10 сентября	кл. руководители
Всероссийский открытый урок по ОБЖ	10-11	03.09	преподаватель-организатор ОБЖ, классные руководители
Учебная эвакуация	10-11	Начало сентября	Директор классные руководители

Рейд по проверке наличия схем безопасного маршрута и наличия светоотражающих элементов у обучающихся	10-11	14 - 19.09	преподаватель-организатор ОБЖ, Совет обучающихся
Открытые уроки по предмету ОБЖ с привлечением специалистов ПСЧ №23, «МЧС России»	10-11	октябрь	преподаватель-организатор ОБЖ, классные руководители
«15 минут о безопасности», <i>Даты и темы планирует для своего класса на год</i>	10-11	1 раз в месяц	кл. руководители
Совет профилактики правонарушений	10-11	1 раз в четверть	Зам.директора по ВР Соц.педагог
Беседы по безопасности учащихся в период осенних каникул	10-11	Конец 1 четверти	кл. руководители
Беседы по пожарной безопасности, правилах безопасности на водоемах в зимний период, поведение на школьных Елках.	10-11	Конец 2 четверти	кл. руководители
Беседы с учащимися по правилам безопасности в период весенних каникул и «Осторожно, гололед».	10-11	Конец 3 четверти	кл. руководители
Правила безопасного поведения на летних каникулах. Инструктажи по ПДД, ППБ, поведение на ж/д транспорте, на водоемах в летний период и т.п.	10-11	Конец 4 четверти	кл. руководители
День памяти жертв ДТП. Акция «Пусть дорога будет безопасной»	10-11	18.11	преподаватель-организатор ОБЖ, кл. руководители
Мероприятие, приуроченные к празднику «Дню пожарной охраны» (выставка техники, открытые классные часы с приглашением сотрудников пожарной охраны)	10-11	апрель	преподаватель-организатор ОБЖ, кл. руководители
(согласно Программы по профилактике безнадзорности, правонарушений и формированию здорового образа жизни учащихся МБОУ «Лицей №1	10-11		



им. Н.К. Крупской» г.Камбарка «Мы вместе» на 2019-2024 гг.			
<b>Модуль «Самоуправление»</b>			
Организация дежурства по школе	10-11	В течении года	кл. руководители
Организация дежурства по классу, по столовой	10-11	В течении года	Актив класса
Совет Первых РДДМ	10-11	1 раз в месяц	Советник по воспитанию
Совет обучающихся	10-11		
Участие в региональных и всероссийских проектах, Акциях, мероприятиях	10-11	По плану РДДМ	Актив РДДМ Советник по воспитанию
Выборы органов самоуправления в классе.	10-11	сентябрь	кл. руководители
Работа в соответствии с обязанностями	10-11	В течение года	кл. руководители
Отчет перед классом о проведенной работе	10-11	Май	кл. руководители лидеры советов класса
Заседания министерств, выборы актива школьного самоуправления	10-11		
Учеба актива Старт общешкольных конкурсов «Лучший класс года», «Ученик года», «Классный Лидер», «Самый спортивный класс» и т.д.	10-11		
Заседание актива школьного самоуправления по планированию мероприятий на четверть	10-11	раз в четверть	
Работа актива по подготовке и проведению акций, мероприятий, дел, событий	10-11	В течение года	
Всероссийская кампания выборов президента Совета обучающихся	10-11	Октябрь-ноябрь	
Итоговое заседание актива школьного самоуправления	10-11	май	
<b>Модуль «Профориентация»</b>			
Экскурсии на предприятия Удмуртии	10-11	Октябрь – май	Классные руководит

			ели
Школьная научно-практическая конференция «Шаг в науку»	10-11	Февраль	Классные руководители
Классные часы «Азбука профессий»	10-11	1 раз в четверть	Классные руководители
Внеурочная деятельность, направленная на профессиональное самоопределение «Россия – мои горизонты»	10-11	В течение года	Классные руководители
Объединения дополнительного образования, направленные на профессиональное самоопределение обучающихся	10-11	В течение года	Классные руководители
Профориентационные часы общения («Профессии моей семьи», «Моя мечта о будущей профессии», «Путь в профессию начинается в школе»)	10-11	В течение года	Классные руководители
Встречи с людьми разных профессий, представителей учебных заведений.	10-11	В течение года	Классные руководители
Экскурсии на предприятия и организации Удмуртии	10-11	В течение года	Классные руководители
Участие в работе всероссийских профориентационных проектов (просмотр лекций, участие в мастер - классах, посещение открытых уроков – онлайн - уроки финансовой грамотности (регистрация пользователей на платформе проекта «Билет в будущее»), тестирование на платформе проекта «Билет в будущее», Всероссийские открытые уроки на портале «ПроеКТОриЯ»)	10-11	В течение года	Классные руководители
Посещение дней открытых дверей в средних специальных учебных заведениях и Московской области	10-11	В течение года	Классные руководители
Индивидуальные консультации психолога для школьников и их родителей	10-11	В течение года	Классные руководители
Проектная деятельность	10-11	В течение года	Педагоги по предмету ИП, руководители проектов

<b>ВАРИАТИВНЫЕ МОДУЛИ</b>			
<b>Модуль «Дополнительное образование»</b>			
«Сильный текст» - журналистика	Социальн о- педагогич еское	2	Мельников а О.Н.
«Доброволец»		2	Мельников а О.Н.
«Зеленый патруль» - волонтерский экологический отряд		2	Гареева Е.А.
«Территория актива»		3	Короткова Д.С.
«Шаг в будущее»		2	Балакина О.П.
«Лидер» - РСМ		3	Соломенни кова Е.А.
«Школа волонтеров»		2	Дегтева М.В.
«Билет в будущее»		2	Копытова О.Ю.
«Путь к успеху»		1	Санникова Н.А.
«Литературная студия»		2	Короткова Д.С.
«Мой выбор» – правовой отряд		2	Каляева Л.С.
«Поколение» - патриотический отряд		2	Глухова М.В.
Школьная служба примирения «Равный равному»		2	Санникова Н.А.
«Я и Мы»	Туристск о- краеведче ское	1	Санникова Н.А.
«Музей»		2	Гареева Е.А.
«Юный турист»		2	Килин М.С.
«Водный туризм»		2	Килин М.С.
«Основы эстрадного вокала»	Художест венное	2	Зайцева О.В.
Театральная студия «Зазеркалье»		3	Мельников а О.Н.
Изостудия «Акварель»		2	Мельников а О.Н.

«Паперкрафт»		1	Дегтева М.В.
«В объективе»	Техническое	1	Дегтева М.В.
«Медиа студия»		2	Соломенникова Е.А.
«Юный техник»		2	Стуков В.А.
«3Д»		2	Стуков В.А.
«Белая ладья»	Физкультурно-спортивное	2	Давлетшина З.Г.
«Баскетбол»		2	Шергин Ю.В.
«Волейбол»		2	Шеогин Ю.В.

**Модуль «Детские общественные объединения»**

Вступление обучающихся в РДМ «Движение Первых» (первичное отделение)	10-11	В течение года	советник, куратор Первичного отделения Движения Первых классные руководители
Дни единых действий: участие во Всероссийской акции, посвященной Дню знаний	10-11	01.09	советник, куратор Первичного отделения Движения Первых классные руководители
Дни единых действий: участие во Всероссийской акции, посвященной Дню туризма	10-11	27.09	советник, куратор Первичного отделения Движения Первых классные руководители
Дни единых действий: участие во Всероссийской акции, посвященной Дню учителя	10-11	05.10	советник, куратор Первичного отделения Движения Первых

			классные руководители
Дни единых действий: участие во Всероссийской акции, посвященной Дню народного единства	10-11	04.11	советник, куратор Первичного отделения Движения Первых классные руководители
Дни единых действий: участие во Всероссийской акции, посвященной Дню матери	10-11	29.11	советник, куратор Первичного отделения Движения Первых классные руководители
Дни единых действий: участие во Всероссийской акции, посвященной Дню Героев Отечества, кинопросмотр	10-11	09.12	советник, куратор Первичного отделения Движения Первых классные руководители
Дни единых действий: участие во Всероссийской акции «Подари книгу» в Международный день книгодарения	10-11	14.02	советник, куратор Первичного отделения Движения Первых классные руководители
Дни единых действий: участие во Всероссийской акции, посвященной Дню защитника Отечества	10-11	23.02	советник, куратор Первичного отделения Движения Первых классные руководители
Дни единых действий: участие во Всероссийской акции, посвященной Международному женскому дню	10-11	08.03	советник, куратор Первичного отделения Движения Первых классные руководители

Дни единых действий: участие во Всероссийской акции, посвященной Дню счастья	10-11	20.03	советник, куратор Первичного отделения Движения Первых классные руководители
Дни единых действий: участие во Всероссийской акции, посвященной Дню смеха	10-11	01.04	советник, куратор Первичного отделения Движения Первых классные руководители
Дни единых действий: участие во Всероссийской акции, посвященной Дню Победы	10-11	09.05	советник, куратор Первичного отделения Движения Первых классные руководители
Всероссийский проект «Орлята России»	10-11	В течение года	советник, куратор Первичного отделения Движения Первых классные руководители
Региональный проект «Формула успеха»	10-11	В течение года	советник, куратор Первичного отделения Движения Первых классные руководители
Участие во Всероссийских проектах по активностям РДДМ	10-11	В течение года	советник, куратор Первичного отделения Движения Первых классные руководители
Участие в благотворительных акциях	10-11	В течение года	советник, куратор

			Первичного отделения Движения Первых классные руководители
Участие в проекте «Добро не уходит на каникулы»	10-11	В течение года	советник, куратор Первичного отделения Движения Первых классные руководители
Участие во всероссийских, региональных конкурсах, проектах общероссийской общественной неполитической некоммерческой организации Российский Союз Молодежи	10-11	В течение года	Камбарской М «МАРТ» РО УТРО РСМ
Участие во всероссийских, региональных экологических конкурсах	10-11	В течение года	Волонтерский экологический отряд «Зелень патруль, ПДО
Участие во всероссийских, региональных, муниципальных конкурсах, проектах по ПДД	10-11	В течение года	Отряды ЮИД ПДО
<b>Модуль «Школьные медиа»</b>			
Работа школьного Медиацентра «Утро»	10-11	В течение года	ПДО
Выпуск школьной газеты «Лицейст»	10-11	В течение года	ПДО
Размещение созданных детьми рассказов, стихов, сказок, репортажей на сайте школы в социальных сетях.	10-11	В течение года	Классные руководители
Видео-, фотосъемка мероприятий.	10-11	В течение года	Классные руководители
Поздравление победителей спортивных соревнований, конкурсов и фестивалей на сайте школы и в социальных сетях .	10-11	В течение года	Классные руководители
<b>Модуль «Экскурсии, походы»</b>			
Посещение выездных представлений театров в школе	10-11	В течение года	Классные руководители
Посещение концертов в КДЦ «Молодежный», ТЦ «Овация»	10-11	В течение года	Классные руководители
Сезонные экскурсии на природу	10-11	По плану классного руководителя	Классные руководители
Поход классом в кино	10-11	По плану	Классные

		классного руководите ля.	руководители
Экскурсии в музеи, пожарную часть, предприятия	10-11	По плану классного руководите ля	Классные руководители
Туристические походы выходного дня «В поход за здоровьем»	10-11	сентябрь	Классные руководители
<b>Модуль «Школьный музей»</b>			
Экскурсия по «Музею истории школы» (обзорная)	10-11	В течение года	Классные руководители
Встречи с интересными людьми	10-11	В течение года	Классные руководители
Выставка фондов школьного музея	10-11	По плану классного руководите ля	Классные руководители
Работа по плану Школьного музея.			
<b>Модуль «Школьный театр»</b>			
Просмотр постановок театрального объединения «Зазеркалье»	10-11	В течение года	Классные руководители
Театрализованное новогоднее представление.	10-11	Декабрь	Классные руководители
<b>Модуль «Школьный спортивный клуб»</b>			
По плану работы Школьного спортивного клуба «Спортивное братство лицей» на 2023-2024 уч.г.			
<b>Модуль «Центр образования цифрового и гуманитарного профилей «Точка роста»</b>			
По плану работы Центра образования цифрового и гуманитарного профилей «Точка роста» на 2023-2024 уч.г.			
<b>Модуль «Добровольческая деятельность (волонтерство)»</b>			
Патриотические акции в помощь ветеранам и пожилым людям «Окна Победы», «Цветы ветеранам», «Дорогие, мои, старики!», «Новогодний подарок – одиноким людям», «Ветеран живёт рядом»	10-11	В течение года	Классные руководители
Экологические акции «Сохрани дерево», «Помоги птицам», «Бумаге – вторую жизнь» «Живи, Земля!» «Крышечки»	10-11	В течение года	Классные руководители

**Корректировка плана воспитательной работы уровня начального общего образования возможно с учетом текущих приказов, постановлений, писем, распоряжений Министерства просвещения РФ, Министерства образования и науки УР**



### 3.5. Система условий реализации основной образовательной программы в соответствии с требованиями Стандарта

#### **Требования к кадровым условиям реализации основной образовательной программы**

Лицей укомплектован кадрами, имеющими необходимую квалификацию для решения задач, определенных основной образовательной программой образовательной организации, и способными к инновационной профессиональной деятельности.

Соответствуют требованиям:

- укомплектованность образовательной организации педагогическими, руководящими и иными работниками – 100%;
- уровень квалификации педагогических и иных работников образовательной организации соответствует требованиям ФГОС СОО, актуализируется ежегодно, представлен в Приложении к ООП СОО;
- профессиональное развитие педагогических работников актуализируется ежегодно, представлено в Приложении к ООП СОО.

#### **Психолого-педагогические условия реализации основной образовательной программы**

##### **Обеспечение преемственности содержания и форм организации образовательной деятельности при получении среднего общего образования**

Среднее общее образование является продолжением единой системы получения образования. Основная образовательная программа СОО строится на тех же принципах, что и программа основного общего образования с включением новых форм.

Обеспечение преемственности в формах организации деятельности обучающихся реализуется как в урочной, так и во внеурочной работе.

#### **Учет специфики возрастного психофизического развития обучающихся**

Обеспечение преемственности осуществляется с учетом возрастных психофизических особенностей обучающихся на уровне среднего общего образования. На уровне среднего общего образования меняется мотивация, учеба приобретает профессионально-ориентированный характер.

Направления работы предусматривают мониторинг психологического и эмоционального здоровья обучающихся с целью сохранения и повышения достижений в личностном развитии, а также определения индивидуальной психолого-педагогической помощи обучающимся, испытывающим разного рода трудности. Для этого в ООП включена **Программа коррекционной работы на уровне среднего общего образования для школьников, оказавшихся в трудной жизненной ситуации, а также обучающихся с трудностями в обучении и социализации.**

#### **Формирование и развитие психолого-педагогической компетентности обучающихся, педагогических и административных работников, родителей (законных представителей) обучающихся**

С целью обеспечения поддержки обучающихся проводится работа по формированию психологической компетентности родителей (законных представителей) обучающихся. Работа с родителями (законными представителями) осуществляется через тематические родительские собрания, консультации педагогов и специалистов, психолого-педагогические консилиумы, круглые столы, презентации классов, посещение уроков и внеурочных мероприятий. Психологическая компетентность родителей (законных представителей) формируется также в дистанционной форме через Интернет.

Психологическое просвещение обучающихся осуществляется на психологических занятиях, тренингах, интегрированных уроках, консультациях, дистанционно. Программа мероприятия представлена в Плане работы педагога-психолога. (Приложение к ООП СОО).

### **Вариативность направлений психолого-педагогического сопровождения участников образовательных отношений**

К основным направлениям психолого-педагогического сопровождения обучающихся можно отнести:

- сохранение и укрепление психического здоровья обучающихся;
- формирование ценности здоровья и безопасного образа жизни;
- развитие экологической культуры;
- дифференциацию и индивидуализацию обучения;
- мониторинг возможностей и способностей обучающихся;
- выявление и поддержку одаренных обучающихся, поддержку обучающихся с особыми образовательными потребностями;
- психолого-педагогическую поддержку участников олимпиадного движения;
- обеспечение осознанного и ответственного выбора дальнейшей профессиональной сферы деятельности;
- формирование коммуникативных навыков в разновозрастной среде и среде сверстников;
- поддержку объединений обучающихся, ученического самоуправления.

Важной составляющей деятельности образовательных организаций является психолого-педагогическое сопровождение педагогов. Оно осуществляется с целью повышения психологической компетентности, создания комфортной психологической атмосферы в педагогическом коллективе, профилактики профессионального выгорания психолого-педагогических кадров.

Значительное место в психолого-педагогическом сопровождении педагогов занимает профилактическая работа, в процессе которой педагоги обучаются установлению психологически грамотной системы взаимоотношений с обучающимися, основанной на взаимопонимании и взаимном восприятии друг друга. Педагоги обучаются навыкам формирования адекватной Я-концепции, разрешения проблем, оказания психологической поддержки в процессе взаимодействия с обучающимися и коллегами.

По вопросам совершенствования организации образовательных отношений проводится консультирование (сопровождение индивидуальных образовательных траекторий), лекции, семинары, практические занятия. Программа мероприятия представлена в Плане работы педагога-психолога. (Приложение к ООП СОО).

### **Диверсификация уровней психолого-педагогического сопровождения**

При организации психолого-педагогического сопровождения участников образовательных отношений на уровне среднего общего образования можно выделить следующие уровни психолого-педагогического сопровождения: индивидуальное, групповое, на уровне класса, на уровне образовательной организации.

Система психологического сопровождения строится на основе развития профессионального взаимодействия психолога и педагогов, специалистов; она представляет собой интегративное единство целей, задач, принципов, структурно-содержательных компонентов, психолого-педагогических условий, показателей, охватывающих всех участников образовательных отношений: учеников, их родителей (законных представителей), педагогов.

### **Вариативность форм психолого-педагогического сопровождения участников образовательных отношений**

Основными формами психолого-педагогического сопровождения выступают:

- диагностика, направленная на определение особенностей статуса обучающегося,

- консультирование педагогов и родителей, которое осуществляется педагогом и психологом с учетом результатов диагностики, а также администрацией образовательной организации;
- профилактика, экспертиза, развивающая работа, просвещение, коррекционная работа, осуществляемая в течение всего учебного времени.

### **Финансовое обеспечение реализации образовательной программы среднего общего образования**

Финансовое обеспечение реализации основной образовательной программы среднего общего образования включает в себя:

- обеспечение государственных гарантий прав граждан на получение бесплатного общедоступного среднего общего образования;
- исполнение требований ФГОС СОО организацией, осуществляющей образовательную деятельность;
- реализацию обязательной части основной образовательной программы и части, формируемой участниками образовательных отношений, включая выполнение индивидуальных проектов и внеурочную деятельность.

Финансовое обеспечение реализации основной образовательной программы среднего общего образования отражает структуру и объем расходов, необходимых для реализации основной образовательной программы среднего общего образования, а также механизм их формирования.

Расчет нормативов, определяемых органами государственной власти субъектов Российской Федерации в соответствии с пунктом 3 части 1 статьи 8 Федерального закона от 29 декабря 2012 г. № 273-ФЗ «Об образовании в Российской Федерации», нормативных затрат оказания государственных (муниципальных) услуг по реализации образовательной программы среднего общего образования осуществляется по направленности (профилю) основной образовательной программы среднего общего образования с учетом форм обучения, сетевой формы реализации образовательных программ, образовательных технологий, специальных условий получения образования обучающимися с ограниченными возможностями здоровья, обеспечения дополнительного профессионального образования педагогическим работникам, обеспечения безопасных условий обучения и воспитания, охраны здоровья обучающихся, а также с учетом иных предусмотренных указанным Федеральным законом особенностей организации и осуществления образовательной деятельности (для различных категорий обучающихся) в расчете на одного обучающегося.

### **Материально-технические условия реализации основной образовательной программы**

Материально-технические условия реализации основной образовательной программы формируются с учетом:

- требований ФГОС СОО;
- положения о лицензировании образовательной деятельности, утвержденного постановлением Правительства Российской Федерации от 18.09.2020 года №1490;
- Санитарно-эпидемиологических правил и нормативов СП 2.4.3648-20 "Санитарно-эпидемиологические требования к организациям воспитания и обучения, отдыха и оздоровления детей и молодежи" СП 2.4.3648-20 Санитарно-эпидемиологические требования к организациям воспитания и обучения, отдыха и оздоровления детей и молодежи,
- Санитарно-эпидемиологических правил и нормативов СанПиН 2.4.5.2409-08 «Санитарно-эпидемиологические требования к организации питания обучающихся в общеобразовательных организациях, учреждениях начального и среднего профессионального образования», утвержденных постановлением Главного государственного санитарного врача Российской Федерации от 23 июля 2008 г. № 45;

– иных действующих федеральных/региональных/муниципальных/ локальных нормативных актов и рекомендаций.

Материально-технические условия реализации основной образовательной программы:

– обеспечивают формирование единой мотивирующей интерактивной среды как совокупности имитационных и исследовательских практик, реализующих через техносферу образовательной организации вариативность, развитие мотивации обучающихся к познанию и творчеству (в том числе научно-техническому), включение познания в значимые виды деятельности, а также развитие различных компетентностей;

– учитывают:

- специальные потребности различных категорий обучающихся (с повышенными образовательными потребностями, с ограниченными возможностями здоровья и пр.);

- специфику основной образовательной программы среднего общего образования (профили обучения, уровни изучения, обязательные и элективные предметы/курсы, индивидуальная проектно-исследовательская деятельность, урочная и внеурочная деятельность, ресурсы открытого неформального образования, подготовка к продолжению обучения в высших учебных заведениях);

- актуальные потребности развития образования (открытость, вариативность, мобильность, доступность, непрерывность, интегрируемость с дополнительным и неформальным образованием);

– обеспечивают:

- подготовку обучающихся к саморазвитию и непрерывному образованию;

- формирование и развитие мотивации к познанию, творчеству и инновационной деятельности;

- формирование основы научных методов познания окружающего мира;

- условия для активной учебно-познавательной деятельности;

- воспитание патриотизма и установок толерантности, умения жить с непохожими людьми;

- развитие креативности, критического мышления;

- поддержку социальной активности и осознанного выбора профессии;

- возможность достижения обучающимися предметных, метапредметных и личностных результатов освоения основной образовательной программы;

- возможность для беспрепятственного доступа обучающихся с ограниченными возможностями здоровья и инвалидов к объектам инфраструктуры образовательной организации;

- эргономичность, multifunctionality и трансформируемость помещений образовательной организации.

Здание образовательной организации, набор и размещение помещений для осуществления образовательной деятельности, активной деятельности, отдыха, питания и медицинского обслуживания обучающихся, их площадь, освещенность и воздушно-тепловой режим, расположение и размеры рабочих, учебных зон и зон для индивидуальных занятий соответствуют государственным санитарно-эпидемиологическим правилам и нормативам, обеспечивают возможность безопасной и комфортной организации всех видов урочной и внеурочной деятельности для всех ее участников.

Организация располагает на праве собственности материально-техническим обеспечением образовательной деятельности (помещениями и оборудованием) для реализации программы среднего общего образования в соответствии с учебным планом. Помещение для реализации программы: отдельно стоящее трехэтажное здание с огражденной территорией, находящееся по адресу: 427950, УР, г. Камбарка, ул. К.Маркса, д. 73.

В образовательной организации выделяются и оборудуются помещения для реализации образовательной деятельности обучающихся, административной и хозяйственной деятельности.

Выделение (назначение) помещений осуществляется с учетом основной образовательной программы образовательной организации, ее специализации (выбранных профилей) и программы развития, а также иных особенностей реализуемой основной образовательной программы.

В образовательной организации предусмотрены:

- учебные кабинеты;
- помещения для занятий учебно-исследовательской и проектной деятельностью, моделированием и техническим творчеством, музыкой и изобразительным искусством, а также другими учебными курсами и курсами внеурочной деятельности по выбору обучающихся;
- мастерские в соответствии с профилями обучения;
- информационно-библиотечный центр с рабочими зонами свободного доступа (коллективного пользования), оборудованными читальными залами и книгохранилищами, медиатекой;
- мультифункциональный актовый зал для проведения информационно-методических, учебных, а также массовых, досуговых, развлекательных мероприятий;
- спортивный зал, спортивные сооружения;
- помещения для питания обучающихся, а также для хранения и приготовления пищи (с возможностью организации горячего питания);
- помещение медицинского назначения;
- административные и иные помещения, оснащенные необходимым оборудованием;
- гардеробы, санузлы, места личной гигиены;
- участок (территория) с необходимым набором оборудованных зон;
- полные комплекты технического оснащения и оборудования, включая расходные материалы, обеспечивающие изучение учебных предметов, курсов и курсов внеурочной деятельности;
- мебель, офисное оснащение и хозяйственный инвентарь.

Материально-техническое оснащение образовательной деятельности обеспечивает следующие ключевые возможности:

- реализацию индивидуальных учебных планов обучающихся, осуществления ими самостоятельной познавательной деятельности;
- проектную и исследовательскую деятельность обучающихся, проведение наблюдений и экспериментов (в т.ч. с использованием традиционного и цифрового лабораторного оборудования, виртуальных лабораторий, электронных образовательных ресурсов, вещественных и виртуально-наглядных моделей и коллекций основных математических и естественно-научных объектов и явлений);
- художественное творчество с использованием современных инструментов и технологий, художественно-оформительские и издательские работы;
- научно-техническое творчество, создание материальных и информационных объектов с использованием ремесла и цифрового производства;
- получение личного опыта применения универсальных учебных действий в экологически ориентированной социальной деятельности, экологического мышления и экологической культуры;
- базовое и углубленное изучение предметов;
- проектирование и конструирование, в том числе моделей с цифровым управлением и обратной связью, с использованием конструкторов, образовательной робототехники, программирования;
- наблюдение, наглядное представление и анализ данных, использование цифровых планов и карт, спутниковых изображений;
- физическое развитие, систематические занятия физической культурой и спортом, участие в физкультурно-спортивных и оздоровительных мероприятиях;

- исполнение, сочинение и аранжировку музыкальных произведений с применением традиционных народных и современных инструментов и цифровых технологий;
- практическое освоение правил безопасного поведения на дорогах и улицах с использованием игр, оборудования, а также компьютерных технологий;
- размещение продуктов познавательной, учебно-исследовательской и проектной деятельности обучающихся в информационно-образовательной среде образовательной организации;
- индивидуальную и групповую деятельность, планирование образовательной деятельности, фиксацию его реализации в целом и на отдельных этапах, выявление и фиксирование динамики промежуточных и итоговых результатов;
- доступ к информационно-библиотечному центру, ресурсам Интернета, учебной и художественной литературе, коллекциям медиаресурсов на электронных носителях, к множительной технике для тиражирования учебных и методических текстографических и аудио-, видеоматериалов, результатов творческой, научно-исследовательской и проектной деятельности обучающихся;
- проведение массовых мероприятий, собраний, представлений, организацию досуга и общения обучающихся, группового просмотра кино- и видеоматериалов, организацию сценической работы, театрализованных представлений (обеспеченных озвучиванием, освещением и мультимедийным сопровождением);
- маркетинг образовательных услуг и работу школьных медиа (выпуск школьных печатных изданий, работа сайта образовательной организации, школьного телевидения, представление школы в социальных сетях и пр.);
- организацию качественного горячего питания, медицинского обслуживания и отдыха обучающихся и педагогических работников.

Указанные виды деятельности обеспечиваются расходными материалами. Важно, чтобы инфраструктура образовательной организации обеспечивала дополнительные возможности:

- зоны (помещения) для коворкинга (свободной совместной деятельности) обучающихся, педагогических и административных работников;
- зоны уединения и психологической разгрузки;
- зоны индивидуальной работы обучающихся (информационный поиск, формирование контента, подготовка к занятиям и пр.);
- беспроводной безопасный доступ к сети Интернет;
- использование личных электронных устройств с учетом политики информационной безопасности.

Оформление помещений образовательной организации соответствует действующим санитарным нормам и правилам, рекомендациям по обеспечению эргономики, а также максимально способствует реализации интеллектуальных, творческих и иных способностей и замыслов обучающихся и педагогических работников.

Подробный перечень оборудования представлен в справке МТО. Справка актуализируется регулярно, при внесении изменений в перечень оборудования (приобретение или списание).

***Справка МТО является Приложением к ООП.***

### **Информационно-методические условия реализации основной образовательной программы**

Информационно-методические условия реализации основной образовательной программы обеспечиваются современной информационно-образовательной средой (ИОС), включающей:

- комплекс информационных образовательных ресурсов, в том числе цифровые образовательные ресурсы;

– совокупность технологических средств ИКТ: компьютеры, иное информационное оборудование, коммуникационные каналы;

– систему современных педагогических технологий, обеспечивающих обучение в современной информационно-образовательной среде.

Функционирование информационной образовательной среды образовательной организации обеспечивается средствами информационно-коммуникационных технологий и квалификацией работников, ее использующих и поддерживающих.

Основными структурными элементами ИОС являются:

– информационно-образовательные ресурсы в виде печатной продукции;

– информационно-образовательные ресурсы на сменных носителях;

– информационно-образовательные ресурсы сети Интернет;

– вычислительная и информационно-телекоммуникационная инфраструктура;

– прикладные программы, в том числе поддерживающие административную и финансово-хозяйственную деятельность образовательной организации (бухгалтерский учет, делопроизводство, кадры и т. д.).

Важной частью ИОС является официальный сайт образовательной организации в сети Интернет, на котором размещается информация о реализуемых образовательных программах, ФГОС, материально-техническом обеспечении образовательной деятельности и др.

Информационно-образовательная среда организации, осуществляющей образовательную деятельность, обеспечивает:

– информационно-методическую поддержку образовательной деятельности;

– планирование образовательной деятельности и ее ресурсного обеспечения;

– проектирование и организацию индивидуальной и групповой деятельности;

– мониторинг и фиксацию хода и результатов образовательной деятельности;

– мониторинг здоровья обучающихся;

– современные процедуры создания, поиска, сбора, анализа, обработки, хранения и представления информации;

– дистанционное взаимодействие всех участников образовательных отношений (обучающихся, их родителей (законных представителей), педагогических работников, органов, осуществляющих управление в сфере образования, общественности), в том числе с применением дистанционных образовательных технологий;

– дистанционное взаимодействие организации, осуществляющей образовательную деятельность с другими образовательными организациями, учреждениями культуры, здравоохранения, спорта, досуга, службами занятости населения, обеспечения безопасности жизнедеятельности.

### **Учебно-методическое и информационное обеспечение реализации основной образовательной программы**

В целях обеспечения реализации образовательных программ сформированы библиотеки, в том числе цифровые (электронные), обеспечивающие доступ к информационным справочным и поисковым системам, а также иным информационным ресурсам. Библиотечный фонд укомплектован печатными и (или) электронными учебными изданиями (включая учебники и учебные пособия), методическими и периодическими изданиями по всем входящим в реализуемую основную образовательную программу среднего общего образования учебным предметам, курсам, дисциплинам (модулям) на определенных учредителем организации, осуществляющей образовательную деятельность, языках обучения и воспитания.

Кроме учебной литературы библиотека содержит фонд дополнительной литературы: отечественная и зарубежная, классическая и современная художественная литература; научно-популярная и научно-техническая литература; издания по изобразительному искусству, музыке, физической культуре и спорту, экологии, правилам безопасного поведения на дорогах; справочно-

библиографические и периодические издания; собрание словарей; литературу по социальному и профессиональному самоопределению обучающихся.

С целью создания широкого, постоянного и устойчивого доступа всех участников образовательных отношений к любой информации, связанной с реализацией основной образовательной программы, достижением планируемых результатов, организацией образовательной деятельности, обеспечивается функционирование школьного сервера, школьного сайта, внутренней (локальной) сети, внешней (в том числе глобальной) сети.

При реализации программы среднего общего образования каждому обучающемуся, родителям (законным представителям) несовершеннолетнего обучающегося в течение всего периода обучения обеспечен доступ к информационно-образовательной среде организации. Каждый обучающийся и родитель (законный представитель) имеет свои логин и пароль от электронной информационной системы «Электронный журнал» Барс.веб, также имеется свободный доступ к официальному сайту образовательной организации в сети Интернет.

На сайте имеется доступ к:

- к учебным планам, рабочим программам учебных предметов, учебных курсов (в том числе внеурочной деятельности), учебных модулей, учебным изданиям и образовательным ресурсам, указанным в рабочих программах учебных предметов, учебных курсов (в том числе внеурочной деятельности), учебных модулей, информации о ходе образовательного процесса, результатах промежуточной и государственной итоговой аттестации обучающихся (ссылка на официальный ресурс получения результатов);
- доступ к информации о расписании проведения учебных занятий, процедурах и критериях оценки результатов обучения;
- возможность использования современных ИКТ в реализации программы среднего общего образования, в том числе использование имеющихся средств обучения и воспитания в электронном виде, электронных образовательных и информационных ресурсов, средств определения уровня знаний и оценки компетенций, а также иных объектов, необходимых для организации образовательной деятельности с применением электронного обучения, дистанционных образовательных технологий, объективного оценивания знаний, умений, навыков и достижений обучающихся.

Реализация программы среднего общего образования с применением электронного обучения, дистанционных образовательных технологий осуществляется в соответствии с Гигиеническими нормативами и Санитарно-эпидемиологическими требованиями.

Перечень информационно-методических и учебно-методических условий образовательной организации представлена в виде таблицы и является Приложением к ООП СОО. Актуализируется ежегодно.

#### **Обоснование необходимых изменений в имеющихся условиях в соответствии с основной образовательной программой среднего общего образования**

Образовательной организацией определяются все необходимые меры и сроки по приведению информационно-методических условий реализации основной образовательной программы среднего общего образования в соответствие с требованиями ФГОС СОО.



Система условий реализации ООП образовательной организации базируется на результатах проведенной в ходе разработки программы комплексной аналитико-обобщающей и прогностической работы, включающей:

- анализ имеющихся в образовательной организации условий и ресурсов реализации основной образовательной программы среднего общего образования;
- установление степени их соответствия требованиям ФГОС, а также целям и задачам основной образовательной программы образовательной организации, сформированным с учетом потребностей всех участников образовательных отношений;
- выявление проблемных зон и установление необходимых изменений в имеющихся условиях для приведения их в соответствие с требованиями ФГОС СОО;
- разработку с привлечением всех участников образовательных отношений и возможных партнеров механизмов достижения целевых ориентиров в системе условий;
- разработку сетевого графика (дорожной карты) создания необходимой системы условий;
- разработку механизмов мониторинга, оценки и коррекции реализации промежуточных этапов разработанного графика (дорожной карты).

### **Механизмы достижения целевых ориентиров в системе условий**

Интегративным результатом выполнения требований к условиям реализации основной образовательной программы образовательной организации является создание и поддержание комфортной развивающей образовательной среды, позволяющей формировать успешную, интеллектуально развитую, творческую личность, способную свободно адаптироваться к социальным условиям, ответственную за свое здоровье и жизнь.

Механизмы достижения целевых ориентиров в системе условий учитывают организационную структуру образовательной организации, взаимодействие с другими субъектами образовательных отношений, иерархию целевых ориентиров, обозначенную в ФГОС СОО и выстроенную в ООП образовательной организации.

Одним из механизмов повышения качества образования является система государственно-общественного управления, характерными чертами которой являются совместная деятельность государственных и общественных структур по управлению образовательными организациями; процедура принятия решений, которая включает обязательное согласование проектов решений с представителями общественности; делегирование части властных полномочий органов управления образованием структурам, представляющим интересы определенных групп общественности; разработка механизмов (способов) разрешения возникающих противоречий и конфликтов между государственными и общественными структурами управления. В связи с этим к формированию системы условий могут быть привлечены различные участники образовательных отношений.

### **Разработка сетевого графика (дорожной карты) по формированию необходимой системы условий**

<b>Направление мероприятий</b>	<b>Мероприятия</b>	<b>Сроки реализации</b>
Нормативное обеспечение введения изменений во ФГОС СОО (акт. ред. на 22.09.2022г)	1. Наличие решения органа государственно-общественного управления (совета школы, управляющего совета, попечительского совета) или иного локального акта о введении изменений в соответствии с ФГОС СОО (акт. ред. на 22.09.2022г.)	До 1 сентября 2023

- |  |                    |
|--|--------------------|
| 2. Разработка и утверждение плана-графика введения изменений в соответствии с ФГОС СОО (акт. ред. на 22.09.2022г.)   | До 1 сентября 2023 |
| 3. Обеспечение соответствия нормативной базы школы требованиям ФГОС СОО (акт. ред. на 22.09.2022г.) (цели образовательной деятельности, режим занятий, финансирование, материально-техническое обеспечение и др.)                  | До 1 сентября 2023 |
| 4. Разработка на основе Федеральной основной образовательной программы среднего общего образования основной образовательной программы среднего общего образования образовательной организации                                      | До 1 сентября 2023 |
| 5. Утверждение основной образовательной программы образовательной организации  | До 1 сентября 2023 |
| 6. Приведение должностных инструкций работников образовательной организации в соответствие с требованиями ФГОС СОО (акт. ред. на 22.09.2022г.) и тарифно-квалификационными характеристиками и профессиональным стандартом педагога | До 1 сентября 2023 |
| 7. Определение списка учебников и учебных пособий, используемых в образовательной деятельности в соответствии ФУП  | До 1 сентября 2023 |
| 8. Разработка и корректировка локальных актов, устанавливающих требования к различным объектам инфраструктуры образовательной организации с учетом требований к минимальной оснащенности учебного процесса                         | До 1 сентября 2023 |
| 9. Доработка:  | До 1 сентября 2023 |
| – образовательных программ (индивидуальных и др.);   |                    |
| – учебного плана;  |                    |
| – рабочих программ учебных предметов, курсов, дисциплин, модулей;  |                    |
| – годового календарного учебного графика;  |                    |
| – положений о внеурочной деятельности  |                    |

	<p>обучающихся;</p> <ul style="list-style-type: none"> <li>– положения об организации текущей и итоговой оценки достижения обучающимися планируемых результатов освоения основной образовательной программы;</li> <li>– положения об организации домашней работы обучающихся;</li> <li>– положения о формах получения образования и др.</li> </ul>	
Финансовое обеспечение	<ol style="list-style-type: none"> <li>1. Определение объема расходов, необходимых для реализации ООП и достижения планируемых результатов</li> <li>2. Корректировка локальных актов, регламентирующих установление заработной платы работников образовательной организации, в том числе стимулирующих надбавок и доплат, порядка и размеров премирования</li> <li>3. Заключение дополнительных соглашений к трудовому договору с педагогическими работниками</li> </ol>	<p>До 1 сентября 2023</p> <p>При необходимости</p> <p>При необходимости</p>
Кадровое обеспечение введения ФГОС среднего общего образования	<ol style="list-style-type: none"> <li>1. Анализ кадрового обеспечения</li> <li>2. Создание (корректировка) плана-графика повышения квалификации педагогических и руководящих работников образовательной организации</li> <li>3. Корректировка плана научно-методических мероприятий</li> </ol>	<p>До 1 сентября 2023</p> <p>Ежегодно</p> <p>Ежегодно</p>
Информационное обеспечение	<ol style="list-style-type: none"> <li>1. Размещение на сайте образовательной организации информационных материалов</li> <li>2. Широкое информирование родительской общественности о введении изменений во ФГОС СОО и порядке перехода на них</li> <li>3. Организация изучения общественного мнения по вопросам изменений во ФГОС СОО и внесения возможных дополнений в содержание ООП образовательной</li> </ol>	<p>Регулярно</p> <p>До 1 сентября 2023</p> <p>До 1 сентября 2023</p>

Материально-техническое обеспечение	организации	
	1. Анализ материально-технического обеспечения реализации ООП	Ежегодно
	2. Обеспечение соответствия материально-технической базы образовательной организации требованиям ФГОС СОО	Ежегодно
	3. Обеспечение соответствия санитарно-гигиенических условий требованиям ФГОС и СанПиН	Ежегодно
	4. Обеспечение соответствия условий реализации ООП противопожарным нормам, нормам охраны труда работников образовательной организации	Ежегодно
	5. Обеспечение соответствия информационно-образовательной среды требованиям ФГОС СОО	Ежегодно
	6. Обеспечение укомплектованности библиотечно-информационного центра печатными и электронными образовательными ресурсами	Ежегодно
	7. Наличие доступа образовательной организации к электронным образовательным ресурсам (ЭОР), размещенным в федеральных, региональных и иных базах данных	Ежегодно
8. Обеспечение контролируемого доступа участников образовательной деятельности к информационным образовательным ресурсам в сети Интернет	Ежегодно	

### **Контроль за состоянием системы условий**

Контроль за состоянием системы условий реализации ООП СОО проводится путем мониторинга с целью эффективного управления процессом ее реализации. Оценке обязательно подлежат: кадровые, психолого-педагогические, финансовые, материально-технические условия, учебно-методическое и информационное обеспечение; деятельность педагогов в реализации психолого-педагогических условий; условий (ресурсов) образовательной организации.

## СПРАВКА

о материально-техническом обеспечении образовательной деятельности

по заявленным для лицензирования образовательным программам среднего общего образования

**Раздел 1. Обеспечение образовательной деятельности оснащенными зданиями, строениями, сооружениями, помещениями и территориями**

1	2	3	4	5	6	7	8
<b>Нежилое помещения здания школы</b>							
1.	427950, Российская Федерация, Удмуртская Республика, г. Камбарка, ул. К. Маркса, д.73	<b>Учебные кабинеты:</b> №102, S = 48,3 №103, S = 48,4 №104, S = 50,4 №105 S = 49,58 №106 S = 60,60 №107, S = 63,61 №108 S = 93,97 №201, S = 32,2 №202 S = 51,2	оперативное управление	МО «Муниципальный округ Камбарский район Удмуртской Республики»	Свидетельство о государственной регистрации права от 05.03.2012 Серия 18-АБ № 373710 бессрочно	18:10:022:062:43	№ 18-18-09/001/2012-389

№203 S = 66,2  
№204 S = 51,6

№206, S = 49,8  
 №209, S = 50,0  
 №210 S = 49,08  
 №211, S = 48,8  
 №212, S = 47,21  
 №213, S = 32,2  
 №215 S = 35,6  
 №216 S = 30,3  
 №218 S = 32,04  
 №219 S = 32,08  
 №301 S = 48,8  
 №302 S = 48,08  
 №303 S = 48,08  
 №305 S = 30,2  
 №306 S = 30,3  
 №307 S = 35,6  
 №308 S =14,9  
**Итого: 1279,13**  
**Основные помещения:**  
 кабинет директора:  
 S =32,8  
 приемная, специалист отдела  
 кадров;  
 S =14,5  
 кабинет зам.директора: S =32,08  
 УчительскаяS=15,49  
 Кабинет соц.педагога S =11,2  
 кабинет заместителя  
 каб.психолога S =9,56  
 директора по АХР, S =7,4  
 лаборантская S =14,1  
 лаборантская S =15,2  
 лаборантская S =15,08  
 лаборантская S =15,08  
 лаборантская S =14.1  
 лаборантская S =14,5

		лаборантская S =16,2 лаборантская S =16,2					
--	--	--	--	--	--	--	--



снарядная, S =2,9  
 комната для инструктора, S =14,84  
 раздевалка для девочек, S = 10,3  
 раздевалка для мальчиков, S = 10,3  
 санузел для девочек, S = 3,1  
 санузел для мальчиков, S = 3,1  
 душевая для девочек, S = 1,8  
 душевая для мальчиков, S = 1,8  
 спортивный зал S=158,5  
 актовый зал, S =95,92  
 костюмерная, S =10,2  
 серверная, S =15,8  
 библиотека, S=84,3  
 книгохранилище, S = 27,2  
 методически-информационно центр,  
 S = 32,2  
**Итого: 715,75**  
**Вспомогательные помещения:**  
1этаж  
 ВАХТА, S = 9,0  
 гардероб, S = 68,64  
 санузел для девочек, S =20,45

	санузел для мальчиков, S =17,46 комната уборочного инвентаря, S = 2,76 <u>2 этаж</u> санузел для девочек, S =20,45 санузел для мальчиков, S =17,46 комната уборочного инвентаря, S = 2,76					
	<u>3 этаж</u> санузел для девочек, S =20,45 санузел для мальчиков, S =17,46 комната уборочного инвентаря, S = 2,76 <b>Итого: 199,65</b> <b>Иные помещения,</b> S = 3464,41 (холл 1,2,3 этаж;коридоры 1,2,3этаж;) Лестничные марши S=227,4 Складское помещение S=13,68 <b>Итого: 3705,49</b>					
<b>Всего (кв. м):</b>	<b>5900,02</b>	<b>X</b>	<b>X</b>	<b>X</b>	<b>X</b>	<b>X</b>

2.	427950, Российская Федерация, Удмуртская Республика, г. Камбарка, ул. К. Маркса, д.73	площадка для волейбола и баскетбола 13,0*25,0 S=315,0; прыжковая яма, S =3,75; иная территория, S = 1200,0 спортивный участок S = 1700,0	оперативное управление	МО «Муниципальный округ Камбарский район Удмуртской Республики»	Свидетельство о государственной регистрации права от 01.02.2012 Серия 18-АБ № 376507 бессрочно	18:10:022062:3	№18-18-09/001/2012-150
<b>Всего (кв. м):</b>		<b>3218,75</b>	<b>X</b>	<b>X</b>	<b>X</b>	<b>X</b>	<b>X</b>

**Раздел 2. Обеспечение образовательной деятельности помещениями для медицинского обслуживания и питания**

N п/п	Помещения для медицинского обслуживания и питания	Адрес (местоположение) помещений с указанием площади (кв. м)	Собственность или иное вещное право (оперативное управление, хозяйственное ведение), аренда, субаренда, безвозмездное пользование	Полное наименование собственника (арендодателя, ссудодателя) объекта недвижимого имущества	Документ – основание возникновения права (указываются реквизиты и сроки действия)	Кадастровый (или условный) номер объекта недвижимости
1.	<b>Помещения для медицинского обслуживания обучающихся, воспитанников и работников</b>					
1.1.	медицинский кабинет	427950, Российская Федерация, Удмуртская Республика, г. Камбарка, ул. К. Маркса, д.73 S=15,68	оперативное управление	МО «Муниципальный округ Камбарский район Удмуртской Республики»	Свидетельство о государственной регистрации права от 05.03.2012 Серия 18-АБ № 373710 бессрочно	18:10:022:062:43
1.2.	процедурный кабинет	427950, Российская Федерация, Удмуртская Республика, г. Камбарка, ул. К. Маркса, д.73	оперативное управление	МО «Муниципальный округ Камбарский район Удмуртской Республики»	Свидетельство о государственной регистрации права от 05.03.2012 Серия 18-АБ № 373710 бессрочно	18:10:022:062:43

		S=16,08					
--	--	---------	--	--	--	--	--

2.	Столовая	427950, Российская Федерация, Удмуртская Республика, г. Камбарка, ул. К. Маркса, д.73 S=88,08(обеденный зал) S=150,26(цеха для приготовления пищи и складские помещения)	оперативное управление	МО «Муниципальный округ Камбарский район Удмуртской Республики»	Свидетельство о государственной регистрации права от 05.03.2012 Серия 18-АБ № 373710 бессрочно	18:10:022:062:43
----	----------	--	------------------------	---	---	------------------

**Раздел 3. Обеспечение образовательного процесса оборудованными учебными кабинетами, объектами для проведения практических занятий, объектами физической культуры и спорта по заявленным к лицензированию образовательным программам**

2.	<b>Основное общее образование, Общеобразовательные программы основного общего образования.</b>	Наименование оборудованных учебных кабинетов, объектов для проведения практических занятий, объектов физической культуры и спорта с перечнем основного оборудования -	Собственность или иное вещное право (оперативное управление, хозяйственное ведение), аренда, субаренда, безвозмездное пользование -
2.1.	Предметы, дисциплины (модули): Технология для девочек	<b>Кабинет технологии для девочек № 108</b> Доска меловая настенная 1/3 1 Шкаф плат 2-х дв 1 Шкаф книж 3 Гладильная доска 1 Утюг 1 Манекен 3 Зеркало 1 Стол раскроя 1 Стол письменн 2х тум 1 Машина швейная 6 Машина швейная 10 Тумба к доске классной 1 -аздаточный материал; - таблицы. Огнетушитель 1 Рециркулятор 1	оперативное управление

2.2.	<p>Предметы, дисциплины (модули): Технология для мальчиков</p>	<p><b>Кабинет технологии для мальчиков №106/107</b>  Станок токарный по дереву 3  Станок токарный по металлу 2  Станок фрезерный 2  Станок шлифовальный 1  Сверлильный станок 3  Электролобзик по металлу 3  Эл/шлифовальная машина 1  Машинка граверная 1  Пылесос для сбора стружки и древесной пыли 1  Огнетушитель 1  Рециркулятор 1</p>	<p>оперативное управление</p>
------	--	--	-------------------------------



	<p> Станок заточный 3  Ленточная электропила 1  Станок фрезерный 2  Тиски слесарные 12  Шкаф книж 1  Гумба 3  Шкаф для инструментов 2  Доска меловая настенная 1/3 1  Табурет рабочий 23  Столярный верстак 11  Слесарный верстак 12  Кресло учителя 1  Стол учительский 1  Раздаточный материал  Таблицы </p>	
--	--	--

2.3.	Предметы, дисциплины (модули): Технология для девочек (кулинария)	<b>Кабинет технологии для девочек № 108</b> Плита 4х камфорочная 1 Стол производственный 1 Раковина-мойка 1мест 1 Тумба 1 Шкаф книжный 3 Стул ученический 16 Холодильник 1 Резиновый коврик 1 Стол для столовой 12-местный 1 Раздаточный материал Таблицы Стол ученические 8 Стол учительский 1 Стул учительский 1	оперативное управление
2.4.	Предметы, дисциплины (модули): Начальная школа	<b>Кабинет № 102</b> Стол ученический 1 мест 13 Стул ученический 24 Доска классная 1 Шкаф книжный 4 Стул учителя 1 Стул учителя 1 Огнетушитель 1 Рециркулятор 1 Телевизор 1 Ноутбук учителя 1	оперативное управление

2.5.	Предметы, дисциплины (модули): Начальная школа	<b>Кабинет №103</b> Стол ученический 1 мест 13 Стул ученический 24 Доска классная 1 Шкаф книжный 4 Стул учителя 1 Стул учителя 1 Рециркулятор 1 Ноутбук учителя 1 Доска магнитная 1 Проектор 1 Сейф для нетбуков 1	оперативное управление
------	---	---	------------------------

2.6.	Предметы, дисциплины (модули): Начальная школа	<b>Кабинет № 104</b> Стол ученический 1 мест 12 Стул ученический 24 Доска классная 1 Шкаф книжный 4 Стул учителя 1 Стул учителя 1 Рециркулятор 1 Ноутбук учителя 1 Проектор 1 Мобильный комп. класс 1	оперативное управление

2.8.	<p>Предметы, дисциплины (модули): Начальная школа</p>	<p><b>Кабинет №105</b>          Стол ученический 1 мест 13          Стул ученический 26          Доска классная 1          Шкаф книжный 4          Шкаф для одежды 1          Стол компьютерный 1          Стул учителя 1          Стул учителя 1          Рециркулятор 1          Ноутбук учителя 1          телевизор 1</p>	<p>оперативное управление</p>
------	---	---	-------------------------------

2.9.	Предметы, дисциплины (модули): Начальная школа	<b>Кабинет №215</b> Стол ученический 1 мест 12 Стул ученический 24 Доска классная 1 Шкаф книжный 3 Стол учителя 1 Стул учителя 1 Рециркулятор 1 Ноутбук учителя 1 телевизор 1	оперативное управление
2.10.	Предметы, дисциплины (модули): Начальная школа	<b>Кабинет №218</b> Стол ученический 1 мест 11 Стул ученический 22 Доска классная 1 Шкаф книжный 3	оперативное управление

		Стол учителя 1 Стул учителя 1 Рециркулятор 1 Ноутбук учителя 1 телевизор 1 тумба1	
--	--	--	--

2.11.	Предметы, дисциплины (модули):«Точка роста»	<b>Кабинет №201 Коворкинг</b> Синтезатор 4 Шкаф 1 Столешницы шахматные 3 Столешницы для синтезаторов 4 Стул 23 Тумба 1 Пуф 6 Гитара 1	оперативное управление
-------	---	---	------------------------



2.12.	Предметы, дисциплины (модули):Точка роста	<b>кабинет №202 ОБЖ</b> стол учителя 1 стул учителя 1 стол ученический 13 стул ученический 26 шкаф книжный 2 тумба большая 2 тумба малая 1 рециркулятор 1 интерактивная доска 1 ноутбук учителя 1	оперативное управление
-------	---	---	------------------------

2.13.	Предметы, дисциплины (модули):Точка роста	<b>Кабинет № 203 Технология и информатика</b> стол учителя 1 стул учителя 1 стол ученический 16 стул ученический 21 стул ученический 12 шкаф книжный 2 тумба большая 2 тумба малая 1 рециркулятор 1 интерактивная доска 1 ноутбук учителя 1 огнетушитель 1 нэтбуки ученические 30	оперативное управление
-------	---	--	------------------------

2.14.	Предметы, дисциплины (модули): Алгебра Геометрия	<b>Кабинет математики № 204</b> Рециркулятор 1 Доска классная 1 Огнетушитель 1 Стул учительский 1 Стол учительский 1 Стол демонстрационный 1 Стулья ученические 24 Столы ученические 12 Шкаф книжный 2 Стол компьютерный ученический 5 Кресло компьютерное ученическое 5 Компьютер 5 Телевизор 1 Ноутбук учителя 1  <b>раздаточный материал;</b>	оперативное управление
2.15.	Предметы, дисциплины (модули): Алгебра Геометрия	<b>Кабинет математики № 209</b> Рециркулятор 1 Доска классная 1 Стул учительский 1 Стол учительский 1 Стулья ученические 24 Столы ученические 12 Шкаф книжный 2 Проектор 1 Ноутбук учителя 1	оперативное управление

2.16.	Предметы, дисциплины (модули): Алгебра Геометрия	<b>Кабинет математики №302</b> Рециркулятор 1 Доска классная 1 Стул учительский 1 Стол учительский 1 Стулья ученические 24 Столы ученические 12 Шкаф книжный 2 Шкаф для одежды 1 телевизор 1 Ноутбук учителя 1 Трибуна настольная 1	оперативное управление
2.17.	Предметы, дисциплины (модули): История, обществознание	<b>Кабинет № 301</b> Рециркулятор 1 Доска классная 1	оперативное управление

		Стул учительский 1 Стол учительский 1 Стулья ученические 24 Столы ученические 12 Шкаф книжный 4 шкаф для одежды 1 телевизор 1 Ноутбук учителя 1 Трибуна настольная 1	
2.18	Предметы, дисциплины (модули): История, обществознание	<b>Кабинет № 307</b> Рециркулятор 1 Доска классная 1 Стул учительский 1 Стол учительский 1 Стулья ученические 24 Столы ученические 12 Шкаф книжный 3 телевизор 1 Ноутбук учителя 1	

2.19.	Предметы, дисциплины (модули): Русский язык, литература	<b>Кабинет русского языка и литературы №210</b> Рециркулятор 1 Доска классная 1 Стул учительский 1 Стол учительский 1 Стулья ученические 24 Столы ученические 12 Шкаф книжный 3 проектор 1 Ноутбук учителя 1 Огнетушитель 1 <b>раздаточный материал;</b>	оперативное управление
-------	--	---	------------------------

2.20.	Предметы, дисциплины (модули): Русский язык, литература	<b>Кабинет рус. языка и литературы №211</b> Рециркулятор 1 Доска классная 1 Стул учительский 1 Стол учительский 1 Стулья ученические 26 Столы ученические 13 Шкаф книжный 5 проектор 1 Ноутбук учителя 1 <b>раздаточный материал;</b>	оперативное управление
-------	--	---	------------------------

2.20.	Предметы, дисциплины (модули): Русский язык, литература	<b>Кабинет рус. языка и литературы №306</b> Рециркулятор 1 Доска классная 1 Стул учительский 1 Стол учительский 1 Стулья ученические 22 Столы ученические 11 Шкаф книжный 1 телевизор 1 Ноутбук учителя 1 <b>раздаточный материал;</b>	оперативное управление
-------	--	--	------------------------



2.21.	Предметы, дисциплины (модули):Химия Биология	<b>Кабинет химии и биологии № 212</b> Рециркулятор 1 Доска классная 1 Стул учительский 1 Стол учительский 1 Стулья ученические 25 Столы ученические 13 Шкаф книжный 3 телевизор 1 Ноутбук учителя 1 Стол-кафедра 1 Вытяжка-шкаф 1 Огнетушитель 1 <b>раздаточный материал;</b>	оперативное управление
-------	---	--	------------------------

2.22.	Предметы, дисциплины (модули): Биология	<b>Кабинет биологии № 216</b> Рециркулятор 1 Доска классная 1 Стул учительский 1 Стол учительский 1 Стулья ученические 21 Столы ученические 10 Проектор 1 Ноутбук учителя 1 Огнетушитель 1 <b>раздаточный материал;</b>	
2.23.	Предметы, дисциплины (модули): Иностранный (Английский) язык	<b>Кабинет иностранного языка № 213</b> Рециркулятор 1 Доска классная 1 Стул учительский 1 Стол учительский 1 Стулья ученические 24 Столы ученические 12 Телевизор 1 Ноутбук учителя 1 <b>раздаточный материал;</b>	
2.24	Предметы, дисциплины (модули): Иностранный (Английский) язык	<b>Кабинет иностранного языка № 219</b> Рециркулятор 1 Доска классная 1 Стул учительский 1 Стол учительский 1 Стулья ученические 22 Столы ученические 10 Шкаф книжный Тумба 1 Телевизор 1 Ноутбук учителя 1 <b>раздаточный материал;</b>	

2.25.	Предметы, дисциплины (модули): География	<b>Кабинет иностранного языка № 303</b> Рециркулятор 1 Доска классная 1 Стул учительский 1 Стол учительский 1 Стулья ученические 24 Столы ученические 12 Тумба 1 Телевизор 1 Ноутбук учителя 1 Шкаф книжный 2 <b>раздаточный материал;</b>	
2.26.	Предметы, дисциплины (модули):	<b>Кабинет музыки № 305</b> Рециркулятор 1 Доска классная 1 Стул учительский 1 Стол учительский 1 Стулья ученические 24 Столы ученические 12 Шкаф книжный 3 Огнетушитель 1 <b>раздаточный материал;</b>	
2.27.	Предметы, дисциплины (модули): физика	<b>Кабинет физики № 206</b> Рециркулятор 1 Доска классная 1 Стул учительский 1 Стол учительский 1 Стулья ученические 24 Столы ученические 12 Шкаф книжный 3 Огнетушитель 1 Телевизор 1	

		<b>раздаточный материал;</b>	
--	--	------------------------------	--